



Национальная система развития научной, творческой и инновационной
деятельности молодежи России «ИНТЕГРАЦИЯ»

Государственная Дума Федерального Собрания Российской Федерации

Министерство образования и науки Российской Федерации

Федеральное космическое агентство

Российская академия естественных наук

Российская инженерная академия

Российская академия образования

«ЮНОСТЬ, НАУКА, КУЛЬТУРА»



65 – летию Великой Победы посвящается

СБОРНИК ТЕЗИСОВ

ДОКЛАДОВ УЧАСТНИКОВ XXV ЮБИЛЕЙНОЙ ВСЕРОССИЙСКОЙ
КОНФЕРЕНЦИИ ОБУЧАЮЩИХСЯ



2010

РОСКОСМОС

XXV Всероссийская конференция обучающихся «ЮНОСТЬ, НАУКА, КУЛЬТУРА»

Сборник тезисов докладов участников XXV Юбилейной Всероссийской конференции обучающихся «ЮНОСТЬ, НАУКА, КУЛЬТУРА». – НС «ИНТЕГРАЦИЯ», Государственная Дума ФС РФ, Минобрнауки РФ, РОСКОСМОС, РАЕН, РИА, РАО, 2010. – 604 с.

Настоящий сборник включает тезисы докладов участников 25-й ежегодной Всероссийской конференции обучающихся «ЮНОСТЬ, НАУКА, КУЛЬТУРА» (07 – 09 апреля 2010 г., Детский Дом отдыха Управления делами Президента РФ «Непешино»).

Тезисы издаются Общероссийской общественной организацией «Национальная система развития научной, творческой и инновационной деятельности молодежи России «Интеграция».

Конференция проводится ежегодно в рамках Федеральной научно-образовательной программы творческого и научно-технического развития детей и молодежи «ЮНОСТЬ, НАУКА, КУЛЬТУРА» при содействии Комитета Государственной Думы по образованию, Министерства образования и науки Российской Федерации, Федерального космического агентства, Профсоюзного комитета Администрации Президента Российской Федерации, Аппарата Правительства Российской Федерации, Аппарата Совета Федерации Федерального Собрания Российской Федерации, Счётной Палаты Российской Федерации и Управления делами Президента Российской Федерации, Московской Патриархии, Российского государственного военного историко-культурного центра при Правительстве Российской Федерации, Российской Академии наук, Российской Академии естественных наук, Российской инженерной академии, Российской Академии образования, Ассоциации «Основные процессы и техника промышленных технологий», Национального Совета молодежи и детских объединений России, журнала «Теория и практика дополнительного образования», ведущих образовательных учреждений ВПО.

Учредитель программы - Национальная система развития научной, творческой и инновационной деятельности молодежи России «Интеграция».

В конференции участвуют победители Всероссийского открытого конкурса научно-исследовательских, изобретательских и творческих работ обучающихся 2009 – 2010 г.г.

Конференция посвящается 65-летию Победы в Великой Отечественной войне и 150-летию со дня рождения А.П.Чехова.

Адрес Оргкомитета конференции:

129090, Москва, ул. Шепкина, д. 22.

т/ф (495) 233-46-23, 688-21-85, 631-11-18, 684-82-47

E-mail: unost21@mail.ru

www.nauka21.ru

Редакционная коллегия:

Главный редактор – Е.А. Румянцева

Заместитель главного редактора – Ю.Н.Казаков

Авторы-составители – А.А. Румянцев

Макет, компьютерная вёрстка – Издательство научной литературы Н.Ф. Бочкарёвой

Лицензия ИД 06130 от 26.10.01 выдана Министерством РФ по делам печати

тел. (4842) 547107

E-Mail: Romario@kaluga.ru

Слано в набор 20.03.2010. Подписано в печать 29.03.2010

Формат 60x90 1/16. Бумага офсетная. Объём 37,75 п.л. Тираж 3000 экз.

Отп. в ЗАО «Гриф и К», Зак. 105

© НС «Интеграция», 2010

© Государственная Дума ФС РФ, 2010

© Минобрнауки РФ, 2010

© РОСКОСМОС, 2010

© РАЕН, 2010

© РИА, 2010

© РАО, 2010

ISBN 589552382-X



9 785895 523827



СОДЕРЖАНИЕ

Содержание.....	3
Письмо Наталии Сергеевны Королёвой	4
Официальные документы	7
Распоряжение Правительства Российской Федерации.....	8
Состав Экспертного Совета	12
Программа конференции.....	18
УЧАСТНИКИ.....	19
АСТРОНОМИЯ, КОСМОНАВТИКА.....	109
БИОЛОГИЯ, БОТАНИКА, ЗООЛОГИЯ.....	111
ГЕОГРАФИЯ, ЭТНОГРАФИЯ, КРАЕВЕДЕНИЕ, АРХЕОЛОГИЯ	129
КУЛЬТУРОЛОГИЯ, ИСКУССТВОВЕДЕНИЕ, НАРОДНАЯ КУЛЬТУРА И ТВОРЧЕСТВО, ДЕКОРАТИВНО-ПРИКЛАДНОЕ ИСКУССТВО	173
ЛИНГВИСТИКА.....	197
ЛИТЕРАТУРОВЕДЕНИЕ, ЛИТЕРАТУРНОЕ ТВОРЧЕСТВО	237
МАТЕМАТИКА, ИНФОРМАЦИОННЫЕ ТЕХНОЛОГИИ.....	277
МЕДИЦИНА, ЗДОРОВЫЙ ОБРАЗ ЖИЗНИ, ВЕТЕРИНАРИЯ	305
ПЕДАГОГИКА, ПСИХОЛОГИЯ.....	335
СОЦИОЛОГИЯ, ПОЛИТОЛОГИЯ, ПРАВО.....	373
ТЕХНИЧЕСКОЕ ТВОРЧЕСТВО, ФИЗИКА, МЕХАНИКА.....	407
ФИЛОСОФИЯ, ИСТОРИЯ, ВОЕННАЯ ИСТОРИЯ	447
ХИМИЯ	487
ЭКОЛОГИЯ, БЕЗОПАСНОСТЬ ЖИЗНЕДЕЯТЕЛЬНОСТИ.....	497
ЭКОНОМИКА, УПРАВЛЕНИЕ, МЕНЕДЖМЕНТ, МАРКЕТИНГ	543
АВТОРЫ	591

**ДОЧЕРИ АКАДЕМИКА СЕРГЕЯ ПАВЛОВИЧА КОРОЛЕВА
ПРОФЕССОРУ, ДОКТОРУ МЕДИЦИНСКИХ НАУК,
ЛАУРЕАТУ ГОСУДАРСТВЕННОЙ ПРЕМИИ СССР**

НАТАЛИИ СЕРГЕЕВНЕ КОРОЛЕВОЙ

10 АПРЕЛЯ 2010 ГОДА ИСПОЛНЯЕТСЯ 75 ЛЕТ!

Мы, руководство Общероссийской общественной организации «Национальная система развития научной, творческой и инновационной деятельности молодежи России «Интеграция» и участники всероссийских творческих конкурсов от души поздравляем Вас, дорогая Наталия Сергеевна, и Ваше Семейство, со славным Юбилеем – 75-летием со дня Вашего рождения! Желаем Вам огромного счастья, здоровья и многих лет жизни, многих-многих дел на благо России!

Вы совершили настоящий трудовой подвиг, посвятив многие годы жизни плодотворной научной и практической работе в Московской медицинской академии им. И.М. Сеченова, постоянным семейным заботам о детях и внуках, углубленному и всестороннему изучению архивных источников об отце, сбору материалов, воспоминаний коллег и свидетелей о нем.

Особую благодарность выражаем Вам за увековечивание памяти академика Сергея Павловича Королева в уникальной монографии «Отец», посвященной жизни и творчеству выдающегося деятеля отечественной космонавтики, дважды Героя Социалистического Труда, лауреата Ленинской премии, первым награжденного Золотой медалью им. К.Э. Циолковского.

Конструкторские разработки Сергея Павловича в области ракетной техники имели исключительную ценность для развития советского ракетного вооружения, а его вклад в организацию и развитие практической космонавтики имеет мировое значение.

О подвиге Сергея Павловича Королева, посвятившего свою жизнь служению Отчизне, мы будем помнить всегда, передавать воспоминания о нем и память о незабываемых встречах с Вами будущим поколениям.

Члены Правительственного Организационного комитета по подготовке и проведению празднования 50-летия полета в космос Ю.А. Гагарина,

Председатель НС «Интеграция»

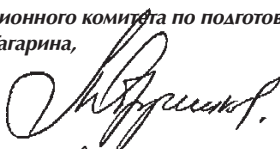

**Александр Сергеевич
Обручников**

**и композитор, историк, изобретатель,
заместитель Председателя НС «Интеграция»**

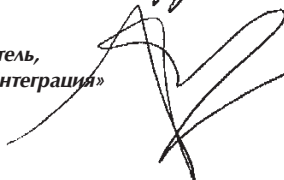

**Владимир Владимирович
Соловьев**



С.П. Королев в Калуге на открытии музея К.Э. Циолковского к 100-летию со дня его рождения



Научному руководителю энтузиастов - Владимиру Владимировичу Соловьеву от семьи Сергея Королева 4.1.84.

Н.С. Королева и В.В. Соловьев в квартире Королевых в 1984 году

XXV Юбилейная Всероссийская конференция обучающихся
«ЮНОСТЬ, НАУКА, КУЛЬТУРА»



ОФИЦИАЛЬНЫЕ ДОКУМЕНТЫ

2010



ПРАВИТЕЛЬСТВО РОССИЙСКОЙ ФЕДЕРАЦИИ

РАСПОРЯЖЕНИЕ

от 31 марта 2009 г. № 410-р

МОСКВА

Образовать организационный комитет по подготовке и проведению празднования в 2011 году 50-летия полета в космос Ю.А.Гагарина и утвердить его состав (прилагается).

Организационному комитету в 3-месячный срок разработать и утвердить план основных мероприятий по подготовке и проведению празднования в 2011 году 50-летия полета в космос Ю.А.Гагарина.

Председатель Правительства
Российской Федерации



В.Путин



УТВЕРЖДЕН
распоряжением Правительства
Российской Федерации
от 31 марта 2009 г. № 410-р

СОСТАВ

**организационного комитета по подготовке и проведению
празднования в 2011 году 50-летия полета в космос Ю.А.Гагарина**

- | | |
|----------------|--|
| Путин В.В. | - Председатель Правительства Российской Федерации
(председатель организационного комитета) |
| Иванов С.Б. | - Заместитель Председателя Правительства
Российской Федерации (заместитель председателя
организационного комитета) |
| Перминов А.Н. | - руководитель Роскосмоса (заместитель председателя
организационного комитета) |
| Антуфьев С.В. | - губернатор Смоленской области |
| Аратский Д.Б. | - заместитель Министра регионального развития
Российской Федерации |
| Белоконев С.Ю. | - первый заместитель председателя Комитета
Государственной Думы по делам молодежи
(по согласованию) |
| Бусыгин А.Е. | - заместитель Министра культуры Российской
Федерации |
| Григорьев А.И. | - вице-президент Российской академии наук |
| Давыдов В.А. | - статс-секретарь - заместитель руководителя
Роскосмоса |



- Зеленый Л.М. - директор учреждения Российской академии наук "Институт космических исследований РАН"
- Ипатов П.Л. - губернатор Саратовской области
- Калина И.И. - заместитель Министра образования и науки Российской Федерации
- Кацыв П.Д. - заместитель председателя правительства Московской области - министр транспорта правительства Московской области
- Клепач А.Н. - заместитель Министра экономического развития Российской Федерации
- Коваленок В.В. - президент Общероссийской общественной организации "Федерация космонавтики России" (по согласованию)
- Коротеев А.С. - директор федерального государственного унитарного предприятия "Исследовательский центр имени М.В.Келдыша", президент Межрегиональной общественной организации "Российская академия космонавтики имени К.Э.Циолковского"
- Краснов А.Б. - начальник Управления пилотируемых программ Роскосмоса (секретарь организационного комитета)
- Лопота В.А. - президент, генеральный конструктор открытого акционерного общества "Ракетно-космическая корпорация "Энергия" имени С.П.Королева" (по согласованию)
- Мезенцев А.Ф. - глава администрации г. Байконура
- Морозенко А.Ф. - глава администрации г. Королева (Московская область) (по согласованию)
- Новиков А.И. - заместитель руководителя аппарата Комитета Совета Федерации по обороне и безопасности (по согласованию)



- Обручников А.С. - председатель Общероссийской общественной организации "Национальная система развития научной, творческой и инновационной деятельности молодежи России "Интеграция" (по согласованию)
- Остапенко О.Н. - командующий Космическими войсками
- Попович П.Р. - президент Общероссийской общественной организации "Ассоциация музеев космонавтики России" (по согласованию)
- Райкунов Г.Г. - генеральный директор федерального государственного унитарного предприятия "Центральный научно-исследовательский институт машиностроения"
- Савиных В.П. - президент Межрегиональной общественной организации участников космических полетов (по согласованию)
- Сафонов А.Е. - специальный представитель Президента Российской Федерации по вопросам международного сотрудничества в борьбе с терроризмом и транснациональной организованной преступностью
- Серебров А.А. - президент Общероссийской общественной организации "Всероссийское молодежное аэрокосмическое общество "Союз" (по согласованию)
- Солдатов А.А. - заместитель Министра связи и массовых коммуникаций Российской Федерации
- Соловьев В.В. - советник по культуре губернатора Калужской области
- Швецова Л.И. - первый заместитель мэра Москвы в правительстве Москвы



**XXV-Я ЮБИЛЕЙНАЯ ВСЕРОССИЙСКАЯ КОНФЕРЕНЦИЯ ОБУЧАЮЩИХСЯ
«ЮНОСТЬ, НАУКА, КУЛЬТУРА»
07 – 09 апреля 2010 г.**

СОСТАВ ЭКСПЕРТНОГО СОВЕТА

Ф.И.О.	Ученое звание, должность
Абрамова Наталья Евгеньевна	Кандидат юридических наук, доцент кафедры «Финансовое и налоговое право» ФГОУ ВПО Всероссийская государственная налоговая академии Минфина России, доцент кафедры «Административное и финансовое право» ГОУ ВПО Московский государственный индустриальный университет
Адамович Борис Андреевич	Доктор технических наук, профессор, Член-корреспондент Российской Академии наук, академик Международной Академии космонавтики
Айгумова Заграт Идрисовна	Кандидат психологических наук, профессор кафедры Психологии развития Московского педагогического государственного университета
Бакланова Татьяна Ивановна	Доктор педагогических наук, профессор кафедры дизайна Московского государственного гуманитарного университета им. М.А.Шолохова
Балашов Владимир Владимирович	Доктор экономических наук, профессор, Начальник научно-исследовательской части Государственного университета управления
Баранов Дмитрий Анатольевич	Доктор технических наук, профессор, Ректор Московского государственного университета инженерной экологии
Белогуров Анатолий Юльевич	Доктор педагогических наук, профессор, заместитель руководителя Центра стратегии развития образования Федерального института развития образования Министерства образования и науки РФ
Березкина Татьяна Евгеньевна	Кандидат экономических наук, доцент кафедры «Экономика» Московской государственной юридической академии
Берендт Владимир Владимирович	Доктор технических наук, профессор, советник ГНПП «Квант», заместитель председателя НС «Интеграция»
Вагнер Бертиль Бертильевич	Кандидат геолого-минералогических наук, доцент кафедры физической географии и геоэкологии Московского городского педагогического университета
Васильев Борис Дмитриевич	Доктор биологических наук, профессор кафедры зоологии позвоночных биологического факультета Московского государственного университета им. М.В.Ломоносова
Васильева Елена Рудольфовна	Преподаватель мировой художественной литературы Московского института открытого образования и Санкт-Петербургского государственного университета культуры и искусств
Васютин Сергей Владимирович	Кандидат технических наук, заместитель начальника кафедры «Вычислительные системы специального назначения» ИКСИ Академии ФСБ России
Викулова Лариса Георгиевна	Доктор филологических наук, профессор, заместитель директора по научной работе Института иностранных языков Московского городского педагогического университета



Гаврилов Александр Юрьевич	Доктор исторических наук, директор института сервиса Российского государственного университета туризма и сервиса
Герасимов Александр Михайлович	Кандидат педагогических наук, профессор, директор Центра воспитательной и социально-психологической работы Московского городского университета управления Правительства Москвы
Гладилина Ирина Петровна	Кандидат педагогических наук, доцент кафедры теории и методики воспитательной работы Московского государственного гуманитарного университета им.М.А.Шолохова
Глотов Сергей Александрович	Доктор юридических наук, профессор, директор Института ювальной юстиции Российского государственного социального университета
Гольшев Юрий Иванович	Заслуженный артист России, Лауреат всероссийских конкурсов артистов-чтецов, Лауреат международного театрального фестиваля «Золотой Витязь», заместитель председателя НС «Интеграция»
Гольшев Иван Юрьевич	Солист Московской государственной академической филармонии
Гольшева Галина Александровна	Филолог, координатор культурных программ НС «Интеграция»
Горский Владимир Акимович	Доктор педагогических наук, профессор, заведующий отделом проблем общего и дополнительного образования Института содержания методов обучения Российской Академии образования
Гришакина Ольга Петровна	Старший преподаватель кафедры маркетинга и менеджмента Московского государственного технического университета «МАМИ», Руководитель Центра дополнительного образования по интеллектуальному развитию учащихся «Малая академия наук «Хрустальная сова»
Гушин Дмитрий Михайлович	Капитан внутренней службы, инспектор Управления по Северному административному округу Главного управления МЧС России по г. Москве
Доманский Евгений Витальевич	Старший научный сотрудник института содержания методов образования Российской Академии образования, секретарь Ученого совета научно-методического объединения «Центр общих проблем среднего образования»
Евдокимова Влада Эдуардовна	Доктор экономических наук, профессор кафедры «Банки и банковский менеджмент» ФГОУ ВПО «Финансовая академия при Правительстве Российской Федерации»
Емельянов Даниил Николаевич	Доктор химических наук, профессор Нижегородского государственного университета им. Н.И.Лобачевского, Почетный работник высшего профессионального образования, Заслуженный работник высшей школы РФ
Жиркова Маргарита Владимировна	Кандидат педагогических наук, директор Центра Детского Творчества «Печатники», Москва
Ивашкин Юрий Алексеевич	Доктор технических наук, профессор, зав. кафедрой «Компьютерные технологии и системы» Московского государственного университета прикладной биотехнологии, академик МАИ, МАСИ
Иеромонах Серафим (Петровский)	Заместитель Председателя Синодального отдела по делам молодежи Русской Православной Церкви



Кабанов Александр Николаевич	Доктор технических наук, профессор кафедры общей химической технологии Российского химико-технологического университета им. Д.И. Менделеева
Казаков Юрий Николаевич	Доктор медицинских наук, профессор Российской Академии государственной службы при Президенте РФ, академик Российской Академии социальных наук
Казакова Галина Камильевна	Старший научный сотрудник кафедры психологии Московского педагогического государственного университета
Кисарев Юрий Леонидович	Кандидат географических наук, доцент, Почетный работник общего образования РФ
Клемантович Ирина Павловна	Доктор педагогических наук, профессор кафедры теории и методики воспитательной работы Московского государственного гуманитарного университета им. М.А.Шолохова, академик Академии педагогических и социальных наук, Заслуженный работник высшей школы РФ, Отличник просвещения СССР
Клишевская Мария Вячеславовна	Кандидат психологических наук, доцент Российского государственного медицинского университета
Королева Галина Михайловна	Кандидат педагогических наук, руководитель сектора организационно-воспитательной работы Московского городского университета управления Правительства Москвы
Крук Валерий Анатольевич	Кандидат юридических наук, подполковник милиции, инспектор по особым поручениям Центра «Олимпиада – 2014» Министерства внутренних дел РФ
Крупский Александр Юрьевич	Кандидат технических наук, профессор, декан факультета информационных технологий Института государственного управления, права, информационных технологий
Крючков Иван Германович	Преподаватель английского языка факультета иностранных языков Московского государственного университета им. М.В. Ломоносова
Кузьмина Елена Семеновна	Композитор, пианист
Кузьмицкий Александр Александрович	Доктор технических наук, кандидат экономических наук, профессор, Директор Государственного учреждения «Российский научно-исследовательский институт информационных технологий и систем автоматизированного проектирования» Министерства образования и науки РФ
Куркин Игорь Иванович	Доктор технических наук, профессор кафедры электроракетных двигателей и энергофизических установок Московского авиационного института (Государственного технического университета)
Лазуткин Александр Иванович	Герой России, летчик-космонавт, Генеральный директор центра космического сотрудничества «Андромеда»
Лобачев Сергей Николаевич	Ассистент кафедры математического моделирования Московского авиационного института (Государственного технического университета)
Лутовинова Елена Ивановна	Кандидат филологических наук, ведущий научный сотрудник НИИ развития профессионального образования Правительства г. Москвы, академик МАДО, МАДИОТК



Малыгин Василий Михайлович	Кандидат биологических наук, доцент кафедры зоологии позвоночных биологического факультета Московского государственного университета им. М.В.Ломоносова
Малюгина Ирина Викторовна	Кандидат экономических наук, ученый секретарь научно-исследовательской части Государственного университета управления
Назаров Илья Владимирович	Профессиональный переводчик английского, французского и немецкого языка издательств «Крон-пресс», «Панорама», «Химия и жизнь», «Авангард»
Налетов Алексей Юрьевич	Доктор химических наук, профессор кафедры химических технологий углеродных материалов Российского химико-технологического университета им. Д.И.Менделеева
Никитина Татьяна Семеновна	Тележурналист, член Союза Московских драматургов, Член «Пушкинской комиссии» института мировой литературы Российской Академии наук
Николаев Рудольф Николаевич	Проректор по учебной работе Московского института экономических преобразований
Николайкин Николай Иванович	Доктор технических наук, профессор Московского государственного технического университета гражданской авиации, академик МАНЭБ
Николайкина Наталья Евгеньевна	Доктор технических наук, профессор, декан факультета инженерной экологии Московского государственного университета инженерной экологии
Новиков Виктор Иванович	Доктор исторических наук, профессор, заведующий кафедрой журналистики и связей с общественностью Российского государственного социального университета, академик Академии социального образования
Огурцов Сергей Викторович	Кандидат биологических наук, доцент кафедры зоологии позвоночных биологического факультета Московского государственного университета им. М.В.Ломоносова
Окулич-Казарин Валерий Петрович	Доктор педагогических наук, профессор, Член-корреспондент Международной Академии наук педагогического образования, профессор Всероссийского института повышения квалификации сотрудников МВД России
Орлов Владимир Алексеевич	Доктор педагогических наук, профессор, заведующий лабораторией физического образования Института содержания методов образования Российской Академии образования, Лауреат премии Правительства РФ
Паутова Светлана Владимировна	Заместитель проректора по социальной работе Российского химико-технологического университета им. Д.И.Менделеева
Першуткин Борис Васильевич	Кандидат экономических наук, Директор Центра развития системы дополнительного образования детей и молодежи Московской области, Почетный работник общего образования
Пигарева Ирина Васильевна	Кандидат педагогических наук, доцент кафедры методики преподавания дисциплин художественно-эстетического цикла Педагогической Академии последипломного образования



Побережная Ирина Адольфовна	Кандидат юридических наук, доцент кафедры «Конституционное и муниципальное право» ГОУ ВПО Российская правовая академия Минюста России, доцент кафедры «Государственно-правовые дисциплины» ФГОУ ВПО Академия Генеральной прокуратуры Российской Федерации
Попов Дмитрий Валерьевич	Кандидат технических наук, Главный технолог ЗАО «Промет», Руководитель Федеральной научно-образовательной программы «Первые шаги в науке», заместитель председателя НС «Интеграция»
Пронина Ирина Рудольфовна	Космонавт-исследователь, ведущий сотрудник РКК «Энергия»
Рапацкая Людмила Александровна	Доктор педагогических наук, профессор, Декан факультета культуры и музыкального искусства Московского государственного гуманитарного университета им. М.А.Шолохова
Романов Юрий Валентинович	Генеральный директор патентного бюро «Романовы и партнеры»
Романовская Марина Борисовна	Кандидат педагогических наук, доцент, заведующая лабораторией технологий профессионального образования НИИ развития профессионального образования Правительства г. Москвы, преподаватель английского языка Университета РАО, Московского института экономики, менеджмента и права, Института банковского дела
Руах Ефим Борисович	Доцент кафедры изобразительного искусства Российской академии театрального искусства (ГИТИС), член Российской ассоциации искусствоведов
Саврушев Эрнст Церенович	Кандидат технических наук, доцент кафедры вычислительной техники Московского института электронной техники (Государственного технического университета)
Садоведов Константин Павлович	Ветеринарный врач, хирург-ортопед, Генеральный директор ветеринарной клиники «Алиса»
Сажин Виктор Борисович	Доктор технических наук, профессор, академик Российской инженерной Академии, Российской Академии естественных наук, МАНЭБ, Председатель Совета молодых ученых и специалистов Российского химико-технологического университета им. Д.И.Менделеева
Самбуров Сергей Николаевич	Действительный член Российской Академии Космонавтики, Почетный доктор Национального университета Республики Перу, Президент фонда К.Э.Шиолковского, главный специалист РКК «Энергия», заместитель председателя НС «Интеграция», правнук К.Э.Шиолковского
Самойлова (Поветкина) Наталья Алексеевна	Кандидат юридических наук, доцент кафедры «Административное и финансовое право» ГОУ ВПО Российская правовая академия Минюста России»
Сарухан-Бек Иннокентий Валерьевич	Профессиональный переводчик, сотрудник Российского научного центра «Курчатовский институт», филолог-полиглот (16 языков), преподаватель иностранных языков



Седишев Игорь Павлович	Кандидат химических наук, доцент кафедры органической химии Российского химико-технологического университета им. Д.И.Менделеева, старший научный сотрудник ИОНХ им. Н.Д.Зеленского, старший научный сотрудник института фармацевтической химии РАЕН
Семин Михаил Иванович	Доктор технических наук, профессор, Ректор Российского заочного института текстильной и легкой промышленности, Заслуженный работник высшей школы РФ
Сергеев Владимир Иванович	Доктор юридических наук, профессор Московского гуманитарно-экономического института, член Центральной коллегии адвокатов г. Москвы, Академик Российской Академии Адвокатуры, Почетный адвокат Российской Федерации, член Союза журналистов России
Сергеев Виктор Петрович	Кандидат философских наук, профессор, заведующий кафедрой философии и политологии Российской Международной Академии туризма
Сергеева Евгения Аркадьевна	Редактор издательской группы «Юрист»
Серебрянникова Ольга Владиславовна	Кандидат медицинских наук, старший научный сотрудник ФГУ «Научный центр неврологии» Российской Академии Наук
Синельников Виктор Александрович	Кандидат технических наук, автор-разработчик ряда развивающих игр Программы «Наш Олимп»
Скопинцев Игорь Викторович	Кандидат технических наук, доцент, заведующий кафедрой «Полимерсервис» Московского государственного университета инженерной экологии
Соловьев Владимир Владимирович	Историк, композитор, изобретатель, заместитель председателя НС «Интеграция»
Сулейманова Ольга Аркадьевна	Доктор филологических наук, профессор, заведующая кафедрой западноевропейских языков и переводоведения Института иностранных языков Московского городского педагогического университета
Трунин Александр Сергеевич	Доктор химических наук, профессор Самарского государственного областного университета, Заслуженный деятель науки РФ
Хелемендик Виктор Сергеевич	Доктор исторических наук, профессор, член-корреспондент Российской Академии образования
Хутин Анатолий Федорович	Доктор исторических наук, профессор, заведующий кафедрой отечественной истории Российского государственного социального университета
Чижевская Марина Игоревна	Кандидат филологических наук, профессор, член-корреспондент Российской Академии естественных наук, внучка А.Л.Чижевского
Чувпило Альберт Владимирович	Доктор технических наук, профессор, академик Российской Академии естественных наук, советник ГНПП «Квант»
Шахпаронова Наталья Владимировна	Кандидат медицинских наук, старший научный сотрудник ФГУ «Научный центр неврологии» Российской Академии Наук



**Программа
XXV Всероссийской
конференции обучающихся
«ЮНОСТЬ, НАУКА, КУЛЬТУРА»
07 – 09 апреля 2010 г.**

07 апреля, среда

- 10.00 - Отъезд делегаций из Москвы от Красной площади (Васильевский спуск)
12.00 - 15.00 Размещение участников конференции, регистрация
14.00 - 15.00 Обед
15.00 – 16.00 Закрытое заседание Экспертного совета
15.30 – 16.15 Концерт духового оркестра
16.15 - 18.00 Торжественное открытие конференции. Пленарное заседание
18.00 – 19.00 Установочные заседания секций
19.00 - 20.00 Ужин
20.00 - 23.00 Творческие встречи, культурная программа

08 апреля, четверг

- 09.00 - 09.45 Завтрак
10.00 - 14.00 Работа секций
11.30 – 14.00 Педагогический форум для педагогов, специалистов и сопровождающих делегации (по отдельному плану)
14.00 - 15.00 Обед
15.00 - 18.00 Работа секций
15.00 - 18.00 Педагогический форум
18.00 – 19.00 Лекции, мастер-классы, круглые столы
19.00 - 20.00 Ужин для участников конференции
19.00 - 20.00 Закрытое заседание Экспертного совета
20.30 - 23.00 Культурная программа. Кинофильм
20.30 – 23.00 Ужин для руководителей делегаций и Экспертного совета

09 апреля, пятница

- 09.00 - 9.45 Завтрак
10.00 - 10.45 Подведение итогов работы секций. Вручение дипломов и свидетельств
11.00 - 12.30 Пленарное заседание. Объявление списка победителей. Вручение специальных наград. Закрытие конференции
13.00 – 13.10 Отъезд участников конференции в Москву
15.00– 15.30 Прибытие участников на Комсомольскую площадь (Площадь трёх вокзалов: Ленинградского, Казанского, Ярославского)

XXV Юбилейная Всероссийская конференция обучающихся
«ЮНОСТЬ, НАУКА, КУЛЬТУРА»



УЧАСТНИКИ

2010



АСТРОНОМИЯ, КОСМОНАВТИКА

- ГРИГОРИЙ ЯКОВЛЕВИЧ БАХЧИВАНДЖИ –
«ПЕРВОПРОХОДЕЦ РЕАКТИВНОЙ АВИАЦИИ»** **110**
Зимин Александр Олегович
научный руководитель Кузнецова Т.В.
МОУ «СОШ № 58 с углублённым изучением отдельных предметов»
Новоуральск

БИОЛОГИЯ, БОТАНИКА, ЗООЛОГИЯ

- ГЕННО-ИНЖЕНЕРНЫЕ МЕТОДЫ ЗАЩИТЫ ОТ РАДИАЦИИ** **112**
Смольников Игорь Русланович
научные руководители: Вербенко В.Н., Мирошкина С.М.
МОУ «Гатчинский лицей №3», Гатчина, Ленинградская обл., Центр программы
«Школьная экологическая инициатива», Гатчина, ПИЯФ РАН
- ВЛИЯНИЕ БИОТИЧЕСКИХ ФАКТОРОВ НА РОСТ,
РАЗВИТИЕ И УРОЖАЙНОСТЬ РАСТЕНИЙ ЯРОВОГО ЯЧМЕНЯ** **112**
Зубаков Алексей Михайлович
научный руководитель учитель биологии Абаев Николай Петрович
Республика Мордовия, г. Ковылкино, МОУ «Ковылкинская средняя
общеобразовательная школа №1»
- ДРЕВЕСНАЯ РАСТИТЕЛЬНОСТЬ ЯКУТИИ НА СЕВЕРНОМ ПРЕДЕЛЕ ЕЕ
РАСПРОСТРАНЕНИЯ** **113**
Макарова Маргарита Михайловна
научный руководитель Гукова Наталья Васильевна
МОУ ДОД «ЦВР», «Туризм и краеведение».Тикси
- ЧТО ТАКОЕ СЕРДЦЕ?!** **113**
Гордеева Валерия Михайловна
научный руководитель доктор вет. наук, доцент Сазонова В.В.
ФГОУ ВПО «Орловский государственный аграрный Университет», г. Орёл
- ВЛИЯНИЕ РЕГУЛЯТОРОВ РОСТА РАСТЕНИЙ
НА ФИЗИОЛОГИЧЕСКИЕ ПОКАЗАТЕЛИ РИСА** **114**
Томашевич Наталья Сергеевна
научный руководитель Барчукова А.Я.
Кубанский государственный аграрный университет, г. Краснодар.



- ИЗМЕНЕНИЕ СОДЕРЖАНИЯ ВИТАМИНА С В ПЛОДООВОШНЫХ ПРОДУКТАХ ПРИ ХРАНЕНИИ** 115
Черникова Алина Игоревна
научный руководитель Королькова Л.Н.
МОУ СОШ № 82 с углубленным изучением отдельных предметов, Самара
- СОДЕРЖАНИЕ АСКОРБИНОВОЙ КИСЛОТЫ В ОВОЩАХ И ФРУКТАХ** 115
Котикова Анна Анатольевна, Степанова Юлия Васильевна
научные руководители Иванова Елена Викторовна, Обуховская Анна Соломоновна
Лицей №179 г. Санкт-Петербург.
- ИЗУЧЕНИЕ СОДЕРЖАНИЯ АНТИОКСИДАНТОВ В РАСТЕНИЯХ** 116
Дзаурова Ася Сафарбековна
Научный руководитель: Беркен-Хаева А.И.
гимназии №1 г.Назрань
- ВИДОВАЯ СПЕЦИФИЧНОСТЬ И ХАРАКТЕР ДЕФЕКТОВ, ОБУСЛОВЛЕННЫХ ДЕЙСТВИЕМ УЛЬТРАФИОЛЕТОВОГО ИЗЛУЧЕНИЯ СРЕДНЕВОЛНОВОГО ДИАПАЗОНА У ЗАРОДЫШЕЙ АМФИБИЙ** 117
Минакова Марина
Научный руководитель: Хабаева З.Г.
Биолого-технологический факультет, Северо-Осетинский государственный университет, г. Владикавказ
- КЛАСТОГЕННЫЙ ЭФФЕКТ ТЯЖЕЛЫХ МЕТАЛЛОВ, ИХ МОДИФИКАЦИЯ ПРИ КОМПЛЕКСНОМ ВОЗДЕЙСТВИИ И ВОЗМОЖНАЯ КОРРЕКЦИЯ ФИТОКОКТЕЙЛЕМ «БИОРИТМ-Э»** 117
Набокова Людмила, 5 курс
Научный руководитель: Чопикашвили Л.В., д.б.н., профессор СОГУ
Биолого-технологический факультет Северо-Осетинский государственный университет им. К.Л. Хетагурова
- ВЛИЯНИЕ ФИЗИОЛОГИЧЕСКИ АКТИВНЫХ ВЕЩЕСТВ НА ПОСЕВНЫЕ КАЧЕСТВА СЕМЯН, КАЧЕСТВО РАССАДЫ И УРОЖАЙНОСТЬ ТОМАТОВ В ТЕПЛИЦЕ** 118
Головатая Анастасия Олеговна, Соседова Любовь Владимировна
научный руководитель Бобровская Галина Егоровна
МОУ ДОД дом пионеров и школьников, г. Бородино, Красноярский край



- АНАЛИЗ ГЕНЕТИЧЕСКОЙ ИЗМЕНЧИВОСТИ
В ПОПУЛЯЦИИ КОШКИ ДОМАШНЕЙ (*FELIS CATUS*)
В ЦЕНТРАЛЬНОМ РАЙОНЕ Г. КАЛИНИНГРАДА** 119
Амброзяк Анна Владимовна, Василетник Кристина Андреевна
научный руководитель Мудрицкая Светлана Викторовна
МОУ СОШ № 51, г. Калининград
- КОМПЛЕКСНАЯ ОЦЕНКА МЯСНОЙ ПРОДУКТИВНОСТИ ЦЫПЛЯТ-
БРОЙЛЕРОВ ВЫСОКОПРОДУКТИВНЫХ КРОССОВ** 119
Александрова Татьяна Сергеевна, Муртазалиев Александр Айдунович
научные руководители Епимахова Е.Э. Сычева О.В.
ФГОУ ВПО «Ставропольский государственный аграрный университет»
г. Ставрополь
- ОСОБЕННОСТИ ПОВЕДЕНЧЕСКОГО РАЗВИТИЯ И СОЦИАЛИЗАЦИИ
СОБАК И ИХ ПРАКТИЧЕСКОЕ ЗНАЧЕНИЕ** 120
Гаврилова Лидия Сергеевна
научный руководитель Федота Наталья Викторовна
ФГОУ ВПО «Ставропольский государственный аграрный университет»,
г. Ставрополь
- ВОСПРОИЗВОДИТЕЛЬНЫЕ КАЧЕСТВА И МОРФОФУНКЦИОНАЛЬНЫЕ
СВОЙСТВА ВЫМЕНИ ГОЛШТИНИЗИРОВАННОГО СКОТА И ИХ
ВЗАИМОСВЯЗЬ С МОЛОЧНОЙ ПРОДУКТИВНОСТЬЮ НА ПРИМЕРЕ
СПК «ЗАРЯ» КРАСНОГВАРДЕЙСКОГО РАЙОНА СТАВРОПОЛЬСКОГО
КРАЯ** 121
Голубенко Петр Геннадьевич, Орехова Анна Андреевна
научный руководитель Закотин В.Е.
ФГОУ ВПО «Ставропольский государственный аграрный университет»,
г. Ставрополь
- МИКРОМОРФОЛОГИЧЕСКИЕ ОСОБЕННОСТИ ПРАВЫХ РУБЦОВЫХ
АРТЕРИИ И ВЕНЫ ЖЕЛУДКА КРУПНОГО РОГАТОГО СКОТА ШВИЦКОЙ
ПОРОДЫ** 122
Гончаров Борис Борисович, Литвинова Александра Ивановна
научный руководитель Шпыгова Валентина Михайловна
ФГОУ ВПО «Ставропольский государственный аграрный университет»,
г. Ставрополь
- ПРОИЗВОДСТВО МОЛОКА И КИСЛОМОЛОЧНЫХ ПРОДУКТОВ** 122
Марьина Ольга Николаевна
научный руководитель Чернобай Евгений Николаевич
ФГОУ ВПО «Ставропольский государственный аграрный университет»,
г. Ставрополь



- ВЛИЯНИЕ АЭРОГЕННЫХ ИНФЕКЦИЙ НА НЕКОТОРЫЕ ФИЗИОЛОГИЧЕСКИЕ ПРОЦЕССЫ У РАСТЕНИЙ ЭСПАРЦЕТА** 123
Мишерин Андрей Михайлович
научный руководитель Тутуржанс Людмила Васильевна
ФГОУ ВПО «Ставропольский государственный аграрный университет»,
г. Ставрополь
- РАЗРАБОТКА РЕЖИМОВ ОСВЕЩЕНИЯ С ИСПОЛЬЗОВАНИЕМ ЛАМП РАЗЛИЧНОЙ ЦВЕТНОСТИ ПРИ ВЫРАЩИВАНИИ ЦЫПЛЯТ – БРОЙЛЕРОВ** 124
Садовщикова Светлана Сергеевна
научный руководитель Зонов Михаил Федорович
ФГОУ ВПО «Ставропольский государственный аграрный университет»
г. Ставрополь
- ГЕНЕТИЧЕСКИ МОДИФИЦИРОВАННЫЕ ПРОДУКТЫ – ЗА И ПРОТИВ** 124
Федотова Вера Владимировна
научный руководитель Соколенко Светлана Васильевна
ФГОУ ВПО «Ставропольский государственный аграрный университет»
- ФИЗИОЛОГИЧЕСКИЕ ОСОБЕННОСТИ ФЕРРОМАГНИТНО-СВЕТОДИОТНОГО ВОЗДЕЙСТВИЯ НА КОРОВ С СУБКЛИНИЧЕСКИМ МАСТИТОМ** 125
Кушнарченко Павел Павлович
научный руководитель Косолапов Александр Владимирович
ФГОУ СПО «Дубовский зооветеринарный колледж им. Героя Советского
Союза А.А. Шарова», г. Дубовка, Волгоградская область
- ВЛИЯНИЕ ЖИВОЙ И МЕРТВОЙ ВОДЫ НА ЖИВЫЕ ОРГАНИЗМЫ** 126
Писаренко Марина Сергеевна
научный руководитель Сафронова Валентина Прокопьевна
МОУ СОШ №7 г. Улан-Удэ, Республика Бурятия
- ВЕЛИКИЕ СОЗИДАТЕЛИ ПОЧВЫ И ЗЕМЛЕДЕЛЬЦЫ** 126
Крапивин Дмитрий Анатольевич
научный руководитель Касторнова Елена Фёдоровна
МОУ СОШ №7, г.Улан-Удэ, Республика Бурятия
- ВЛИЯНИЕ ФАКТОРОВ ВНЕШНЕЙ СРЕДЫ НА РОСТ И РАЗВИТИЕ ФИАЛОК** 127
Давлетханов Вадим Игоревич
научный руководитель Денисова Евгения Георгиевна
МОУ СОШ №7, г.Улан-Удэ, Республика Бурятия



**ХАРАКТЕРИСТИКА ДРЕВОСТОЯ ПРИРОДНОГО ПАРКА
«РЕКА ЧУСОВАЯ»** **128**

Смирнова Анна Олеговна, Реутова Екатерина Алексеевна

Научный руководитель Чупрова Н.В.

МОУ лицей №39, г. Нижний Тагил

ГЕОГРАФИЯ, ЭТНОГРАФИЯ, КРАЕВЕДЕНИЕ, АРХЕОЛОГИЯ

**МОРДОВСКИЙ СЛЕД В ИСТОРИИ ГОСУДАРСТВА РОССИЙСКОГО
И МОЕЙ СЕМЬИ** **130**

Шумаков Максим Константинович

научный руководитель Шумакова Е.Н.

МБОУ Куликовская СОШ Чулымского района

**ТИХВИН: ОТ ПОСАДА К ГОРОДУ.
СОЦИАЛЬНО-ЭКОНОМИЧЕСКИЕ УСЛОВИЯ РАЗВИТИЯ** **130**

Старшинин Николай Николаевич

Научные руководители: Блинова А.В., Морозов С.В.

ГОУ ВПО «Тихвинский филиал Санкт-Петербургского государственного университета сервиса и экономики», г. Тихвин

**ОБЪЕКТЫ ОБОРОНИТЕЛЬНЫХ ПОЗИЦИЙ
НЕМЕЦКО-ФАШИСТСКИХ СИЛ В ОБЛАСТИ ПЕТСАМО
В ГОДЫ ВЕЛИКОЙ ОТЕЧЕСТВЕННОЙ ВОЙНЫ** **131**

Ракутина Валерия Алексеевна

научный руководитель Фесько Елена Викентьевна

МОУ СОШ №3 пгт Никель, Печенгского, Мурманской

**КАРОНИМИКА В ИСТОРИИ РОССИЙСКОГО ФЛОТА НА ПРИМЕРЕ
НАЗВАНИЙ КОРАБЛЕЙ СЕВЕРНОГО ВОЕННО-МОРСКОГО
ФЛОТА 1939 – 1945 ГОДОВ И СОВРЕМЕННОГО ПЕРИОДА** **132**

Зуевская Анна Павловна

научный руководитель Камкина С.В.

МОУ ДОД «ЦДОД» ЗАТО Александровск г. Снежногорск

**КАМЕННАЯ ЛЕТОПИСЬ МУРАВЛЕНКО (ИССЛЕДОВАНИЕ
МУРАВЛЕНКОВСКИХ УРБАНОНИМОВ)** **133**

Бакаянова Наталья Дмитриевна

научный руководитель Половко Л. В.

МОУ СОШ № 2, город Муравленко



- МОРФОЛОГИЯ КРИСТАЛЛОВ** 133
Банеев Юрий Геннадьевич
научный руководитель Насакова Хандажап Доржиевна
МОУ «Дульдургинская средняя общеобразовательная школа», с. Дульдурга
- ВОЛГОГРАДСКИЕ ПОЛЮСА** 134
Яковлев Александр Дмитриевич
научный руководитель Ярова Анна Васильевна
МОУ СОШ № 96 с углубленным изучением предметов технического и гуманитарного профилей Дзержинского района г. Волгограда
- СВЕТ ВОЛШЕБНЫЙ КНИГИ
(БИБЛИОКОММУНИКАЦИЯ: ТАРНОГСКИЙ ВАРИАНТ)** 135
Поздеева Мария Авксентьевна
научный руководитель Кормашова О.И.
МУО «Тарногская средняя общеобразовательная школа», с.Тарногский Городок
- РОССИЯ – СТРАНА МОНОГОРОДОВ?** 136
Корнева Диана Олеговна
научный руководитель Евдокимова О.И.
МОУ «СОШ № 10», г. Когалым, ХМАО-Югра
- МАЛЬЧИШКИ ЛЕТ ВОЕННЫХ, ГРОЗНЫХ....** 136
Неверова Кристина Игоревна
научный руководитель Ярыкина И.Г.
МОУ гимназия №7 г. Чехова
- ЛЕСНАЯ ПРОМЫШЛЕННОСТЬ В СИМВОЛИКЕ ТЕРРИТОРИЙ** 137
Королёва Софья Евгеньевна
научный руководитель Камерлох Ирина Рейновна
Муниципальное бюджетное общеобразовательное учреждение города Новосибирска «Гимназия № 3 в Академгородке»
- НОВЫЙ ТУРИСТИЧЕСКИЙ МАРШРУТ ПО КЕНГДЕЮ
И ПРИМОРСКОМУ КРЯЖУ** 138
Леонтьев Иван Иванович
научный руководитель Гукова Наталья Васильевна
МОУ ДОД «ЦВР» «Туризм и краеведение».Тикси
- ИЗУЧЕНИЕ ГЕОЛОГИЧЕСКОЙ ИСТОРИИ НИЖНЕЙ ЛЕНЫ** 139
Гончаров Сергей Сергеевич
Научный руководитель Гукова Наталья Васильевна
МОУ ДОД «ЦВР» «Туризм и краеведение».Тикси



- ГОСПОДОМ ВЫСЕЯННАЯ ПЫЛИНКА** 139
Белокурова Екатерина Витальевна
научный руководитель Забрыгина Татьяна Григорьевна
МОУ СОШ г. Игарки им.В.П.Астафьева, г. Игарка
- ЧИТАЙТЕ АСТАФЬЕВА: ВЫ НАСМЕЕТЕСЬ И НАПЛАЧЕТЕСЬ!**
В.П.АСТАФЬЕВ. «КРАЖА». ВЫМЫСЕЛ И РЕАЛЬНОСТЬ 140
Глотова Валерия Владимировна
научный руководитель Забрыгина Татьяна Григорьевна
МОУ СОШ г. Игарки им.В.П.Астафьева, г. Игарка
- СТО ШЕСТЬДЕСЯТ ОДИН ГОД ТВОРЧЕСКОГО ТРУДА** 141
Моисеенко Ольга Ивановна
научный руководитель Грынгазова З.А.
ФГОУ СПО «Рубцовский сельскохозяйственный техникум», г. Рубцовск
- ПЕРВАЯ ВОЗДУШНАЯ АРМИЯ В БОЯХ ЗА ВОСТОЧНУЮ ПРУССИЮ** 142
Петров Алексей Сергеевич
научный руководитель Шильников Галина Алексеевна.
МОУ гимназия №32 город Калининград
- ОЗЕРО ТАНАЙ: ИСТОРИКО-ЭКОЛОГИЧЕСКИЙ АСПЕКТ** 142
Сергеева Ксения Владимировна
научный руководитель Рубинштейн Т.Г.
МБОУ Гимназия №3, г. Новосибирск
- РОЛЬ КИТАЙСКОГО НАСЕЛЕНИЯ В ИСТОРИИ ГОРОДА
ВЛАДИВОСТОКА В ПЕРИОД
С КОНЦА 19 СТОЛЕТИЯ ДО 30-Х ГОДОВ 20 СТОЛЕТИЯ** 143
Смольская Виктория Александровна
научный руководитель Мачкалиди В.И.
МОУ «Гимназия №1 г. Владивостока», г. Владивосток
- РАЗВИТИЕ И ФУНКЦИОНИРОВАНИЕ АВИАЦИОННОГО
ТРАНСПОРТА НА ТЕРРИТОРИИ КРАСНОДАРСКОГО КРАЯ** 144
Вардзелян Ламара Артуровна
научный руководитель Комарова А.В.
ЧОУ СОШ «Альтернатива», город Краснодар
- СОВРЕМЕННОЕ СОСТОЯНИЕ НЕФТЕГАЗОВОГО КОМПЛЕКСА
И АНАЛИЗ ЕГО ДЕЯТЕЛЬНОСТИ НА ТЕРРИТОРИИ
КРАСНОДАРСКОГО КРАЯ** 144
Дроздов Евгений Андреевич
научный руководитель Комарова А.В.
ЧОУ СОШ «Альтернатива», город Краснодар



- ПАМЯТЬ СЕРДЦА** 145
Упорова Мария Евгеньевна
научный руководитель Гаврилова Валентина Петровна
МОУ лицей №34, г. Тюмень
- ДОРОГАМИ СОЛДАТСКИХ СУДЕБ.
ЗАРЕЧЕНЦЫ – УЧАСТНИКИ ВЕЛИКОЙ ОТЕЧЕСТВЕННОЙ ВОЙНЫ** 146
Первушкин Максим Иванович
научный руководитель Гришина Л. В.
МОУ ДОД «Центр детского технического творчества», г. Заречный
- УДИВИТЕЛЬНОЕ РЯДОМ** 147
Храмова Виктория Викторовна
научный руководитель Габбасова А. М.
Муниципальное бюджетное образовательное учреждение дополнительного образования детей «Станция детского и юношеского туризма и экскурсий» городского округа город Октябрьский Республики Башкортостан, г.Октябрьский Республика Башкортостан
- КРАСНАЯ КНИГА ТАМБОВСКОЙ ОБЛАСТИ** 147
Зуева Кристина Сергеевна
научные руководители Климова Е.Ю., Невзорова Н.В.
ТОГОУ СПО «Промышленно-технологический колледж», г.Мичуринск
- ОРГАНИЗАЦИЯ ПИТАНИЯ И СОСТОЯНИЕ ГОСТИНИЧНОГО
ХОЗЯЙСТВА В ГОДЫ ВЕЛИКОЙ ОТЕЧЕСТВЕННОЙ ВОЙНЫ** 148
Капралова Екатерина Александровна, Серёгина Василиса Рудольфовна
научный руководитель Соловьева Н.А.
ГОУ СПО колледж гостиничного хозяйства №37 «Царицыно», г.Москва
- НЕРАЗРЫВНА СВЯЗЬ ПОКОЛЕНИЙ** 149
Новгородов Александр Анатольевич
научный руководитель Сурова О.А.
ГОУ НПО Профессиональное училище №28, г.Валуйки Белгородская область
- ПОСЕЛОК ГЛАВНЫЙ СУЛАК – ЗОНА ОСОБОГО РАВНОДУШИЯ** 149
Лоскутова Марина Александровна
научный руководитель Дубровина Р.Н.
МОУ лицей №9, г. Махачкала, Республика Дагестан
- САРЕПТА – МЕСТО ВСТРЕЧИ ДВУХ КУЛЬТУР** 150
Шураев Данзан Николаевич
научный руководитель Адьянова Е.С.
ГОУ ДОД «Республиканская Станция детского и юношеского туризма и экскурсий», г. Элиста



- «И ДРУГ СТЕПЕЙ КАЛМЫК...»** 151
Шураев Данзан Николаевич
научный руководитель Адьянова Е.С.
ГОУ ДОО «Республиканская Станция детского и юношеского туризма и экскурсий», г. Элиста
- ИСТОРИЯ СТРАНЫ В ИСТОРИИ СЕЛА
(ПАВЛОВСК В ГОДЫ ВЕЛИКОЙ ОТЕЧЕСТВЕННОЙ ВОЙНЫ)** 151
Сундикова Екатерина Олеговна
научный руководитель Фальшина О.И.
ФГОУ СПО «Павловский сельскохозяйственный колледж», Павловск
- ВИРТУАЛЬНА ЭКСКУРСИЯ
ПО РЕБИНДЕРОВСКИМ МЕСТАМ ГОРОДА ШЕБЕКИНО** 152
Рыжков Роман Александрович
научный руководитель Богданова Елена Леонидовна
ФГОУ СПО «Шебекинский промышленно-экономический техникум»
г.Шебекино
- ЗАБОТА ОБ ОКРУЖАЮЩЕЙ СРЕДЕ КАК СОЦИАЛЬНЫЙ ПРОЦЕСС** 153
Лашилова Вера Сергеевна
научный руководитель Аксакова О. П.
ФГОУ СПО «Тверской химико-технологический колледж», г. Тверь.
- ИСТОРИЯ ТВЕРИ И ЕЕ РЕЛИГИОЗНЫХ АРХИТЕКТУРНЫХ
ПАМЯТНИКОВ** 153
Корюшкина Ксения Олеговна
Научный руководитель Федорова О.Н.
ФГОУ СПО «Тверской химико-технологический колледж», г. Тверь
- НАША ПАМЯТЬ О ВЕЛИКОЙ ОТЕЧЕСТВЕННОЙ ВОЙНЕ** 154
Луганская Ирина Олеговна, Кадохова Алёна Эльбрусовна
научный руководитель Волина Галина Николаевна
ФГОУ СПО Владикавказский торгово-экономический техникум г. Владикавказ
- СОЛДАТ ПОБЕДЫ - МОЙ ДЕД** 155
Березушкая Екатерина Александровна
Научные руководители Алагулова Татьяна Александровна,
Грунина Людмила Владимировна
ГОУ СПО «Рузаевский политехнический техникум», Рузаевка, Республика
Мордовия
- ТРУД ДЕТЕЙ В ГОДЫ ВЕЛИКОЙ ОТЕЧЕСТВЕННОЙ ВОЙНЫ** 156
Акимова Надежда, Яким Алена
Научный руководитель Лушникова Т.А.
Муниципальное образовательное учреждение гимназия №9, г. Ставрополь



- МОЯ РОДОСЛОВНАЯ** 156
Манина Ксения Сергеевна
Научный руководитель Сеница Е.Ю.
МОУ лицей № 28, город Нижний Новгород
- ЭКСПОЗИЦИЯ МУЗЕЯ ПРИРОДЫ УСТЬ-ЛЕНСКОГО ЗАПОВЕДНИКА** 157
Хлебникова Алина Дмитриевна
Научный руководитель Гуков А. Ю.
МОУ ДОД «ЦВР» Научное общество учащихся. Тикси
- ПАМЯТНИКИ ПРИРОДЫ УСТЬ-ЛЕНСКОГО ЗАПОВЕДНИКА** 157
Павленко Полина Николаевна
Научный руководитель Гуков А. Ю.
МОУ ДОД «ЦВР» Научное общество учащихся. Тикси
- ДИНАМИКА ПОСЕЛЕНИЙ БУЛУНСКОГО УЛУСА ЯКУТИИ** 158
Андрияскас Сергей Вячеславович
Научный руководитель Гуков Александр Юрьевич
ТСОШ 1. Научное общество учащихся «Эврика». Тикси
- ИЗМЕНЕНИЯ СТРУКТУРЫ СЕЛЬСКОГО ХОЗЯЙСТВА КАЛИНИНГРАДСКОЙ ОБЛАСТИ** 159
Варфоломеева Светлана Александровна
научный руководитель Русанова Ольга Сергеевна
МОУ Школа-интернат лицей-интернат, г. Калининград
- КИРЕНСК В ИСТОРИИ АЛСИБА** 160
Томшина Таисия Юрьевна, Сафронова Дарья Александровна
научный руководитель Малышева Л.В.
МОУ СОШ № 5 г. Киренска Иркутской области
- РЕМИНЕРАЛИЗАЦИЯ ЧЕРНОЗЕМА ВЫШЕЛОЧЕННОГО РАЗЛИЧНЫМИ ГОРНЫМИ ПОРОДАМИ** 160
Калугин Дмитрий Васильевич
научный руководитель Цховребов Валерий Сергеевич
ФГОУ ВПО «Ставропольский государственный аграрный университет», г. Ставрополь
- ОЦЕНКА ВЛИЯНИЯ РЕКРЕАЦИОННОЙ НАГРУЗКИ НА ЛЕС КРУГЛЫЙ Г. СТАВРОПОЛЯ** 161
Клименко Ксения Николаевна, Савина Татьяна Сергеевна
научный руководитель Гудиев Олег Юрьевич
ФГОУ ВПО «Ставропольский государственный аграрный университет», г. Ставрополь



**ИЗУЧЕНИЕ ОКОННЫХ НАЛИЧНИКОВ ДОМОВ Г. ВИЛЮЙСКА,
КАК ПАМЯТНИКА ДЕРЕВЯННОГО ЗОДЧЕСТВА ЯКУТИИ 162**

Степанова Любовь Семеновна

научный руководитель Степанова Валентина Семеновна

*МОУ «Вилуйская средняя общеобразовательная школа №1 им. Г.И.Чиряева»,
г. Вилуйск*

**СВЯТЫЕ ИСТОЧНИКИ НА АЛТАЕ: ПЕРСПЕКТИВЫ ИСПОЛЬЗОВАНИЯ
КУЛЬТА ПОКЛОНЕНИЯ ДЛЯ РАЗВИТИЯ ТУРИСТИЧЕСКОЙ И
КУРОРТНО-ОЗДОРОВИТЕЛЬНОЙ СФЕР ЭКОНОМИКИ РЕГИОНА 163**

Фокина Ирина Владимировна

научный руководитель Исупова Маргарита Александровна

КГОУ «Бийский лицей-интернат Алтайского края», г. Бийск

**М.В. КУЛАГИН: ОСОБЕННОСТИ ПРИНЯТИЯ
УПРАВЛЕНЧЕСКИХ РЕШЕНИЙ 163**

Скурихина Анастасия Максимовна

научный руководитель Лебедев Артём Владимирович

*МБОУ Новосибирский городской педагогический лицей имени А.С. Пушкина,
г. Новосибирск*

ИЗ ИСТОРИИ СЕЛА ПЕТРОВСКОГО ДО 1914 ГОДА 164

Ефанова Анастасия Сергеевна

Научный руководитель: Воробьева Ирина Владимировна

*МОУ Избердеевская СОШ им. Героя Советского Союза В.В. Кораблина Тамбовской
области, ТОГОУ ДОД «Центр творческого развития, экологии и туризма»*

**РУКОПИСНЫЙ АЛЬМАНАХ «ЮНОСТЬ» БИЙСКОЙ НИКОЛАЕВСКОЙ
ЖЕНСКОЙ ГИМНАЗИИ: ЭСТЕТИЧЕСКИЙ И ПЕДАГОГИЧЕСКИЙ
АСПЕКТЫ ИЗДАНИЯ 165**

Неверова Елена Георгиевна

научный руководитель Исупова Маргарита Александровна

КГОУ «Бийский лицей-интернат Алтайского края», Алтайский край, г. Бийск

ОРЕНБУРГСКИЙ ПУХОВЫЙ ПЛАТОК — СИМВОЛ ОРЕНБУРЖЬЯ 165

Колодина Ксения Александровна

научный руководитель Босенкова Галина Ивановна

*ФГОУ ВПО «Оренбургский государственный аграрный университет»
Таможенный колледж, г. Оренбург*

**ИСТОРИЯ СИБИРСКОГО ИКОНОПИСАНИЯ. ТОБОЛЬСКАЯ
ИКОНОПИСНАЯ ШКОЛА 166**

Денисов Сергей Михайлович

научный руководитель Неганова Ольга Васильевна

МОУ «Гимназия имени Н. Д. Лицмана», г. Тобольск



- СВАДЕБНЫЙ ОБРЯД СИБИРСКИХ ТАТАР.
ТРАДИЦИИ И НОВАТОРСТВО** **167**
Газиева Азалия Игоревна
научный руководитель Неганова Ольга Васильевна
МОУ «Гимназия имени Н.Д.Лицмана», г.Тобольск
- ИСЧЕЗНУВШИЕ НАСЕЛЁННЫЕ ПУНКТЫ УСТЬ-ИШИМСКОГО
РАЙОНА ОМСКОЙ ОБЛАСТИ** **168**
Гармонина Анна Сергеевна
научный руководитель Соколова Евгения Валерьевна
*Филиал ГОУ ВПО «Омский государственный педагогический университет, г.
Тара*
- ЭКОЛОГО-КРАЕВЕДЧЕСКОЕ ИССЛЕДОВАНИЕ ТЕРРИТОРИИ
«КОРБУХА»** **168**
Зайцева Евгения, Гаврилов Дмитрий
научный руководитель Арианова Галина Васильевна
МОУДОД Дворец творчества детей и молодежи «Истоки» г. Сергиев Посад
- ИЗ ИСТОРИИ ПАМЯТНИКОВ СОВЕТСКОЙ ЭПОХИ
ГОРОДА АБИНСКА** **169**
Фролова Кристина Олеговна
Научный руководитель Шербак Татьяна Фёдоровна
МОУ СОШ №4, г. Абинск, Абинский район, Краснодарский край
- МОЯ РОДОСЛОВНАЯ (БУДУЩЕЕ В НАШЕМ ПРОШЛОМ)** **170**
Клочан Анастасия Николаевна
Научный руководитель: Шербак Татьяна Федоровна
МОУ СОШ №4, г. Абинск, Краснодарский край
- ЗОЛОТАЯ БАБА – МИФ ИЛИ РЕАЛЬНОСТЬ?** **171**
Захаренко Елена Викторовна
Ямало-Ненецкий автономный округ, Шурышкарский район,
*Муниципальное общеобразовательное учреждение – Мужевская средняя
общеобразовательная школа им. Н.В. Архангельского, 11 класс*
- ПО СЛЕДАМ ПАЛЕОНТОЛОГИЧЕСКИХ НАХОДОК** **172**
Тюрюханов Алексей Андреевич
Научный руководитель: Еремеева Светлана Михайловна
*10 класс, МОУ Бичурская СОШ №5, с. Сахарный завод Бичурского района
р. Бурятия*



КУЛЬТУРОЛОГИЯ, ИСКУССТВОВЕДЕНИЕ, НАРОДНАЯ КУЛЬТУРА И ТВОРЧЕСТВО, ДЕКОРАТИВНО-ПРИКЛАДНОЕ ИСКУССТВО

- ХАНТЫЙСКИЙ НАЦИОНАЛЬНЫЙ КОЛОРИТ** 174
Васильева Мария Валерьевна
научный руководитель Ризванова З.А.
МОУ ДОД «Центр детского творчества», г. Сургут
- МЕЗЕНСКАЯ ПРЯЛКА** 174
Байда Марк Глебович
Научный руководитель Федорова Т.М.
МОУ ДОД «Центр детского творчества», г. Сургут
- СЕМЬ ЧУДЕС СВЕТА ДРЕВНЕГО МИРА И СОВРЕМЕННОСТИ** 175
Васильев Валерий Гаврильевич
научный руководитель Майкова Т.Н.
МОУ «Политехнический Лицей», г. Мирный, Республика Саха (Якутия)
- ТАИНСТВО КРЕЩЕНИЯ В СОВРЕМЕННОМ МИРЕ** 175
Татарчук Мария Владимировна
научный руководитель Коваленко Т.В.
МОУСОШ №27, Краснодарский край, Северский район, с.Львовское
- МЕТОД КОПИРОВАНИЯ КАК СПОСОБ ПОЗНАНИЯ ЖИВОПИСНОЙ
МАНЕРЫ И ТВОРЧЕСКОГО ЯЗЫКА ХУДОЖНИКА (ЭДУАРД МАНЕ «БАР В
ФОЛИ-БЕРЖЕР»)** 176
Фомина Анастасия Ивановна.
научный руководитель Кузнецова Людмила Владимировна
*ОГОУ «Губернаторский Светленский лицей» Томская область, г. Томск,
пос. Светлый*
- ВКЛАД НЕМЦЕВ В КУЛЬТУРНУЮ ЖИЗНЬ
КРАСНОГВАРДЕЙСКОГО РАЙОНА** 177
Воробьева Елена Сергеевна
научный руководитель Реймер Елена Яковлевна
*МОУ «Красногвардейская гимназия» Красногвардейского района
Оренбургской области*



- СОВРЕМЕННОЕ ИЗОБРАЗИТЕЛЬНОЕ ИСКУССТВО КУЗБАССА КАК ЧАСТЬ СИБИРСКОЙ ХУДОЖЕСТВЕННОЙ КУЛЬТУРЫ** 178
Зеленчукова Диана Сергеевна
научный руководитель Петухова Л.Н.
МОУ СОШ №51, г. Прокопьевск
- РОМАН ХАРПЕР ЛИ «УБИТЬ ПЕРЕСМЕШНИКА» И ПРОБЛЕМА ТОЛЕРАНТНОСТИ** 179
Ягжина Юлия Евгеньевна
научный руководитель Потапова Светлана Александровна
МОУ СОШ № 56, г. Новоуральск
- ЭСТЕТИКА И СУБКУЛЬТУРА АНИМЕ** 179
Сизинцева Надежда Вадимовна
научный руководитель Воронцова Алла Леонидовна
МБОУ «Гимназия №3 в академгородке» г. Новосибирск
- ПРОТИВОСТОЯНИЕ ДНЯ И НОЧИ** 180
Шаова Диана Ихсановна
научный руководитель Деунежева Е.Н.
МОУ «Гимназия №2»
- ПАЛОМНИЧЕСТВО В МОНАСТЫРЬ** 181
Иванцова Татьяна Евгеньевна
научный руководитель Иванцова Н.А.
МОУ СОШ № 147, Уфа
- ЭСТЕТИЧЕСКАЯ КАТЕГОРИЯ БЕЗОБРАЗНОГО В СОВРЕМЕННОЙ СОЦИАЛЬНОЙ РЕКЛАМЕ** 181
Гречишниковая Юлия Романовна
научный руководитель Мирчук Марина Валентиновна
ГОУ СПО Полиграфический колледж № 56 города Москвы
- РОЛЬ НАРОДНЫХ МАСТЕРОВ В ВОЗРОЖДЕНИИ ДЕКОРАТИВНО-ПРИКЛАДНОГО ИСКУССТВА ОРЛОВЩИНЫ** 182
Бородина Олеся Игоревна
научный руководитель Бондарева С.Р.
Факультет среднего профессионального образования ТИ ОРЁЛГТУ, г. Орёл
- КИРИЛЛ И МЕФОДИЙ. АЗБУКИ** 183
Маринина Вероника Сергеевна
научный руководитель Пашенко М.О.
Школа № 23, город Дзержинск



- ПРОЕКТ ФИРМЕННОГО СТИЛЯ ФИТНЕС КЛУБА «ШАГ ВПЕРЕД»** 183
Фофанова Марина Олеговна
научный руководитель Савинова С. В.
НОУ ВПО Московский гуманитарно-экономический институт Кировский филиал, Киров
- ТЕМА ВОЙНЫ В СКУЛЬПТУРЕ ИОГАННЕСА ЗОММЕРА** 184
Кузьмина Алёна Андреевна
научный руководитель Ельникова И. А.
ФГОУ СПО «Павловский сельскохозяйственный колледж», с. Павловск
- ИЗУЧЕНИЕ КУЛЬТУРОЛОГИЧЕСКИХ ФУНКЦИЙ
СОВРЕМЕННОГО КИНО** 185
Солнцева Алина Витальевна
научный руководитель Бачурина Н. В.
МОУДОД ЦАОД «Малая академия», г. Краснодар
- СУДЬБА БУРЯТСКОГО ПЕСЕННОГО НАСЛЕДИЯ** 185
Баянтуева Сэсэг Бимбаевна
Научный руководитель Гуржапова Дулма Дымбрыловна
*«МОУ Загустайская средняя общеобразовательная школа», с. Тохой,
Селенгинского района Республики Бурятия*
- ДРЕВНИЙ МУРОМ - ХРАНИТЕЛЬ ТРАДИЦИЙ** 186
Ковалева Наталья Ивановна
научный руководитель Московская Н.В.
НОУ ВПО «Московский Психолого-Социальный Институт», Муромский филиал
- ХУДОЖЕСТВЕННЫЕ ЭЛЕМЕНТЫ НАЦИОНАЛЬНОГО КОСТЮМА** 187
Алешина Анастасия Геннадьевна
научный руководитель Пасичная Н.Л.
МОУ «Пурлейская средняя общеобразовательная школа № 3», п. Пурпе
- ИЗОБРАЗИТЕЛЬНАЯ ДЕЯТЕЛЬНОСТЬ И ДЕКОРАТИВНО –
ПРИКЛАДНОЕ ИСКУССТВО – КАК СРЕДСТВО
ЭСТЕТИЧЕСКОГО ВОСПИТАНИЯ СТУДЕНТОВ** 187
Баева Анастасия Викторовна, Козлова Галина Сергеевна
научный руководитель Стаценко Светлана Владимировна
*ГОУ СПО «Ставропольский колледж сервисных технологий и коммерции»,
г. Ставрополь*
- ВОЙЛОК: ТРАДИЦИИ И СОВРЕМЕННОСТЬ** 188
Хисматулина Алина Даяновна, Хисматулина Алита Даяновна
научный руководитель Баязитова Розалия Рафкатовна
*ГОУ ВПО «Башкирский государственный педагогический университет им.
М.Акумлы», г. Уфа*



- ЖЕНСКИЙ НАРОДНЫЙ КОСТЮМ АРХАНГЕЛЬСКОЙ ГУБЕРНИИ** 189
Гудкова Елена Александровна
научный руководитель Новикова Александра Федоровна
ГОУ СПО Нижегородский колледж технологии и дизайна одежды,
г. Нижний Новгород
- ЭТИЧЕСКИЕ НОРМЫ И КУЛЬТУРНЫЕ ОСОБЕННОСТИ ДЕЛОВЫХ ОТНОШЕНИЙ В РОССИИ XVII - XIX ВВ.** 190
Пуртова Анастасия Алексеевна
научный руководитель Гурьевская Ксения Геннадьевна
Пензенский филиал ГОУ ВПО «Российский государственный университет инновационных технологий и предпринимательства», г. Пенза
- ОРГАНИЗАЦИЯ ЭКСПЕРИМЕНТАЛЬНОГО УЧАСТКА ПО МОДЕЛИРОВАНИЮ И ПОШИВУ ЖЕНСКОГО ВЕЧЕРНЕГО ПЛАТЬЯ** 190
Кусина Александра Сергеевна, Хорева Олеся Владимировна,
Шаркова Олеся Викторовна
научный руководитель Терехова Наталья Юрьевна
ГОУ СПО «Переславский кинофотохимический колледж», г. Переславль-Залесский, Ярославская область
- ТЕМА МОЛОДОГО ПОКОЛЕНИЯ В ТВОРЧЕСТВЕ КУБАНСКОГО ПОЭТА В.Б. БАКАЛДИНА** 191
Алпатова Наталия Владимировна
Научный руководитель Шербак Татьяна Фёдоровна
МОУ СОШ №4, г. Абинск, Абинский район, Краснодарский край
- ОСОБЕННОСТИ ИНТЕРПРЕТАЦИИ СТИХОТВОРЕНИЯ А.С.ПУШКИНА «НЕ ПОЙ, КРАСАВИЦА, ПРИ МНЕ...» В РОМАНСАХ М.И.ГЛИНКИ, С.В.РАХМАНИНОВА И Н.А.РИМСКОГО-КОРСАКОВА** 192
Ватаману Вера Алексеевна
научный руководитель Паскевич Н.Я.
МОУДОД Центр дополнительного образования детей «Малая академия», г.Краснодар
- С ДНЕМ РОЖДЕНИЯ, ТАМАНЬ! (2600 ЛЕТ)** 193
Буймилова Надежда Васильевна
Научный руководитель Буймилова Светлана Владимировна
МОУ СОШ № 42, п. Ахтырский, Краснодарский край



**ВЛИЯНИЕ ВЕРОВАНИЙ СЛАВЯН-ЯЗЫЧНИКОВ НА ЖИЗНЬ
СОВРЕМЕННОГО ЧЕЛОВЕКА НА ПРИМЕРЕ СВАДЕБНОГО
ОБРЯДА И ОБРЯДА НОВОСЕЛЬЕ** 194

Гурешкая Алина Сергеевна
Научный руководитель Карабут Ольга Петровна
МОУ СОШ № 42, п. Ахтырский, Краснодарский край

ВИРТУАЛЬНАЯ КНИГА 195

Камалетдинова Алина, Габдрахманов Роман
Научные руководители Серова Елена Александровна,
Панченко Екатерина Анатольевна
МОУ «СОШ №14», г. Магнитогорск

ВЫШИВКА КАК СПОСОБ ОФОРМЛЕНИЯ ИНТЕРЬЕРА 196

Котова Анастасия Анатольевна
Научный руководитель: Пантелеева Ирина Николаевна
МОУ «СОШ №49», г. Новоуральск Свердловской области

ЛИНГВИСТИКА

**ОСОБЕННОСТЬ ПЕРЕВОДОВ ОРИГИНАЛА ПРОИЗВЕДЕНИЯ
ДЖ. М. БАРРИ «ПИТЕР ПЭН» КОМПЬЮТЕРОМ,
ПРОФЕССИОНАЛЬНЫМ ПЕРЕВОДЧИКОМ, УЧЕНИКОМ** 198

Киреев Максим Петрович
научный руководитель Петрова Е. В.
МОУ СОШ № 216 «Дидакт», Пензенская обл., г. Заречный

**ФУНКЦИОНАЛЬНО-СТИЛИСТИЧЕСКИЕ ХАРАКТЕРИСТИКИ
АНГЛОЯЗЫЧНОГО РЕКЛАМНОГО БУКЛЕТА ДЛЯ ТУРИСТОВ КАК
ОСОБОГО РОДА КРЕОЛИЗОВАННОГО ТЕКСТА** 198

Семенюк Екатерина Дмитриевна
Белецкая Алла Юрьевна, к.ф.н., доцент
МОУ «Гимназия №1» г. Оренбурга

**СОЗДАНИЕ ЭФФЕКТА КОНТРАСТА ВО ФРАНКОЯЗЫЧНОМ
ЛИТЕРАТУРНОМ ПРОИЗВЕДЕНИИ (НА ПРИМЕРЕ СБОРНИКА
НОВЕЛ Ж.-Л.КЮРТИСА «ЧАЙ ПОД КИПАРИСАМИ»)»** 199

Махота Марина Владимировна
научный руководитель Сидяченко Екатерина Николаевна
МОУ СОШ №53, г. Омск



- СТРУКТУРНО-СЕМАНТИЧЕСКИЙ АНАЛИЗ
АНГЛИЙСКИХ ТОВАРНЫХ ЗНАКОВ** 200
Кучер Людмила Константиновна
научный руководитель Майкова Т.Н.
МОУ «Политехнический Лицей», г. Мирный, Республика Саха (Якутия)
- ОСОБЕННОСТИ УПОТРЕБЛЕНИЯ
АНГЛИЙСКИХ ФРАЗОВЫХ ГЛАГОЛОВ** 200
Болоцкая Анастасия Валерьевна
научный руководитель Полуэктова Н.В..
МОУ гимназия «Интеллект», г.Ессентуки
- «ЧТО В ИМЕНИ ТЕБЕ МОЕМ...?»
(АНТРОПОНИМЫ СЕЛА ПЛЕШАНОВО
КРАСНОГВАРДЕЙСКОГО РАЙОНА)** 201
Ермолина Дарья Сергеевна
научный руководитель Ильясова Гульмира Ахмаровна.
МОУ «Красногвардейская гимназия» Красногвардейского района
Оренбургской области
- ЛИНГВИСТИЧЕСКАЯ СТИЛИЗАЦИЯ** 202
Надршина Мария Константиновна
научный руководитель Кисурин А.Г.
ОУ Лицей «Образовательный центр», г.Сызрань
- СРАВНИТЕЛЬНЫЙ АНАЛИЗ АНГЛИЙСКИХ
И РУССКИХ ИДИОМ О ЖИВОТНЫХ** 203
Тараева Виктория Олеговна
научный руководитель Пынько К.А
МОСШ №17, Ханты-Мансийский АО, г. Нижневартовск
- ЯЗЫКОВОЙ ПОРТРЕТ ГОРОДА СЫЗРАНИ** 203
Ярмак Анастасия
научный руководитель Кисурин Лилия Григорьевна
МОУ Лицей города Сызрани
- LES PROMENADES DANS PARIS
(ПРОГУЛКИ ПО ПАРИЖУ)
ЛЕКСИКО-ГРАММАТИЧЕСКИЙ И КУЛЬТУРОЛОГИЧЕСКИЙ АНАЛИЗ
ОБЪЯВЛЕНИЙ, ВЫВЕСОК, УКАЗАТЕЛЕЙ** 204
Арутюнова Алла Михайловна
научный руководитель Дмитриева Н. В.
МБОУ Гимназия № 16 «Французская», Новосибирск



- ВОКРУГ ПРАВДЫ СЕРДЦА
(ЛИНГВИСТИЧЕСКИЙ АНАЛИЗ СЛОВА «СЕРДЦЕ»)** **205**
Сизинцева Надежда Вадимовна
научный руководитель Кананыхина Анна Сергеевна
МБОУ «Гимназия №3 в Академгородке» г. Новосибирск
- АНТРОПОЛЕКСЕМЫ, ВЫРАЖАЮЩИЕ ОЦЕНКУ ИНТЕЛЛЕКТУАЛЬНЫХ
СПОСОБНОСТЕЙ ЧЕЛОВЕКА В МОЛОДЕЖНОМ СЛЕНГЕ
(НА МАТЕРИАЛЕ НЕМЕЦКОГО ЯЗЫКА)** **205**
Браун Вячеслав Павлович
научный руководитель Синдеева В.Б.
ГОУ ВПО «Славянский-на-Кубани государственный педагогический институт»
- «ЭЛЕКТРОННЫЙ ПЕРЕВОДЧИК — ПОМОШНИК ИЛИ НАСМЕШНИК?
ПРАКТИЧЕСКОЕ ИССЛЕДОВАНИЕ ВОЗМОЖНОСТЕЙ
КОМПЬЮТЕРНОГО ПЕРЕВОДА ФРАНЦУЗСКИХ ТЕКСТОВ»** **206**
Соломатина Екатерина Валерьевна
научный руководитель Дмитриева Наталья Викторовна
МБОУ «Гимназия №16 «Французская», Новосибирск.
- НАЦИОНАЛЬНЫЕ СТЕРЕОТИПЫ
КАК РЕАЛИЯ СОВРЕМЕННОГО ОБЩЕСТВА** **207**
Стороженко Артур Сергеевич
научный руководитель Полуэктова Н.В..
МОУ гимназия «Интеллект», г.Ессентуки
- КУЛЬТУРА ИСПОЛЬЗОВАНИЯ ЯЗЫКОВЫХ СРЕДСТВ
В СОВРЕМЕННОМ СТУДЕНЧЕСКОМ СОЦИУМЕ** **207**
Трушкин Федор Александрович
научный руководитель Степанова О.Ю.
ОГОУ СПО «Северский промышленный колледж», Северск Томской области
- ПЕРЕВОД ИМЁН СОБСТВЕННЫХ КАК СПОСОБ ВЫРАЖЕНИЯ
ПОЗИЦИИ АВТОРА И ПЕРЕВОДЧИКА К ГЕРОЯМ СКАЗКИ** **208**
Цветкова Алёна Алексеевна
научный руководитель Иванова Г.Н., Косилова Н. А.
МОУ лицей № 2, г. Рыбинск
- ПЕДАГОГИЧЕСКОЕ ОБЩЕНИЕ НА УРОКЕ АНГЛИЙСКОГО ЯЗЫКА
КАК ИНСТИТУЦИОНАЛЬНЫЙ ДИСКУРС** **209**
Власова Ольга Владимировна
научный руководитель Засыпкин В.П.
ГОУ ВПО Сургутский государственный педагогический университет г. Сургут



- THESES BAZHOV'S LITERARY HERITAGE SOME PECULIARITIES
OF UNDERSTANDING AND TRANSLATION
OF NATIVE RUSSIAN WORDS** **209**
Халина Мария Эдуардовна
научный руководитель Сусенко Наталья Васильевна
МОУ Гимназия № 104 «Классическая гимназия», г. Екатеринбург
- КОНЦЕПТ «ОБРАЗОВАНИЕ» В КАРТИНЕ МИРА
СОВРЕМЕННОЙ МОЛОДЕЖИ** **210**
Масалова Валерия Владимовна
научный руководитель Чумаков А.Н.
*ГОУ ВПО «Белгородский государственный университет», Старооскольский
филиал, г. Старый Оскол*
- АКТУАЛЬНОСТЬ ПОСЛОВИЦ В СОВРЕМЕННОМ
НЕМЕЦКОМ ЯЗЫКЕ И ИХ НОВЫЕ ФОРМЫ** **211**
Аксенова Елена Евгеньевна
научный руководитель Николаева Т.Р.
НОУ ВПО «Московский Психолого-Социальный Институт», Муромский филиал
- ОСОБЕННОСТИ ФРАЗЕОЛОГИЗМОВ АНГЛИЙСКОГО ЯЗЫКА** **212**
Перминова Юлия Сергеевна
научный руководитель Толкачева И.А.
НОУ ВПО «Московский Психолого-Социальный Институт», Муромский филиал
- ОСОБЕННОСТИ РЕГИОНАЛЬНЫХ ВАРИАНТОВ
АНГЛИЙСКОГО ЯЗЫКА** **212**
Жирнова Юлия Владимировна
научный руководитель Толкачева И.А.
НОУ ВПО «Московский Психолого-Социальный Институт», Муромский филиал
- СКАНДИНАВСКОЕ И ФРАНЦУЗСКОЕ ВЛИЯНИЕ НА СЛОВАРЬ
АНГЛИЙСКОГО ЯЗЫКА** **213**
Солодка Юлия Денисовна
научный руководитель Толкачева И.А.
*НОУ ВПО «Московский Психолого-Социальный Институт», Муромский
филиал*
- РЕФОРМА КИТАЙСКОЙ ПИСЬМЕННОСТИ:
СПОСОБЫ УПРОЩЕНИЯ И УПРАЗДНЕНИЯ ИЕРОГЛИФОВ** **214**
Кисель Полина Олеговна
научный руководитель Мачкалиди В.И.
МОУ «Гимназия №91 г. Владивостока»



- ОККАЗИОНАЛИЗМЫ В РАССКАЗАХ И ЛИРИЧЕСКИХ МИНИАТЮРАХ
В. И. ЮРОВСКИХ КАК СРЕДСТВО ВЫРАЗИТЕЛЬНОСТИ
ХУДОЖЕСТВЕННОЙ РЕЧИ** 214
Колодкина Виктория Юрьевна
научный руководитель Мазжухина Ирина Вячеславовна
МОУ «Гимназия №31» г. Кургана
- PERM UND NIEDERSACHEN.
ERFOLGREICHER WEG DER KLEINEN SCHRITTE?** 215
Колесникова Анастасия Алексеевна
научный руководитель Торгашинова Галина Зотеевна
МОУ «Гимназия №2», город Пермь
- СЕДЬМАЯ БУКВА АЛФАВИТА** 216
Худеньких Е. О.
научный руководитель Сухорукова Е. Н.
ФГОУ СПО Уссурийский аграрный техникум
- ФОРМИРОВАНИЕ ИНФОРМАЦИОННОЙ КОМПЕТЕНЦИИ
НА УРОКАХ АНГЛИЙСКОГО ЯЗЫКА** 216
Лушавин Александр Викторович
научный руководитель Богач Е.П.
ГОУ ВПО Ульяновский государственный университет, Ульяновск
- ИЗМЕНЕНИЕ ЯЗЫКОВЫХ ФОРМ В СВЕТЕ РАЗВИТИЯ
КОММУНИКАЦИОННЫХ СЕТЕЙ** 217
Сатановская Кристина Игоревна
научный руководитель Насакова Бальжин Жамсарановна
МОУ «Дульдургинская средняя общеобразовательная школа»
- СРАВНИТЕЛЬНАЯ ХАРАКТЕРИСТИКА БРИТАНСКИХ И РОССИЙСКИХ
СУЕВЕРИЙ, СВЯЗАННЫХ С ПТИЦАМИ** 218
Читанова Тамара Вангельевна
научный руководитель Манько Галина Семёновна
научный консультант Пуртова Неля Павловна
МОУДОД ЦОД «Малая академия»; МОУ СОШ №42, города Краснодара
- «СЛОВО О ЗАКОНЕ И БЛАГОДАТИ» КАК ОБРАЗЕЦ
ПУБЛИЦИСТИЧЕСКОЙ РЕЧИ** 218
Мухамадышова Эльзана Рустемовна
научный руководитель Галеева Ирада Шамильевна
Лицей №121



- СРЕДСТВА СОЗДАНИЯ ЮМОРА В ПОЛИТИЧЕСКОМ ДИСКУРСЕ** 219
Сидоренко Кристина Викторовна
научный руководитель доцент, к. филол. н. Сабурова Н.А.
Тихоокеанский Государственный Университет, г. Хабаровск
- РЕГЛАМЕНТИРУЮЩИЕ НАДПИСИ В РУССКОМ И АНГЛИЙСКОМ ЯЗЫКАХ** 220
Рявкин Василий Сергеевич
научный руководитель Сабурова Н.А.
Тихоокеанский Государственный Университет, г. Хабаровск
- АССОЦИАТИВНО-СМЫСЛОВОЕ ПОЛЕ КОНЦЕПТА КЛЮЧЕВОГО СЛОВА “WAR” (НА МАТЕРИАЛЕ РОМАНА ПЭТ БАРКЕР “REGENERATION”)** 220
Федорова Дарья
научный руководитель Коваленко Г.Ф.
Тихоокеанский государственный университет
- ЛИНГВОСТИЛИСТИЧЕСКИЕ ОСОБЕННОСТИ ПРОИЗВЕДЕНИЙ ДЖОАН РОУЛИНГ** 221
Кодзоева Марина Микаиловна
Научный руководитель Амирханова Лалита Чингисхановна
ГОУ гимназия №1, г. Назрань
- МАНИПУЛЯТИВНЫЕ СТРАТЕГИИ В ПОЛИТИЧЕСКОМ ДИСКУРСЕ** 222
Икаева Мадина
Научный руководитель: Гутиева Э.Т.
Факультет иностранных языков, Северо-Осетинский государственный университет им. К.Л. Хетагурова
- ЭВФЕМИЗМЫ В ПОЛИТИЧЕСКОМ ДИСКУРСЕ** 222
Царакова Марина
Факультет иностранных языков Северо-Осетинский государственный университет им. К.Л. Хетагурова
- ПОЛИФУНКЦИОНАЛЬНОСТЬ ФРАНЦУЗСКОГО ГЛАГОЛЬНОГО СПРЯЖЕНИЯ КАК НЕОБХОДИМАЯ ОСНОВА ЕГО КАТЕГОРИАЛЬНЫХ СХОЖДЕНИЙ** 223
Мазаева Инна
Научный руководитель: Гринштейн Т.Д.
Факультет иностранных языков Северо-Осетинский государственный университет им. К.Л. Хетагурова



- ЛЕКСИЧЕСКИЕ ЕДИНИЦЫ, ПРЕДСТАВЛЯЮЩИЕ ТЕМУ
«ГЕНИАЛЬНОСТЬ» В РОМАНЕ А. И Б. СТРУГАЦКИХ
«ХРОМАЯ СУДЬБА»** 224
Тарасова Дарья Алексеевна
Научный руководитель: Трифонова Н. В.
МОУ «Многопрофильный лицей №91», Магнитогорск
- АНГЛИЦИЗМЫ: ИХ ФУНКЦИИ И СПОСОБЫ АССИМИЛЯЦИИ
В РУССКОМ ЯЗЫКЕ** 224
Седельникова Юлия
научный руководитель Сафонова Светлана Владимировна
МОУ «Многопрофильный лицей №91» г. Магнитогорск
- СВОЕОБРАЗИЕ СОВРЕМЕННЫХ ЭРГОНИМОВ** 225
Гордина Дина Борисовна
научный руководитель Лавриненко Асия Искандаровна
ГОУ СПО «Нижегородский технологический техникум», г. Нижний Новгород
- ОСОБЕННОСТИ ФУНКЦИОНИРОВАНИЯ НАИМЕНОВАНИЙ
ЛИЦА В СОВРЕМЕННОМ ПРЕДВЫБОРНОМ ДИСКУРСЕ** 226
Яппарова Венера Нагимовна
научный руководитель Бочина Татьяна Геннадьевна
*ГОУ ВПО Татарский государственный гуманитарно-педагогический
университет, г. Казань, Республика Татарстан*
- СТАТУС И ФУНКЦИИ БУКВЫ «Ё» КАК ОТРАЖЕНИЕ ИЗМЕНЕНИЙ
РУССКОГО АЛФАВИТА** 227
Колотилова Алина Эдуардовна
научный руководитель Новикова Т.Ф.
Белгородский государственный университет, Белгород
- СЕМАНТИКА И ПРАГМАТИКА МЕЖДОМЕТИЙ
КАК ОТДЕЛЬНЫХ ПРЕДЛОЖЕНИЙ** 227
Лушавин Александр Викторович
научный руководитель Богач Елена Петровна
ГОУ ВПО Ульяновский государственный университет, г. Ульяновск
- МЕТАМОРФОЗЫ ПЕРЕВОДА** 228
Карабажак Кенжеслу Амангалиевна
научный руководитель Кадулина Татьяна Станиславовна
ГОУ СПО «Орский медицинский колледж», г. Орск



- ЛЕКСИЧЕСКИЕ ОСОБЕННОСТИ АМЕРИКАНСКОГО ВАРИАНТА АНГЛИЙСКОГО ЯЗЫКА** 229
Ким Александра Виссарионовна
научный руководитель Бабина Ирина Викторовна
ГОУ ВПО «Дальневосточный государственный технический университет (ДВГУИТ им. В. В. Куйбышева)» Инженерно-экономический институт, Педагогический колледж, г. Владивосток
- «ЧТО В ИМЕНИ ТЕБЕ МОЕМ...»?
(ИЗ ИСТОРИИ ФАМИЛИЙ: ВЗГЛЯД НА ПРОИСХОЖДЕНИЕ, ОБРАЗОВАНИЕ ФАМИЛИЙ)** 230
Камолова Динара Тулкиновна
научный руководитель Рязанова Наталья Васильевна
МОУ «СОШ №10 с углубленным изучением отдельных предметов», Иркутская область, г. Ангарск
- ОТРАЖЕНИЕ НАЦИОНАЛЬНОГО МЕНТАЛИТЕТА В ПОСЛОВИЦАХ И ПОГОВОРКАХ (НА МАТЕРИАЛЕ РУССКОГО И НЕМЕЦКОГО ЯЗЫКОВ)** 230
Синяшкина Анна Анатольевна, Васильева Вероника Сергеевна
научный руководитель Воскресенская Светлана Юрьевна
МОУ Тверская гимназия №10, г. Тверь
- ЛИНГВОКУЛЬТУРНЫЕ БИНАРНЫЕ МАКРОКОНЦЕПТЫ «СОЗИДАНИЕ» И «РАЗРУШЕНИЕ» В ДИАХРОННОМ АСПЕКТЕ** 231
Рожкова Елена Вячеславовна, Рындина Елена Викторовна
научный руководитель Трегубова Елена Николаевна
ГОУ ВПО Славянский - на Кубани государственный педагогический институт, г. Славянск-на-Кубани
- АКСИОЛОГИЧЕСКИЙ КОНЦЕПТ ЦЕЛОМУДРИЕ ТРАДИЦИОННОЙ НАРОДНОЙ КУЛЬТУРЫ КУБАНИ И ДОНА И ЕГО РЕПРЕЗЕНТАЦИЯ В АКТАХ СВАДЕБНОГО ОБРЯДА** 232
Тищенко Оксана Юрьевна
научный руководитель Трегубова Елена Николаевна
ГОУ ВПО «Славянский-на-Кубани государственный педагогический институт», г. Славянск-на-Кубани
- СОВРЕМЕННЫЕ ДИАЛЕКТЫ АНГЛИЙСКОГО ЯЗЫКА** 232
Лыскова Наталья Олеговна
научный руководитель Размыслова Людмила Ивановна
МОУ «Гимназия № 1», г. Сыктывкар



**ИНТЕРНЕТ-ФОЛЬКЛОР КАК ЛИНГВИСТИЧЕСКОЕ
ЯВЛЕНИЕ СЕТЕВОЙ КУЛЬТУРЫ** 233

Струкова Дарья Владимировна

научный руководитель Смирнова Наталья Васильевна

*Воронежский государственный промышленно-гуманитарный колледж г.
Воронеж*

СИМВОЛИКА ЦВЕТА И ЧИСЛА В ЭПОСЕ «ПЕСНЬ О НИБЕЛУНГАХ» 234

Егорова Лариса Юрьевна

Научный руководитель: Цыбикова Сэсэгма Жигжитовна

МОУ «Сосново-Озерская СОШ №1», Еравнинский район, р. Бурятия

**ВЛИЯНИЕ АНГЛИЙСКОГО И РУССКОГО СЛОВА НА МОЛЕКУЛЫ ВОДЫ.
ЭНЕРГОИНФОРМАЦИОННОЕ ВЕРБАЛЬНОЕ
ПРОГРАММИРОВАНИЕ ЖИВОЙ ПРИРОДЫ** 235

Костин Семен Константинович, Шапов Иван Валерьевич

научные руководители Иняшева Е. А., Порывкина Н.В., Бубин А. Р.

*Муниципальное бюджетное общеобразовательное учреждение города
Новосибирска, «Гимназия №4»*

ЛИТЕРАТУРОВЕДЕНИЕ, ЛИТЕРАТУРНОЕ ТВОРЧЕСТВО

**ЛЕГЕНДЫ И СКАЗАНИЯ В ПОВЕСТИ В.И. ДАЛЯ
«БАШКИРСКАЯ РУСАЛКА»** 238

Кочеткова Галина Андреевна

научный руководитель Попова Т.А.

МБОУ СОШ № 8, г.Белебей, РБ

СБОРНИК РАССКАЗОВ И СТИХОВ «МОИ АРХИВЫ» 238

Самохина Екатерина Романовна

Научный руководитель Гусева Людмила Владимировна

МОУ «Гимназия г. Раменское», г. Раменское

СБОРНИК РАССКАЗОВ «СКВОЗЬ ПАСМУРНЫЙ ДЕНЬ» 239

Гребенникова Мария Владимировна

научный руководитель Гусева Людмила Владимировна

МОУ «Гимназия г. Раменское» Московская область



- «В ЭТОЙ КНИГЕ ЧТО НИ СТРОКА, ТО ПРАВДА»
(ИЗОБРАЖЕНИЕ КAVКАЗСКОЙ ВОЙНЫ В РОМАНЕ-ПАМФЛЕТЕ
Е. ХАМАР-ДАБАНОВА «ПРОДЕЛКИ НА КAVКАЗЕ»)** **240**
Михайлишин Александр Валерьевич
научный руководитель Пак Инна Ильинична
МОУ гимназия «Интеллект» г. Эссенуки
- ЛИНГВОСТИЛИСТИЧЕСКИЙ АНАЛИЗ РАССКАЗА
А.П. ЧЕХОВА «УШЛА»** **240**
Тян Надежда Евгеньевна
научный руководитель Пак Инна Ильинична
МОУ гимназия «Интеллект» г. Эссенуки
- «КРАСОТА НЕ ХИТРОСТЬ ПОЛУБОГА, А ХИШНЫЙ ГЛАЗОМЕР
ПРОСТОГО СТОЛЯРА» (О.МАНДЕЛЬШТАМ)
(ПРОБЛЕМА СОТВОРЕНИЯ КРАСОТЫ В РУССКОЙ ЛИТЕРАТУРЕ)** **241**
Харитиди Анастасия Владимировна
научный руководитель Пак Инна Ильинична
МОУ гимназия «Интеллект», г. Эссенуки, Ставропольский край
- ОРГАНИЗАЦИЯ ВОСПИТАТЕЛЬНОЙ РАБОТЫ НА УРОКАХ
ЛИТЕРАТУРНОГО ЧТЕНИЯ В НАЧАЛЬНОЙ ШКОЛЕ** **242**
Ахметдинова Валентина Алесандровна
научный руководитель Шарыгина Е.В.
ГОУ СПО «Нефтекамский педагогический колледж», г.Нефтекамск
- НА КРЫЛЬЯХ ФАНТАЗИИ** **243**
Захарова Анастасия Олеговна
научный руководитель Семенова Ирина Геннадьевна
МОУ «СОШ №59 с углубленным изучением отдельных предметов г. Чебоксары»
- В ПОИСКАХ ЛЮБВИ** **244**
Суварова Нурана Назар кызы
научный руководитель Кустова Н. В.
МОУ СОШ № 2 город Муравленко
- О ЛЮБВИ В ЖИЗНИ И ТВОРЧЕСТВЕ А.П.ЧЕХОВА** **244**
Заводчиков Николай Андреевич
научный руководитель Полякова Л.Н.
ФГОУ СПО «Канский политехнический колледж», г. Канск
- «НЕТАКОЙКАКВСЕ» ИЛИ РЯДОМ С НАМИ** **245**
Ханина Татьяна Сергеевна
Братченко Ирина Николаевна
г.Саратов, МОУ СОШ № 72



- ОБРАЗ ПОДРОСТКА В ПРОИЗВЕДЕНИЯХ
ВОЛОГОДСКИХ ПИСАТЕЛЕЙ XX ВЕКА** 246
Вячеславова Алёна Сергеевна
научный руководитель Зыкова М.Н.
*МОУ «Тарногская средняя общеобразовательная школа», с.Тарногский
Городок*
- ДУХОВНЫЙ РОМАНС В ИСТОРИИ РУССКОЙ ПОЭЗИИ** 247
Логачева Валерия
научный руководитель Кисурин Лилия Григорьевна
МОУ Лицей г.Сызрани «Образовательный центр»
- АКАКИЙ АКАКИЕВИЧ – «МАЛЕНЬКИЙ ЧЕЛОВЕК» ИЛИ ЧЕЛОВЕК
С «ОБМЕЛЕВШЕЙ» ДУШОЙ? (ОБРАЗ ГЕРОЯ ПОВЕСТИ
Н.В.ГОГОЛЯ «ШИНЕЛЬ» В РУССКОЙ КРИТИКЕ И КИНО)** 247
Моисеева Татьяна
научный руководитель Кисурин Лилия Григорьевна
МОУ Лицей г.Сызрани «образовательный центр»
- ЮРИЙ КОНСТАНТИНОВИЧ АВДЕЕВ:
ПРАВДА И КРАСОТА ЧЕЛОВЕЧЕСКОЙ ЖИЗНИ
(О ВОЗРОЖДЕНИИ МЕЛИХОВСКОЙ УСАДЬБЫ А.П. ЧЕХОВА)** 248
Воронина Екатерина Викторовна
научный руководитель Ярыкина И.Г.
МОУ гимназия №7 г.Чехова
- «ПО НОЧАМ В ТИШИ Я ПИШУ СТИХИ...»
СОБСТВЕННОЕ ЛИТЕРАТУРНОЕ ТВОРЧЕСТВО В СТИХАХ И
ПЕРЕВОДАХ** 249
Лапшин Тимофей Дмитриевич
научный руководитель Дмитриева Наталья Викторовна
МБОУ гимназия № 16 « Французская», Новосибирск
- ФИЛОСОФСКАЯ КАРТИНА МИРА В СКАЗКАХ С. КОЗЛОВА** 249
Подкорытова Анастасия Андреевна
научный руководитель Акеньшина О. А.
МБОУ Гимназия № 3, 10 класс, г. Новосибирск
- «РУКИ ДАНЫ МНЕ - ПРОТЯГИВАТЬ КАЖДОМУ ОБЕ...»
(ОБРАЗ РУК В ТВОРЧЕСТВЕ МАРИНЫ ЦВЕТАЕВОЙ)** 250
Соломаха Ксения Олеговна
научный руководитель Кананыхина Анна Сергеевна
МБОУ гимназия №3 в Академгородке, г. Новосибирск



- «ПОЧЕМУ НЕ СОСТОЯЛОСЬ СЧАСТЬЕ...»** 251
Сапогова Юлия Евгеньевна,
научный руководитель Лёвкина Л.И.
МОУ СОШ № 12 с УИОП, г.о. Орехово-Зуево
- ПИСЬМА** 251
Келарева Дина Анатольевна
научный руководитель Ярцева Дарья Анатольевна
ОГОУ ДОД «Центр эстетического воспитания детей», Рязань
- ПЕРЕВОДЫ ПОЭЗИИ ГЕНРИХА ГЕЙНЕ
РУССКИМИ ПОЭТАМИ 19-20 ВВ.** 252
Дасаева Жаннета Наилевна
научный руководитель Каденкова И. А.
МОУ гимназия №1, г. Кузнецк
- РАССКАЗЫ О ВОЙНЕ** 253
Степанова Наталья Алексеевна
научный руководитель Никифоров С. П.
ГОУ СПО «Педагогический колледж», г. Белгород
- ПОСВЯЩАЕТСЯ ЗАЩИТНИКАМ РОДИНЫ** 254
Плаксина Светлана Геннадьевна
научный руководитель Крамская Л.А.
Факультет среднего профессионального образования ТИ ОрелГТУ, г. Орел
- СБОРНИК СТИХОТВОРНЫХ И ПРОЗАИЧЕСКИХ ПРОИЗВЕДЕНИЙ
АВТОРА С ИЛЛЮСТРАЦИЯМИ, ВЫПОЛНЕННЫМИ УЧАЩИМИСЯ
9 «Г» КЛАССА, «DIXI ET ANINAM LEVAVI»
(Я СКАЗАЛ И ОБЛЕГЧИЛ ТЕМ ДУШУ)** 255
Шишкина Екатерина Александровна
научный руководитель Шишкина С.А.
МОУ гимназия имени А.Л. Кекина г. Ростова
- КОНЦЕПЦИЯ КРАСОТЫ И ТВОРЧЕСТВА В ПОВЕСТИ Н.В. ГОГОЛЯ
«ПОРТРЕТ» И РОМАНЕ О. УАЙЛЬДА «ПОРТРЕТ ДОРИАНА ГРЕЯ»** 255
Аксенова Наталья Сергеевна
научный руководитель Килессо Т.Н.
МОУ «Многопрофильный лицей», г. Муравленко
- РОМАН К.КИЗИ «НАД КУКУШКИНЫМ ГНЕЗДОМ» И ПОВЕСТЬ
Б.ЕВСЕЕВА «ЮРОД». ОПЫТ СОПОСТАВЛЕНИЯ** 256
Карпуков Андрей Сергеевич
научный руководитель Килессо Т.Н.
МОУ «Многопрофильный лицей», г.Муравленко



- ОБРАЗ МАТЕРИ В ПРОИЗВЕДЕНИЯХ М. ГОРЬКОГО** 257
Лисицына Галина Александровна
научный руководитель Смельковская М.Ю.
ГОУ ВПО «Белгородский государственный университет», Старооскольский филиал, г.Старый Оскол
- СБОРНИК РАССКАЗОВ «ВРЕМЯ РАЗДУМИЙ»** 257
Оленина Мария Михайловна
научный руководитель Семенова И.Г.
МОУ «СОШ с углубленным изучением отдельных предметов №59 г. Чебоксары»
- ХУДОЖЕСТВЕННО-ПУБЛИЦИСТИЧЕСКИЙ ПОРТРЕТНЫЙ
ОЧЕРК «ДОРОГАМИ ВОЙНЫ»** 258
Даршт Мария Юрьевна
научный руководитель Ятманкина Мария Сергеевна
МОУ Саврушская СОШ Похвистневского района Самарской области
- ОБРАЗ РЕНАТЫ КАК ТИП СРЕДНЕВЕКОВОГО ЧЕЛОВЕКА** 258
Тайлакова Екатерина Сергеевна
научный руководитель Семёнов, А.Н.
Югорский государственный университет, г. Ханты-Мансийск
- ЛЕТОПИСЬ КЛУБА «SUNSHINE» («СОЛНЕЧНЫЙ СВЕТ»),
ШКОЛЫ №72, Г. НОВОКУЗНЕЦК** 259
Саламон Анастасия Игоревна
научный руководитель Миронова Виктория Анатольевна
МОУ СОШ №72 с углубленным изучением английского языка, г. Новокузнецк
- ОТРЫВОК ИЗ РОМАНА «АПОКАЛИПСИС»** 260
Евтушенко Ксения Вячеславовна
научный руководитель Брич Елена Александровна
БУ СПО Ханты-Мансийский колледж сервиса и технологий. Ханты-Мансийский
- ПОЭТИЧЕСКАЯ ТЕТРАДЬ «ЧАСТИЧКА ВСЕЛЕННОЙ»** 260
Волкова Юлия Сергеевна
научный руководитель Джаджиева О.Е.
ГОУ ВПО ХМАО-Югры «Сургутский государственный педагогический университет, Сургут
- В.К. КЮХЕЛЬБЕКЕР НА ПОСЕЛЕНИИ С. АКША** 261
Ефремова Екатерина Вячеславовна
научный руководитель Ефремова Д.Н.
МОУ «Дульдургинская СОШ»



- ИСТОРИЯ МАЛОЙ РОДИНЫ В МОИХ СОЧИНЕНИЯХ** 261
Сухова Анастасия Викторовна
научный руководитель Джаджиева О.Е.
ГОУ ВПО ХМАО-Югры «Сургутский государственный педагогический университет, Сургут»
- СБОРНИК СТИХОВ: ВДОХНОВЕНИЕ** 262
Васильев Александр Васильевич
научный руководитель Кострова И.М.
БУ СПО «Мегионский Профессиональный Колледж» г.Мегион
- «Я ПИШУ О ПАТРИОТИЗМЕ»
(ПО СТРАНИЦАМ ШКОЛЬНЫХ И РАЙОННЫХ ГАЗЕТ)** 263
Безуглая Лина Викторовна
научный руководитель Тарабара Татьяна Николаевна
МОУ СОШ № 32, х. Ольгинский, Краснодарский край
- Я РАЗМЫШЛЯЮ «О ПРОСТОТЕ И СЛОЖНОСТИ ВЕЩЕЙ»** 263
Машина Анастасия Константиновна
научный руководитель Тарабара Татьяна Николаевна
МОУ СОШ № 32, х. Ольгинский, Краснодарский край.
- У ИСТОКОВ ГАЗЕТЫ «НАД КУБАНЬЮ»
(ДЕЯТЕЛЬНОСТЬ ЮНКора И ТЕХНИЧЕСКОГО РЕДАКТОРА)** 264
Тарабара Вероника Александровна
научный руководитель Тарабара Татьяна Николаевна
МОУ СОШ № 32, х. Ольгинский, Краснодарский край
- ИНТЕРПРЕТАЦИЯ ОБРАЗА ТЕЗЕЯ В ЛИРИЧЕСКИХ ДРАМАХ
М.И. ЦВЕТАЕВОЙ «АРИАДНА» И «ФЕДРА»** 265
Кваша Анастасия Андреевна
научные руководители Паскевич Н.Я., Гримова О.А.
МОУ ДОД Центр дополнительного образования детей «Малая академия», г.Краснодар, 9 класс
- СТИХИ, ДОБЫТЫЕ В БОЯХ** 266
Громова Виктория Васильевна
Научный руководитель: Ревтова Т.П.
ГОУ СПО «Бузулукский лесхоз - техникум», г.Бузулук, Оренбургская область
- ПОПЫТКА САМОСТОЯТЕЛЬНОГО АНАЛИЗА СТИХОТВОРЕНИЯ
В. В. МАЯКОВСКОГО «А ВЫ МОГЛИ БЫ?»** 267
Никитина Кристина Юрьевна
научный руководитель Батракова Наталья Ивановна
МОУ «СОШ № 29» г. Магадана



- ИСПЫТАНИЕ СУВОРИНСКОЙ ДРУЖБОЙ** 268
Яндиева Амина Исаевна
Научный руководитель: Дзаурова Лидия Абдурахмановна
ГОУ гимназия №1, г. Назрань
- ЦИКЛ СТИХОТВОРЕНИЙ,
ПОСВЯЩЁННЫХ 65-ЛЕТИЮ ВЕЛИКОЙ ПОБЕДЫ
(МОИМ ПОГИБШИМ ПРАДЕДАМ ПОСВЯЩАЕТСЯ)** 269
Куркина Диана
ДДЮТ г Новомосковска
- ДУХОВНАЯ ЛИРИКА ПУШКИНА** 270
Бакулина Мария Дмитриевна
Научный руководитель Синица Е.Ю.
МОУ лицей № 28, город Нижний Новгород
- СПЕЦИФИКА ЛИРИЧЕСКОГО ГЕРОЯ В ПОЭЗИИ М.Ю. ЛЕРМОНТОВА И
Ю. СЛОВАЦКОГО** 271
Сбродова Ксения Юрьевна
научный руководитель Мальцев Леонид Алексеевич
МОУ лицей №17, г. Калининград
- ИССЛЕДОВАНИЕ ЗАПАДНОЕВРОПЕЙСКИХ ИСТОЧНИКОВ
“МАЛЕНЬКИХ ТРАГЕДИЙ” А. С. ПУШКИНА И ОБУСЛОВЛЕННОСТИ ИХ
ИСПОЛЬЗОВАНИЯ СТИЛИСТИКОЙ РОМАНТИЗМА** 272
Евстафьев Александр Константинович
научный руководитель Аксунова Наталья Анатольевна
МОУ Школа-интернат лицей-интернат, г. Калининград
- КАМЫШИНСКИЕ СТРАНИЦЫ БИОГРАФИИ М.А. ШОЛОХОВА** 272
Кудаков Павел Александрович
научный руководитель Мясковская Э.И.
ФГОУ СПО «Камышинский технический колледж», г. Камышин
- ОТРАЖЕНИЕ НАЦИОНАЛЬНЫХ ТРАДИЦИЙ В НАРОДНЫХ СКАЗКАХ** 273
Понушкова Кристина
научный руководитель Касторнова Елена Фёдоровна
МОУ СОШ №7, г.Улан-Удэ, Республика Бурятия
- ТАНЕЦ-ЭТО ЖИЗНЬ** 274
Сурина Виктория Павловна
Научный руководитель: Ершова Ирина Лагантъевна
МОУ СОШ №7, г.Улан-Удэ, Республика Бурятия



- ПОДРОСТОК В СОВРЕМЕННОМ МИРЕ ПО ПРОИЗВЕДЕНИЯМ**
А. А. ЛИХАНОВА «НИКТО» И «СЛОМАННАЯ КУКЛА» 274
Челебиева Дарья Николаевна
Научный руководитель Шербак Татьяна Фёдоровна
МОУ СОШ №4, г.Абинск, Абинский район, Краснодарский край

- ЖЕНСКИЕ ОБРАЗЫ В РУССКИХ НАРОДНЫХ СКАЗКАХ** 275
Воробьева Дарья Сергеевна
Научный руководитель: Шербак Татьяна Фёдоровна
МОУ СОШ №4, г.Абинск, Краснодарский край

МАТЕМАТИКА, ИНФОРМАЦИОННЫЕ ТЕХНОЛОГИИ

- НАХОЖДЕНИЕ СПОСОБОВ НОД** 278
Петров Иван
научный руководитель Мельникова Антонина Семёновна, учитель математики
«Средняя общеобразовательная школа №26»

- ЧИСЛА ФИБОНАЧЧИ В ИСТОРИЧЕСКИХ ПЕРИОДАХ ДРЕВНЕЙШЕЙ И
СОВРЕМЕННОЙ ИСТОРИИ** 279
Веровская Светлана Викторовна
научный руководитель Кайда Е.Е.
МБОУ СОШ № 206, город Новосибирск

- СПОСОБ РЕШЕНИЯ И ПРАКТИЧЕСКОЕ ПРИМЕНЕНИЕ ДИОФАНТОВЫХ
УРАВНЕНИЙ** 279
Залевский Евгений Александрович
научный руководитель Мельникова А.С.
Муниципальное Общеобразовательное Учреждение «Средняя
Общеобразовательная школа №26»

- АНАЛИЗ ОСОБЕННОСТЕЙ РАЗБИЕНИЯ ПЛОСКОСТИ И
ПРОСТРАНСТВА В РАБОТАХ МОРИЦА ЭШЕРА** 280
Цыбулько Юлия Александровна
Научный руководитель Башмакова Елена Владимировна
МОУ СОШ № 24 с углубленным изучением отдельных предметов, г. Самара

- УНИВЕРСАЛЬНАЯ ФОРМУЛА СИМПСОНА** 281
Шадеркина Дарья Алексеевна
научный руководитель Жулепова Наталья Михайловна
МОУ СОШ №12 г. Сургут



- КАРТИНКА В ЦИФРАХ** 282
Дмитриева Майя Владимировна
научный руководитель Алексеев В.Г.
МОУ «Бекчегинская средняя общеобразовательная школа», МО «Вилойский улус (район), Республика Саха (Якутия), село Бетюнг
- НЕРАВЕНСТВО КАРАМАТЫ – ЕДИНЫЙ ВЗГЛЯД НА КЛАССИЧЕСКИЕ НЕРАВЕНСТВА** 282
Астахова Любовь Олеговна
научный руководитель Ткач Л. И.
Политехнический лицей-интернат ГОУ ВПО ТГТУ
- ФАКТОРЫ ЭФФЕКТИВНОСТИ КОМПЬЮТЕРНЫХ ПРОГРАММ** 283
Андреевко Сергей Александрович
научный руководитель Кузнецова О.Н.
МОУ ДОД «Дом детского творчества», г. Киселевск
- КАРЬЕРА В ГЕОМЕТРИИ ИЛИ ГЕОМЕТРИЯ В КАРЬЕРЕ** 284
Прищепа Дмитрий Вячеславович
научный руководитель Тебенькова Светлана Алексеевна
МОУ гимназия № 104 «Классическая гимназия», г. Екатеринбург
- ВЫПУКЛЫЙ ДЕЛЬТОИД НА ПЛОСКОСТИ И В ПРОСТРАНСТВЕ** 285
Хуснулина Римма Йосыфовна
научный руководитель Косянкова Н. А.
ГОУ СПО «Финансовый колледж № 35», г. Москва
- ИНТЕРАКТИВНЫЕ СРЕДСТВА ОБУЧЕНИЯ, КАК ФАКТОР УСПЕШНОСТИ ОСВОЕНИЯ ПРОФЕССИЙ НПО** 285
Белушенко Олеся Вячеславовна
научные руководители Шевченко О.В., Толстая С.Ф.
ГОУ НПО «Профессиональное училище № 3 г. Шебекино Белгородской области», г. Шебекино
- ИНТЕРАКТИВНЫЙ ШКОЛЬНЫЙ ИНТЕРНЕТ-ЖУРНАЛ** 286
Агарков Олег Владимирович, Галиуллин Айрат Азаматович
научный руководитель Яхина Д. Ш.
МОУ Лицей № 5, 9 класс, Республика Башкортостан, г. Уфа
- ГЕОМЕТРИЧЕСКАЯ ЭКОНОМИЯ** 286
Сбитнева Полина Алексеевна, Гудим Ксения Вячеславовна
научные руководители Розина Татьяна Александровна,
Красилов Юрий Петрович
МОУ Гимназия № 6 им. С. Ф. Вензелева, г. Междуреченск



- ПРОЕКТ «ОРГАНИЗАЦИЯ И СОПРОВОЖДЕНИЕ
СТУДЕНЧЕСКОГО САЙТА ОАТК»** 287
Долингер Маргарита Викторовна, Никулин Роман Игоревич
научный руководитель Яковлева О.Р.
ФГУ СПО «Омский автотранспортный колледж», г. Омск
- ОБЩИЕ ВЫЧИСЛЕНИЯ НА ГРАФИЧЕСКИХ ПРОЦЕССОРАХ
С ТЕХНОЛОГИЕЙ NVIDIA CUDA** 288
Жеребцов Александр Николаевич
научный руководитель Полунин А.И.
*Губкинский филиал ГОУ ВПО «Белгородский государственный
технологический университет им. В.Г. Шухова», Губкин*
- РАЗРЕЗАНИЯ КОЛЕЦ С ПЕРЕКРУТАМИ** 289
Криволапов Владислав Жанович
научный руководитель Власов Е.В.
*МОУ ДОД «Центр развития детской одарённости», Ивановская область,
г. Иваново*
- ИНТЕРАКТИВНАЯ ГЕОГРАФИЯ** 289
Капаца Анастасия Сергеевна, Александрова Екатерина Михайловна
научный руководитель Муранов В. А.
*МОУ сош № 2 им. Короленко В. Г. с углубленным изучением иностранного
языка, город Ногинск.*
- РАЗРАБОТКА СЕТЕВОЙ ТЕСТОВОЙ ОБОЛОЧКИ** 290
Байгужин Азат Ринатович
научный руководитель Гатаулина Ф. Ф.
ГАОУ СПО «Учалинский горно-металлургический техникум», г.Учалы
- ИСПОЛЬЗОВАНИЕ КОМПЬЮТЕРА
В ТВОРЧЕСТВЕ МУЗЫКАНТА И КОМПОЗИТОРА** 291
Копылов Кирилл Константинович
научный руководитель Секаева Наталия Михайловна
МБОУ «Лицей Информационных Технологий», г. Новосибирск
- НОВЫЕ ТЕХНОЛОГИИ В СИСТЕМЕ УПРАВЛЕНИЯ** 291
Давыденко Евгений Владимирович
Научный руководитель Машихина Татьяна Петровна
НОУ ВПО «Волгоградский институт бизнеса», г.Волгоград
- СРАВНИТЕЛЬНЫЙ АНАЛИЗ (ТЕСТИРОВАНИЕ) БЕСПРОВОДНЫХ
МАНИПУЛЯТОРОВ ТИПА «МЫШЬ»** 292
Арефьев Сергей Сергеевич
Научный руководитель Полянская Анна Ивановна
*ФГОУ СПО «Кузнецкий колледж электронной техники», г.Кузнецк, Пензенская
область*



- ЛАБОРАТОРИЯ ВИЗУАЛИЗАЦИИ** **293**
Алексеев Андрей Алексеевич
научный руководитель Ефименко В.Н.
Северо-Кавказский филиал ГОУ ВПО Московского технического университета
связи и информатики
- СИСТЕМА ИНТЕГРИРОВАННОЙ ПОДДЕРЖКИ**
БИЗНЕС ПРОЦЕССОВ ОПЕРАТОРА СВЯЗИ **294**
Нелюбов Владимир Николаевич
научный руководитель Донченко А.А.
Северо-Кавказский филиал ГОУ ВПО Московского технического университета
связи и информатики
- АСИМПТОТИЧЕСКИ ОПТИМАЛЬНЫЙ АЛГОРИТМ ОПРЕДЕЛЕНИЯ**
СТУПЕНЧАТЫХ ИЗМЕНЕНИЙ ИНТЕНСИВНОСТЕЙ
ИНФОРМАЦИОННЫХ ПОТОКОВ **294**
Хуторцева Мария Валерьевна
научный руководитель Мелешин А.С.
Северо-Кавказский филиал ГОУ ВПО Московского технического университета
связи и информатики
- СИСТЕМА ОПТИЧЕСКОГО РАСПОЗНАВАНИЯ СИМВОЛОВ** **295**
Горбунов Дмитрий Евгеньевич, Карасюк Павел Константинович,
Смирнов Николай Владимирович
научный руководитель Бауэр Владислав Иванович
МБОУ «Гимназия №3 в Академгородке», г. Новосибирск
- ТЕОРЕМА ПРИНЦЕССЫ ЕЛИЗАВЕТЫ И НЕКОТОРЫЕ СЛЕДСТВИЯ ИЗ**
ЭТОЙ ТЕОРЕМЫ **296**
Белова Дарья Юрьевна
Привалов Александр Андреевич
Россия, г.Москва, ГОУ лицей №1303 (11 класс)
- МНОГОМЕРНЫЕ ШАХМАТЫ** **297**
Вавин Данила Сергеевич
Привалов Александр Андреевич
Россия, г.Москва, ГОУ лицей №1303 (11 класс)
- О КОНКУРЕНТНОСТИ НЕКОТОРЫХ ЧЕВИАН ТРЕУГОЛЬНИКА** **297**
Долгирев Павел Евгеньевич
Привалов Александр Андреевич, Мякишев Алексей Геннадьевич
Россия, г.Москва, ГОУ лицей №1303 (11 класс)



- СОВРЕМЕННЫЕ ИНФОРМАЦИОННЫЕ ТЕХНОЛОГИИ
В РАБОТЕ АПТЕЧНЫХ УЧРЕЖДЕНИЙ
РЕСПУБЛИКИ СЕВЕРНАЯ ОСЕТИЯ-АЛАНИЯ** **299**
Гайворонский Денис
Научный руководитель: Морозов В.А.
*Фармацевтический факультет Северо-Осетинский государственный
университет им. К.Л. Хетагурова, г. Владикавказ*
- СПОСОБЫ ПРИМЕНЕНИЯ СРЕДСТВ ВИРТУАЛИЗАЦИИ В ШКОЛЕ НА
ПРИМЕРЕ ГИПЕРВИЗОРА ВТОРОГО ТИПА VIRUALBOX** **300**
Варшавцев Лев Игоревич
научный руководитель Балтиков Алексей Александрович
МОУ СОШ № 41, г. Калининград
- ПРОГРАММНЫЙ КОМПЛЕКС УДАЛЁННОГО УПРАВЛЕНИЯ
КОМПЬЮТЕРОМ С ИСПОЛЬЗОВАНИЕМ МОБИЛЬНЫХ УСТРОЙСТВ** **300**
Кожевин Алексей Александрович
научный руководитель Минченко Михаил Михайлович
Лицей информационных технологий № 1537, г. Москва
- ИНТЕГРИРОВАННАЯ СРЕДА ПРОГРАММИРОВАНИЯ ДЛЯ МОБИЛЬНЫХ
ПЛАТФОРМ “ROCKET PROGER STUDIO”** **301**
Рыжков Александр Михайлович
научный руководитель Минченко Михаил Михайлович
Лицей информационных технологий № 1537, г. Москва
- СПОСОБ РЕАЛИЗАЦИИ СРЕДЫ ДЛЯ СОЗДАНИЯ ПРИЛОЖЕНИЙ,
РАБОТАЮЩИХ НА ОСНОВЕ СЕТЕЙ ПЕТРИ** **302**
Стуров Алексей Леонидович
научный руководитель Гурьянова Людмила Станиславовна
*Пензенский филиал ГОУ ВПО «Российский государственный университет
инновационных технологий и предпринимательства», г. Пенза*
- «ТЕОРИЯ ГРУПП В БУРЯТСКИХ УЗОРАХ»** **303**
Научный руководитель: Лодомпилова Валентина Гомбожаповна
10 класс, МОУ «Усть-Кяхтинская СОШ», Кяхтинский район, р. Бурятия



МЕДИЦИНА, ЗДОРОВЫЙ ОБРАЗ ЖИЗНИ, ВЕТЕРИНАРИЯ

- НАЙТИ СВОЮ ДОРОГУ** 306
Егорова Александра Николаевна
научный руководитель Иванова Нина Юрьевна
МОУ «Сергинская средняя общеобразовательная школа»
- ПРИЧИНЫ И СТЕПЕНЬ НАРУШЕНИЯ ОСАНКИ УЧАЩИХСЯ
ЛИЦЕЯ «ОР АВНЕР»** 306
Чирцова Виктория Юрьевна
научный руководитель Безручко Виктория Владимировна
НОУ «Ор Авнер», г. Новосибирск
- РЕАБИЛИТАЦИЯ ПАЦИЕНТОВ ПОСЛЕ ХОЛЕЦИСТЭКТОМИИ И
ПРОФИЛАКТИКА ХОЛЕЛИТИАЗА В Г. ОРСКЕ** 307
Галицкий Даниил Васильевич
научный руководитель Галишкая И. А.
ГОУ СПО «Орский медицинский колледж», г. Орск
- ПИВО – БЕДА МОЛОДЫХ** 308
Шигапова Гузель Ильфаковна
научный руководитель Сюняева Венера Рафиковна
ГАОУ СПО Альметьевский торгово-экономический техникум
- ХАНТЫ-МАНСИЙСКИЙ НАЦИОНАЛЬНЫЙ КОЛОРИТ** 309
Шестак Мария Геннадиевна
научный руководитель Коростелева Е.Н.
МОУ ДОД «Центр детского творчества», г. Сургут
- ОЦЕНКА ВЛИЯНИЯ ГЕОМАГНИТНЫХ ФАКТОРОВ НА САМОЧУВСТВИЕ
ЖИТЕЛЕЙ СЕВЕРА** 309
Тасьманова Анастасия Юрьевна
научный руководитель Корсакова М.И..
МОУ Мужевская СОШ им. Н.В. Архангельского, с. Мужи
- ЭКСПРЕССИЯ РЕЦЕПТОРА ФАКТОРА СТВОЛОВЫХ КЛЕТОК
В СЕРДЦЕ ЧЕЛОВЕКА В НОРМЕ И ПРИ ПАТОЛОГИИ** 310
Дзамукова Мария Родионовна
научный руководитель Калигин М.С.
*ГОУ ВПО «Казанский государственный медицинский университет Росздрава»,
г. Казань*



- «НАХИМИЧИЛИ...» ИЛИ НАУЧНАЯ ДОСТОВЕРНОСТЬ В РЕКЛАМЕ** 310
Гелетина Надежда Сергеевна
научный руководитель Дубцова Юлия Юрьевна
МБОУ гимназия №3 в Академгородке, г. Новосибирск
- ФИЗИЧЕСКАЯ КУЛЬТУРА СОВРЕМЕННОЙ МОЛОДЕЖИ** 311
Нечипуренко Анна Александровна
МОУ СОШ №10 г. Таганрога Ростовской обл.
- РУССКИЕ ТРАДИЦИИ ПОДВИЖНЫХ ИГР И ИХ ВЛИЯНИЕ НА ФИЗИЧЕСКОЕ И ПСИХОЛОГИЧЕСКОЕ СОСТОЯНИЕ ДЕТЕЙ** 311
Дьяченко Диана Олеговна
научные руководители Глазкова Наталья Ивановна, Яхонтова Елена Евгеньевна
МОУ СОШ №10, 10 класс, Ростовская область, г. Таганрог
- РАЗРАБОТКА РЕЦЕПТУРЫ БЕЗАЛКОГОЛЬНОГО НАПИТКА ЛЕЧЕБНО-ПРОФИЛАКТИЧЕСКОГО ДЕЙСТВИЯ «МАГИЯ ПРИРОДЫ»** 312
Евлахова Ольга Николаевна
Научный руководитель Ржаницына М.Г.
ФГОУ СПО «Новочеркасский колледж промышленных технологий и управления», г. Новочеркасск
- ОПТИМАЛЬНЫЕ ОПЕРАТИВНЫЕ ДОСТУПЫ ПРИ ОВАРИОЭКТОМИИ КОШЕК** 313
Куц О.М.
Научный руководитель Лишук А.П.
ФГОУ ВПО «Орел ГАУ»
- ПОГОВОРИМ О ЧИСТОТЕ И КРАСОТЕ** 314
Додонова София Сергеевна
научный руководитель Галиева О. В.
МОУ «Пурпейская средняя общеобразовательная школа № 3», п. Пурпе
- РЕЖИМ ИСКУССТВЕННОГО ВРЕМЕНИ И ЗДОРОВЬЕ ЧЕЛОВЕКА: ЕСТЬ ЛИ АЛЬТЕРНАТИВА!?** 314
Лопатин Артем Юрьевич
научный руководитель Кунгуров А.Ю., Попова С. В.
МОУ «Вечерняя (сменная) общеобразовательная школа», г. Полярный Мурманской области
- ОЦЕНКА ЭФФЕКТИВНОСТИ ПРЕНАТАЛЬНОГО ВОСПИТАНИЯ ПО МЕТОДИКЕ СОНАТАЛ В ГОРОДЕ НАБЕРЕЖНЫЕ ЧЕЛНЫ. КАК ВЫРАСТИТЬ ЧУДО?** 315
Сагидулина Р.Р., Муртазина Л.А., Шарафутдинова Г.Т.
научный руководитель Буканова С.А.
ГАОУ СПО РТ «Набережночелнинский медицин.колледж», г. Набережные Челны



- ФОРМИРОВАНИЕ ЗДОРОВОГО ОБРАЗА ЖИЗНИ УЧАЩИХСЯ С ПРИМЕНЕНИЕМ ИНФОРМАЦИОННО-КОММУНИКАЦИОННЫХ ТЕХНОЛОГИЙ** 316
Искаков Азамат Токтарович
Научный руководитель Поливаев Алексей Геннадьевич
ГОУ ВПО «Ишимский государственный педагогический институт им.П.П.Ершова», Ишим
- ВЛИЯНИЕ МОДЕЛИ СПОРТИВНО-ОРИЕНТИРОВАННОГО ФИЗИЧЕСКОГО ВОСПИТАНИЯ В ОБЩЕОБРАЗОВАТЕЛЬНОЙ ШКОЛЕ НА ФОРМИРОВАНИЕ ЗДОРОВОГО ОБРАЗА ЖИЗНИ УЧАЩИХСЯ** 317
Крохалева Антонина Владимировна
научный руководитель Поливаев Алексей Геннадьевич
ГОУ ВПО «Ишимский государственный педагогический институт им.П.П.Ершова», Ишим
- ЗНАКОМЫЙ НЕЗНАКОМЕЦ** 317
Самовьян Мария Андреевна
научный руководитель Хаврова Анна Анатольевна
ФГОУ СПО «Крымский технический колледж» г. Крымск
- ПРОБЛЕМЫ ФОРМИРОВАНИЯ В ОБЩЕСТВЕ ТОЛЕРАНТНОСТИ К ВИЧ-ПОЗИТИВНЫМ** 318
Свиридова Ольга Сергеевна
научные руководители Струкова Е.А., Игнатова И.Ю.
ГОУ СПО «Самарский медико-социальный колледж», г. Самара
- АНОРЕКСИЯ – БОЛЕЗНЬ ПОДРАСТАЮЩЕГО ПОКОЛЕНИЯ** 319
Анесян Феня Араратовна
научный руководитель Суханова Е.В.
МОУ СОШ №76 г.Пенза
- ПРОФЕССИОНАЛЬНО-ПЕДАГОГИЧЕСКАЯ ТУРИСТСКО-ЭКСПУРСИОННАЯ ПОДГОТОВКА КАК МОДЕРНИЗАЦИЯ ТЕХНОЛОГИИ ФОРМИРОВАНИЯ МОЛОДЫХ СПЕЦИАЛИСТОВ** 319
Удовенко Андрей Андреевич
научный руководитель Удовенко Ирина Леонидовна
ГОУ ВПО «Сочинский государственный университет туризма и курортного дела», г.Сочи
- ИЗУЧЕНИЕ СОДЕРЖАНИЯ КАЛЬЦИЯ В РАЦИОНЕ ПИТАНИЯ УЧАЩИХСЯ ЛИЦЕЯ №39** 320
Симакова Ольга Владимировна
научный руководитель Жуланова Е.П.
МОУ лицей №39, г. Нижний Тагил



**СОЗДАНИЕ СЕТИ СПОРТИВНО-ТУРИСТСКИХ ВЕЛОМАРШРУТОВ ПО
КОНАКОВСКОМУ РАЙОНУ ТВЕРСКОЙ ОБЛАСТИ** 321

Бойкова Анна Вадимовна

научный руководитель Поляница Н.В.

Конаковский филиал РМАТ, г. Конаково, Тверская область

**ФОРМИРОВАНИЕ ЗДОРОВОГО ОБРАЗА ЖИЗНИ В МОЛОДЁЖНОЙ
СРЕДЕ КАК ВАЖНЕЙШАЯ ПРЕВЕНТИВНАЯ ЗАДАЧА
СОЦИАЛЬНОЙ РАБОТЫ** 322

Цепилова Елена Николаевна

научный руководитель Фархутдинова А.В.

Восточная экономико-юридическая гуманитарная академия (Академия ВЭГУ), г.Уфа

**ОСОБЕННОСТИ АДАПТАЦИИ В УСЛОВИЯХ КРАЙНЕГО СЕВЕРА,
СОСТОЯНИЕ ЗДОРОВЬЯ И ОТНОШЕНИЕ К СВОЕМУ ЗДОРОВЬЮ НА
ПРИМЕРЕ ЯМАЛЬСКИХ ШКОЛЬНИКОВ** 322

Хизова Юлия Владимировна

научный руководитель Подрезова С.В.

МОУ «Уренгойская средняя общеобразовательная школа №1», п. Уренгой

РОЛЬ BLASTOCYSTIS HOMINIS В ПАТОЛОГИИ ЧЕЛОВЕКА 323

Ибрагимова Гульназ Тимергалиевна

научный руководитель Кудакбаева Т.Г.

ГАОУ СПО Республики Башкортостан Башкирский медицинский колледж, г. Уфа

**ИСПОЛЬЗОВАНИЕ ФЕРМЕНТОВ ДЛЯ ПОЛУЧЕНИЯ ЛЕКАРСТВЕННЫХ
ПРЕПАРАТОВ И ИХ УСТОЙЧИВОСТЬ К РАЗЛИЧНЫМ ФАКТОРАМ
СРЕДЫ** 324

Порватова Наталья Анатольевна

научный руководитель Дмитриева О.И.

МОУ СОШ «Самарский медико-технический лицей», г. Самара

**АНТИГЕННАЯ ИЗМЕНЧИВОСТЬ ГРИППА ТИПА А КАК ПРИЧИНА
ЭПИДЕМИЙ** 324

Иванова Маргарита Юрьевна

научный руководитель Лялина А.В., НИИЭМ им. Пастера

Лицей №179, Санкт-Петербург

**ЛОКАЛЬНАЯ КОМПЛЕКСНАЯ ПРОГРАММА ПРОВЕДЕНИЯ
АНТИНАРКОТИЧЕСКОЙ РАБОТЫ И ПРОФИЛАКТИЧЕСКИХ
МЕРОПРИЯТИЙ В ВУЗЕ** 325

Багени Давид Сергеевич

научный руководитель Шишкин Алексей Александрович

*ГОУ ВПО Южно-Российский государственный университет экономики и
сервиса, г. Шахты*



- ЭКОЛОГИЯ ЧЕЛОВЕКА: АЛКОГОЛЬ И ПОДРОСТОК** 326
Мезинова Анастасия Сергеевна
научный руководитель Мезинова Елена Николаевна
Муниципальное общеобразовательное учреждение « Гимназия №7»
- РОЛЬ ЗДОРОВЬЕСБЕРЕГАЮЩИХ ТЕХНОЛОГИЙ
В ОБРАЗОВАТЕЛЬНОМ ПРОЦЕССЕ СУЗОВ** 327
Генин Максим Юрьевич
научный руководитель: Кручинин С.В.
Ноябрьский институт нефти и газа (филиал) ТюмГНГУ в г. Ноябрьске, Ноябрьск
- ОПРЕДЕЛЕНИЕ ПОТРЕБНОСТИ ОРГАНИЗМА ШКОЛЬНИКА
В БИОЛОГИЧЕСКИ АКТИВНЫХ ВЕЩЕСТВАХ** 328
Вист Елизавета Геннадьевна
Научный руководитель Вечера Елена Владимировна
МОУ СОШ № 42, п. Ахтырский, Краснодарский край
- ПРАВИЛЬНАЯ ОСАНКА - ЗАЛОГ ЗДОРОВЬЯ** 328
Чиркова Татьяна Михайловна
научный руководитель Скиндер Л.Б.
МОУ лицей №22, г. Новосибирск
- ЧТО ТАКОЕ ХЛЕБНЫЕ ЕДИНИЦЫ.О ПРАВИЛЬНОМ ПИТАНИИ.** 329
Синица Анна Александровна
Научный руководитель Синица Е.Ю.; Варенцова Г.А.
МОУ лицей № 28, город Нижний Новгород
- МОНИТОРИНГ ФИЗИЧЕСКОГО РАЗВИТИЯ КАК ПОКАЗАТЕЛЬ
ОЦЕНКИ ЗДОРОВЬЯ ОБУЧАЮЩИХСЯ 1 КУРСА ГОУСПО ВТСИТ** 330
Хвостов Виталий Викторович
научный руководитель Мажура Ангелина Михайловна
ГОУ СПО Воркутинский техникум сервиса и торговли, г.Воркута Республика Коми
- МОНИТОРИНГ ЗДОРОВЬЯ СТУДЕНЧЕСКОЙ МОЛОДЕЖИ ПО РИСКУ
УПОТРЕБЛЕНИЯ ПСИХОТРОПНЫХ ПРЕПАРАТОВ
(НАРКОТИКИ, АЛКОГОЛЬ НИКОТИН)** 331
Михайлов Сергей Сергеевич, Березин Михаил Владимирович,
научный руководитель Покровская Маргарита Владимировна
ГОУ СПО «Ржевское медицинское училище» г. Ржев
- ПРОБЛЕМЫ СЕРДЕЧНО - СОСУДИСТЫХ ЗАБОЛЕВАНИЙ У ДЕТЕЙ
ГОРОДА МАГНИТОГОРСКА И ПУТИ ИХ РЕШЕНИЯ** 332
Абдрахимова Яна Наильевна, Морозова Наталья Александровна
научный руководитель Сырова Нина Михайловна
МООУ «Санаторная школа – интернат №2», г. Магнитогорск



ЭФФЕКТИВНОСТЬ ЛЕЧЕНИЯ СКОЛИОЗА В УСЛОВИЯХ САНАТОРНОЙ ШКОЛЫ-ИНТЕРНАТА **332**

Воротова Анна Алексеевна
научный руководитель Гончар Лариса Адиковна
 МООУ «Санаторная школа-интернат №2», г. Магнитогорск

КОМПЬЮТЕР И ЗДОРОВЬЕ ШКОЛЬНИКА **333**

Бойко Даниил Александрович
научные руководители: Грошева Галина Анатольевна,
Наумичева Любовь Витальевна
 МОУ лицей №21 г. Иваново

ПЕДАГОГИКА, ПСИХОЛОГИЯ

ИЗУЧЕНИЕ ОБРАЗА РОДИНЫ У ПОДРОСТКОВ РАЗНЫХ НАЦИОНАЛЬНОСТЕЙ **336**

Колокольников Александр Игоревич
Научный руководитель Попов А.И.
 МОУ СОШ № 29 г. Волгограда

ГРУППА КРОВИ – ПУТЬ К НАШЕЙ ЛИЧНОСТИ **336**

Артюхова Софья Александровна
научный руководитель Колга Е.Г.
 МОУ СОШ № 2 село Успенское Успенского района Краснодарского края.

ОЗЕЛЕНЕНИЕ ГОРОДА: ИСТОРИЯ, ПРОБЛЕМЫ И ПЕРСПЕКТИВЫ **337**

Пронина Ирина Константиновна
научный руководитель Шерстюк Н.П.
 ГОУ СПО «Педагогический колледж г.Орска», Оренбургская область

АНАЛИЗ СОЦИАЛЬНО-ПСИХОЛОГИЧЕСКОЙ ГОТОВНОСТИ ВЫПУСКНИКА МУЖЕВСКОЙ ШКОЛЫ К САМОСТОЯТЕЛЬНОЙ ЖИЗНИ **338**

Сотруева Вера Борисовна
научный руководитель Корсакова М.И.
 Мужевская средняя школа имени Н.В.Архангельского, село Мужи

ВЛИЯНИЕ САМООЦЕНКИ НА УСПЕВАЕМОСТЬ **339**

Попова Наталья Фёдоровна
научный руководитель Корсакова Марина Игоревна
 МОУ-МСОШ им. Н.В.Архангельского, село Мужи



СПОСОБЫ РАЗВИТИЯ СПОСОБНОСТЕЙ ЧЕЛОВЕКА И РАСШИРЕНИЯ ЕГО ВОЗМОЖНОСТЕЙ ЕСТЕСТВЕННЫМ И ИСКУССТВЕННЫМ ПУТЁМ НА ОСНОВЕ МОДЕЛИ ГУБЕРНАТОРСКОГО СВЕТЛЕНСКОГО ЛИЦЕЯ И ЗА СЧЁТ ПОДАЧИ ОБРАТНОГО СИГНАЛА В МОЗГ **339**

Пушкарёва Юлия Сергеевна.

научный руководитель Сайбединов Александр Геннадьевич

ОГОУ «Губернаторский Светленский лицей» Томская область, г. Томск, пос. Светлый

ПОНИМАНИЕ КАТЕГОРИИ «ВРЕМЯ» У ПОДРОСТКОВ С КОМПЬЮТЕРНОЙ ЗАВИСИМОСТЬЮ **340**

Дурбан Ольга Николаевна

научный руководитель Кунакова, Е.А.

ГОУ ВПО «Сургутский государственный университет Ханты-Мансийского автономного округа», г. Сургут

ФЕНОМЕН РОДИТЕЛЬСТВА В ПРЕДСТАВЛЕНИЯХ СОВРЕМЕННОЙ МОЛОДЁЖИ **341**

Фёдорова Екатерина Алексеевна

научный руководитель Таран И.И.

Великолукская государственная академия физической культуры и спорта, г. Великие Луки

КНИГА ДЛЯ ЧТЕНИЯ НА АНГЛИЙСКОМ ЯЗЫКЕ «OUR TOWN» **342**

Криницына Юлия Олеговна

научный руководитель Кунгурова И.М.

ГОУ ВПО «Ишимский государственный педагогический институт им. П.П. Ершова», г. Ишим

ФОРМИРОВАНИЕ КОММУНИКАТИВНОЙ КОМПЕТЕНТНОСТИ ПОДРОСТКОВ В ПРОЦЕССЕ ТРЕНИНГОВЫХ ЗАНЯТИЙ **342**

Носкова Татьяна Сергеевна

научный руководитель Кислицына Валентина Александровна

Ишимский государственный педагогический институт имени П.П.Ершова, г. Ишим

ИСПОЛЬЗОВАНИЕ МНОГОКОМПОНЕНТНЫХ ЗАДАЧ С ПРОФОРИЕНТАЦИОННОЙ НАПРАВЛЕННОСТЬЮ В ПРОЦЕССЕ ПОВТОРЕНИЯ МАТЕМАТИКИ **343**

Гаранжа Анна Ивановна

научный руководитель Кирюхина Е. Н.

Факультет среднего профессионального образования ТИ ОРЁЛГТУ, г. Орёл



- ДЕПРЕССИВНОЕ СОСТОЯНИЕ ПОДРОСТКОВ,
ПРИНАДЛЕЖАЩИХ К СУБКУЛЬТУРЕ ЭМО** 344
Коржов Игорь Валерьевич
руководитель Воробьева О.О.
научный консультант Цветкова Н.В.
Муниципальное бюджетное образовательное учреждение межшкольный
учебный комбинат города Кирово-Чепецка, Кировской области
- ГОТОВНОСТЬ К ФАНДРАЙЗИНГУ КАК КОМПОНЕНТ ЛИЧНОСТНО-
ПРОФЕССИОНАЛЬНОГО САМОРАЗВИТИЯ БУДУЩЕГО
ПРЕПОДАВАТЕЛЯ** 344
Дуисеева Алина Романовна
научный руководитель Иванова Л.А.
ГОУ ВПО «Иркутский государственный лингвистический университет», г.
Иркутск
- ПЕСОЧНАЯ ТЕРАПИЯ, КАК ОДИН ИЗ ЭФФЕКТИВНЫХ МЕТОДОВ В
ПОВЫШЕНИИ АДАПТАЦИОННЫХ ВОЗМОЖНОСТЕЙ СТУДЕНТОВ-
ПЕРВОКУРСНИКОВ** 345
Попова Анна Александровна
научный руководитель Кравцова Ксения Юрьевна
ФГОУ СПО «Крымский технический колледж» г.Крымск, Краснодарский край
- РОЛЬ МАТЕМАТИКИ В ПОДГОТОВКЕ СПЕЦИАЛИСТОВ
СОВРЕМЕННОГО ОБЩЕСТВА** 346
Сунгурян Валентина Абеловна
научный руководитель Дубогрей Т. Ф.
Филиал ГОУ ВПО «Кубанский государственный университет» в г. Кореновске.
- ЭФФЕКТИВНОСТЬ ПРАВОВОГО ВОСПИТАНИЯ В ШКОЛЕ:
ПРЕДПОСЫЛКИ РАЗРАБОТКИ И ВНЕДРЕНИЯ ПРОГРАММЫ
ПРАВОВОГО ВОСПИТАНИЯ** 347
Янченко Галина Андреевна
научный руководитель Неволлина И. Я.
ГОУ ВПО «Славянский-на-Кубани государственный педагогический институт»,
г. Славянск-на-Кубани
- СТРЕСС-СОВЛАДАЮЩЕЕ ПОВЕДЕНИЕ И ПСИХОСОЦИАЛЬНАЯ
АДАПТИВНОСТЬ НАРКОЗАВИСИМЫХ ЛИЧНОСТЕЙ** 347
Инкина Яна Сергеевна
научный руководитель Зинатулина Р.Р.
Восточная экономико-юридическая гуманитарная академия (Академия ВЭГУ),
г.Уфа



**СИСТЕМА РАБОТЫ ТЬЮТОРА В ОРГАНИЗАЦИИ ЭЛЕКТИВНЫХ КУРСОВ
ДЛЯ ЛИЦ С ОГРАНИЧЕННЫМИ ВОЗМОЖНОСТЯМИ ЗДОРОВЬЯ 348**

Кусжанова Айсулу Коянбаевна

научный руководитель Насыров Э.М.

ГОУ СПО Салаватский педагогический колледж, г.Салават

**ВНЕШНИЙ ВИД УЧАЩИХСЯ:
НЕОБЫЧНЫЙ ВЗГЛЯД НА ПРИВЫЧНУЮ ПРОБЛЕМУ 349**

Пускина Надежда Александровна

научный руководитель Подкладнева Л. В.

МОУ ДОД ЦДЮТ п.Солнечный Хабаровского края

**МЕТОДИЧЕСКИЙ АНАЛИЗ ЛИТЕРАТУРЫ В ПОДГОТОВКЕ
СПЕЦИАЛИСТОВ 350**

Якимов Дмитрий Витальевич

научный руководитель Кострова Ирина Михайловна

БУ СПО «Мегионский Профессиональный Колледж» г.Мегион

ПОДГОТОВКА СПЕЦИАЛИСТОВ В УСЛОВИЯХ ПРЕДПРИЯТИЯ 350

Савченко Александр Юрьевич

научный руководитель Кострова Ирина Михайловна

БУ СПО «Мегионский Профессиональный Колледж» г.Мегион

«ОБРАЗ ОТЦА» ГЛАЗАМИ СОВРЕМЕННОГО ПОДРОСТКА 351

Калошина Алёна Павловна

научный руководитель Бачурина Н. В.

МОУДОД ЦДОД «Малая академия», г. Краснодар

«НАВЫКИ БУДУЩЕГО» У СОВРЕМЕННЫХ ПОДРОСТКОВ 352

Ушаков Роман Юрьевич

научный руководитель Бачурина Н. В.

МОУДОД ЦДОД «Малая академия», г. Краснодар

ЭГОИЗМ И ИМПЛИЦИТНЫЕ ПРЕДСТАВЛЕНИЯ ПОДРОСТКОВ 352

Недолуга Екатерина Михайловна

научный руководитель Бачурина Н. В.

МОУДОД ЦДОД «Малая академия», г. Краснодар

**СОЗДАНИЕ ИНТЕЛЛЕКТУАЛЬНЫХ ИГР С МУЛЬТИМЕДИЙНЫМ
СОПРОВОЖДЕНИЕМ ДЛЯ УЧЕБНО-ВОСПИТАТЕЛЬНОГО
ПРОЦЕССА 353**

Шалапин Родион Игоревич

научный руководитель Бочарова Г.Н.

ФГОУ СПО «Тверской химико-технологический колледж»



- ВЛИЯНИЕ СЕМЕЙНЫХ ОТНОШЕНИЙ НА СТАНОВЛЕНИЕ ЛИЧНОСТИ РЕБЕНКА** 354
Егерев Александр Анатольевич
научный руководитель Ильина Е.А.
НОУ ВПО "Московский Психолого-Социальный Институт", Муромский филиал
- ИЛЛЮЗИИ ЗРИТЕЛЬНОГО ВОСПРИЯТИЯ** 354
Речкова Татьяна
Научный руководитель Русак Т.В.
МООУ «Школа-интернат № 64», г. Прокопьевск
- ПРЕДСТАВЛЕНИЯ СТУДЕНЧЕСКОЙ МОЛОДЕЖИ ОБ ОТВЕТСТВЕННОМ ПОВЕДЕНИИ** 355
Мордовина Елена Андреевна
научный руководитель Краснощеченко И. П.
Калужский Государственный Педагогический Университет им. К. Э. Циолковского, город Калуга
- ЭТНОКУЛЬТУРНОЕ ВОСПИТАНИЕ ОБУЧАЮЩИХСЯ ПОЛИЭТНИЧЕСКОЙ ОБРАЗОВАТЕЛЬНОЙ СРЕДЕ** 356
Каримов Альберт Русланович
научный руководитель Кострова Ирина Михайловна
БУСПО «Мегионский профессиональный колледж», г. Мегион
- ВОСПИТАНИЕ ТОЛЕРАНТНОСТИ ПОДРОСТКОВ В ПРОЦЕССЕ МЕЖКУЛЬТУРНОГО ОБЩЕНИЯ В ОБРАЗОВАТЕЛЬНОМ ПРОСТРАНСТВЕ** 356
Легута Илья Евгеньевич
научный руководитель Кострова Ирина Михайловна
БУСПО «Мегионский профессиональный колледж», г. Мегион
- ОСОБЕННОСТИ ПРОЕКТИРОВАНИЯ КОМПЬЮТЕРНЫХ ТЕСТОВ ПО ОКРУЖАЮЩЕМУ МИРУ ДЛЯ МЛАДШИХ ШКОЛЬНИКОВ** 357
Егорян Эмма
Научный руководитель: Тимошкина Н. В.
Педагогический факультет Северо-Осетинский государственный университет им. К.Л. Хетагурова, г. Владикавказ
- СОВЕРШЕНСТВОВАНИЕ РАБОТЫ НАД СОСТАВОМ СЛОВА ПО ПРОГРАММЕ «ШКОЛА 2100»** 358
Самаева Пикрия, 2 курс
Научный руководитель: Баскаева Ж.Х., к.п.н., доцент
Педагогический факультет, Северо-Осетинский государственный университет им. К.Л. Хетагурова



ФОРМИРОВАНИЕ ГРАЖДАНСКОЙ КУЛЬТУРЫ ЛИЧНОСТИ В ПРОЦЕССЕ ПРИОБЩЕНИЯ МОЛОДЁЖИ К ИСТОРИЧЕСКОМУ НАСЛЕДИЮ РОССИИ 359

Балашова Светлана Петровна

научный руководитель Чистякова Марина Александровна

ГОУ ВПО Нижегородский государственный архитектурно-строительный университет, г.Нижний Новгород

ФОРМИРОВАНИЕ СОЦИАЛЬНЫХ ЭМОЦИЙ У СТУДЕНТОВ В УСЛОВИЯХ КОНТЕКСТНОГО ОБУЧЕНИЯ 359

Виноградова Анастасия Валерьевна

научный руководитель Мухина Татьяна Геннадьевна

ГОУ ВПО Нижегородский государственный архитектурно-строительный университет, г.Нижний Новгород

ОБЕСПЕЧЕНИЕ ПСИХОЛОГО-ПЕДАГОГИЧЕСКОГО СОПРОВОЖДЕНИЯ ТЕХНОЛОГИИ ЭВРИСТИЧЕСКОГО ОБУЧЕНИЯ СТУДЕНТОВ ПЕДАГОГИЧЕСКОГО ПРОФИЛЯ ПОСРЕДСТВОМ ФОРМИРОВАНИЯ СУЩНОСТНО-СОДЕРЖАТЕЛЬНЫХ ХАРАКТЕРИСТИК ОБРАЗОВАТЕЛЬНОЙ КОММУНИКАЦИИ 360

Гадкова Татьяна Евгеньевна, Дрягалова Елена Александровна

научный руководитель Филиппова Людмила Васильевна

ГОУ ВПО Нижегородский государственный архитектурно-строительный университет, г.Нижний Новгород

АКЦЕНТ НА ПЕДАГОГИКУ И ПСИХОЛОГИЮ КРЕАТИВНОГО ОБРАЗОВАНИЯ В ПРОЦЕССЕ ИЗУЧЕНИЯ КУРСА «АРХИТЕКТУРНАЯ ПЕДАГОГИКА» 361

Стукаленко Екатерина Николаевна

научный руководитель Шербакова Елена Евгеньевна

ГОУ ВПО Нижегородский государственный архитектурно-строительный университет, г.Нижний Новгород

ОЦЕНКА ЭФФЕКТИВНОСТИ ИЗОТЕРАПИИ КАК МЕТОДА ПСИХОЛОГИЧЕСКОЙ КОРРЕКЦИИ ДЕТСКИХ СТРАХОВ 362

Серая Анна Александровна

научный руководитель Давлетова А. И.

Славянский-на-Кубани Государственный Педагогический Институт

ОТВЕТСТВЕННОСТЬ, ГРАЖДАНСКАЯ АКТИВНОСТЬ, ПАТРИОТИЗМ: ОСОБЕННОСТИ ФОРМИРОВАНИЯ В ПЕДАГОГИЧЕСКОМ ВУЗЕ 362

Удолова Ольга Александровна

научный руководитель Борцова М. В.

ГОУ ВПО Славянский-на-Кубани государственный педагогический институт, Славянск-на-Кубани



- ВЛИЯНИЕ ВНУТРИСЕМЕЙНОГО ОБЩЕНИЯ
НА РАЗВИТИЕ ЛИЧНОСТИ РЕБЕНКА** 363
Панихина Дарья Васильевна
научный руководитель Лукьяненко М.А.
Славянский–на–Кубани ГПУ Славянск-на-Кубани
- АКМЕОЛОГИЧЕСКИЕ ОСОБЕННОСТИ ПСИХОЛОГИЧЕСКИХ
ЗАЩИТНЫХ МЕХАНИЗМОВ У ПОДРОСТКОВ
С НАРУШЕНИЯМИ СЛУХА** 364
Григорьева Надежда Владимировна
научный руководитель Велиева С.В.
ГОУ ВПО «Чувашский государственный педагогический университет
им. И.Я. Яковлева» Чебоксары
- ФОРМУЛА УСПЕШНОСТИ** 364
Кузьмина Арина Александровна
научный руководитель Дмитриева Ольга Ивановна
МОУ «Самарский Медико-технический лицей», г. Самара
- ИНФОРМАЦИОННЫЕ СЕТЕВЫЕ ТЕХНОЛОГИИ КАК СРЕДСТВО
ОБУЧЕНИЯ В ЛИНГВИСТИЧЕСКОМ УНИВЕРСИТЕТЕ** 365
Наседкина Ольга Сергеевна
научный руководитель Иванова Людмила Анатольевна
ГОУ ВПО «Иркутский государственный лингвистический университет», г. Иркутск
- РОЛЬ И МЕСТО ГЛОССАРИЯ В ПРОФЕССИОНАЛЬНОМ
ОБРАЗОВАНИИ** 366
Львова Ольга Николаевна
научный руководитель Михайленко Елена Валерьевна
ГОУ ВПО «Поморский государственный университет имени М.В.
Ломоносова», Северодвинский филиал, г. Северодвинск
- ПСИХОЛОГИЧЕСКИЕ ДЕТЕРМИНАНТЫ
ПРИНЯТИЯ ЛИЧНОСТЬЮ РЕШЕНИЙ** 367
Дарюшина Елена Викторовна
научный руководитель Кузнецова Юлия Николаевна
ГОУ ВПО «Татарский государственный гуманитарно-педагогический
университет», г. Казань
- РАЗВИТИЕ ТВОРЧЕСКИХ СПОСОБНОСТЕЙ УЧАЩИХСЯ В УСЛОВИЯХ
СПЕЦКУРСОВ И ФАКУЛЬТАТИВОВ, ИСПОЛЬЗУЯ ОТКРЫТЫЕ ФОРМЫ
ФАСИЛИТАЦИИ И МЕТОДИКУ SERENDIPITY** 367
Колесникова Карина Андреевна
научный руководитель Колесникова Светлана Викторовна
ГОУ ВПО «Пензенская государственная технологическая академия», г. Пенза



**СОЦИАЛЬНО-ПСИХОЛОГИЧЕСКИЙ ТРЕНИНГ
КАК СПОСОБ РАЗВИТИЯ КОММУНИКАТИВНОЙ
КОМПЕТЕНТНОСТИ СОТРУДНИКОВ БАНКА** **368**

*Дмитриева Оксана Александровна
научный руководитель Шахова Инна Павловна
Пензенский филиал НОУ ВПО «Академия МНЭПУ», г. Пенза*

ЭКОЛОГИЧЕСКОЕ ВОСПИТАНИЕ МЛАДШИХ ШКОЛЬНИКОВ **369**

*Симонова Наталья Михайловна
научный руководитель Иванова Татьяна Семеновна
ГОУ ЦО № 1239 г. Москвы*

**ФОРМИРОВАНИЕ ЭКОЛОГИЧЕСКОЙ КУЛЬТУРЫ ПОДРОСТКОВ НА
ПРИМЕРЕ ЭКОЛОГО-ПЕДАГОГИЧЕСКОЙ ПРОГРАММЫ
«ЮНЫЕ ЭКОЛОГИ»** **369**

*Чекал Антон Юрьевич
научный руководитель Иванова Татьяна Семеновна
ГОУ ВПО «Московский гуманитарный педагогический институт», г. Москва*

ПОДРОСТКОВАЯ ЛОЖЬ И ЕЁ ПРИЧИНЫ **370**

*Труфанова Дарья Олеговна
научный руководитель Русакова Ольга Александровна
ГОУ ВПО «Дальневосточный государственный технический университет
(ДВПИ им.В. В. Куйбышева)» Инженерно-экономический институт,
Педагогический колледж, г. Владивосток*

**РОЛЬ СОЦИАЛЬНОГО ПЕДАГОГА ПО ФОРМИРОВАНИЮ
АДЕКВАТНОЙ САМООЦЕНКИ ПОДРОСТКА КАК ФАКТОРА
ГАРМОНИЗАЦИИ ЛИЧНОСТИ** **371**

*Турбина Анна Геннадьевна
научный руководитель Русакова Ольга Александровна
ГОУ ВПО «Дальневосточный государственный технический университет
(ДВПИ им.В. В. Куйбышева)» Инженерно-экономический институт,
Педагогический колледж, г. Владивосток*

СОЦИОЛОГИЯ, ПОЛИТОЛОГИЯ, ПРАВО

**ПРИКЛАДНОЕ ТВОРЧЕСТВО КАК ОБЪЕКТ ИНТЕЛЛЕКТУАЛЬНОЙ
СОБСТВЕННОСТИ** **374**

*Ульянова Кристина Николаевна
научный руководитель Абрамов Юрий Леонидович
ФГОУ СПО ТКПТС г. Тула*

**РЕАЛИЗАЦИЯ НАЦИОНАЛЬНОГО ПРОЕКТА В СФЕРЕ ОБРАЗОВАНИЯ 374**

Миляхова Лариса Станиславовна
научный руководитель Корсакова Марина Игоревна
МОУ – МСОШ имени Н.В. Архангельского с.Мужи

ПРИЧИНЫ ПОДРОСТКОВОЙ ПРЕСТУПНОСТИ В СЕЛЬСКОЙ МЕСТНОСТИ НА ПРИМЕРЕ СЕЛА МУЖИ 375

Захаренко Елена Викторовна
научный руководитель Корсакова Марина Игоревна
МОУ-МСОШ им. Архангельского. Село Мужы.

ФЕНОМЕН МОЛОДЕЖНОГО АГРЕССИВНОГО РАДИКАЛИЗМА 376

Макарова Галина Станиславовна, Шафоростова Анастасия Владимировна
научный руководитель Макаров Петр Васильевич
ГОУ ВПО Южно-Якутский институт железнодорожного транспорта – филиал ДВГУПС, Нерюнгри

КРИМИНОЛОГИЧЕСКАЯ ХАРАКТЕРИСТИКА ПРЕСТУПНОСТИ В ВООРУЖЕННЫХ СИЛАХ РОССИЙСКОЙ ФЕДЕРАЦИИ 377

Кондаков Алексей Сергеевич
научный руководитель Ившин В.Г.
Институт права, социального управления и безопасности ГОУ ВПО «Удмуртский государственный университет», город Ижевск

КСЕНОФОБИЯ КАК СОЦИОКУЛЬТУРНОЕ ЯВЛЕНИЕ СОВРЕМЕННОГО МИРА 377

Рыбакова Юлия Владимировна
научный руководитель Семёнова И.Е.
МАОУ «Гимназия №2», г.Великий Новгород

НАЦИОНАЛЬНОЕ САМОЧУВСТВИЕ МОЛОДЕЖИ (НА ОСНОВЕ СОЦИОЛОГИЧЕСКОГО ИССЛЕДОВАНИЯ УЧАЩИХСЯ ЛИЦЕЯ) 378

Лесухина Анастасия Андреевна
научный руководитель Уймёнова А.И.
МОУ лицей №39, г. Нижний Тагил

ИСКУССТВО ГРАФФИТИ КАК СРЕДСТВО БОРЬБЫ С СЕРОСТЬЮ ВИЗУАЛЬНОЙ СРЕДЫ ГОРОДА 379

Прожога Артём Юрьевич
научный руководитель Мазжухина Ирина Вячеславовна
МОУ «Гимназия №31»

ГРАЖДАНСКАЯ АКТИВНОСТЬ СОВРЕМЕННОЙ МОЛОДЕЖИ 379

Никитенко Евгений Андреевич
научный руководитель Долматова Т.В.
ФГОУ СПО « Омский автотранспортный колледж», г. Омск



**ИЗУЧЕНИЕ СОЦИАЛЬНЫХ СТЕРЕОТИПОВ, СВЯЗАННЫХ
С ПРОФЕССИЕЙ «УЧИТЕЛЬ» 380**

*Ковалевская Виктория Михайловна
научный руководитель Бачурина Н. В.
МОУДОД ЦДОД «Малая академия», г. Краснодар*

ЮВЕНАЛЬНАЯ ЮСТИЦИЯ: ПРОБЛЕМЫ ВОЗРОЖДЕНИЯ В РОССИИ 381

*Казаченко Александр Васильевич
научный руководитель Скиперский Иван Александрович
Московский государственный гуманитарный университет имени
М. А. Шолохова Ставропольский филиал, г.Ставрополь*

**РЕПРОДУКТИВНЫЕ ПРАВА ГРАЖДАН. ВСПОМОГАТЕЛЬНЫЕ
РЕПРОДУКТИВНЫЕ ТЕХНОЛОГИИ: ПРАВОВОЕ ОБЕСПЕЧЕНИЕ 382**

*Вануркина Анна Анатольевна
научный руководитель Спектор Л. А.
ГОУ ВПО Южно-Российский государственный университет экономики и
сервиса, г. Шахты*

**ПРОБЛЕМЫ ПРОФИЛАКТИКИ БЕСПРИЗОРНОСТИ
И СОЦИАЛЬНОГО СИРОТСТВА 382**

*Жужгина Юлия Сергеевна
научный руководитель Шишкин Алексей Александрович
ГОУ ВПО Южно-Российский государственный университет экономики и
сервиса, г. Шахты*

**ВНЕДРЕНИЕ ПРОЦЕДУР МЕДИАЦИИ В КАЧЕСТВЕ МЕХАНИЗМОВ
РЕАЛИЗАЦИИ ЗАКОНОДАТЕЛЬСТВА РФ 383**

*Фоя Виктория Викторовна
научный руководитель Шишкин Алексей Александрович
ГОУ ВПО Южно-Российский государственный университет экономики и
сервиса, г. Шахты*

**ПЕРСПЕКТИВА ПРИМЕНЕНИЯ НАУЧНЫХ ИССЛЕДОВАНИЙ ЛАТЕРНЫХ
ГЛАЗНЫХ ДВИЖЕНИЙ В ПРОЦЕССЕ УГОЛОВНОГО ДОКАЗЫВАНИЯ 384**

*Гребенникова Кристина Владимировна
научный руководитель Спектор Людмила Александровна
Южно-Российский государственный университет экономики и сервиса, г.
Шахты*

**ПЛЮСЫ И МИНУСЫ ПРОФЕССИИ
ПЕРЕВОДЧИК ИНОСТРАННЫХ ЯЗЫКОВ 384**

*Копылова Мария Сергеевна
научный руководитель Брашко Евгения Владимировна
МОУ Межшкольный учебный комбинат «Импульс» г.Екатеринбурга*

**У ВОЙНЫ – НЕ ЖЕНСКОЕ ЛИЦО****385***Цибина Галина Алексеевна**научный руководитель Архипова В.М.**Муниципальное учреждение «Управление образования ГО «Город Лесной»,
МОУ СОШ №75»***ПРОЕКТ СОДЕЙСТВИЯ ЗАНЯТОСТИ ВЫПУСКНИКОВ УТЖТ****386***Жаринова Анжелика Вячеславовна**научные руководители Елистратова А. Ю., Исаенко Р. Р.**Уфимский техникум железнодорожного транспорта Уфимского института
путей сообщения -филиал Самарского Государственного университета путей
сообщения, (УТЖТ УФИПС – филиал СамГУПС) г. Уфа***ВЛИЯНИЕ СРЕДСТВ МАССОВОЙ ИНФОРМАЦИИ НА ОБЩЕСТВО****387***Паславский Леонид Сергеевич**Научный руководитель Гурецкая Елена Григорьевна**МОУ СОШ № 42, п. Ахтырский, Краснодарский край***ЦЕННОСТЬ ЛЮБВИ И БРАКА В МОЛОДЁЖНОЙ СРЕДЕ****387***Омельченко Юлия Владимировна**Научный руководитель: Федоренко Людмила Петровна**ГОУ ВПО «Славянский-на-Кубани государственный педагогический институт»,
г.Славянск – на – Кубани, Краснодарский край***АКТУАЛЬНЫЕ ПРОБЛЕМЫ ПРИМЕНЕНИЯ СМЕРТНОЙ КАЗНИ
В РОССИИ (ИНФОРМАЦИОННО – АНАЛИТИЧЕСКИЙ ОБЗОР
ВЫБОРОЧНОГО ОПРОСА СТУДЕНЧЕСКОЙ МОЛОДЕЖИ)****388***Качурин Александр Владимирович**Научный руководитель Сибиряков Сергей Львович**НОУ ВПО Волгоградский институт бизнеса, г.Волгоград***ПРАВОВОЕ РЕГУЛИРОВАНИЕ ПЕРЕРАБОТКИ И УТИЛИЗАЦИИ
ТВЕРДЫХ БЫТОВЫХ ОТХОДОВ В РОССИЙСКОЙ ФЕДЕРАЦИИ****389***Гобети Элиза, 2 курс**Научный руководитель: Цаликова М.Б.**Юридический факультет, Северо-Осетинский государственный университет
им. К.Л. Хетагурова***ИНСТИТУТ УПОЛНОМОЧЕННОГО ПО ПРАВАМ ЧЕЛОВЕКА
В РОССИЙСКОЙ ФЕДЕРАЦИИ****390***Тегаева Людмила**Научный руководитель: Калманова А.С.**Юридический факультет Северо-Осетинский государственный университет
им. К.Л. Хетагурова*



- ОСОБЕННОСТИ МИГРАЦИОННЫХ ПРОЦЕССОВ НА СЕВЕРНОМ КAVКАЗЕ (ИСТОРИКО- СОЦИАЛЬНЫЕ АСПЕКТЫ)** 391
Кесаева Карина
Научный руководитель: Блейх Н.О.
Факультет социальной работы, Северо-Осетинский государственный университет им. К.Л. Хетагурова, г. Владикавказ
- ВОПРОС О ВОЗВРАЩЕНИИ СУДА ПРИСЯЖНЫХ В РОССИЙСКУЮ СУДЕБНУЮ СИСТЕМУ** 391
Ушакова Екатерина
Научный руководитель: Юрьева И.А.
МОУ Магнитогорский Многопрофильный лицей №1 г. Магнитогорск
- ЗАЩИТА ПРАВ УЧЕНИКОВ В УСЛОВИЯХ СОВРЕМЕННОЙ ШКОЛЫ** 392
Матвеев Алексей Олегович
Никулина Ирина Ивановна
МОУ СОШ №10 «Пересвет», г. Бердск
- ПРАВО НА СВОБОДУ ПЕРЕДВИЖЕНИЯ ЖИТЕЛЕЙ КАЛИНИНГРАДСКОЙ ОБЛАСТИ: ПРОБЛЕМЫ И ПЕРСПЕКТИВЫ** 393
Учакина Карина Сергеевна
научный руководитель Прасолова Юлия Анатольевна
МОУ СОШ № 41, Калининград
- УПРАВЛЕНИЕ КАЧЕСТВОМ ОБРАЗОВАТЕЛЬНЫХ УСЛУГ КАК НАПРАВЛЕНИЕ ПОВЫШЕНИЯ ЭФФЕКТИВНОСТИ ДЕЯТЕЛЬНОСТИ ВУЗА В СОВРЕМЕННЫХ УСЛОВИЯХ** 393
Султалиева Зарема Маратовна
научный руководитель Абдуллаева Тамара Курбановна
ГОУ ВПО «Дагестанский государственный технический университет», г. Махачкала
- ПУТИ И МЕТОДЫ ОПТИМИЗАЦИИ ПРИНЯТИЯ УПРАВЛЕНЧЕСКИХ РЕШЕНИЙ В ОРГАНИЗАЦИИ** 394
Курбанов Рустам Залимханович
научный руководитель Абдуллаева Тамара Курбановна
ГОУ ВПО «Дагестанский государственный технический университет», г. Махачкала
- СОВЕРШЕНСТВОВАНИЕ АНТИКРИЗИСНОГО УПРАВЛЕНИЯ ОРГАНИЗАЦИЕЙ** 395
Абдуллаева Камилат Тагировна
научный руководитель Абдуллаева Тамара Курбановна
ГОУ ВПО «Дагестанский государственный технический университет», г. Махачкала



РОЛЬ НЕФОРМАЛЬНЫХ МОЛОДЕЖНЫХ ОРГАНИЗАЦИЙ В ПРОЦЕССЕ СОЦИАЛИЗАЦИИ МОЛОДЕЖИ 395

Голубева Дарья Сергеевна
научный руководитель Рубцова Елена Евгеньевна
ГОУ СПО Нижегородский технологический техникум, г. Нижний Новгород

СРАВНЕНИЕ ДУХОВНОЙ И БЫТОВОЙ КУЛЬТУРЫ НЕНЦЕВ И РУССКИХ КАК ОСНОВНОГО РЕСУРСА РАЗВИТИЯ ТОЛЕРАНТНОСТИ МЕЖДУ НАРОДАМИ 396

Вокуева Александра Анатольевна
научный руководитель Камышанская Инна Викторовна
ГОУ СПО Воркутинский техникум сервиса и торговли, г.Воркута, Республика Коми

ОСНОВООБРАЗУЮЩИЕ КОМПОНЕНТЫ НРАВСТВЕННО-ДУХОВНОГО ВОСПИТАНИЯ МОЛОДЕЖИ РОССИИ 397

Остапенко Елена Анатольевна
научный руководитель Шевченко А.В.
ФГОУ ВПО «Ставропольский ГАУ» г. Ставрополь

СОЦИАЛИЗАЦИЯ МОЛОДЕЖИ В СОВРЕМЕННОМ РОССИЙСКОМ ОБЩЕСТВЕ 398

Прыткова Анжелика Викторовна
научный руководитель Кулиш Наталья Валентиновна
ФГОУ ВПО «Ставропольский государственный аграрный университет»

ИЗУЧЕНИЕ МЕТОДОВ ПРОВЕДЕНИЯ ПРОФОРИЕНТАЦИОННОЙ РАБОТЫ ДЛЯ РЕАЛИЗАЦИИ ИХ СРЕДИ СТАРШЕКЛАССНИКОВ 399

Величко Ольга Борисовна
научный руководитель Колдоркина Людмила Анатольевна
МОУ СОШ №10, Краснодарский край, г. Новороссийск

ДЕМОКРАТИЯ В РОССИИ И ПУТИ ФОРМИРОВАНИЯ ЛИЧНОСТИ ДЕМОКРАТИЧЕСКИХ УБЕЖДЕНИЙ 399

Камнева Алёна Александровна
научный руководитель Лебедев Артём Владимирович
Славянский-на-Кубани ГПИ, г. Славянск-на-Кубани

РОЛЬ ОТЦОВСТВА КАК СОЦИАЛЬНОГО ИНСТИТУТА В СОЦИАЛИЗАЦИИ ПОДРОСТКОВ В УСЛОВИЯХ БЛАГОПОЛУЧНОЙ СЕМЬИ С СОХРАНЕННОЙ И НАРУШЕННОЙ СТРУКТУРОЙ 400

Гладкая Оксана Юрьевна
научный руководитель Наумчик Тамара Яковлевна
ГОУ ВПО «Дальневосточный государственный технический университет (ДВПИ им.В. В. Куйбышева)» Инженерно-экономический институт, Педагогический колледж, г. Владивосток



**СУБКУЛЬТУРА ЭМО КАК СОВРЕМЕННОЕ НАПРАВЛЕНИЕ
СОЦИАЛИЗАЦИИ ПОДРОСТКОВ 401**

Заварзина Мария Романовна

Научный руководитель Ровенко Ольга Владимировна

*ГОУ ВПО «Дальневосточный государственный технический университет
(ДВПИ им.В. В. Куйбышева)» Инженерно-экономический институт,
Педагогический колледж, г. Владивосток*

**ВЛИЯНИЕ СУБКУЛЬТУРЫ НА ФОРМИРОВАНИЕ СОЦИОКУЛЬТУРНОГО
МИРА СТАРШИХ ПОДРОСТКОВ 402**

Литвинова Елизавета Сергеевна

научный руководитель Наумчик Тамара Яковлевна

*ГОУ ВПО «Дальневосточный государственный технический университет
(ДВПИ им.В. В. Куйбышева)» Инженерно-экономический институт,
Педагогический колледж, г. Владивосток*

ГЕНДЕРНЫЕ СТЕРЕОТИПЫ В ТРУДОВОЙ ДЕЯТЕЛЬНОСТИ 402

Крушельницкий Николай Владимирович

научный руководитель Серегина Галина Ивановна

Когалымская МОУ «Средняя школа №3», г. Когалым, ХМАО-Югра

**РЕФОРМИРОВАНИЕ СУЩЕСТВУЮЩЕГО МЕХАНИЗМА ПРИВЛЕЧЕНИЯ
К УГОЛОВНОЙ ОТВЕТСТВЕННОСТИ ЧЛЕНА СОВЕТА ФЕДЕРАЦИИ
И ДЕПУТАТА ГОСУДАРСТВЕННОЙ ДУМЫ ФЕДЕРАЛЬНОГО
СОБРАНИЯ РОССИЙСКОЙ ФЕДЕРАЦИИ В УСЛОВИЯХ РЕАЛИЗАЦИИ
НАЦИОНАЛЬНОГО ПЛАНА ПО ПРОТИВОДЕЙСТВИЮ КОРРУПЦИИ 403**

Гарлюпин Вячеслав Олегович

научный руководитель Бессонова Виктория Викторовна

Юридический Институт ЧитГУ, г. Чита

СИСТЕМА ПРЕСТУПЛЕНИЙ ПО ПСКОВСКОЙ СУДНОЙ ГРАМОТЕ 404

Алиева Ольга Абаевна

научный руководитель Мошкина Зоя Вениаминовна

Читинский государственный университет, юридический институт, г. Чита

КОНСАЛТИНГ 404

Николенко Татьяна Александровна

научный руководитель Чеботарева Анна Александровна

Читинский Государственный Университет, Юридический Институт, г. Чита

**ПАМЯТЬ ЧЕТВЕРТОГО ПОКОЛЕНИЯ
ОБ УЧАСТНИКАХ ВЕЛИКОЙ ОТЕЧЕСТВЕННОЙ ВОЙНЫ 405**

Еферица Екатерина Геннадьевна

научный руководитель Шашкая Людмила Ивановна

МОУ Новохоперская гимназия №1, г. Новохоперск

**ВЫБОР КАК ГРАЖДАНСКАЯ ПОЗИЦИЯ ЧЕЛОВЕКА**

406

*Глазкова Анастасия Сергеевна**Научный руководитель: Лазарева Людмила Александровна**МОУ СОШ №4, г. Абинск, Абинский район, Краснодарский край***ТЕХНИЧЕСКОЕ ТВОРЧЕСТВО,
ФИЗИКА, МЕХАНИКА****АВТОМАТИЗАЦИЯ КУХОННОЙ ВЫТЯЖКИ**

408

*Кузнецов Максим Сергеевич**научный руководитель Чиглинцева Н.Е., Тараник А.П.**МОУ «Лицей № 4», 10 ф класс г. Оренбург***МОДЕРНИЗАЦИЯ ОТЕЧЕСТВЕННЫХ ТВЕРДОМЕРОВ**

409

*Иванов Александр Анатольевич**научные руководители Иванов В.Г., Черепанов А.Н.**ФГОУ СПО «Уфимский авиационный техникум», г.Уфа***ЭКСПЕРИМЕНАЛЬНЫЕ ИССЛЕДОВАНИЯ ТЕХНОЛОГИИ СУШКИ
РАСТИТЕЛЬНОГО СЫРЬЯ ДЛЯ ПОВЫШЕНИЯ ПИТАТЕЛЬНОСТИ
КОРМОВ И РАЗРАБОТКА УСТАНОВКИ НОВОГО ПОКОЛЕНИЯ**

409

*Кожевников Сергей Алексеевич**научные руководители Иванов В.Г., Панферова И.В., Черепанов А.Н.**ФГОУ СПО «Уфимский авиационный техникум», г.Уфа***ЭКСПЕРИМЕНТАЛЬНЫЕ ИССЛЕДОВАНИЯ ЭЛЕКТРОФИЗИЧЕСКИХ
ВОЗДЕЙСТВИЙ В ХЛЕБОПЕКАРНОМ ПРОИЗВОДСТВЕ**

410

*Сагадиева Эльвира Радиковна**научные руководители Иванов В.Г., Черепанов А.Н.**ФГОУ СПО «Уфимский авиационный техникум», г.Уфа***ИЗМЕРИТЕЛЬ СВЕРХВЫСОКОЧАСТОТНЫХ ИЗЛУЧЕНИЙ
СОТОВЫХ ТЕЛЕФОНОВ**

411

*Савельев Владимир Иванович**научный руководитель Карабельский В.И.**МОУ ДОД «Станция юных техников» г.Сургут***ИЗМЕРЕНИЕ УСКОРЕНИЯ СИЛЫ ТЯЖЕСТИ
МАЯТНИКОВЫМ МЕТОДОМ**

412

*Максеева Алия Мансуровна**научный руководитель Зинковская В. Н.**НОУ «Импульс» МОУ СОШ № 2, город Муравленко*



- МОДЕРНИЗИРОВАННЫЙ ТОКАРНЫЙ СТАНОК ПО ДЕРЕВУ** 412
Береснев Павел Олегович
научный руководитель Канторович И.М.
МОУ ДОД «Станция юных техников» г. Сургут
- ТОЛКАТЕЛЬ СПЕЦИАЛЬНЫЙ** 413
Батовский Сергей Геннадьевич
научный руководитель Климов А.Н.
Калужский государственный машиностроительный колледж, г.Калуга
- АНАЛИЗ СОСТОЯНИЯ АВАРИЙНОСТИ И НАРУШЕНИЙ ПРАВИЛ ДОРОЖНОГО ДВИЖЕНИЯ ПО ГОРОДУ АЛЬМЕТЬЕВСК** 413
Лемперт Александр Александрович
Валиуллина Ильсия Рустамовна
ГАОУ СПО «Альметьевский политехнический техникум», г.Альметьевск
- РАЗРАБОТКА И МОДЕЛИРОВАНИЕ ПРОСТЕЙШЕГО АЛУ ДВУХРАЗЯДНОГО МИКРОПРОЦЕССОРА** 414
Коршунов Евгений Юрьевич
научный руководитель Симоненко И.Г.
ГОУ СПО «Комсомольский-на-Амуре строительный колледж», г. Комсомольск-на-Амуре
- НЕТРАДИЦИОННАЯ ЭНЕРГЕТИКА. ИСПОЛЬЗОВАНИЯ ДОЖДЯ В СОВРЕМЕННОЙ ЭНЕРГЕТИКЕ** 415
Лянгузова Наталия Михайловна и Жидков Денис Андреевич
научный руководитель Колобова Г.И.
МОУ СОШ № 23, г. Дзержинск
- ПРИМЕНЕНИЕ КОМБИНИРОВАННЫХ ФИЛЬТРОВ В СИСТЕМАХ ОЧИСТКИ ТОПЛИВА ДВИГАТЕЛЕЙ АВТОМОБИЛЕЙ ИНОСТРАННОГО ПРОИЗВОДСТВА** 416
Оноприенко А. А.
научный руководитель Подолько Н. М.
ФГОУ СПО Уссурийский аграрный техникум
- ЭНЕРГИЯ БЕЗ ТОПЛИВА** 417
Голубев Роман Андреевич
научный руководитель Красилов Юрий Петрович
МОУ Гимназия №6 им. С.Ф. Вензелева, г. Междуреченск
- ГЕОДЕЗИЧЕСКИЙ КОНТРОЛЬ ЗА ОБЪЕКТАМИ НЕДВИЖИМОСТИ Г. УФА БАШКОРТОСТАН** 417
Хакимова Диана Варисовна
научный руководитель Асфандияров Н.А.
Башкирский строительный колледж, г. Уфа



- ВОДА – ХРАНИТЕЛЬ И ТРАНСЛЯТОР ИНФОРМАЦИИ** 418
Турсунбекова Бубусайра
научный руководитель Зарипова З.В.
МОУ СОШ №1
- ГЛОБУС-1. ВЗРЫВ ИЗ ПРОШЛОГО** 419
Шор Екатерина Артуровна
научный руководитель Кабанова Наталья Владимировна
МОУ гимназия № 32, г.Иваново
- СОЗДАНИЕ АВТОНОМНОЙ СИСТЕМЫ ТЕХНИЧЕСКОГО И ПРОФЕССИОНАЛЬНОГО ТВОРЧЕСТВА МОЛОДЕЖИ В ОБРАЗОВАТЕЛЬНОМ ПРОСТРАНСТВЕ** 419
Костров Ян Сергеевич, Нечитайло Алексей Николаевич
научный руководитель Кострова Ирина Михайловна
Мегионский профессиональный колледж
- МОЛОДЁЖНЫЙ ТЕХНОПАРК** 420
Бикмурзин Андрей Геннадьевич
научный руководитель Кострова И.М.
БУ СПО «Мегионский Профессиональный Колледж» г.Мегион
- СОЗДАНИЕ ПЕРЕДВИЖНОГО ТЕХНОЛОГИЧЕСКОГО КОМПЛЕКСА ПО УТИЛИЗАЦИИ НЕФТЕШЛАМОВ ОАО «РЖД» ДЛЯ ПОЛУЧЕНИЯ МАЗУТА** 421
Кожевников С.А., Нуриев А.И.
научные руководители Черепанов А.Н., Иванов В.Г., Мустафин К. М.
ФГОУ СПО «Уфимский авиационный техникум» РБ,
ФГОУ СПО «Уфимский техникум железнодорожного транспорта»
- НЕКОТОРЫЕ АСПЕКТЫ БЕЗОПАСНОСТИ ГОСУДАРСТВА** 422
Иванов А.А., Бешерян А. А., Жадеева М. В.
Научные руководители: Черепанов А.Н., Иванов В.Г., Таймасова М.Р., Хуснутдинова Л.Г.
ФГОУ СПО «Уфимский авиационный техникум»,
Уфимский техникум железнодорожного транспорта УИПС – филиала СамГУПС, ГАОУ СПО «Башкирский строительный колледж»
- СИСТЕМА УПРАВЛЕНИЯ ШАГОВЫМИ ДВИГАТЕЛЯМИ** 423
Кособоков Андрей Сергеевич
Научный руководитель Петрунин Виктор Васильевич
ФГОУ СПО Кузнецкий колледж электронной техники, Кузнецк, Пензенской области



АКТИВНЫЙ КОРРЕКТОР КОЭФФИЦИЕНТА МОШНОСТИ 424

Божко Евгений Сергеевич

научный руководитель Донченко А.А.

Северо-Кавказский филиал ГОУ ВПО Московского технического университета связи и информатики

ПРОТОКОЛЫ ТРАНСПОРТНОЙ СЕТИ СИСТЕМЫ ДИСТАНЦИОННОГО УПРАВЛЕНИЯ И КОНТРОЛЯ НА ОСНОВЕ СЕРВИСОВ

GPRS И EDGE В GSM-КАНАЛЕ 425

Донченко Максим Анатолиевич

научный руководитель Соколов С.В.

Северо-Кавказский филиал ГОУ ВПО Московского технического университета связи и информатики

ВЛИЯНИЕ КОМПЛЕКСНЫХ ПЛАСТИФИЦИРУЮЩИХ ДОБАВОК НА БЕТОННЫЕ И РАСТВОРНЫЕ СМЕСИ 426

Плотникова Кристина Алексеевна, Яковенцева Евгения Валерьевна

научный руководитель Злобина А. А.

Башкирский строительный колледж, г. Уфа

ИССЛЕДОВАНИЕ ОБЛАСТЕЙ ПРИМЕНЕНИЯ КРИПТОГРАФИИ С ЦЕЛЬЮ РАЗРАБОТКИ НОВОЙ МОДЕЛИ ШИФРОВАНИЯ ТЕКСТА 426

Зенчик Николай Романович

научный руководитель Краснова Н.В., Сухитченко А.В.

Калининградский Морской Лицей, г. Калининград

МИКРОКАНАЛЬНЫЕ УСИЛИТЕЛИ ЭЛЕКТРОННОГО ИЗОБРАЖЕНИЯ ДЛЯ ЭЛЕКТРОННО-ОПТИЧЕСКИХ ПРЕОБРАЗОВАТЕЛЕЙ НОВЕЙШИХ ПОКОЛЕНИЙ 428

Гресь Олег

Научные руководители: Пергаменцев Юрий Львович

Северо-Кавказский горно-металлургический институт (ГТУ), г. Владикавказ

РЕКОНСТРУКЦИЯ ЗДАНИЯ МНОГОПРОФИЛЬНОГО ЛИЦЕЯ №1 Г. МАГНИТОГОРСКА В РАМКАХ РЕАЛИЗАЦИИ НАЦИОНАЛЬНОЙ ОБРАЗОВАТЕЛЬНОЙ СТРАТЕГИИ «НАША НОВАЯ ШКОЛА» 428

Кизяева Алена Матвеевна

Научный руководитель: Кимайкина И.Н.

МОУ «Многопрофильный лицей №1», Магнитогорск

ИССЛЕДОВАНИЕ ПРОБЛЕМ ЭНЕРГОСБЕРЕЖЕНИЯ В ТЕПЛООБМЕННОМ ОБОРУДОВАНИИ 429

Тюгаева Елена Сергеевна

Научный руководитель: Хорев А. А.

МОУ «Многопрофильный лицей №1», Магнитогорск

**ЗВУК И ЕГО ВЛИЯНИЕ НА ЧЕЛОВЕКА****430***Фарафонтова Лилия Анатольевна**Руководитель: Карнаушенко Е.А.**Муниципальное образовательное учреждение – средняя общеобразовательная школа №8, г. Бердск, Новосибирская область***ПАССИВНАЯ АКУСТОЭЛЕКТРОННАЯ РАДИОМЕТКА НА ПОВЕРХНОСТНЫХ АКУСТИЧЕСКИХ ВОЛНАХ В СИСТЕМЕ КОНТРОЛИРУЕМОГО ДОСТУПА НА СЕКРЕТНЫЕ ВОЕННЫЕ ОБЪЕКТЫ****430***Крейс Иван Викторович, Чихиркина Ангелина Ильинична,**Кровякова Мария Витальевна**Научный руководитель: Катаев В. Ф.**ГОУ ВПО Волгодонский институт (филиал) Южно-Российского государственного технического университета (НПИ), ЗАО «Институт термоэлектричества», г. Волгодонск***ФОРМИРОВАНИЕ ЕДИНОЙ ИННОВАЦИОННОЙ СЕТИ НИЖЕГОРОДСКОЙ ОБЛАСТИ****431***Герасимова Наталья Николаевна**научный руководитель Трифилова Анна Александровна**ГОУ ВПО Нижегородский Государственный Архитектурно-Строительный Университет, г.Нижний Новгород***УЛУЧШЕНИЕ КАЧЕСТВА ПОВЕРКИ ГЕОДЕЗИЧЕСКИХ ПРИБОРОВ****432***Голубева Кира Владимировна**научный руководитель Гордеев Борис Александрович**ГОУ ВПО Нижегородский государственный архитектурно-строительный университет, г.Нижний Новгород***ПРОБЛЕМЫ СОХРАНЕНИЯ И ВОССТАНОВЛЕНИЯ ОБЪЕКТОВ КУЛЬТУРНОГО НАСЛЕДИЯ НА ПРИМЕРЕ НИЖЕГОРОДСКОГО БЛАГОВЕЩЕНСКОГО МУЖСКОГО МОНАСТЫРЯ****433***Перегуда Екатерина Николаевна, Зотов Дмитрий Игоревич**научный руководитель Копосов Евгений Васильевич**ГОУ ВПО Нижегородский государственный архитектурно-строительный университет, г.Нижний Новгород***КОМПЛЕКСНОЕ ОБЕСПЕЧЕНИЕ БЕЗОПАСНОСТИ И КАЧЕСТВА НИЗКОВОЛЬТНЫХ КОМПЛЕКТНЫХ УСТРОЙСТВ ДЛЯ СТРОИТЕЛЬНЫХ ПЛОЩАДОК****434***Сатаева Диана Михайловна**научный руководитель Прахова Татьяна Николаевна**ГОУ ВПО Нижегородский государственный архитектурно-строительный университет, г.Нижний Новгород*



**РАЗРАБОТКА ИНФОРМАЦИОННО-АНАЛИТИЧЕСКОЙ СИСТЕМЫ
ОЦЕНКИ И ПРОГНОЗИРОВАНИЯ ФИНАНСОВО-ХОЗЯЙСТВЕННОЙ
ДЕЯТЕЛЬНОСТИ СЕЛЬСКОХОЗЯЙСТВЕННЫХ ПРЕДПРИЯТИЙ
(ИАС ОПД СХП) 434**

*Воронин Алексей Михайлович, Гуреева Мария Евгеньевна,
Гуреева Дарья Евгеньевна, Руденко Анна Александровна
научный руководитель Складорова Юлия Михайловна
ФГОУ ВПО «Ставропольский государственный аграрный университет»,
г. Ставрополь*

**ВЫСОКОТЕМПЕРАТУРНЫЙ КОНУСНЫЙ КОНЦЕНТРАТОР
СОЛНЕЧНОЙ ЭНЕРГИИ ДЛЯ АВТОНОМНОГО
ТЕПЛОСНАБЖЕНИЯ СЕЛЬСКОХОЗЯЙСТВЕННЫХ ОБЪЕКТОВ 435**

*Веревкин Михаил Борисович
научный руководитель Нефёдов Вячеслав Владимирович
ФГОУ ВПО «Ставропольский государственный аграрный университет»,
г. Ставрополь*

**МИКРОКОНТРОЛЕРНОЕ УСТРОЙСТВО ИЗМЕРЕНИЯ
ВЛАГОСОДЕРЖАНИЯ ТРАНСФОРМАТОРНОГО МАСЛА 436**

*Водянкин Алексей Юрьевич
научный руководитель Вострухин Александр Витальевич
ФГОУ ВПО «Ставропольский государственный аграрный университет»,
г. Ставрополь*

**РАЗРАБОТКА РЕЖИМОВ ОСВЕЩЕНИЯ ПРИ РАЗНОЙ
ПРОДОЛЖИТЕЛЬНОСТИ СВЕТОВОГО ДНЯ
ДЛЯ ЦЫПЛЯТ-БРОЙЛЕРОВ 436**

*Лукашевич Оксана Евгеньевна
научный руководитель Зонов Михаил Федорович
ФГОУ ВПО «Ставропольский ГАУ», г. Ставрополь*

**ЭФФЕКТИВНОСТЬ ФИНИШНОГО ПЛАЗМЕННОГО УПРОЧНЕНИЯ
И РЕКОМЕНДАЦИИ ПО ЕГО ПРИМЕНЕНИЮ НА ПРЕДПРИЯТИИ
ООО КПК «АВТОКРАНСЕРВИС» 437**

*Малыгин Евгений Николаевич
научный руководитель Землянушнова Надежда Юрьевна
ФГОУ ВПО «Ставропольский государственный аграрный университет»*

**НОВЫЕ ТЕХНОЛОГИИ МЯСНЫХ ИЗДЕЛИЙ ФУНКЦИОНАЛЬНОЙ
НАПРАВЛЕННОСТИ 438**

*Мартынова Александра Дмитриевна
научный руководитель Трубина Ирина Александровна
ФГОУ ВПО «Ставропольский ГАУ» г. Ставрополь*

**РАЗРАБОТКА УНИВЕРСАЛЬНОГО УРОВНЕМЕРА ДИЭЛЕКТРИЧЕСКИХ И ТОКОПРОВОДЯЩИХ ЖИДКОСТЕЙ** 438*Мастепаненко максим Алексеевич**научный руководитель Минаев Игорь Георгиевич**ФГОУ ВПО «Ставропольский государственный аграрный университет»,**г. Ставрополь***ПРИМЕНЕНИЕ КОНТАКТНОГО ЗАНЕВОЛИВАНИЯ ПРУЖИН** 439*Моргунюв Александр Сергеевич**научный руководитель Землянушнова Надежда Юрьевна**ФГОУ ВПО «Ставропольский государственный аграрный университет»,**г. Ставрополь***ДВУХДИСКОВЫЙ СОШНИК СЕЯЛКИ ПРЯМОГО ВЫСЕВА** 440*Овсянников Денис Сергеевич**научный руководитель Руденко Николай Ефимович**ФГОУ ВПО «Ставропольский государственный аграрный университет»,**г. Ставрополь***ПОВЫШЕНИЕ ДИЕТИЧЕСКИХ СВОЙСТВ КИСЛОМОЛОЧНЫХ ПРОДУКТОВ** 441*Черняева Юлия Сергеевна, Левченко Надежда Владимировна**научный руководитель Сычева Ольга Владимировна**ФГОУ ВПО «Ставропольский государственный аграрный университет»,**г. Ставрополь***ЗЕЛЁНАЯ ЭНЕРГИЯ** 441*Шумило Мария Сергеевна**научный руководитель Саенко Наталья Владимировна**МОУСОШ№4 с углубленным изучением отдельных предметов, г. Батайск,**Ростовская область***ПЛЮСЫ И МИНУСЫ ПЛЕЕРА** 442*Серик Артём Юрьевич**научный руководитель Саенко Наталья Владимировна**МОУ СОШ №4 с углубленным изучением отдельных предметов, г. Батайск,**Ростовская область***МОЛНИИ** 443*Зверькова Елена Игоревна, Ильин Борис Сергеевич**научный руководитель Галкина Татьяна Юрьевна**МОУ «СОШ №10 с углубленным изучением отдельных предметов», г. Ангарск,**Иркутская область*



ЦВЕТОВОСПРИЯТИЕ 443

Камолова Динара

научный руководитель Галкина Татьяна Юрьевна

МОУ «СОШ №10 с углублённым изучением отдельных предметов, г. Ангарск

**АВТОМАТИЗИРОВАННАЯ СИСТЕМА ОБОРОТНОГО
ВОДОСНАБЖЕНИЯ**

(НА ОСНОВЕ МИКРОКОНТРОЛЛЕРА)

444

Спасёнов Алексей Юрьевич

научный руководитель Минченко Михаил Михайлович

Лицей информационных технологий № 1537, г. Москва

КВАЛИМЕТРИЯ ПРОГНОЗОВ НЕЧЕТКИХ ПРОЦЕССОВ

445

Жигалин Сергей Николаевич, Карпушов Александр Дмитриевич

научные руководители Рыжаков В.В., Клеймёнов Д.Ю.

ГОУ ВПО «Пензенская государственная технологическая академия», г. Пенза

ИЗУЧЕНИЕ ЛЕТАТЕЛЬНЫХ СВОЙСТВ БУМАЖНОГО ВЕРТОЛЕТА

445

Спасов Вадим Александрович

научный руководитель Семке Андрей Иванович

МОУ СОШ № 11, г.Ейск

ФИЛОСОФИЯ, ИСТОРИЯ, ВОЕННАЯ ИСТОРИЯ

ВОСПИТАНИЕ ПАТРИОТИЗМА

У СТУДЕНТОВ ЧЕРЕЗ ГЕРОИЧЕСКИЕ ТРАДИЦИИ

448

Овчаркина Евгения Юрьевна

научный руководитель Кузнецова М.М.

ГАОУ СПО РТ «Бугульминское медицинское училище», г. Бугульма

**В ЕДИНОЙ СЕМЬЕ НАРОДОВ СЕВЕРНОГО КАВКАЗА. СЕВЕРНАЯ
ОСЕТΙΑ - МОЯ МАЛАЯ РОДИНА**

448

Полищук Татьяна Анатольевна

научный руководитель Агапова Н.А.

МОУ «Лицей №3» г. Минеральные Воды

**ГЕНЕРАЛ ВЛАСОВ – ТЕОРИЯ ПРЕДАТЕЛЬСТВА
ИЛИ СПАСЕНИЯ ОТЕЧЕСТВА**

449

Хаердинова Гузель Фликсовна

научный руководитель Шакирова Е.Н.

ГОУ СПО «Нефтекамский педагогический колледж», г.Нефтекамск



- ВЛИЯНИЕ ДЕПОРТАЦИИ КРЫМСКИХ НЕМЦЕВ В ГОДЫ ВЕЛИКОЙ
ОТЕЧЕСТВЕННОЙ ВОЙНЫ 1941 – 1945 ГГ.
НА СЕМЬЮ МОЕЙ БАБУШКИ** 450
Винникова Мария Анатольевна
научный руководитель: Винникова Е. Г., Трёкина Т. И.
МОУ СОШ №28, г. Екатеринбург
- ЧТОБЫ ПОМНИЛИ** 451
Кашинина Юлия Александровна
научный руководитель Перепечко О.С.
ФГОУ СПО «Канский политехнический колледж», г.Канск
- «КНИГА ПАМЯТИ» (БИОГРАФИИ УЧАСТНИКОВ ВЕЛИКОЙ
ОТЕЧЕСТВЕННОЙ ВОЙНЫ)** 452
Лапшин Михаил Эдуардович
научный руководитель Алферова Елена Сергеевна
МОУ СОШ №9
- РОССИЯ МЕЖДУ ВОСТОКОМ И ЗАПАДОМ: СТАРЫЕ РЕШЕНИЯ
ДЛЯ СОВРЕМЕННЫХ ПРОБЛЕМ** 452
Кортелева Анастасия Олеговна
научный руководитель Матвиенко Татьяна Николаевна
*МОУСОШ № 96 с углубленным изучением предметов технического и
гуманитарного профилей Дзержинского района г. Волгограда*
- ВОЕННАЯ ЛЕТОПИСЬ МОЕЙ СЕМЬИ** 453
Лобачевский Илья Борисович
научный руководитель Лобачевская С.Б.
МОУ СОШ №1, г. Новый Уренгой
- ПУТЕВОДИТЕЛЬ ПО Г.ИВАНТЕЕВКЕ МОСКОВСКОЙ ОБЛАСТИ** 454
Шехов Никита Владимирович
научный руководитель Шехова О.В.
МОУ «Гимназия №93», г.Ивантеевка Московской области
- ДОРОГАМИ ПОБЕДЫ** 454
Ефремов Петр Александрович
научный руководитель Никитина Маргарита Геннадьевна
РГОУ НПО «Профессиональный лицей №12 г.Чебоксары»
- ДЕТИ И ВОЙНА** 455
Белоусов Артем Михайлович
научный руководитель Гайворонская Вера Александровна
МОУ «Вознесенская СОШ им.И.В.Гермашева», Республика Калмыкия



- РАТНЫЙ ПОДВИГ ДЕДОВ И ОТЦОВ** 456
Фаттахов Марат Ирекович
научный руководитель Сафина Зульфия Миргарифановна
ГАОУ СПО «Альметьевский политехнический техникум», г.Альметьевск
- ПОСЛЕДНИЕ СВИДЕТЕЛИ: ДЕТИ ВОЙНЫ** 457
Шавалиев Ленар Фанилович
научный руководитель Сарманаева Р.М
ГАОУ СПО «Альметьевский политехнический техникум», Альметьевск
- ЧЕКАНЯ ШАГ НА ПАРАДЕ ПОБЕДЫ** 457
Плужников Геннадий
научные руководители Басангова В.Б., Горяева Г.Э.
МОУ ДОД «Юстинский районный Дом детского творчества»
- ЛИЧНОСТЬ ВЯТСКОГО КРЕСТЬЯНИНА
ДМИТРИЯ ПЕТРОВИЧА КОЛБИНА В СОЛДАТСКИХ ПИСЬМАХ
С ВЕЛИКОЙ ОТЕЧЕСТВЕННОЙ ВОЙНЫ** 458
Кирилловых Владимир Сергеевич
научный руководитель Елькина О.С.
ГООУ ДОД «Дворец творчества детей и молодежи», г. Киров
- ПОИСКОВОЕ ДВИЖЕНИЕ В СТАРООСКОЛЬСКОМ КРАЕ:
ИСТОКИ, ЗАДАЧИ, ИТОГИ** 459
Ахунова Эльмира Ильнуровна
научный руководитель Мухина З.З.
Старооскольский технологический институт, г. Старый Оскол
- ВОСПИТАНИЕ ПАТРИОТИЗМА НА ПРИМЕРЕ ЛИЧНОСТИ
ГЕНЕРАЛА Н.Ф. ВАТУТИНА** 460
Батищева Елена Александровна
научный руководитель Мухина З.З.
Старооскольский технологический институт, г. Старый Оскол
- МАЛЫЕ НАРОДЫ ПРИАМУРЬЯ
В ВЕЛИКОЙ ОТЕЧЕСТВЕННОЙ ВОЙНЕ** 460
Белич Артем Александрович
научный руководитель Болонева Г.В.
ГООУ СПО «Комсомольский-на-Амуре строительный колледж», г. Комсомольск-на-Амуре
- КРУШЕНИЕ РОССИЙСКОЙ ИМПЕРИИ** 461
Долгих Валерия Александровна
научный руководитель Лебедев М.А.
ГООУ СПО Новокузнецкий Колледж Искусств, г. Новокузнецк



- СТАНОВЛЕНИЕ ЛИЧНОСТИ НАПОЛЕОНА** 461
Бурлаченко Виктория Владимировна
научный руководитель Лебедев М.А.
Новокузнецкий колледж искусств, г. Новокузнецк
- ОДНА НА ВСЕХ ПОБЕДА!** 462
Кадникова Алена Николаевна
научный руководитель Филимонова Е.А.
ФГОУ СПО «Рубцовский сельскохозяйственный техникум», г. Рубцовск
- ИСПЫТАНИЕ СУДЬБОЙ** 462
Бадмаев Бадма Геннадьевич
научный руководитель Сильнеева Ж.В.
ГОУ НПО Профессиональный лицей №6, г.Элиста
- ЧЕЛОВЕК. КОМАНДИР. ГЕРОЙ. А.И.СОММЕР (1897 – 1966ГГ.)** 463
Куватов Никита Андреевич
научный руководитель Котляр Нина Леонидовна
МОУ гимназии №32, г. Калининград
- ОНИ СРАЖАЛИСЬ ЗА РОДИНУ** 464
Клочкова Дарья Сергеевна
научный руководитель Кошикова Ольга Владимировна
МОУ СОШ №1 города Георгиевска, Ставропольского края
- ПОБЕДА ДЕДА – МОЯ ПОБЕДА (НА ОСНОВЕ ДНЕВНИКА СЕРЖАНТА
СОВЕТСКОЙ АРМИИ И.Н. КОРОТКОГО)** 464
Короткая Юлия Андреевна
научный руководитель Кравцова Ксения Юрьевна
*ФГОУ СПО «Крымский технический колледж», г. Крымск, Краснодарский
край*
- РОЛЬ МУЛЬТИМЕДИА В ПРОЦЕССЕ ОБУЧЕНИЯ ИСТОРИИ ВТОРОЙ
МИРОВОЙ ВОЙНЫ СТУДЕНТОВ ТЕХНИЧЕСКИХ СПЕЦИАЛЬНОСТЕЙ.
ХРОНИКИ СОВЕТСКО-ЯПОНСКОЙ ВОЙНЫ 1945 Г.** 465
Романов Алексей Евгеньевич, Свиридов Никита Михайлович
научный руководитель Калугина С.А.
ГОУ ВПО «Тихоокеанский государственный университет», г.Хабаровск
- ЛИСТАЯ ДЕДУШКИН ДНЕВНИК...** 466
Миннигалиева Элина Марселевна
научный руководитель Габбасова Л. М.
*МОУ ДОД «Станция детского и юношеского туризма и экскурсий» городского
округа город Октябрьский Республики Башкортостан, г.Октябрьский
Республика Башкортостан*



ИСТОРИЯ СОЗДАНИЯ И ДЕЯТЕЛЬНОСТИ ВОЕННО-ПАТРИОТИЧЕСКИХ КЛУБОВ Г.ГУБКИН БЕЛГОРОДСКОЙ ОБЛАСТИ 467

Порватова Карина Александровна

научный руководитель Мамаева Т.П.

ГОУ ВПО «Белгородский государственный университет», Старооскольский филиал, г.Старый Оскол

ПРЕЗЕНТАЦИЯ К 65-Й ГОДОВШИНЕ ВЕЛИКОЙ ПОБЕДЫ НА ТЕМУ «ВЕЛИКАЯ ОТЕЧЕСТВЕННАЯ ВОЙНА» 467

Голубев Денис Юрьевич

научный руководитель Севастьянов М. А.

НОУ ВПО «Московская гуманитарно-техническая академия», г. Москва

ФИЛОСОФИЯ ЭПОХИ ВОЗРОЖДЕНИЯ 468

Нилова Ирина Сергеевна

научный руководитель Севастьянов М. А.

НОУ ВПО «Московская гуманитарно-техническая академия», г. Москва

ПРАВОСЛАВНЫЙ ЦЕРКОВНЫЙ ЗВОН В САМАРЕ 468

Чикановский Александр Владимирович

научный руководитель Письмарова Л.И.

МОУ Школа № 174, г. Самара

ПОЗНАНИЕ ИСТИНЫ КАК ОСНОВА ГАРМОНИЗАЦИИ ОТНОШЕНИЙ ЧЕЛОВЕКА С МИРОМ 469

Митькина Полина Андреевна

научный руководитель Жеребцова Н.Н

МОУ «Гимназия №21» г.о. Электросталь, Московская область

ГЕРОЙ СОВЕТСКОГО СОЮЗА ЭНДЕЛЬ КАРЛОВИЧ ПУСЭП 469

Кривченко Роман Сергеевич

научный руководитель Бычкова Т. В.

МОУ СОШ №1, 9 класс, с. Грачевка, Ставропольский край

ПОЛЕ БОРОДИНСКОЕ ВО ВРЕМЕНИ И ПРОСТРАНСТВЕ 470

Иванова Татьяна Дмитриевна, Хоханова Екатерина Александровна

научный руководитель Ермакова Н.М.

Педагогический колледж №9 «Арбат»

ИМ ТЫЛ БЫЛ ФРОНТОМ 471

Пильшикова Алена Андреевна

научный руководитель Копейкина Г.А

ГОУ СПО «Саранский колледж электроники, экономики и права имени А.И. Полежаева», г. Саранск



- О ЛЮДЯХ БЕССМЕРТНОГО ПОДВИГА** 471
Мовенко Анна Андреевна
научный руководитель Панова В.И.
СОГОУ СПО «Демидовский сельскохозяйственный техникум»
- ИСТОРИЯ ОДНОЙ ФОТОГРАФИИ** 472
Юрченко Анастасия Александровна, ученица 11 класса
научный руководитель Горячева Е.Г.
МОУ «Многопрофильная гимназия г.Лагани», Лагань, Республика Калмыкия
- БОЕВОЙ ПУТЬ 364-ОЙ СТРЕЛКОВОЙ ТОСНЕНСКОЙ
КРАСНОЗНАМЁННОЙ ДИВИЗИИ** 473
Лапковский Константин Юрьевич
научный руководитель Беляева И.О.
ФГОУ СПО «Омский автотранспортный колледж», г. Омск
- МЁРТВЫЕ ЖИВЫ, ПОКА ЕСТЬ ЖИВЫЕ,
ЧТОБЫ О НИХ ВСПОМИНАТЬ** 474
Логинава Елена Алексеевна
научный руководитель Чуткова Людмила Александровна
Семёновский Лицей № 1, г. Семёнов
- ИВАНОВСКИЙ КРАЙ В ЭПОХУ СМУТНОГО ВРЕМЕНИ** 475
Баранов Максим Николаевич
научный руководитель Белов Юрий Олегович
ОГОУ НПО ПУ № 46, г. Родники
- КАЛМЫКИ В ОТЕЧЕСТВЕННОЙ ВОЙНЕ 1812 ГОДА.
СЕМЬЯ ТЮМЕНЕЙ И ИХ НАСЛЕДИЕ** 476
Ченкураев Борис Саналович
научный руководитель Шарманджиева Л.Б.
*ГОУ ДОО «Республиканская Станция детского и юношеского туризма и
экскурсий», г. Элиста*
- ЕЩЁ РАЗ О «СЕКРЕТАХ» ВЕЛИКОЙ ПОБЕДЫ** 476
Радышев Владислав
Научный руководитель: Бормина Л.В.
ФГОУ СПО «Тверской химико-технологический колледж»
- ТАМ, ГДЕ ПОГИБ НЕИЗВЕСТНЫЙ СОЛДАТ** 477
Маркабаева Диана Булатовна
Цориева Елена Руслановна
ГОУ СПО «Технологический колледж № 49» г. Москва



- БЫТ, ПРАВЫ, ХОЗЯЙСТВО, ОБРАЗОВАНИЕ ДРЕВНЕГО
НОВГОРОДА НА ОСНОВЕ АНАЛИЗА БЕРЕСТЯНЫХ ГРАМОТ** 478
Персикова Дарья Геннадьевна
Научный руководитель Мизгирева Лилия Васильевна
МАОУ «Гимназия № 2», г. Велики Новгород
- СТАХАНОВСКОЕ ДВИЖЕНИЕ В КОНТЕКСТЕ СТАЛИНСКОЙ
МОДЕРНИЗАЦИИ** 479
Хачиров Сослан
Исторический факультет, Северо-Осетинский государственный университет
им. К.Л. Хетагурова
- ГУМАНИТАРНЫЕ ИТОГИ 200-ЛЕТИЯ ТИЛЬЗИТСКОГО МИРА
КАК МЕТОДОЛОГИЯ ПАТРИОТИЧЕСКОГО ВОСПИТАНИЯ** 479
Данилов Сергей Александрович
научный руководитель Шахов Вячеслав Александрович
Калининградский институт туризма - филиал РМАТ, г. Калининград
- ИСТОЧНИКИ И ЦЕНА ПОБЕДЫ В ВЕЛИКОЙ
ОТЕЧЕСТВЕННОЙ ВОЙНЕ ГЛАЗАМИ РАЗНЫХ ПОКОЛЕНИЙ** 480
Предеина Анна Александровна
Н.р.: Никулина Ирина Ивановна
МОУ СОШ №10 «Пересвет», г. Бердск
- ИИСУС И МУХАММЕД: ПРОБЛЕМА ОБЩЕГО И ОСОБЕННОГО В ОБРАЗАХ
ХАРИЗМАТИЧЕСКИХ ЛИДЕРОВ ХРИСТИАНСТВА И ИСЛАМА** 480
Архипова Ольга Борисовна
научный руководитель Такмовцева Марина Викторовна
Гимназия № 8, г. Казань
- РАЗВИТИЕ ПРЕДПРИНИМАТЕЛЬСТВА В ГОРОДЕ КУЗНЕЦКЕ
В КОНЦЕ XVIII - НАЧАЛЕ XX ВЕКОВ** 481
Ошкина Мария Владимировна
научный руководитель Уразова Светлана Альбертовна
ГОУ ВПО Пензенский государственный университет, г. Пенза
- ИНГУШИ В ВЕЛИКОЙ ОТЕЧЕСТВЕННОЙ ВОЙНЕ** 482
Кодзоев Магомед Мусаевич
научный руководитель Гайтукиева Лидия Солсовна
ГОУ «Лицей г. Назрань» Республика Ингушетия
- КОЭВОЛЮЦИЯ: ОБЩИЙ ОБЗОР** 483
Смоленская Полина Игоревна
научный руководитель Маслова Елена Витальевна
Северо-Западный Филиал МГЭИ, г. Мурманск

**9 МАЯ- ПРАЗДНИК МОЕЙ СЕМЬИ ИЛИ СТРАНЫ?** 483*Ночовный Максим Леонидович**научный руководитель Серегина Галина Ивановна**Когалымская МОУ «Средняя школа №3», г. Когалым, ХМАО-Югра***КАТЕГОРИЯ «ОТВЕТСТВЕННОСТЬ»
В СИСТЕМЕ ОБЩЕСТВЕННЫХ ОТНОШЕНИЙ** 484*Хайруллин Рустам Санирович**научный руководитель Ходырева Олеся Михайловна**ФГОУ ВПО «Оренбургский ГАУ», г. Оренбург***СОЛОВЕЦКИМ ЮНГАМ ПОСВЯЩАЕТСЯ,
ИЛИ ШАГНУВШИЕ В БЕССМЕРТИЕ** 485*Ахметов Ильнур Ямилевич, Закиров Руслан Бадриевич**научный руководитель Полосин Виталий Тихонович**МОУ СОШ №29, Республика Башкортостан, г.Уфа***НЕКЛАССИЧЕСКАЯ НАУКА** 485*Егорова Юлия Юрьевна**научный руководитель Любовь Ивановна Суслова**Пензенский филиал ГОУ ВПО «Российский государственный университет инновационных технологий и предпринимательства», г. Пенза***КОНЦЕПЦИЯ ИНФОРМАЦИОННОЙ ЭПИСТЕМОЛОГИИ
И ЕЕ СВЯЗЬ С КИБЕРНЕТИЧЕСКОЙ ЭПИСТЕМОЛОГИЕЙ** 486*Стежка Елена Владимировна**научный руководитель Суслова Любовь Ивановна**Пензенский филиал ГОУ ВПО «Российский государственный университет инновационных технологий и предпринимательства», г.Пенза*

ХИМИЯ

**ХИМИЧЕСКОЕ ЗАГРЯЗНЕНИЕ СНЕГА КАК ПОКАЗАТЕЛЬ
СОСТОЯНИЯ АТМОСФЕРЫ** 488*Мхитарян Аннаида Камоевна**научный руководитель Жиганова С.В.**МОУ СОШ № 82 с углубленным изучением отдельных предметов, Самара***ЭКСПЕРИМЕНТАЛЬНАЯ И КЛИНИЧЕСКАЯ ФАРМАКОЛОГИЯ
КОМПЛЕКСНОГО ПРЕПАРАТА НА ОСНОВЕ НАНОСЕЛЕНА** 488*Севостьянова Ольга Игоревна**научный руководитель Оробец Владимир Александрович**ФГОУ ВПО «Ставропольский ГАУ», г. Ставрополь*



ОПРЕДЕЛЕНИЕ СОДЕРЖАНИЯ ЙОДА В ТРАДИЦИОННЫХ ДЛЯ РЕГИОНА ПРОДУКТАХ ПИТАНИЯ 489

*Богданова Валерия Олеговна, Морозова Ксения Васильевна
научный руководитель Сысоева Татьяна Ивановна
МООУ «Санаторная школа – интернат №2», г. Магнитогорск*

ОБНАРУЖЕНИЕ ФОСФАТОВ, МОЛОЧНОЙ КИСЛОТЫ И МОЧЕВИНЫ В СМЫВАХ РУК, А ТАКЖЕ КОЛИЧЕСТВЕННОЕ ОПРЕДЕЛЕНИЕ ФОСФАТОВ В ПОЛУЧЕННЫХ СМЫВАХ 490

*Сенина Мария Сергеевна
научные руководители Новикова Татьяна Владимировна, Кутырева И.А.
МОУ лицей №28, г. Нижний Новгород*

СОСТОЯНИЕ СНЕЖНОГО ПОКРОВА ПОСЕЛКА ЗАГОРСК Г.УЛАН-УДЭ (ПОСЕЛОК ЗАГОРСК- МЕСТО ПРОЖИВАНИЯ УЧАЩЕГОСЯ) 490

*Ершов Алексей Андреевич
научный руководитель Цыренова Руслана Викторовна
МОУ СОШ №7, г.Улан-Удэ, Республика Бурятия*

СИНТЕЗ ХИРАЛЬНЫХ БИЯДЕРНЫХ КОМПЛЕКСОВ МЕДИ ДЛЯ ИЗУЧЕНИЯ РАСПОЗНАВАНИЯ ЭНАНТИОМЕРОВ АМИНОКИСЛОТ 491

*Вербицкий Иван Иванович
Марина Дмитриевна Решетова
Россия, г.Москва, ГОУ лицей №1303 (11 класс), Московский Государственный Университет им. М.В. Ломоносова*

ИЗУЧЕНИЕ РЕАКЦИИ АСИММЕТРИЧЕСКОГО РАСКРЫТИЯ МЕЗО-ЭПОКСИДОВ ТРИМЕТИЛСИЛИЦИАНИДОМ 492

*Маштак Леонид Александрович
Чусов Денис Александрович
Россия, г.Москва, ГОУ лицей №1303 (10 класс), Институт элементоорганических соединений им. А. Н. Несмеянова РАН*

НОВАЯ РЕАКЦИЯ ОКСИМОВ: ПОЛУЧЕНИЕ БРОМКЕТОНОВ ПОД ДЕЙСТВИЕМ СИСТЕМЫ H₂O₂-HBR 493

*Митрофанов Юрий Алексеевич
научный руководитель Терентьев Александр Олегович
г.Москва, ГОУ лицей №1303 (11 класс),
Институт Органической Химии им. Н.Д.Зелинского РАН*

СИНТЕЗ 3-ФЕНИЛЦИКЛОПЕНТЕН-2-ОНА-1 494

*Михалев Тимофей Антонович
Миняев Михаил Евгеньевич
Россия, г.Москва, ГОУ лицей №1303 (10 класс) Научно-исследовательский физико-химический институт им. Л. Я. Карпова*

**РЕАКЦИИ НУКЛЕОФИЛЬНОГО ЗАМЕЩЕНИЯ С 3-БРОМ-1,2-ОКСАЗИН-
N-ОКСИДАМИ** 496

Хмыров Денис Евгеньевич, Лесив Алексей Валерьевич
Россия, г.Москва, ГОУ лицей №1303 (11 класс),
Институт органической химии им. Н.Д. Зелинского РАН

**ЭКОЛОГИЯ, БЕЗОПАСНОСТЬ
ЖИЗНЕДЕЯТЕЛЬНОСТИ****ЭКОЛОГИЧЕСКИЕ ИССЛЕДОВАНИЯ В ПОСЁЛКЕ ПУДОСТЬ** 498

Абрамушина Евгения Леонидовна
научный руководитель Мирошкина С.М.
Пудостьская СОШ, Центр программы «Школьная экологическая инициатива»,
Гатчина, ПИЯФ РАН

**ФАКТОРЫ РИСКА. ИЗМЕРЕНИЕ ФАКТОРОВ РИСКА
НА РАБОЧЕМ МЕСТЕ** 498

Азаренок Анастасия Юрьевна,
научный руководитель Мирошкина С.М.
Санкт-Петербургская СОШ №605, Центр программы «Школьная
экологическая инициатива», ПИЯФ РАН

**КОНТРОЛЬ РАДИАЦИОННОЙ ОБСТАНОВКИ НА ТЕРРИТОРИИ
ГОРОДА ГАТЧИНЫ И ГАТЧИНСКОГО РАЙОНА** 499

Доманский Александр Валерьевич
научный руководитель Мирошкина С.М.
МОУ «Гатчинский лицей №3», Центр программы «Школьная экологическая
инициатива», ПИЯФ РАН

**ВЛИЯНИЕ ГОРОДСКОГО ТРАНСПОРТА НА ЗАГРЯЗНЕНИЕ ВОЗДУШНОЙ
СРЕДЫ И РАСТИТЕЛЬНОСТИ ВБЛИЗИ АВТОДОРОГИ** 500

Вешкурцева Юлия Владимировна.
научный руководитель Хохлова Р.Н., Мельникова Е.Б.
МБОУ СОШ № 67, г. Новосибирска.

**ЭКОЛОГИЧЕСКАЯ БЕЗОПАСНОСТЬ ВОДЫ ГОРОДА
АЛЬМЕТЬЕВСКА И АЛЬМЕТЬЕВСКОГО РАЙОНА** 501

Сабитова Гульназ Гафуровна
научный руководитель Сюняева Венера Рафиковна
ГАОУ СПО «Альметьевский торгово-экономический техникум»



- МУРАВЬИ И ДРУГИЕ НАСЕКОМЫЕ АТАМАНСКОГО ЛЕСА** **502**
Хлебникова Анастасия Игоревна
научный руководитель Алексеева Римма Робертовна
МОУ СОШ №21
- ИНФОРМАЦИОННЫЙ САЙТ**
«ЭКОЛОГИЧЕСКАЯ ШКОЛА «В ГОСТЯХ У ПРИРОДЫ» **503**
Макарова Нина Павловна
научный руководитель Иванов Сергей Викторович
МОУ СОШ № 3, г. Кузнецк
- УТИЛИЗАЦИЯ ЛИГНИНА** **504**
Ничипорчук Анна Николаевна
научный руководитель Сахарленк О.А.
ФГОУ СПО Канский политехнический колледж, город Канск
- ВЛИЯНИЕ АНТРОПОГЕННЫХ ИСТОЧНИКОВ НА ИЗМЕНЕНИЕ**
КЛИМАТА (НА ПРИМЕРЕ ПЕЧЕНГСКОГО РАЙОНА) **504**
Давидюк Елена Владимировна
научный руководитель Федотова Т.И.
МОУСОШ № 3 п. Никель Печенгского района Мурманской области
- ВЛИЯНИЕ РЕАКЦИОННЫХ НАГРУЗОК НА ВОДНУЮ СИСТЕМУ**
РЕКИ ВОЛГИ **505**
Игнатьева Надежда Владимировна
научный руководитель Дмитриева Ольга Ивановна
Самарский Медико-технический лицей, г. Самара
- ВЛИЯНИЕ СОВРЕМЕННЫХ СТАНДАРТОВ ЖЕНСКОЙ КРАСОТЫ**
НА ПИЩЕВОЕ ПОВЕДЕНИЕ ДЕВОЧЕК-ПОДРОСТКОВ **506**
Власенко Наталья Николаевна, Намазова Елена Александровна
научный руководитель Васина Елена Рюриковна
ГОУ СПО «Самарский медико-социальный колледж», г. Самара
- ЗАГРЯЗНЕНИЕ ГОРОДСКОЙ СРЕДЫ БЫТОВЫМИ ОТХОДАМИ** **507**
Соплякова Ирина Александровна
научный руководитель Шербакова Н.В.
ГОУ СПО «Самарский медико-социальный колледж», г. Самара
- К ФОРМИРОВАНИЮ МОЛОДЫХ СПЕЦИАЛИСТОВ ЧЕРЕЗ**
СТУДЕНЧЕСКИЕ ИНТЕЛЛЕКТУАЛЬНЫЕ ИНКУБАТОРЫ **507**
Удовенко Оксана Андреевна
научный руководитель Попов А.Д.
ГОУ ВПО «Сочинский государственный университет туризма и курортного
дела», г.Сочи



**СОСТОЯНИЕ ЦЕНОПОПУЛЯЦИИ ЛЮБКИ ДВУЛИСТНОЙ В УСЛОВИЯХ
ТЕХНОГЕННОГО ЗАГРЯЗНЕНИЯ СРЕДЫ ОБИТАНИЯ** **508**

Чакин Данил

научный руководитель Шубин Дмитрий Владимирович

МОУ лицея № 39

**ГИГИЕНИЧЕСКИЕ АСПЕКТЫ ЗАГРЯЗНЕНИЯ ПИЩЕВЫХ ПРОДУКТОВ
ЧУЖЕРОДНЫМИ ВЕЩЕСТВАМИ** **509**

Лызлова Арина Андреевна

научный руководитель Дубровка А.М.

МОУ СОШ № 3 Барабинского района Новосибирской области

ЭКОРЕКОНСТРУКЦИЯ ЖИЛОЙ ЗАСТРОЙКИ **509**

Хисматуллин Данил Динарович

научный руководитель Уразметова Н.А.

Башкирский строительный колледж, г. Уфа

ХИМИЧЕСКИЙ АНАЛИЗ ПИТЬЕВОЙ ВОДЫ В Г.СТРЕЖЕВОМ **510**

Кошарнова Юлия

научный руководитель Медведева Н.Н.

МОУ СОШ 31

ЭКОЛОГИЧЕСКИЕ ПРОБЛЕМЫ НЕФТИ И ГАЗА В ХМАО **511**

Пешхоев Адам Марзабекович

научный руководитель Кострова Ирина Михайловна

БУ СПО «Мегионский Профессиональный Колледж» г.Мегион

**БЕЗОТХОДНАЯ ТЭС В Г.НИЖНЕВАРТОВСКЕ С ИСПОЛЬЗОВАНИЕМ
БЫТОВОГО МУСОРА В КАЧЕСТВЕ ТОПЛИВА** **512**

Сиротин Алексей

научный руководитель Бенюкова Татьяна Анатольевна

БУ СПО «Мегионский Профессиональный Колледж» г.Мегион

**СОСТАВ БЕНТОСА В ПРУДАХ ПАРКА СОСНОВКА
В ОСЕННИЙ ПЕРИОД 2009Г** **512**

Михеева Екатерина Игоревна

научные руководители Петрова И.В., Нестеренко Г.Г., Обуховская А.С.

ОДО «Петербургская усадьба», ГОУ 179 лицей Санкт-Петербург

**МОНИТОРИНГ ЭКОЛОГИЧЕСКОГО СОСТОЯНИЯ ВОДНЫХ ОБЪЕКТОВ
ИСТОРИЧЕСКОЙ ЧАСТИ САНКТ-ПЕТЕРБУРГА** **513**

Коваленко Дарья Андреевна

научные руководители Обуховская А. С., Комарова Н. И.

ГОУ лицей №179 при Санкт-Петербургской государственной медицинской академии им. И. И. Мечникова



- СНЕГ КАК ИНДИКАТОР ЭКОЛОГИЧЕСКОГО СОСТОЯНИЯ
ОКРУЖАЮЩЕЙ СРЕДЫ** 514
Степанова Юлия Васильевна, Котикова Анна Анатольевна
научные руководители Иванова Елена Викторовна, Обуховская Анна
Соломоновна
Лицей № 179, г. Санкт-Петербург
- СРАВНИТЕЛЬНАЯ ХАРАКТЕРИСТИКА СТИРАЛЬНЫХ ПОРОШКОВ** 515
Сотниченко Евгения Александровна
научные руководители Иванова Е. В., Обуховская А. С.
ГОУ Лицей №179, Санкт-Петербург
- ЭКОЛОГО-КРАЕВЕДЧЕСКОЕ ИССЛЕДОВАНИЕ ТЕРРИТОРИИ
«КОРБУХА»** 516
Зайцева Евгения, Гаврилов Дмитрий
научный руководитель Арианова Галина Васильевна
МОУДОД Дворец творчества детей и молодежи «Истоки» г. Сергиев Посад
- ДОМАШНИЙ МУСОР: ДОХОДНЫЕ ОТХОДЫ?** 517
Берлан Влада Александровна, Гильманова Юлия Рустамовна
научные руководители Вилюсова Галина Васильевна,
Назарова Галина Митрофановна
МОУ СОШ № 51
- КАЧЕСТВО ПИТЬЕВОЙ ВОДЫ КАК ОДИН ИЗ ФАКТОРОВ
ЭКОЛОГИЧЕСКОЙ БЕЗОПАСНОСТИ НАСЕЛЕНИЯ** 517
Басалаева Алёна Александровна
научные руководители Пирогова А.А., Петров А.В.
ФГОУ СПО «Тверской химико-технологический колледж», г. Тверь
- СОЗДАНИЕ ЗИМНЕГО САДА КАК ОДНОГО ИЗ КОМПОНЕНТОВ
АКТИВИЗАЦИИ УЧЕБНОЙ И НАУЧНО – ИССЛЕДОВАТЕЛЬСКОЙ
ДЕЯТЕЛЬНОСТИ СТУДЕНТОВ** 518
Надеждин Антон Владимирович, Котмышев Денис Михайлович
Научный руководитель Гуляева Ирина Алексеевна
ГОУ СПО «Бузулукский лесхоз-техникум», г.Бузулук, Оренбургская область
- УВЕЛИЧЕНИЕ ЛЕСИСТОСТИ – РЕАЛЬНЫЙ СПОСОБ
УЛУЧШЕНИЯ ЭКОЛОГИИ** 519
Малахов Станислав Николаевич, Еремеев Владислав Владимирович
Научный руководитель: Канцер Валентина Кузьминична,
Собчук Владимир Лукьянович
ГОУ СПО «Бузулукский лесхоз – техникум», г.Бузулук, Оренбургская область



ОБЛЕСЕНИЕ ПРИТОКОВ РЕКИ УРАЛ НА ТЕРРИТОРИИ РОССИИ И РЕСПУБЛИКИ КАЗАХСТАН – РЕАЛЬНЫЙ СПОСОБ ЕГО СПАСЕНИЯ 520

Криволапова Ирина Николаевна, Поршин Александр Николаевич

Научный руководитель: Иванчиков Владимир Иванович,

Собчук Владимир Лукьянович

ГОУ СПО «Бузулукский лесхоз-техникум», г. Бузулук, Оренбургская область

ЗАПАДНОЕ ОРЕНБУРЖЬЕ В СИСТЕМЕ КИОТСКОГО ПРОТОКОЛА 520

Мартынов Алексей Владимирович

Научный руководитель: Романцев Александр Петрович

ГОУ СПО « Бузулукский лесхоз – техникум» г.Бузулук, Оренбургская область

ФАКТОРЫ, ВЛИЯЮЩИЕ НА СНИЖЕНИЕ УРОВНЯ ЗДОРОВЬЯ НАЦИИ 521

Юлия Дмитриевна Южина

Научный руководитель Мельникова Татьяна Алексеевна

Муниципальное общеобразовательное учреждение Проводниковская средняя общеобразовательная школа Коломенского района, п.проводник, Московская область

ИССЛЕДОВАНИЕ И ОХРАНА РОДНИКОВ НА ТЕРРИТОРИИ ПЕСТРИКОВСКОГО СЕЛЬСКОГО ПОСЕЛЕНИЯ 522

Бусарова Виктория Сергеевна

Научный руководитель: Карасева Елена Владимировна

МОУ Сергиевская средняя общеобразовательная школа, п. Сергиевский, Коломенский район, Московская область

ИЗУЧЕНИЕ ШИРОКОЛИСТВЕННЫХ ЛЕСОВ 523

Дворянинов Денис Максимович

Научный руководитель: Абрамова Елена Ивановна

МОУ Карасёвская средняя общеобразовательная школа п. Лесной, Московская область, Коломенский район

ИЗУЧЕНИЕ И ОЦЕНКА ЭКОЛОГО-ГЕОГРАФИЧЕСКОГО СОСТОЯНИЯ РОДНИКОВ ОРЕНБУРГСКОЙ ОБЛАСТИ 524

Жданов Максим Сергеевич

Научный руководитель: Сивохип Жанна Тарасовна

МОУ «Гимназия №4» г.Оренбурга

ВЛИЯНИЕ РАДИАЦИИ НА ЧЕЛОВЕКА 525

Харитоновна Светлана Александровна

научный руководитель Королёва Лилия Юрьевна

МОУ СОШ № 16, г.Муром, Владимирская область



- ТРАНСПОРТ И ОКРУЖАЮЩАЯ СРЕДА** 525
Бондаренко Вероника Витальевна
Научный руководитель Акимова Галина Владимировна
Муниципальное образовательное учреждение гимназия №9, г. Ставрополь
- ВЕЛИЧАЙШАЯ ВЕХА В РАЗВИТИИ ХИМИИ** 526
Волков Богдан Николаевич
научный руководитель Галиева О. В.
МОУ «Пурпейская средняя общеобразовательная школа № 3», п. Пурпе
- ОПАСНОСТЬ ТЕХНОГЕННЫХ КАТАСТРОФ
НА ТЕРРИТОРИИ РСО-АЛАНИЯ** 527
Абоев Ахсарбек
Научный руководитель: Хацаева Ф.М.
*Факультет географии и геоэкологии, Северо-Осетинский государственный
университет им. К.Л. Хетагурова*
- ОПРЕДЕЛЕНИЕ ВЛИЯНИЯ ЗАГРЯЗНЕНИЯ ОКРУЖАЮЩЕЙ СРЕДЫ
ПЕСТИЦИДАМИ ПО КАЧЕСТВУ ПЫЛЬЦЫ
РАСТЕНИЙ – ИНДИКАТОРОВ** 528
Гольцова Мария Александровна
Научный руководитель: Шогина С.В.
МОУ «Многопрофильный лицей №1», г. Магнитогорск
- ОПРЕДЕЛЕНИЕ СТЕПЕНИ ЗАГРЯЗНЕНИЯ ВОДОЁМОВ ГОРОДА
МАГНИТОГОРСКА И ЕГО ОКРЕСТНОСТЕЙ МЕТОДОМ
БИОТЕСТИРОВАНИЯ** 528
Завадская Юлия Александровна
Научный руководитель: Казармшикова Л.В.
«Многопрофильный лицей №1», г. Магнитогорск
- ВЛИЯНИЯ РАДИОВОЛН И ЭЛЕКТРОМАГНИТНЫХ ПОЛЕЙ МОБИЛЬНОЙ
СВЯЗИ НА РЕГЕНЕРАЦИЮ ТКАНЕЙ И СВЕРТЫВАЕМОСТЬ КРОВИ У
БЕСПОЗВОНОЧНЫХ И ПОЗВОНОЧНЫХ ЖИВОТНЫХ** 529
Тюгаева Елена Сергеевна
Научный руководитель: Казармшикова Л.В.
МОУ «Многопрофильный лицей №1» Магнитогорск
- ЭКОСИСТЕМЫ ТУНДРЫ В УСЛОВИЯХ ИЗМЕНЕНИЯ КЛИМАТА** 530
Борзенков Александр Александрович, Фукалов Алексей Дмитриевич
Научный руководитель Гуков А. Ю.
МОУ ДОД «ЦВР» Научное общество учащихся, Тикси



- ВЛИЯНИЕ ГРУНТОВЫХ ДОРОГ
НА ПРИРОДНЫЕ КОМПЛЕКСЫ ТУНДРЫ** 530
Карлова Мария Вячеславовна
Научный руководитель Гуков Александр Юрьевич
ТСОШ 1. Научное общество учащихся «Эврика». Тикси
- ЭКСПРЕСС-ОЦЕНКА ЭКОЛОГИЧЕСКОГО СОСТОЯНИЯ
ПРУДА БАТАЛЬНЫЙ** 531
Оборин Артем Олегович, Горбатов Дмитрий Владимирович
научный руководитель Харина Татьяна Владимировна
МОУ СОШ № 45, г. Калининград
- СИСТЕМЫ ОЧИСТНЫХ СООРУЖЕНИЙ КАНАЛИЗАЦИИ
ПРЕДПРИЯТИЯ ПРИ ВОДООТВЕДЕНИИ И ОБЕСПЕЧЕНИИ
ЭКОЛОГИЧЕСКОЙ БЕЗОПАСНОСТИ** 532
Голутво Анна Владимировна
научный руководитель Окрут Светлана Васильевна
ФГОУ ВПО «Ставропольский государственный аграрный университет»,
г. Ставрополь
- КАЧЕСТВЕННОЕ СОСТОЯНИЕ ПОВЕРХНОСТНЫХ ВОД
СТАВРОПОЛЬСКОГО КРАЯ** 533
Гусова Оксана Валерьевна
научный руководитель Шевченко Дмитрий Александрович
ФГОУ ВПО «Ставропольский государственный аграрный университет»,
г. Ставрополь
- АНТРОПОГЕННОЕ ВОЗДЕЙСТВИЕ НА ПАМЯТНИК САДОВО-
ПАРКОВОГО ИСКУССТВА БУЛЬВАР К.МАРКСА Г. СТАВРОПОЛЯ** 534
Ермолова Антонина Геннадьевна, Цховребова Валерия Валерьевна
научный руководитель Поспелова Оксана Анатольевна
ФГОУ ВПО «Ставропольский государственный аграрный университет»,
г. Ставрополь
- ИЗУЧЕНИЕ КАЧЕСТВА НЕКОТОРЫХ МАРКОВ БУТИЛИРОВАННОЙ
НЕГАЗИРОВАННОЙ ВОДЫ** 534
Ву Елизавета Хаевна
научный руководитель Князева Надежда Дмитриевна
МОУ ДОД «Станция юных натуралистов», г. Выборг
- ОЦЕНКА КАЧЕСТВА ВОДЫ СУЗДАЛЬСКИХ ОЗЕР ПУТЕМ ИЗУЧЕНИЯ
МАКРОЗООБЕНТОСНЫХ СООБЩЕСТВ** 535
Филиппова Кристина Эдуардовна
научный руководитель Рассахатская Надежда Александровна
МОУ ДОД «Станция юных натуралистов», г. Выборг



- ПРОБЛЕМЫ БЕЗДОМНЫХ ЖИВОТНЫХ В ОТДЕЛЬНО ВЗЯТОМ РЕГИОНЕ НА ПРИМЕРЕ ГОРОДА САМАРА** 536
Швецова Светлана Олеговна
научный руководитель Дмитриева Ольга Ивановна
Самарский Медико-Технический Лицей, г. Самара
- ПРОБЛЕМЫ СОХРАНЕНИЯ БИОТОПОВ ВОДНО-БОЛОТНЫХ ПТИЦ НА ОЗЁРА ХАДЫН И ДУС-ХОЛЬ** 537
Саржат-оол Влада Владиславовна
научный руководитель Перфильева Татьяна Ильинична
НОУ «Юные исследователи» Республиканского детского эколого-биологического центра, Республика Тыва, г. Кызыл
- ИЗУЧЕНИЕ КАЧЕСТВЕННОГО СОСТАВА ПРОДУКТОВ ПИТАНИЯ НА СОДЕРЖАНИЕ ПИЩЕВЫХ ДОБАВОК** 538
Токарева Ксения Михайловна
научный руководитель Котельникова Ольга Ивановна
Воронежский государственный промышленно-гуманитарный колледж г. Воронеж
- СРАВНИТЕЛЬНАЯ ХАРАКТЕРИСТИКА ОРНИТОКОМПЛЕКСОВ ПОЙМЕННЫХ ТЕРРИТОРИЙ Р. ВЕТЛУГА И Р. СЕРЁЖА НИЖЕГОРОДСКОЙ ОБЛАСТИ** 538
Власова Ксения Матвеевна
научный руководитель Лебединский Андрей Артемьевич,
Власова Ольга Александровна
МОУ лицей №28, г. Нижний Новгород
- БИОТЕХНИЧЕСКИЕ МЕРОПРИЯТИЯ ДЛЯ СОХРАНЕНИЯ КРАСНОКНИЖНЫХ ВИДОВ РАСТЕНИЙ НА ТЕРРИТОРИИ ПУСТЫНСКОГО ЗАКАЗНИКА** 539
Голикова Анна Ивановна
научный руководитель Шустов Сергей Борисович
МОУ лицей №28, г. Нижний Новгород
- ПОВЫШЕНИЕ ЭКОЛОГИЧЕСКОЙ И ЭНЕРГЕТИЧЕСКОЙ ЭФФЕКТИВНОСТИ В УПРАВЛЕНИИ ЛЕСНЫМ ФОНДОМ ГОРОДОВ И ПРЕДПРИЯТИЯМИ ЛЕСНОЙ ПРОМЫШЛЕННОСТИ** 540
Баскакова Елена Анатольевна, Жолобова Мария Николаевна,
Соболева Екатерина Дмитриевна
научные руководители Каманина Инна Здиславовна,
Савватеева Ольга Александровна
ГОУ ВПО МО «Международный университет природы общества и человека «Дубна», г.Дубна, Московская область



**СОСНЫ – БИОИНДИКАТОРЫ ЧИСТОТЫ
АТМОСФЕРНОГО ВОЗДУХА**

541

Мартыненко Оксана Александровна

научный руководитель Каменских И.П.

МОУ «Пурлейская средняя общеобразовательная школа № 3», п. Пурпе

**ЭКОНОМИКА, УПРАВЛЕНИЕ,
МЕНЕДЖМЕНТ, МАРКЕТИНГ**

**ЗИМНИЕ ОЛИМПИЙСКИЕ ИГРЫ 2014 ГОДА.
КАК ОНИ ПОВЛИЯЮТ НА ЭКОНОМИКУ РОССИИ?**

544

Белозерских Любовь Ивановна

научный руководитель Смышникова О. В.

ФГОУ СПО «Оскольский политехнический колледж», г. Старый Оскол

**АНАЛИЗ СОВРЕМЕННЫХ УСЛОВИЙ ОРГАНИЗАЦИИ И РАЗВИТИЯ
МАЛОГО БИЗНЕСА И ПРЕДПРИНИМАТЕЛЬСТВА**

544

Сатаров Дмитрий Александрович

научный руководитель Туровская Н.Ю.

Московский государственный колледж книжного бизнеса и информационных технологий Москва

**МАРКЕТИНГОВОЕ ИССЛЕДОВАНИЕ РЫНКА МОЛОДЕЖНОЙ
ПАРФЮМЕРИИ**

545

Шумный Родион Тарасович

научный руководитель Воронцова Алла Леонидовна

МБОУ Гимназия №3 в Академгородке г.Новосибирска

**ВНЕДРЕНИЕ ФРАНЧАЙЗИНГОВЫХ СИСТЕМ В РОССИИ КАК ФАКТОР
РАЗВИТИЯ ЭКОНОМИКИ**

546

Бегунова Юлия Олеговна

научный руководитель Трубникова Л.С.

МОУ «Лицей №1», г. Астрахань

**РОЛЬ НЕГОСУДАРСТВЕННЫХ ПЕНСИОННЫХ ФОНДОВ
В СОВРЕМЕННОЙ ЭКОНОМИКЕ**

547

Игошева Анастасия Валерьевна

научный руководитель Льговская Г.В.

Факультет среднего профессионального образования ТИ ОрелГТУ, г. Орел



- МОДЕЛЬ ИННОВАЦИОННОГО ТЕХНОЛОГИЧЕСКОГО КЛАСТЕРА
МАШИНОСТРОЕНИЯ И МЕТАЛЛООБРАБОТКИ В ОРЛОВСКОЙ
ОБЛАСТИ** 547
Бондарева Анастасия Юрьевна
научный руководитель Епишина Т.В.
Факультет среднего профессионального образования ТИ ОРЁЛГТУ, г. Орёл
- ПЕРСОНАЛ КАК ОБЪЕКТ УПРАВЛЕНИЯ В СОВРЕМЕННОЙ
ОРГАНИЗАЦИИ** 548
Ставцева Ирина Викторовна
научный руководитель Бондарева С.Р.
Факультет среднего профессионального образования ТИ ОРЁЛГТУ, г. Орёл
- НАЦИОНАЛЬНЫЕ ОСОБЕННОСТИ И НАЦИОНАЛЬНЫЙ ХАРАКТЕР
НЕМЦЕВ В ПРЕДСТАВЛЕНИЯХ РУССКОГО ОБЩЕСТВА
К КОНЦУ XIX НАЧАЛО XX ВЕКОВ** 549
Котишевский Артём Евгеньевич
научный руководитель Жарких Е.В.
Факультет среднего профессионального образования ТИ ОРЁЛГТУ
- ПУТИ СНИЖЕНИЯ БЕЗРАБОТИЦЫ И ОБЕСПЕЧЕНИЯ
ЗАНЯТОСТИ МОЛОДЕЖИ** 549
Гожа Людмила Викторовна, Кабанова Антонина Сергеевна
научный руководитель Курицын А.В., Саакова Э.Б.
*филиал ГОУ ВПО «Ростовский государственный экономический университет
(РИНХ)», г.Георгиевск*
- ОСНОВНЫЕ ПРОБЛЕМЫ ЧЕЛОВЕЧЕСКОГО КАПИТАЛА
В РОССИИ НА ПРИМЕРЕ КАЛИНИНГРАДСКОЙ ОБЛАСТИ** 550
Ильина Виктория Дмитриевна
научный руководитель Бирулина А.Ф.
МОУ гимназия №32, г. Калининград
- ПРОБЛЕМЫ РАЗВИТИЯ АВТОКРЕДИТОВАНИЯ В РОССИИ** 551
Гальчук Ильяна Владимировна
научный руководитель Раздроков Е.Н.
ГОУ ВПО «Югорский государственный университет», г.Ханты-Мансийск
- ПРОБЛЕМЫ УПРАВЛЕНИЯ БАНКОВСКИМИ РИСКАМИ В РОССИИ** 551
Ляпина Людмила Валерьевна
научный руководитель Раздроков Е.Н.
ГОУ ВПО «Югорский государственный университет», г.Ханты-Мансийск



- ОРГАНИЗАЦИЯ ФИНАНСОВ ХАНТЫ-МАНСЬИЙСКОГО ОТДЕЛЕНИЯ ПЕНСИОННОГО ФОНДА** 552
Яни Алина Евгеньевна
Научный руководитель – А.С. Гиленко
Югорский государственный университет
- ВЛИЯНИЕ МИРОВОГО ФИНАНСОВОГО КРИЗИСА НА РАЗВИТИЕ ФИНАНСОВ РОССИИ И ПУТИ ПРЕОДОЛЕНИЯ НЕСТАБИЛЬНОСТИ** 553
Л. А. Марьянская
научный руководитель Гиленко А. С.
«Югорский государственный университет», г. Ханты-Мансийск
- КАРЬЕРА В ЖИЗНИ ЧЕЛОВЕКА: УПРАВЛЕНИЕ ВЫБОРОМ НА ОСНОВЕ ПОВЕДЕНЧЕСКИХ ФАКТОРОВ** 553
Нестерова Анна Владимировна
научный руководитель Зеленина Л.Г
МОУ гимназия №39, г.Орел
- ИНФОРМАЦИОННЫЙ МЕНЕДЖМЕНТ** 554
Стасенко Владимир Анатольевич
научный руководитель Востриков Ю.Б.
НОУ ВПО «Московская гуманитарно-техническая академия», г. Москва
- ПОСЛЕДСТВИЯ ФИНАНСОВОГО КРИЗИСА ДЛЯ УПРАВЛЕНИЯ РАЗВИТИЕМ МАЛЫХ ГОСТИНИЦ В РЕГИОНЕ** 555
Ушакова Светлана Павловна
научный руководитель Кушнарченко Екатерина Петровна
ГОУ ВПО «Санкт-Петербургский государственный инженерно-экономический университет», г.Чебоксары
- ЭКОНОМИЧЕСКАЯ ОЦЕНКА АЛЬТЕРНАТИВНЫХ ПУТЕЙ ЭКСПЛУАТАЦИИ ЭКОЛОГИЧЕСКИ ОПАСНЫХ МЕСТОРОЖДЕНИЙ РФ** 555
Шевелева Надежда Александровна
научный руководитель Лындин В.Н.
РГУ нефти и газа им. И.М. Губкина, г. Москва
- ЭНЕРГЕТИЧЕСКИЙ РЫНОК И ЕГО ТАРИФЫ** 556
Легашов Вячеслав
научный руководитель Бенюкова Т.А.
БУ СПО «Мегионский Профессиональный Колледж» г.Мегион
- РАЗВИТИЕ АУДИТОРСКО – КОНСАЛТИНГОВЫХ УСЛУГ В РОССИИ** 557
Литвинова Наталья Юрьевна
научный руководитель Таничева Т.С.
Губкинский филиал ГОУ ВПО «Белгородский ГТУ им. В.Г. Шухова», Губкин



- ПРОБЛЕМА СОЗДАНИЯ И РАЗВИТИЯ СЕМЬИ НА ПРИМЕРЕ БЕЛГОРОДСКОЙ ОБЛАСТИ** 557
Лобкова Анастасия Викторовна
научный руководитель Таничева Т.С.
Губкинский филиал ГОУ ВПО «Белгородский государственный технологический университет им. В.Г. Шухова», Губкин
- ПОДХОД К ОЦЕНКЕ ФИНАНСОВЫХ РИСКОВ В НАЦИОНАЛЬНОЙ ЭКОНОМИКЕ** 558
Мусолов Станислав Николаевич
научный руководитель Зубарева В. Д.
ГОУ ВПО Российский государственный университет нефти и газа им. И. М. Губкина, г. Москва
- ИССЛЕДОВАНИЕ УРОВНЯ ОБСЛУЖИВАНИЯ ПОКУПАТЕЛЕЙ В СКЕЙТШОПАХ ЕКАТЕРИНБУРГА** 559
Брашко Иван Сергеевич
научный руководитель Брашко Евгения Владимировна
МОУ СОШ № 67 – МОУ МУК «Импульс», г.Екатеринбург
- АНАЛИЗ ОПЕРАЦИЙ С ДРАГОЦЕННЫМИ МЕТЕЛЛАМИ НА ПРИМЕРЕ АКБ «РОСБАНК»** 559
Бормотова Екатерина Александровна
научный руководитель Кузьмова Г. Ф.
ГОУ СПО «Калужский торгово-экономический колледж», г. Калуга
- УПРАВЛЕНИЕ АКТИВАМИ АКБ «СТРАТЕГИЯ»** 560
Резчикова Ольга Ивановна
научный руководитель Зинина А. С.
ГОУ СПО «Калужский торгово-экономический колледж», г. Калуга
- ОСОБЕННОСТИ УЧЕТА ТОВАРНЫХ ОПЕРАЦИЙ В ПРЕДПРИЯТИЯХ ОБЩЕСТВЕННОГО ПИТАНИЯ (НА ПРИМЕРЕ СТОЛОВОЙ ОАО «КАДВИ»)** 561
Ронин Алексей Александрович
Научный руководитель Грачева Н. Н.
ГОУ СПО «Калужский торгово-экономический колледж», г. Калуга
- РАЗРАБОТКА НОВЫХ АНТИКОРРОЗИОННЫХ ЛАКОКРАСОЧНЫХ ПОКРЫТИЙ ДЛЯ РЕМОНТНОЙ ОКРАСКИ В ПОЛЕВЫХ УСЛОВИЯХ** 561
Сморгунова Валентина Сергеевна
научный руководитель Меньшиков В.В.
ГОУ ВПО «Российский Химико-Технологический Университет имени Д.И. Менделеева», г. Москва



- ЭКОЛОГО-ЭКОНОМИЧЕСКАЯ ОПТИМИЗАЦИЯ ПРЕДПРИЯТИЙ
НЕФТЕГАЗОХИМИЧЕСКОГО КОМПЛЕКСА** 562
Медведева Анна Алексеевна
научный руководитель Заходякин Г. В.
ГОУ ВПО «РХТУ имени Д.И. Менделеева», г. Москва
- РАЗРАБОТКА НАПРАВЛЕНИЙ ПОВЫШЕНИЯ ЭФФЕКТИВНОСТИ
ИСПОЛЬЗОВАНИЯ ОСНОВНЫХ СРЕДСТВ ОРГАНИЗАЦИИ НА
ОСНОВЕ ОЦЕНКИ ИХ НАЛИЧИЯ, СОСТОЯНИЯ И ДВИЖЕНИЯ** 563
Малыхина Надежда Алексеевна
научный руководитель Болтенков Андрей Николаевич
ОУ ВПО Белгородский университет потребительской кооперации, г. Белгород
- УПРАВЛЕНИЕ ИННОВАЦИОННОЙ ДЕЯТЕЛЬНОСТЬЮ
ХОЗЯЙСТВЕННЫХ СУБЪЕКТОВ В УСЛОВИЯХ ДИНАМИЧНО
ИЗМЕНЯЮЩЕЙСЯ ВНЕШНЕЙ СРЕДЫ** 563
Дубинина Александра Андреевна
научный руководитель Чичерин Юрий Александрович
ОУ ВПО «Белгородский университет потребительской кооперации», г. Белгород
- «МЕТОДИЧЕСКИЕ ПОДХОДЫ К ОЦЕНКЕ ДЕБИТОРСКОЙ
И КРЕДИТОРСКОЙ ЗАДОЛЖЕННОСТИ ОРГАНИЗАЦИИ И
ОПРЕДЕЛЕНИЮ ПУТЕЙ ИХ СНИЖЕНИЯ»** 564
Чекина Наталья Викторовна
научный руководитель Болтенков Андрей Николаевич
ОУ ВПО Белгородский университет потребительской кооперации, г. Белгород
- МЕТОДИКА ФАКТОРНОГО ЭКОНОМИЧЕСКОГО АНАЛИЗА И ЕГО
ИСПОЛЬЗОВАНИЕ В УПРАВЛЕНИИ ПРЕДПРИЯТИЕМ** 565
Жукова Елена Сергеевна
Научный руководитель Кузьменкова Клавдия Семеновна
ГОУ СПО «Бузулукский лесхоз-техникум», г.Бузулук, Оренбургская область
- СОВРЕМЕННЫЕ ТЕХНОЛОГИИ МОНИТОРИНГА И УПРАВЛЕНИЯ
ПРОИЗВОДСТВОМ** 566
Тюкин Максим Юрьевич
Научный руководитель Дулова Екатерина Анатольевна
ГОУ СПО «Бузулукский лесхоз-техникум», г.Бузулук, Оренбургская область
- ИССЛЕДОВАНИЕ ФАКТОРОВ ИЗМЕНЕНИЯ ЦЕН
НА ЯПОНСКОМ РЫНКЕ УГЛЯ** 567
Агапова Александра Валерьевна
Научный руководитель: Блайвас Дмитрий Максимович
*ГОУ ВПО Южно-Якутский институт железнодорожного транспорта – филиал
ДВГУПС, Нерюнгри*



- ПРОСТЫЕ И СЛОЖНЫЕ ПРОЦЕНТЫ В БАНКОВСКОМ ДЕЛЕ
И ДРУГИХ ОБЛАСТЯХ НАШЕЙ ЖИЗНИ** 567
Пальмина Анна Игоревна
Ямало-Ненецкий автономный округ, г. Ноябрьск,
муниципальное общеобразовательное учреждение «Средняя
общеобразовательная школа № 6 муниципального образования г. Ноябрьск»,
9 класс
- СИСТЕМА НОРМАТИВНОГО РЕГУЛИРОВАНИЯ БУХГАЛТЕРСКОГО
УЧЁТА И ОТЧЁТНОСТИ РФ, И ЕЁ РЕФОРМИРОВАНИЕ В
СООТВЕТСТВИИ С МСФО** 568
Салбиева Нелли
Научный руководитель: Доева А.К.
Северо-Осетинский государственный университет им. К.Л. Хетагурова,
г. Владикавказ
- ОСНОВЫ МЕНЕДЖМЕНТА НА ПРИМЕРЕ РОССИЙСКИХ
ИСТОРИЧЕСКИХ ЛИДЕРОВ** 569
Комиссаров Виктор, Чечикова Людмила
научный руководитель Тимофеева Валентина Владимировна
НОУ ВПО Российская Международная Академия Туризма Калининградский
институт туризма г.Калининград
- НЕКОТОРЫЕ АСПЕКТЫ СТАНОВЛЕНИЯ И РАЗВИТИЯ ОСОБОЙ
ЭКОНОМИЧЕСКОЙ ЗОНЫ В КАЛИНИНГРАДСКОЙ ОБЛАСТИ В
ДОКРИЗИСНЫЙ ПЕРИОД** 569
Гришанова Юлия Евгеньевна
научный руководитель Прасолова Юлия Анатольевна
МОУ СОШ № 41, г. Калининград
- СЛУЖБА МАРКЕТИНГА И ЕЕ РОЛЬ НА ПРЕДПРИЯТИИ** 570
Горностаева Анна Александровна
научный руководитель Айдова Елена Михайловна
ГОУ СПО Нижегородский технологический техникум, г. Нижний Новгород
- ИСПОЛЬЗОВАНИЕ РЕЗУЛЬТАТОВ ЭКОНОМИЧЕСКОГО АНАЛИЗА
ДЛЯ СОВЕРШЕНСТВОВАНИЯ ДЕЯТЕЛЬНОСТИ ПРЕДПРИЯТИЙ СФЕР
ОБСЛУЖИВАНИЯ** 571
Ким Виктория Сергеевна
научный руководитель Тяпкина Наталья Владимировна
ГОУ СПО «Нижегородский технологический техникум», г. Нижний Новгород



**АНАЛИЗ АССОРТИМЕНТНОЙ ПОЛИТИКИ ТОРГОВЫХ ОРГАНИЗАЦИЙ
Г.Н.НОВГОРОДА В ОТНОШЕНИИ СНЕКОВ** 571

Скобелин Михаил Сергеевич

научный руководитель Красильникова Елена Валерьевна

ГОУ СПО «Нижегородский технологический техникум», г.Нижний Новгород

ПРОБЛЕМА ФАЛЬСИФИКАЦИИ ЮВЕЛИРНЫХ ИЗДЕЛИЙ 572

Шумилкина Екатерина Андреевна

научный руководитель Яснева Людмила Анатольевна

ГОУ СПО «Нижегородский технологический техникум», г.Нижний Новгород

**ОБЕСПЕЧЕНИЕ КОНКУРЕНТОСПОСОБНОСТИ СФЕРЫ
ГОСТИНИЧНЫХ УСЛУГ** 573

Белых Ирина Витальевна

научный руководитель Прахова Татьяна Николаевна

ГОУ ВПО Нижегородский государственный архитектурно-строительный университет, г.Нижний Новгород

**РАЗВИТИЕ СИСТЕМЫ МАТЕРИАЛЬНОГО СТИМУЛИРОВАНИЯ
КАК СОСТАВЛЯЮЩЕЙ ИНТЕНСИФИКАЦИИ ПРЕДПРИЯТИЙ
ПРОМЫШЛЕННОСТИ** 574

Челомин Александр Владимирович

научный руководитель Дмитриев Михаил Николаевич

ГОУ ВПО Нижегородский государственный архитектурно-строительный университет, г.Нижний Новгород

**ПЛАНИРОВАНИЕ РИСКОВ В СИСТЕМЕ ЭКОНОМИЧЕСКОЙ
БЕЗОПАСНОСТИ ПРЕДПРИЯТИЙ** 574

Селищева Светлана Игоревна

научный руководитель Губанов Роман Сергеевич

АКАДЕМИЯ ФСИН РОССИИ, г.Рязань

**СОВЕРШЕНСТВОВАНИЕ СИСТЕМЫ СТИМУЛИРОВАНИЯ И
МОТИВАЦИИ ТРУДА В ОРГАНИЗАЦИИ** 575

Карпенко Ольга Петровна

научный руководитель Урядова Т.Н.

ФГОУ ВПО «Ставропольский государственный аграрный университет»

**ПЕРСПЕКТИВЫ РАЗВИТИЯ СЕВЕРО - КАВКАЗСКОГО ФЕДЕРАЛЬНОГО
ОКРУГА КАК ЭЛЕМЕНТ РЕАЛИЗАЦИИ СОЦИАЛЬНО-
ЭКОНОМИЧЕСКОЙ СТРАТЕГИИ РОССИИ** 576

Бондаренко Юлия Александровна, Колядина Олеся Сергеевна,

Осин Евгений Андреевич

научный руководитель Лапина Е.Н.

ФГОУ ВПО «Ставропольский ГАУ» г. Ставрополь



- ФОРМИРОВАНИЕ ПРОФЕССИИ СОВРЕМЕННОГО БУХГАЛТЕРА – СПЕЦИАЛИСТА ВНУТРЕННЕГО И ВНЕШНЕГО АУДИТА** 577
Назарова Диана Дмитриевна
научный руководитель Мариненко Анна Александровна
ФГОУ ВПО «Ставропольский государственный аграрный университет»
- ЖИЗНЬ В ДОЛГ** 578
Баряева Александра Евгеньевича
научный руководитель Тетуева Гульбахар Эскандеровна
МОУ «средняя школа №3, г. Когалым, ХМАО-Югра»
- ОПРЕДЕЛЕНИЕ ЭФФЕКТИВНОГО СТИЛЯ РУКОВОДСТВА В СОВРЕМЕННЫХ ЭКОНОМИЧЕСКИХ УСЛОВИЯХ** 578
Шекочихина Анастасия Николаевна
научный руководитель Шекочихина Лариса Александровна
МОУ Глазковской СОШ Мичуринского района Тамбовской области, с. Глазок
- ПРОБЛЕМА ВЫБОРА УПРАВЛЕНЧЕСКОГО РЕШЕНИЯ В УСЛОВИЯХ МНОГОКРИТЕРИАЛЬНОСТИ НА ПРИМЕРЕ ОТДЕЛЬНОЙ КОМПАНИИ** 579
Анчутина Анна Сергеевна
научный руководитель Пруцкова Лариса Алексеевна
ЧОУ «Гимназия №1», г. Новороссийск
- ФОРМИРОВАНИЕ СТРАТЕГИЙ СОЦИАЛЬНО-ЭКОНОМИЧЕСКОГО РАЗВИТИЯ РЕГИОНОВ РФ (НА ПРИМЕРЕ ВЛАДИМИРСКОЙ ОБЛАСТИ)** 580
Ольшевская Юлия Игоревна
научный руководитель Новоселова Ирина Алексеевна
Муромский институт Владимирского Государственного университета, г. Муром
- ПЕРСПЕКТИВЫ РАЗВИТИЯ ТРАНСПОРТОРЕМОНТНОГО ЗАВОДА ЗАО «КАЛУГАТРАНСМАШ-СЕРВИС» НА ОСНОВЕ АНАЛИЗА ОБОРОТНЫХ АКТИВОВ** 581
Валиахметова Гульнара Рамилевна
научный руководитель Якушев Анатолий Алексеевич
Филиал Всероссийского заочного финансово-экономического института, г. Челябинск
- СТРАТЕГИЧЕСКОЕ ПРОГНОЗИРОВАНИЕ РАЗВИТИЯ ООО «ПРОФИТ ЦЕНТР» НА ОСНОВЕ СТОИМОСТНОГО ПОДХОДА** 581
Ворошилова Виктория Евгеньевна
научный руководитель Якушев Анатолий Алексеевич
Филиал Всероссийского заочного финансово-экономического института, г. Челябинск



РОЛЬ ЭФФЕКТИВНОГО УПРАВЛЕНИЯ ОБОРОТНЫМИ АКТИВАМИ В СИСТЕМЕ МЕР ПО СОХРАНЕНИЮ ФИНАНСОВОЙ СТАБИЛЬНОСТИ ЭКСПЛУАТАЦИОННОГО ВАГОННОГО ДЕПО ЧЕЛЯБИНСК 582

Журилова Галина Александровна

научный руководитель Граф Анастасия Андреевна

*Филиал Всероссийского заочного финансово-экономического института,
г. Челябинск*

ФИНАНСОВАЯ СТАБИЛИЗАЦИЯ ПРЕДПРИЯТИЯ ПИЩЕВОЙ ПРОМЫШЛЕННОСТИ ООО «УРАЛЬСКИЕ ПРЯНИКИ» НА ОСНОВЕ ОЦЕНКИ ФИНАНСОВОГО СОСТОЯНИЯ 583

Колина Екатерина Викторовна

научный руководитель Якушев Анатолий Алексеевич

*Филиал Всероссийского заочного финансово-экономического института,
г. Челябинск*

ПЕРСПЕКТИВЫ РАЗВИТИЯ КОМПАНИИ ОАО «М.ВИДЕО» НА ОСНОВЕ УПРАВЛЕНИЯ ЕЕ ФИНАНСОВОЙ УСТОЙЧИВОСТЬЮ 584

Миронова Ксения Сергеевна

научный руководитель Якушев Анатолий Алексеевич

*Филиал Всероссийского заочного финансово-экономического института,
г. Челябинск*

МЕТОДИКА СНИЖЕНИЯ БАНКОВСКОГО РИСКА ПРИ ФИНАНСИРОВАНИИ ЛИЗИНГОВЫХ КОМПАНИЙ 585

Павлов Дмитрий Юрьевич

научный руководитель Малышев Евгений Александрович

*Филиал Всероссийского заочного финансово-экономического института,
г. Челябинск*

ФИНАНСОВАЯ СТАБИЛИЗАЦИЯ ПОЛОЖЕНИЯ КОМПАНИИ ОАО «МАКФА» НА ОСНОВЕ УПРАВЛЕНИЯ СЕБЕСТОИМОСТЬЮ 585

Федюшина Мария Сергеевна

научный руководитель Якушев Анатолий Алексеевич

*Филиал Всероссийского заочного финансово-экономического института,
г. Челябинск*

СОВЕРШЕНСТВОВАНИЕ ТЕХНОЛОГИИ УПРАВЛЕНИЯ СТРУКТУРОЙ КАПИТАЛА ООО «ЗДОРОВЬЕ» НА ОСНОВЕ ПРОЦЕССНОГО ПОДХОДА 586

Чернакова Василина Анатольевна

научный руководитель Якушев Анатолий Алексеевич

*Филиал Всероссийского заочного финансово-экономического института,
г. Челябинск*

- УЛУЧШЕНИЕ ФИНАНСОВОЙ УСТОЙЧИВОСТИ ОАО «МЕГАФОН»
НА РЫНКЕ УСЛУГ СВЯЗИ В ПРОЦЕССЕ ИНТЕГРАЦИИ** 587
Чурикова Мария Радиковна
научный руководитель Якушев Анатолий Алексеевич
Филиал Всероссийского заочного финансово-экономического института,
г. Челябинск
- МИРОВОЙ ФИНАНСОВЫЙ КРИЗИС И ЕГО ВЛИЯНИЕ
НА ЭКОНОМИКУ Г. МАГНИТОГОРСКА** 588
Кузнецова Татьяна Олеговна и Кузьменко Влада Владиславовна
научный руководитель Бешимова Айгуль Кунсбаевна
МООУ «Санаторная школа-интернат № 2», г. Магнитогорск
- ОЦЕНКА ФАКТОРОВ ПРОСТРАНСТВЕННОГО РАЗМЕЩЕНИЯ
ОБСЛУЖИВАЮЩИХ ПРЕДПРИЯТИЙ** 588
Бугров Сергей Александрович, Шавров Павел Дмитриевич
научный руководитель Минченко Михаил Михайлович
Лицей информационных технологий № 1537, г. Москва
- ВЛИЯНИЕ ПРОЦЕССОВ ГЛОБАЛИЗАЦИИ
НА ЭКОНОМИЧЕСКИЙ РОСТ** 589
Геворгизов Яков Александрович
научный руководитель Минченко Михаил Михайлович
Лицей информационных технологий № 1537, г. Москва
- БИЗНЕС — ПЛАН «ВЕСЕЛЫЙ ДЕЛЬФИН»** 590
Ахметова Нелли Ильинична
научный руководитель Самарина Елена Викторовна
ФГОУ СПО Орский нефтяной техникум, г.Орск, Оренбургская область

XXV Юбилейная Всероссийская конференция обучающихся
«ЮНОСТЬ, НАУКА, КУЛЬТУРА»



АСТРОНОМИЯ, КОСМОНАВТИКА

2010



**ГРИГОРИЙ ЯКОВЛЕВИЧ БАХЧИВАНДЖИ –
«ПЕРВОПРОХОДЕЦ РЕАКТИВНОЙ АВИАЦИИ»**

Зимин Александр Олегович

научный руководитель Кузнецова Т.В.

МОУ «СОШ № 58 с углублённым изучением отдельных предметов» Новоуральск

С первых дней зарождения авиации шла борьба за скорость полёта. Несколько десятков лет потребовалось, чтобы от скорости 60 км/ч дойти до 1200 км/ч – скорости звука, ещё десяток лет – чтобы удвоить её и достигнуть орбитальной скорости. Полёты Григория Яковлевича Бахчиванджи на самолётах БИ в 1942 году ознаменовали рождение российской реактивной авиации. Григорий Яковлевич Бахчиванджи погиб в 34 года при испытании самолёта, на котором впервые преодолел скорость звука. Погиб, прокладывая путь человечеству в новое.

Активное развитие реактивной авиации предзнаменовало наступление космической эры. Первый покоритель космоса лётчик-космонавт СССР Юрий Гагарин отмечал: «Без полёта Григория Бахчиванджи, может быть, не было бы и 12 апреля 1961 года». Историческим этот полёт назван не только из-за чрезвычайно высокой в то время для обычных истребителей скорости. Это открыло новое направление в развитии авиации. На практике было реализовано гениальное предсказание Константина Циолковского, который говорил, что «за эрой аэропланов винтовых наступит эра аэропланов реактивных».

Цель работы: определить роль Григория Яковлевича Бахчиванджи в становлении и развитии российской реактивной авиации.

Задачи:

1. Знакомство с биографией Григория Яковлевича Бахчиванджи.
2. Выявление основных этапов развития российской реактивной авиации.
3. Определение значения подвига Григория Яковлевича Бахчиванджи в истории российской авиации.

Достижения в различных областях науки и техники позволяют создавать более лёгкие, прочные и надёжные конструкции самолётов, мощные двигатели, более совершенные средства навигации и автоматического управления самолётом. Именно поэтому за последние годы в нашей стране созданы такие самолёты, которые не имеют себе равных в мире.

XXV Юбилейная Всероссийская конференция обучающихся
«ЮНОСТЬ, НАУКА, КУЛЬТУРА»



БИОЛОГИЯ, БОТАНИКА, ЗООЛОГИЯ

2010



ГЕННО-ИНЖЕНЕРНЫЕ МЕТОДЫ ЗАЩИТЫ ОТ РАДИАЦИИ

Смольников Игорь Русланович

научные руководители: Вербенко В.Н., Мирошкина С.М.

МОУ «Гатчинский лицей №3», Гатчина, Ленинградская обл., Центр программы «Школьная экологическая инициатива», Гатчина, ПИЯФ РАН

Использование рекомбинантных молекул ДНК открывает больше возможности для создания организмов с заранее заданными генетическими признаками: это могут быть более продуктивные промышленные штаммы-продуценты или растения с повышенной урожайностью и новыми полезными свойствами. Другое важное направление – исправление дефектов хромосом при лечении генетических болезней человека

Цель работы заключалась в создании рекомбинантных молекул ДНК для защиты клеток бактерий как модельного объекта от летального действия радиации.

Радиоустойчивая бактерия *Deinococcus radiodurans* служила источником генов, повышающих эффективность репарации повреждений ДНК. В качестве реципиента рекомбинантных молекул ДНК служил стандартный объект молекулярной биологии - кишечная палочка *Escherichia coli*.

В ходе работы были освоены методы выделения бактериальной ДНК из *D. radiodurans*, рестрикции ДНК бактерий и плазмиды pBR322, лигирования рестрикетов ДНК, электрофореза ДНК в агарозном геле. Рекомбинантная ДНК была использована для трансформации клеток *E. coli*. Индивидуальные клоны были проверены на радиочувствительность и отобраны два изолята, выживаемость которых в 1000 раз выше, чем клеток без рекомбинантных плазмид после облучения дозой 200 грей.

Таким образом, показана возможность получения рекомбинантных ДНК, несущих признак устойчивости к радиации. Изучение трансгенных клеток *E. coli*, устойчивых к высоким дозам облучения, может быть интересным для генотерапии таких наследственных заболеваний человека, как пигментная ксеродерма, синдром Вернера и ряда онкологических заболеваний, вызванных нарушением процессов восстановления хромосом.

Работа была доложена на Межрегиональной научно-практической конференции по программе «Школьная экологическая инициатива» 8 декабря 2009 года в актовом зале Петербургского института ядерной физики.

ВЛИЯНИЕ БИОТИЧЕСКИХ ФАКТОРОВ НА РОСТ, РАЗВИТИЕ И УРОЖАЙНОСТЬ РАСТЕНИЙ ЯРОВОГО ЯЧМЕНЯ

Зубаков Алексей Михайлович

научный руководитель учитель биологии Абаев Николай Петрович

Республика Мордовия, г. Ковылкино, МОУ «Ковылкинская средняя общеобразовательная школа №1»

Работа посвящена изучению влияния биотических факторов на рост, развитие и урожайность растений ярового ячменя. Исследовательская работа проводилась на опытном участке МОУ «Ковылкинская средняя общеобразовательная школа №1».

1. В работе приводится описание опыта, цели и задачи опыта, материалы и методы, схема проведения опыта.
2. Приведены результаты опытов по оценке испытываемых препаратов Винцит Форте, К.С.; Максим Экстрим, К.С; Агат-25 К. на рост, развитие и урожайность растений ярового ячменя.
3. Показано, что испытываемые препараты в разной степени обеспечивают защиту растений от грибковых заболеваний ярового ячменя. Тем самым, обеспечивали достоверную прибавку культуры по сравнению с контрольным вариантом.



4. Показано влияние препаратов на рост и развитие растений культуры.
5. Выявлено фитотоксичное действие препарата Винцит Форте, К.С в максимально рекомендуемой дозе на культуру.

ДРЕВЕСНАЯ РАСТИТЕЛЬНОСТЬ ЯКУТИИ НА СЕВЕРНОМ ПРЕДЕЛЕ ЕЕ РАСПРОСТРАНЕНИЯ

Макарова Маргарита Михайловна

научный руководитель Гукова Наталья Васильевна

МОУ ДОД «ЦВР», «Туризм и краеведение». Тикси

Целью данной работы является выяснение видового состава древесной растительности Якутии, на северном пределе ее распространения. Полевые исследования проводились во время школьной экологической экспедиции «Кенгдей-2009» в июле 2009. Гербарий собран на территории, которая характеризуется уникальным сочетанием различных природных зон, исключительным видовым разнообразием растений. Согласно почвенно-географическому картированию Якутии, территория Нижней Лены относится к полярному (холодному) почвенно-биоклиматическому поясу. Охлажденность профиля почвы замедляет биологический круговорот, способствует накоплению растительных остатков в виде слаборазложившегося торфа.

Полевые исследования показали, что плотность популяций древесных растений в исследуемом регионе имеет очень неравномерное распределение. Это зависит от экологии каждого вида, приуроченности к определенным биотопам. В результате проделанной работы, автором выявлено 22 вида древесной растительности Якутии на северном пределе ее распространения. Наибольшее видовое разнообразие и ариал распространения из древесной растительности имеют виды семейства ивовых, образующие широкий набор жизненных форм – от крохотных стелющихся кустарничков до двухметровых кустарников. Заросли ольхи кустарниковой встречаются по берегам рек, ручьев, озер, в распадках сопок, подножия южных склонов Приморского кряжа. Береза растопыренная, береза тошая являются характернейшими компонентами растительного покрова северной Якутии и имеют огромное ландшафтное значение. Нами обнаружена только береза тошая. В районе исследования можжевельник редко встречаемый вид, северная граница ариала кедрового стланика – устье р. Чубукулах (верхняя терраса правого берега реки Лены); В южной части участка Сокол Усть-Ленского заповедника «Белая скала», в зоне лиственничного редколесья, stalkиваются и смешиваются два природных комплекса – тундровый и таежный. В этой местности выявлено наиболее высокое биоразнообразие древесных растений и встречена лиственница Каяндера, деревья достигали высоты 3-4 м. К сожалению, трудно представить себе полную картину географического распространения и видового состава древесных растений низовьев Лены из-за различной, противоречивой информации из разных источников и малой изученности этого региона.

ЧТО ТАКОЕ СЕРДЦЕ?!

Гордеева Валерия Михайловна

научный руководитель доктор вет. наук, доцент Сазонова В.В.

ФГОУ ВПО «Орловский государственный аграрный Университет», г. Орёл

Чувствует ли себя человек счастливым, постигло ли его несчастье, угрожает ли ему опасность, работает ли он, занимается ли спортом – все это, вся жизнь человека отражается на деятельности его сердца.

Исследовано историческое развитие науки о сердце, даны представления о понятии «серд-



це» древних мыслителей и врачей, изменившиеся за более чем 400 лет до современных понятий и представлений. От Аристотеля, Гиппократ, Гален и Визалия дошла наука о сердце до современных кардиологов, сумевших исключить многие пороки сердца и даже заменить его на донорское.

Неустанная работа сердца продолжается всю жизнь человека и животного. Оно первым начинает работать, когда плод ещё находится в утробе матери, и последним заканчивает жизненный цикл организма.

Приведены данные эволюционного развития сердца от простейших до высших позвоночных животных. Работа сердца охарактеризована с точки зрения сложности его строения.

Поскольку основной функцией сердца является перенос кислорода и питательных веществ с током крови по всему организму, включая даже самые отдалённые участки, в работе приведены данные о составе крови, основных форменных элементах, их количественные характеристики.

Широчайшей проблемой нашей современности является проблема заболеваний крови. Здесь следует упомянуть о чудодейственном спасительном методе – переливании крови, методе, известном со времён Гиппократ, Гарвея, Эзопа, методе, ставшим в наши дни обыденным, естественным, но таким же спасительным не только для людей, но и для животных – наших четвероногих друзей и любимцев.

Вот, что такое сердце: «... все земное умещается в его пределы, потому что нет ему покоя, до всего ему есть дело...».

ВЛИЯНИЕ РЕГУЛЯТОРОВ РОСТА РАСТЕНИЙ НА ФИЗИОЛОГИЧЕСКИЕ ПОКАЗАТЕЛИ РИСА

Томашевич Наталья Сергеевна

научный руководитель Барчукова А.Я.

Кубанский государственный аграрный университет, г. Краснодар.

Рис является основным продуктом питания почти половины населения земного шара. Он возделывается в 108 странах на площади 145 млн. га, средняя урожайность составляет 3,2 т/га.

75% российского риса производится в Краснодарском крае. По итогам, 2008 г в крае получено 601,3 тонна зерна при урожайности 5,1 т/га.

Одним из способов повышения урожайности и улучшения качества риса-сырца является применение в технологии его возделывания регуляторов роста и развития растений.

Целью нашей работы было изучение влияния испытываемых препаратов на рост, развитие, урожайность и качество зерна риса.

В задачу исследований входило: изучить влияние препаратов на формирование органов растений риса (корневой системы и надземных органов); изучить влияние обработки семян регуляторами роста на урожайность риса и качество зерна; выявить наиболее эффективный препарат для применения его в технологии возделывания риса.

В данной работе впервые изучено действие препаратов группы КК, синтезированных на кафедре неорганической и аналитической химии КГАУ. В качестве стандарта использовали вариант, в котором семена обрабатывались раствором препарата мелафен.

По совокупности показателей наиболее эффективными препаратами оказались мелафен в концентрации $1 \cdot 10^{-8}$ и КК-4 в концентрации 0,005. Обработка семян риса перед посевом этими препаратами усиливает ростовые и формообразовательные процессы, а также повышает урожайность на 16,1 и 15,9% соответственно.

Результаты данного исследования рекомендуется применять в производственных (полевых) условиях.



ИЗМЕНЕНИЕ СОДЕРЖАНИЯ ВИТАМИНА С В ПЛОДОВООЩНЫХ ПРОДУКТАХ ПРИ ХРАНЕНИИ

Черникова Алина Игоревна

научный руководитель Королькова Л.Н.

МОУ СОШ № 82 с углубленным изучением отдельных предметов, Самара

Витамины - группа органических соединений разнообразной химической природы, необходимых для питания человека и животных и имеющих огромное значение для нормального обмена веществ и жизнедеятельности организма. Витамины выполняют в организме те или иные каталитические функции и требуются в ничтожных количествах по сравнению с основными питательными веществами (белками, жирами, углеводами и минеральными солями). Поступая с пищей, витамины усваиваются (ассимилируются) организмом, образуя различные производные соединения (эфирные, амидные, нуклеотидные и др.) которые в свою очередь, могут соединяться с белками. Наряду с ассимиляцией, в организме непрерывно идут процессы разложения (диссимиляции). Витамин С участвует во многих обменных процессах. Он повышает устойчивость организма к внешним воздействиям и инфекциям, обеспечивает образование коллагена и поддерживает прочность стенок кровеносных сосудов, положительно влияет на функции нервной и эндокринной системы, печени, регулирует обмен холестерина, способствует усвоению организмом белков, железа, ряда витаминов. Витамин С должен поступать в организм ежедневно, его запасы в нем малы, а расход непрерывен.

Главные источники витамина С — овощи, фрукты и ягоды, особенно свежие. Витамин С легко разрушается при нагревании, воздействии кислорода воздуха и солнечного света, длительном хранении. Даже при правильной варке пищи теряется 50-60% витамина С, а при приготовлении овощных пюре, запеканок, котлет — 75-90%. При нарушении правил кулинарной обработки пищи витамин С почти полностью разрушается. Суточная потребность в витамине С в зависимости от интенсивности труда и возраста составляет для мужчин 65 — 110 мг, а для женщин — 55-80 мг; при беременности и кормлении грудью — 75-80 мг. В экспериментальной части работы мы решили определить количественное содержание аскорбиновой кислоты в различных растительных объектах. Для того, чтобы выяснить изменение содержания аскорбиновой кислоты в плодовоовощных культурах при хранении, мы дважды определяли количественное содержание витамина С: в сентябре 2009 г и в январе 2010г.

По итогам проведения исследования было выяснено, что содержание витамина С в продуктах питания с течением времени становится значительно меньше.

СОДЕРЖАНИЕ АСКОРБИНОВОЙ КИСЛОТЫ В ОВОЩАХ И ФРУКТАХ

Котикова Анна Анатольевна, Степанова Юлия Васильевна

научные руководители Иванова Елена Викторовна, Обуховская Анна Соломоновна

Лицей №179 г. Санкт-Петербург.

Витамины - группа органических соединений разнообразной химической природы, необходимых для питания человека, животных и других организмов в ничтожных количествах по сравнению с основными питательными веществами (белками, жирами, углеводами и солями), но имеющих огромное значение для нормального обмена веществ и жизнедеятельности.

К сожалению, в наше время люди не обращают внимания на правила рационального питания, что может привести к нехватке некоторых витаминов в организме человека, а следовательно к неблагоприятным последствиям.

Целью работы явилось определение массового содержания аскорбиновой кислоты в продуктах питания.



Задачи:

1. Химический анализ экстрактов овощей и фруктов.
2. Анализ полученных данных.
3. Определение продуктов, в которых содержание аскорбиновой кислоты максимально.

Материалами исследования являлись пробы некоторых овощей и фруктов (такие как морковь, мандарин, яблоки, огурцы, помидоры). Пробу предварительно грубо измельчали ножом на стеклянной пластине. (Весь процесс занимал менее 10 минут, так как следы железа и меди катализируют разрушение витамина С). Затем из полученного материала готовили экстракт по предложенной инструкции ЗАО «Крисмас». Определение аскорбиновой кислоты заключается в экстрагировании последней раствором соляной кислоты с последующим титрованием раствором 2,6-дихлорфенолиндофенолята натрия (реактивом Тильманаса) до появления светло-розовой окраски.

Выводы:

1. Наибольшее количество аскорбиновой кислоты содержится в шиповнике и черной смородине.
2. Из всех сортов яблок наибольшее содержание аскорбиновой кислоты в Антоновке.
3. Содержание аскорбиновой кислоты в свежеприготовленном соке из томата в 1,5 раза больше, чем в покупном соке.
4. Наименьшее содержание аскорбиновой кислоты - в моркови и яблоках Джонатан.
5. У отварного картофеля содержание аскорбиновой кислоты в 1,5 раза меньше чем в сыром.

Роль аскорбиновой кислоты в организме человека переоценить трудно. Она необходима для развития соединительной ткани, нормального протекания процессов регенерации и заживления. Также витамин С поддерживает процессы кроветворения, обеспечивает устойчивость к различным видам стресса и нормализует иммунный статус организма. Он принимает участие в большинстве окислительно-восстановительных реакций, протекающих в нашем организме.

ИЗУЧЕНИЕ СОДЕРЖАНИЯ АНТИОКСИДАНТОВ В РАСТЕНИЯХ

Дзаурова Ася Сафарбековна

Научный руководитель: Беркен-Хаева Л.И.

гимназии №1 г.Назрань

Кислород является мощным окислителем, реакции окисления с его участием – источник энергии для многих живых организмов. С другой стороны, в процессе метаболизма образуются соединения кислорода, которые разрушают структуру и вещества клетки. В результате в клетке и во всем организме нарушается обмен веществ. Роль антиоксидантов - связать и вывести из организма свободные радикалы.

В организме имеется собственная система борьбы с излишним количеством свободных радикалов, но она ослабляется под воздействием неблагоприятных факторов окружающей среды. Известно, что многие растения содержат вещества, обладающие антиоксидантной активностью.

Большое внимание в настоящее время уделяется биофлавоноидам – большой группе соединений с полифенольной структурой. Имеются сведения о их антиоксидантной активности. Антиоксиданты растительного происхождения широко используют в медицине и пищевой промышленности в виде экстрактов и натуральных масел.

Объектом изучения являются плоды калины обыкновенной, шиповника коричного и лимона обыкновенного.

Предметом изучения является антиоксидантная активность исследуемых материалов.

Целью нашей работы явилось изучение антиоксидантной активности растений.



Для реализации цели были поставлены следующие задачи:

1. Изучить особенности калины обыкновенной, лимона, шиповника и их антиоксидантную активность;
2. Определить содержание аскорбиновой кислоты в настоях плодов калины обыкновенной в период созревания;
3. Определить содержание аскорбиновой кислоты в плодах лимона обыкновенного, шиповника коричневого;

Гипотеза работы – если исследуемые растения обладают антиоксидантной активностью, то количество антиоксидантов зависит от вида растения.

Теоретическая значимость - в результате проделанной работы определено содержание аскорбиновой кислоты в калине обыкновенной, лимоне обыкновенном, шиповнике коричневом.

ВИДОВАЯ СПЕЦИФИЧНОСТЬ И ХАРАКТЕР ДЕФЕКТОВ, ОБУСЛОВЛЕННЫХ ДЕЙСТВИЕМ УЛЬТРАФИОЛЕТОВОГО ИЗЛУЧЕНИЯ СРЕДНЕВОЛНОВОГО ДИАПАЗОНА У ЗАРОДЫШЕЙ АМФИБИЙ

Минакова Марина

Научный руководитель: Хабаева З.Г.

Биолого-технологический факультет, Северо-Осетинский государственный университет, г. Владикавказ

Целью исследования явился анализ особенностей видовой чувствительности амфибий к УФО. В качестве объекта исследования были использованы зародыши трех видов представителей класса Земноводных отряда Бесхвостых амфибий, наиболее распространенных на территории Республики Северная Осетия: малоазиатской лягушки (*Rana macrocnemis* Boulenger), озерной лягушки (*Rana ridibunda* Pallas) и жабы зеленой (*Bufo viridis* Laurenti). Для определения состояния зародышей в условиях УФ воздействия использовали метод морфологического тестирования. Описаны типы дефектов зародышей лягушек, вызванные прямым воздействием УФ излучения. Выявлено, что при инвариантности характера аномалий, их интенсивность и выраженность зависят от дозы облучения и зародышевой стадии, на которой осуществляли воздействие. Обнаружена разная чувствительность к воздействию УФО у зародышей обследованных видов амфибий. В результате не выявлено видоспецифических различий в типе дефектов и характере их выраженности у зародышей обследованных видов амфибий. При этом суммарный показатель, отражающий число погибших особей и аномалий развития был выше у жаб.

КЛАСТОГЕННЫЙ ЭФФЕКТ ТЯЖЕЛЫХ МЕТАЛЛОВ, ИХ МОДИФИКАЦИЯ ПРИ КОМПЛЕКСНОМ ВОЗДЕЙСТВИИ И ВОЗМОЖНАЯ КОРРЕКЦИЯ ФИТОКОКТЕЙЛЕМ «БИОРИТМ-Э»

Набокова Людмила, 5 курс

Научный руководитель: Чопикашвили Л.В., д.б.н., профессор СОГУ

Биолого-технологический факультет Северо-Осетинский государственный университет им. К.Л. Хетагурова

В настоящее время особое значение приобрело загрязнение биосферы группой поллютантов, получивших общее название «тяжелые металлы». Поступление тяжелых металлов в биосферу осуществляется разнообразными путями. Важнейшим из них является выброс при высокотемпературных процессах (черная и цветная металлургия).

Цель работы: изучить генотоксический эффект тяжелых металлов – свинца, цинка и их



коррекцию фитококтейлем «Биоритм-Э» (Φ_1).

Материалы и методы: для изучения генотоксических эффектов тяжелых металлов была использована методика приготовления метафазных пластинок из клеток костного мозга млекопитающих (Форд-Хамертон, 1965). В работе использовано 50 крыс линии Wistar, весом 200-250г, было проанализировано 1000 метафазных пластинок (микроскоп Euroval, увеличение 15x100).

Результаты и обсуждение: анализируя полученные материалы, мы видим широкий спектр хромосомных aberrаций - ХА 2 типов: aberrации хромосом хроматидного типа (одиночные фрагменты) и хромосомного типа (парные фрагменты, пульверизация, дицентрическое слияние хромосом, полиплоидия). Из материалов следует, что в экспериментах: Pb 1×10^{-5} ; Pb 1×10^{-6} ; Zn 1×10^{-5} доминируют aberrации хромосомного типа. Здесь наблюдается самый высокий процент ХА: Pb 1×10^{-5} -14%; Pb 1×10^{-6} 12%; Zn 1×10^{-5} -12% по сравнению с контролем -4%. Предобработка фитококтейлем тяжелых металлов показала высокий коэффициент защиты: Φ_1 + Pb 1×10^{-5} -71%; Φ_1 + Pb 1×10^{-6} -66%; Φ_1 + Pb 1×10^{-7} -70%; Φ_1 + Zn 1×10^{-5} -58%. Данные события видимо связаны с тем, что фитококтейль «Биоритм-Э» содержит флавоноиды, активизирующие систему репарации, которые осуществляют погашение свободных радикалов кислорода –главных эндомутагенов , определяющих широкий спектр мутационных событий.

Таким образом, в результате проведенных исследований нами выявлены мутагенные эффекты свинца разных концентраций, цинка и антимутагенный эффект фитококтейля «Биоритм-Э».

ВЛИЯНИЕ ФИЗИОЛОГИЧЕСКИ АКТИВНЫХ ВЕЩЕСТВ НА ПОСЕВНЫЕ КАЧЕСТВА СЕМЯН, КАЧЕСТВО РАССАДЫ И УРОЖАЙНОСТЬ ТОМАТОВ В ТЕПЛИЦЕ

Головатая Анастасия Олеговна, Соседова Любовь Владимировна

научный руководитель Бобровская Галина Егоровна

МОУ ДООД дом пионеров и школьников, г. Бородино, Красноярский край

В условиях короткого сибирского лета сложно получить высокие, ранние урожаи томатов в открытом грунте. Поэтому с каждым годом всё больше сибиряков прибегают к нелёгкому, но увлекательному и полезному делу – выращиванию овощей в теплице. Но агротехнические приёмы не всегда позволяют обеспечить хорошее качество посевного, посадочного материала и высокую продуктивность в связи с техническими и климатическими ограничениями. Новым направлением в совершенствовании технологии выращивания и повышении продуктивности томатов является применение современных физиологически активных веществ.

Цель нашего исследования – изучить влияние физиологически активных веществ на посевные качества семян, качество рассады и продуктивность томатов в теплице.

Наши исследования проводились в 2009 году на базе теплицы дома пионеров и школьников г. Бородино. Опыты закладывались по методике Белик В.Ф в трёхкратной повторности. В опытах использовали семена томатов «Сибирский скороспелый» и «Белый налив 241». Площадь учётной делянки 3 м². Схема посадки 8*8 см. Перед посевом семена намачивали в течении 8 часов в растворе Эпина, Циркона, Новосила (2 капли на 100 мл воды). Рассаду в фазе 4 – х листочков опрыскивали раствором Эпина, Циркона, Новосила (1 мл на 5 литров воды).

Результаты наших исследований показали, что намачивание семян томатов в растворе Эпина, Циркона, Новосила в течении 8 часов и обработка рассады способствует увеличению энергии произрастания на 4%, лабораторной всхожести на 3,5%, оранжерейной всхожести на 3%. Выход стандартной рассады увеличился на 18 штук с 1 м², повысилась продуктивность томатов на 0,35 кг с куста. Применение физиологически активных веществ даёт возможность отказаться от пестицидов и инсектицидов, что способствует получению экологически чистой продукции томатов в теплице.



АНАЛИЗ ГЕНЕТИЧЕСКОЙ ИЗМЕНЧИВОСТИ В ПОПУЛЯЦИИ КОШКИ ДОМАШНЕЙ (*FELIS CATUS*) В ЦЕНТРАЛЬНОМ РАЙОНЕ Г. КАЛИНИНГРАДА

Амброзяк Анна Вадимовна, Василетник Кристина Андреевна

научный руководитель Мудрицкая Светлана Викторовна

МОУ СОШ № 51, г. Калининград

Все виды живых организмов в природе реально представлены устойчивыми совокупностями особей – популяциями. В генетическом смысле популяция – это пространственно – временная группа скрещивающихся между собой особей одного вида, изолированная от таких же соседних совокупностей, где непрерывно протекает мутационный процесс, приводя к проявлению новых вариантов генов и соответственно признаков.

Цель: Выявить преобладающие алели генов в популяции домашних кошек в пределах Центрального района города Калининграда.

Задачи:

1. Собрать данные о фенотипах домашних кошек в популяции Центрального района города Калининграда.

2. Рассчитать встречаемость доминантных и рецессивных аллелей в популяции домашних кошек

3. Рассчитать преобладающие генотипы в популяции кошек.

4. Сравнить полученные результаты с результатами исследований в других городах России.

В популяции домашних кошек (*Felis catus*) существует разнообразие аллелей генов, контролирующих окраску и структуру шерсти. С целью выявления разнообразных фенотипов в популяции бродячих кошек, были обследованы придомовые территории в окрестностях школы №50. Было зарегистрировано, описано и сфотографировано 118 кошек, данные внесены в таблицу. Для анализа частот аллельных генов выяснили, является ли обследованная популяция равновесной, т. е. соответствует ли наблюдаемое в ней соотношение частот генотипов уравнению Харди – Вайнберга. Популяция оказалась близка к равновесной: частота гомозигот составляла: $0,48(SS) + 0,09(ss) = 0,57$; частота гетерозигот (Ss) составляла **0,43**. Это позволило использовать уравнение Харди – Вайнберга для вычисления частот рецессивных аллелей **1** (длина шерсти) и **a** (черные пятна и пятна агуты) в исследованной популяции.

Выводы:

1. В исследуемой популяции по фенотипу преобладают гладкошерстные кошки: 84 против 34. По генотипу: популяция состоит из 50% гетерозигот (Ll), 22%, доминантных гомозигот (LL) и 28% рецессивных гомозигот (ll).

2. По признаку «белое пятно» популяция оказалась близка к равновесной

3. По наличию чёрной масти и масти агуты в исследуемой популяции отмечено:

на долю чёрных кошек в популяции приходится 40%, а на долю кошек, имеющих окраску агуты 60%.

КОМПЛЕКСНАЯ ОЦЕНКА МЯСНОЙ ПРОДУКТИВНОСТИ ЦЫПЛЯТ- БРОЙЛЕРОВ ВЫСОКОПРОДУКТИВНЫХ КРОССОВ

Александрова Татьяна Сергеевна, Муртазалиев Александр Айдунович

научные руководители Епимахова Е.Э. Сычева О.В.

ФГОУ ВПО «Ставропольский государственный аграрный университет»

г. Ставрополь

Промышленное птицеводство России вносит весомый вклад в обеспечение продовольственной безопасности страны как основной производитель высококачественного белка, доля



которого в суточном рационе россиян достигает 40% за счет потребления яиц и мяса птицы. Потребление мяса птицы в РФ в 2009 г составило 20 кг на душу населения (из них отечественного 15,5 кг) или 33 % от всего потребленного мяса.

Мясо птицы отличается высокой питательностью, хорошими диетическими и вкусовыми качествами, более низкой стоимостью по сравнению с другими видами мяса. В условиях ограниченных зерновых ресурсов в птицеводстве, как наиболее «скороспелой отрасли» животноводства, достигается наибольшая отдача продукцией в расчете на единицу затраченного корма. Мясо птицы популярно на всех континентах мира. Его потреблению не препятствуют никакие религиозные или обрядовые барьеры.

Ведущая роль в мясном птицеводстве страны принадлежит бройлерной отрасли, которая развивается особенно быстрыми темпами. Бройлер – гибридный мясной цыпленок независимо от пола специализированного выращивания, отличающийся высокой мясной скороспелостью и конверсией корма, хорошими мясными качествами, в том числе имеет нежное мясо, мягкую эластичную и гладкую кожу, мягкий хрящ грудной кости. Как конверторы белка и энергии корма современные цыплята-бройлеры уступают лишь рыбам.

В ходе работ проведена комплексная оценка уровня мясной продуктивности цыплят-бройлеров высокопродуктивных кроссов зарубежной селекции при выращивании в клетках на кормовой программе, адаптированной для Юга РФ. Анализ мяса проводился на приборе «Фудскан», что позволяет оперативно определить содержание основных питательных веществ в образцах мяса птицы (сухих веществ, белка, коллагена, жира, золы) и установить различия в зависимости от различных факторов.

В результате исследований установлено, что цыплята-бройлеры зарубежных кроссов «Росс 308» и «Кобб 500» на одной программе кормления при выращивании в клетках характеризовались высокой энергией роста до 35-42 дней (среднесуточные приросты живой массы выше 50 г) и отличными качествами остьвшего мяса. От предубойной массы выход потрошенной тушки составил 72,5-73,0%; потрохов – 4,2-5,3 %; филе грудки – 23,0-26,5 %; бедра с кожей – 15,6-17,3 %; голени с кожей – 12,6-13,0%.

Анализ на приборе «Фудскан» позволяет оперативно определить содержание основных питательных веществ в образцах мяса птицы (сухих веществ, белка, коллагена, жира, золы) и уловить различия в зависимости от различных факторов.

ОСОБЕННОСТИ ПОВЕДЕНЧЕСКОГО РАЗВИТИЯ И СОЦИАЛИЗАЦИИ СОБАК И ИХ ПРАКТИЧЕСКОЕ ЗНАЧЕНИЕ

Гаврилова Лидия Сергеевна

научный руководитель Федота Наталья Викторовна

*ФГОУ ВПО «Ставропольский государственный аграрный университет»,
г. Ставрополь*

Поведение собаки – сложная рефлекторная деятельность, результат проявления многочисленных условных и безусловных рефлексов на всевозможные раздражители внешней и внутренней среды. Особенности реакции собак на эти раздражители зависят от многих факторов, но главным образом от условий воспитания и правильной дрессировки.

Проведенный сравнительный анализ результатов работы на дрессировочной площадке с собаками, выращенными с учетом особенностей развития и собаками, владельцы которых не учитывали эти особенности, показал, что дрессировка первых прошла своевременно, без срывов. Собаки городских владельцев проявляли признаки агрессии, непослушания и нервозности. Поэтому, если учитывать особенности поведенческого развития и социализации собак и применять их в воспитании и дрессировке, можно с достаточной точностью спрогнозировать дальнейшее поведение собак, одновременно предотвращая нежелательные осложнения.



При выращивании и воспитании собак без учета индивидуальных особенностей, поведенческого развития и этапов социализации 100% ликвидация неправильного поведения возможна в очень редких случаях при условии, что у щенка период психофизиологического развития прошел своевременно и без срывов.

Развивая врожденные свойства темперамента, можно значительно повысить и стабильность поведения собаки, и адекватность ее реакции на любые происшествия.

Понимание принципов поведенческого развития собаки, ее социального поведения и моделей общения помогут владельцу жить в полной гармонии с ней.

Использование особенностей поведенческого развития и социализации в воспитании и дрессировки городской собаки, дает ей возможность проще вписываться в человеческий социум, а значит полностью реализовывать свой потенциал и заслуженно завоевывать любовь и глубокое уважение.

ВОСПРОИЗВОДИТЕЛЬНЫЕ КАЧЕСТВА И МОРФОФУНКЦИОНАЛЬНЫЕ СВОЙСТВА ВЫМЕНИ ГОЛШТИНИЗИРОВАННОГО СКОТА И ИХ ВЗАИМОСВЯЗЬ С МОЛОЧНОЙ ПРОДУКТИВНОСТЬЮ НА ПРИМЕРЕ СПК «ЗАРЯ» КРАСНОГВАРДЕЙСКОГО РАЙОНА СТАВРОПОЛЬСКОГО КРАЯ

*Голубенко Петр Геннадьевич, Орехова Анна Андреевна
научный руководитель Закотин В.Е.*

*ФГОУ ВПО «Ставропольский государственный аграрный университет»,
г. Ставрополь*

В нашей стране от крупного рогатого скота получают более 99% молока и более 40% говядины от валового производства мяса. Среди других сельскохозяйственных животных коровы отличаются наивысшей молочностью. Суточный удой хорошей молочной коровы составляет 20-30 кг. У многих рекордисток он может достигать 60-80 кг и более

В передовых хозяйствах страны получают на фуражную корову по 5000-6000 кг молока в год. Рекордные удои коров составили свыше 25 тыс. кг молока за лактацию. Коровье молоко и приготовляемые из него масло, сыр и др. продукты отличаются высокими вкусовыми качествами, питательностью, хорошей усвояемостью, используются для диетического питания.

Особый интерес представляет голштинская порода крупного рогатого скота, которая внесла весомый вклад в развитие молочного скотоводства края.

По результатам исследований установлено, что маточное поголовье, а особенно первотелки, составляют животные принадлежащие к четырем линиям: М. Чифтейна, В.Б. Айдиала, Р. Соверинга и В.А. Бэк Лэда.

Стадо голштинов в СПК «Заря» Красногвардейского района создано в результате поглочительного скрещивания коров черно-пестрой породы с голштинскими быками черно-пестрой масти, поэтому в настоящее время в стаде имеются коровы с различной долей кровности по голштинам. Установлено, что с увеличением кровности по голштинской породе у коров первотелок, до III поколения идет увеличение удоя за лактацию на 1,3-24,5%, жирности молока на 0,22-0,26 абс. процента. С достижением доли кровности 15/16 продуктивность снижается на 3,5% по отношению к животным III –го поколения.

Наибольшим удоем отличается группа первотелок принадлежащих к линии Р. Соверинга – 5228 и В.А. Бэк Лэда – 5888 кг, что больше продуктивности сверстниц М. Чифтейна и В.Б. Айдиала на 1258 кг и 1398 кг соответственно или 27 и 31% .

Превосходство по содержанию жира в молоке было на стороне дочерей В.Б. Айдиала – 3,91%, превосходя сверстниц на 0,13-0,18 абс. процента.

Наилучший коэффициент воспроизводительной способности, рассчитываемый как отно-



шение количества дней в году и продолжительность межотельного периода зафиксирован у первотелок линии В.Б.Айдиала – 0,97; М. Чифтейна и Р. Соверинга - 0,97 и 0,94 соответственно, несколько хуже этот показатель у их сверстниц, принадлежащих к линии В.А. Бэк Лэда – 0,93, что говорит о снижении воспроизводительных способностей.

При одинаковых затратах средств на 1 голову в количестве 18350 рублей прибыль по первотелкам, принадлежавших к линии В.А. Бэк Лэда составила 9361 руб/гол, линии М. Чифтейна – 3674 руб/гол, линии Р.Соверинга – 6584 руб/гол и линии В.Б. Айдиала - 3850 руб/гол. Самый высокий уровень рентабельности производства молока у коров принадлежавших к линии В.А. Бэк Лэда и Р.Соверинга – 50,8 и 35,8%, соответственно.

МИКРОМОРФОЛОГИЧЕСКИЕ ОСОБЕННОСТИ ПРАВЫХ РУБЦОВЫХ АРТЕРИИ И ВЕНЫ ЖЕЛУДКА КРУПНОГО РОГАТОГО СКОТА ШВИЦКОЙ ПОРОДЫ

Гончаров Борис Борисович, Литвинова Александра Ивановна

научный руководитель Шпыгова Валентина Михайловна

ФГОУ ВПО «Ставропольский государственный аграрный университет»,

г. Ставрополь

Проблема видовой и возрастной ангиологии домашних животных все еще остается далеко не решенной в современной морфологии. Поэтому вполне естественно стремление ученых более глубоко и всесторонне познать сердечно-сосудистую систему, которая в организме животных является одной из важнейших интегральных систем. В связи с этим большой интерес представляет микроархитектоника сосудов желудка крупного рогатого скота, так как глубокое и всесторонне ее изучение поможет лучше разобраться в возрастных особенностях ангиогенеза.

В результате проведенных исследований нами описаны особенности микроструктуры стенок магистральных артерий и вен, а также характерные изменения в них, свойственные определенному возрасту в условиях Предгорья Кавказа. В микроструктуре стенки сосудов желудка крупного рогатого скота четко просматриваются возрастные особенности.

1. Толщина стенок правых рубцовых артерий и вены интенсивно увеличивается в первые шесть месяцев постнатального развития, в последующие возрастные периоды рост стенок сосудов несколько замедляется.

2. Морфологические особенности миоцитов меди артерий и вен желудка в постнатальном онтогенезе выражаются в изменении площадей ядер и протоплазмы, величины ядерно – протоплазменного отношения; максимальные значения величин ядер и протоплазмы миоцитов меди сосудов отмечаются у животных в шестимесячном возрасте.

3. Наибольшее количество РНК обнаруживается в цитоплазме миоцитов меди и в клеточных элементах адвентиции у животных в 2-недельном и 6-месячном возрасте.

ПРОИЗВОДСТВО МОЛОКА И КИСЛОМОЛОЧНЫХ ПРОДУКТОВ

Марьина Ольга Николаевна

научный руководитель Чернобай Евгений Николаевич

ФГОУ ВПО «Ставропольский государственный аграрный университет»,

г. Ставрополь

Опыт проводился в СПК колхозе им. «Ленина», с. Горькая Балка, Советского района Ставропольского края. Для изучения производства молока в данном хозяйстве, было сформировано 2 группы первотелок разных линий: Линия Рубина 21 (1 группа) и Стингера 26 (2 группа).



Межотельный период составил по первой группе 418 дней, а по второй – 401 день. Коэффициент воспроизводительной способности был лучше во второй группе и составлял 0,91. Первотелки 2 группы по жирности молока уступают сверстникам из 1-й группы на 0,17%. Но по выходу молочного жира превосходят линейных животных с 1-й группы на 7,5 кг.

Выявленные отличия и устойчивость лактации подтвердил коэффициент постоянства лактации (КПЛ), который у коров-первотелок 1-й группы составил 93,4%, достоверно был ниже по сравнению с коровами первотелками 2-й группы линии Стингера (96,2%).

На ОАО Зеленокумском молокозаводе была разработана технология по получению кисло-молочного напитка на основе сыворотки, с внесением различных заквасок.

При производстве кисломолочного напитка на основе сыворотки с внесением различных заквасок и сиропа цитрусовых во время сквашивания рН продукта при внесении закваски 1:1 термофильный стрептококк+мезофильный стрептококк получается напиток по рН выдержанный и является оптимальным. Изучив технологический процесс производства кисломолочного напитка на основе сыворотки с различными заквасками, мы предлагаем предприятию при 10 часовой выдержке на процесс сквашивания вносить закваску по второму варианту заквашивания (термофильный стрептококк+мезофильный стрептококк).

ВЛИЯНИЕ АЭРОГЕННЫХ ИНФЕКЦИЙ НА НЕКОТОРЫЕ ФИЗИОЛОГИЧЕСКИЕ ПРОЦЕССЫ У РАСТЕНИЙ ЭСПАРЦЕТА

Мишерин Андрей Михайлович

научный руководитель Тутуржан Людмила Васильевна

*ФГОУ ВПО «Ставропольский государственный аграрный университет»,
г. Ставрополь*

Особую значимость в решении проблемы восстановления почвенного плодородия и обеспечения устойчивого функционирования агроэкосистем имеет введение в севообороты многолетних трав, среди которых большой интерес представляет эспарцет. Он благоприятно влияет на физиологические и химические свойства почвы, позволяет повысить ее плодородие и снижает риск развития эрозии.

Общеизвестно значение эспарцета как кормовой культуры. Он отличается высокой продуктивностью зеленой массы и богатым содержанием в ней белка содержанием

Одним из факторов снижающих урожайность и долголетие эспарцета являются болезни. Возделывание этой культуры на одном месте в течение нескольких лет создает условия для накопления возбудителей и сильного развития болезней.

Эспарцет поражается многими болезнями, некоторые из них причиняют значительный ущерб. Среди них следует отметить наиболее вредоносные: пятнистость листьев, фузариоз, гниль корней и другие. Развитие различного рода болезней на эспарцете (мучнистая роса, рамуляриоз, аскохитоз) приводит к полной потере ассимиляционной поверхности листа в фазу начала плодообразования и, как следствие, к резкому снижению урожая.

Болезни многолетних бобовых трав, в частности эспарцета сравнительно мало изучены, а данные о влиянии возбудителей на физиологические процессы в растениях эспарцета нами в литературных данных не обнаружены.

Значимость работы заключается в расширении знаний о влиянии возбудителей болезней эспарцета на физиологические процессы культуры, что позволит совершенствовать систему защиты эспарцета от болезней и снизить вредоносность аэрогенных инфекций.



РАЗРАБОТКА РЕЖИМОВ ОСВЕЩЕНИЯ С ИСПОЛЬЗОВАНИЕМ ЛАМП РАЗЛИЧНОЙ ЦВЕТНОСТИ ПРИ ВЫРАЩИВАНИИ ЦЫПЛЯТ – БРОЙЛЕРОВ

Садовшикова Светлана Сергеевна

научный руководитель Зонов Михаил Федорович

ФГОУ ВПО «Ставропольский государственный аграрный университет»

г. Ставрополь

Целью научной работы явилось изучение влияния освещения на организм птицы световыми волнами различной длины.

В ходе исследования использовались методики: контрольные взвешивания, напольное содержание, безоконные птичники.

Основные результаты научного исследования: обоснована эффективная технологическая схема выращивания мясных цыплят при оптимальной интенсивности освещения, позволяющая улучшить эффективность использования производственных помещений, повысить среднесуточный прирост живой массы бройлеров при лучшей конверсии корма, снизить затраты электроэнергии при выращивании птицы.

По результатам проведенных исследований можно сделать выводы:

1. Освещение молодняка птицы различными участками спектра не вызвало нежелательных явлений в динамике прироста живой массы бройлеров. Во всех группах живая масса молодняка соответствовала параметрам, характерным для кросса «ROSS-308».

Однако живая масса цыплят, выращиваемых при синем освещении в возрасте 5 недель (сроки убоя) была более высокой (2002,2 кг), выше на 3,8-4,5 % или на 76,1-90,1 г.

2. «Цветное» синее освещение положительно сказалось на жизнеспособности молодняка. Сохранность цыплят с суточного до 35-дневного возраста выращиваемых при этом освещении была выше на 1,6 и 2,7 %. Сохранность цыплят выращенных при красном участке спектра оказалось ниже на 1,1 %, чем в контрольной группе с белым освещением.

3. Затраты кормов на 1 кг прироста бройлеров за период 1-35 дней были ниже на 1,8-2,4 % в группе с синим освещением.

4. По комплексу учетных данных: сохранности бройлеров, величине прироста живой массы, затратам кормов наиболее эффективным освещение является освещение светом с длиной волны 400-600 нм, что соответствует синему участку спектра.

ГЕНЕТИЧЕСКИ МОДИФИЦИРОВАННЫЕ ПРОДУКТЫ – ЗА И ПРОТИВ

Федотова Вера Владимировна

научный руководитель Соколенко Светлана Васильевна

ФГОУ ВПО «Ставропольский государственный аграрный университет»

Создание генетически модифицированных (ГМ) продуктов сейчас является задачей самой противоречивой и, одновременно, самой главной.

Цель исследования состоит в изучении преимуществ генетически модифицированных продуктов, а также аргументов против использования и распространения генетически модифицированных организмов

В развитых странах лекарственные средства на 25% состоят из природных веществ, выделенных из растений. Открытия последних лет (противоопухольевые препараты: таксол, подофиллотоксин) свидетельствуют о том, что растения ещё долго будут оставаться источником полезных биологически-активных веществ (БАВ), и что способности растительной клетки к синтезу сложных БАВ всё ещё значительно превосходят синтетические способности инженера-химика.



Вот почему учёные взялись за проблему создания трансгенных растений.

Преимущества ГМ-продуктов очевидны: они не подвержены вредному влиянию бактерий, вирусов, отличаются высокой плодovitостью и длительным сроком хранения. Но, одновременно, возникает вопрос на который учёные-генетики пока не могут ответить: безвредны ли генетически модифицированные продукты для человека. Подчас отсутствие уверенного «да» или «нет» в этом вопросе обусловлено невозможностью определения возможного вреда от употребления в пищу человеком ГМП в рамках нескольких поколений.

Основным результатом работы является раскрытие положительных моментов использования генетически модифицированных продуктов и выводы по используемым в настоящее время технологиям встраивания генов, которые ещё несовершенны и не гарантируют безопасности организмов, созданных с их помощью.

ФИЗИОЛОГИЧЕСКИЕ ОСОБЕННОСТИ ФЕРРОМАГНИТНО-СВЕТОДИОТНОГО ВОЗДЕЙСТВИЯ НА КОРОВ С СУБКЛИНИЧЕСКИМ МАСТИТОМ

Кушнарченко Павел Павлович

научный руководитель Косолапов Александр Владимирович

ФГОУ СПО «Дубовский зооветеринарный колледж им. Героя Советского Союза А.А. Шарова», г. Дубовка, Волгоградская область

Работа выполнена при кабинете «Акушерство и искусственное осеменение сельскохозяйственных животных» в учебном хозяйстве колледжа и хозяйствах Дубовского района, Волгоградской области.

Цели и задачи исследований. Цель настоящей работы

- изучить распространение и этиологию субклинического мастита у коров;
- усовершенствовать лечебно-профилактические мероприятия при субклиническом мастите.

На рассмотрение выносятся следующие положения:

- распространение субклинического мастита у коров в хозяйствах Волгоградской области;
- особенности метаболических изменений в организме коров, больных субклиническим маститом в условиях хозяйств Волгоградской области.
- экономическая оценка лечебной эффективности метода ферромагнитно - светодиодной терапии при субклинических маститах у коров.

Научная новизна. Впервые в сравнении с известными способами терапии коров с болезнями молочной железы установлена лечебно-профилактическая эффективность комплексного влияния магнитного поля, светодиодного монохроматического света инфракрасного и красного спектров излучения на организм больных маститом коров.

Практическая значимость состоит в том, что разработан и предложен производству эффективный метод лечения коров больных субклиническим маститом с использованием физиотерапевтических приемов.

Апробация. Материалы исследования доложены и получили одобрение на заседании ПЦК ветеринарных дисциплин незаразного цикла и научно-практической конференции молодых ученых и студентов Волгоградской области проводимой ФГОУ ВПО «Волгоградская государственная сельскохозяйственная академия», 2009 г.

Настоящая работа проводилась по тематике научных исследований ВГСХА «Изыскание природных средств для лечения и профилактики акушерско-гинекологических болезней животных».



ВЛИЯНИЕ ЖИВОЙ И МЕРТВОЙ ВОДЫ НА ЖИВЫЕ ОРГАНИЗМЫ

Писаренко Марина Сергеевна

научный руководитель Сафронова Валентина Прокопьевна

МОУ СОШ №7 г. Улан-Удэ, Республика Бурятия

Вода является источником и символом жизни. Она - самый плодородный из элементов, основа творения. Отдельный интерес представляет изучение свойств анодной и катодной воды, получившейся в результате электролиза, так называемой живой и мертвой воды. Что же такое живая и мертвая вода, как она действует на живые организмы? Как ее можно использовать в домашних условиях? Мы постарались ответить в результате нашего исследования.

Чтобы дать рекомендации по возможному использованию живой и мертвой воды были сконструированы приборы для электролиза воды. Разработан план проведения экспериментов. Выбраны объекты – семена растений, цветковые растения, овощные культуры; животные – простейшие и рыбы. Для проведения эксперимента вырастили культуру простейших, самостоятельно разработали методику проведения эксперимента. Было проведено 6 экспериментов, которые были сфотографированы или сняты на видеокамеру, по каждому эксперименту были сделаны выводы и даны рекомендации по возможному применению живой и мертвой воды.

1. Перед проращиванием семян проводить их обработку в мертвой воде до 3- 4 часов.
2. Проращивать семена растений лучше в живой воде.
3. Для продления жизни срезанных цветов помещать их в живую воду.
4. Перед закладкой овощей на хранение обрабатывать их мертвой водой (гибнут микроорганизмы и плесневые грибки).
5. При первых симптомах ОРЗ (насморк, першение в горле) использовать промывание и полоскание мертвой водой.
6. При появлении на коже высыпаний, ссадин для быстрого заживления пользоваться живой и мертвой водой.

ВЕЛИКИЕ СОЗИДАТЕЛИ ПОЧВЫ И ЗЕМЛЕДЕЛЬЦЫ

Крапивин Дмитрий Анатольевич

научный руководитель Касторнова Елена Фёдоровна

МОУ СОШ №7, г. Улан-Удэ, Республика Бурятия

При изучении литературы я выяснил: отсутствие дождевых червей в почве означает, что почвенные условия неблагоприятны для их жизнедеятельности, и, как следствие, плодородие такой почвы крайне низкое.

Как же дождевые черви влияют на почвообразование?

Цель работы: рассмотреть вопросы биологии дождевых червей, их роль в почвообразовании.

Задачи:

- 1) изучить строение и особенности жизни дождевых червей;
- 2) ознакомиться с мнениями и основными трудами ученых, изучающих процесс почвообразования благодаря жизнедеятельности дождевых червей;
- 3) провести эксперименты;
- 4) провести анализ полученных результатов.

Поставленные задачи решались путём исследования следующими **методами:**

Методами теоретического поиска: анализа теоретических источников по биологии.

Методами исследования: наблюдение, эксперимент.

Практическая значимость исследования заключается в следующем:

Результаты исследования могут быть использованы на уроках окружающего мира, во вне-



классной работе.

Результаты исследования могут быть использованы при подготовки почвы к посадке рассады, формирования почвосмесей для комнатных растений.

Как показали практические исследования, благодаря дождевым червям, происходит перемешивание слоев почвы, заглатывание червями почвы и вынос ее на поверхность представляет собой непрерывно идущий процесс образования нового поверхностного слоя, в котором частицы почвы с разных глубин оказываются тщательно перемешанными друг с другом. Таким образом, деятельность червей обеспечивает важнейшие факторы почвенного плодородия - аэрацию и дренаж. Настолько огромна роль дождевых червей в природе и с окружающей средой, дождевые черви пропускают через свой кишечник большую массу отмерших растительных остатков, в котором растительные ткани окончательно разрушаются, перевариваются и затем перемешиваются с землей. Благодаря деятельности дождевых червей быстрее «зреет» компост, превращаясь после их переработки в сыпучее, рыхлое, состоящее почти исключительно из гранулированных экскрементов червей, экологически чистое и чрезвычайно полезное удобрение (биогумус), которое легко усваивается растениями. Особо важно ещё и то, что переработанные дождевыми червями растительные остатки приобретают уникальные и ценные для почвы свойства, поскольку превращаются в водопрочные, водоёмкие, плодородные структуры.

Идея органического земледелия включает в себя стремление к жизни в максимально возможной гармонии с природой, внимательное отношение ко всем природным компонентам и их взаимосвязям.

ВЛИЯНИЕ ФАКТОРОВ ВНЕШНЕЙ СРЕДЫ НА РОСТ И РАЗВИТИЕ ФИАЛОК

Давлетханов Вадим Игоревич

научный руководитель Денисова Евгения Георгиевна

МОУ СОШ №7, г. Улан-Удэ, Республика Бурятия

Узambarские фиалки есть почти в каждом доме. Это могут быть простые и трогательные цветы, соседствующие с другими растениями, или роскошные многоцветные коллекционные сорта, которыми гордится владелец. Вот и у нас дома фиалок очень много. Они очаровывают красотой, усиливают интерес, стремление к знанию о происхождении этих растений и всех тонкостей выращивания.

Отсюда цель нашей работы: исследовать влияние факторов внешней среды на рост и развитие фиалок.

Объект: растение фиалка.

Следует сказать и о том, что в Германии и в России эту культуру называют «узambarскими фиалками». В англоязычных странах используют термин ((африканские фиалки)). Кроме этого существует латинское название «сенполии».

Поэтому **задачи** нашего исследования мы сформулируем следующим образом:

1. Одна из задач нашего исследования — это знакомство с историей появления этих растений.
2. Проверить на практике, как прямые солнечные лучи, свет, темнота влияют на рост и внешний вид растения.
3. Выяснить, как вода и продолжительная засуха влияет на развитие сенполии.
4. Проверить, как состав почвы влияет на рост и развитие сенполии.
5. Проверить на практике, как разные виды размножения (черенок, розетка) влияют на рост и развитие сенполии.

История открытия узambarских фиалок весьма романтична: в солнечный день 1892 года губернатор Восточной Африки (территория современной Кении и Танзании) прогуливался со своей невестой по каучуковым и ванилиновым плантациям. В этой удивительной местности с июня до



сентября стоит относительно сухая погода и температура, как у нас в самое жаркое лето. Спасаясь от жары, губернатор и его невеста спрятались в тени деревьев, растущих вдоль скалистых берегов реки. Там они и наткнулись на совершенно незнакомые цветы. Восхищенный жених сорвал для своей любимой букетик фиолетовых цветов. Он и не предполагал, что эти элегантные растения в будущем будут носить его имя и менее чем через два года станут лучшей новинкой, представленной на международной выставке цветов. Имя этого человека барон Адальберт Эмиль Вальтер Редклифф ля Танноикс фон Сен-Поль. Он переслал найденные растения своему отцу, Ульриху фон Сен-Полю в Германию, который был страстным цветоводом и коллекционировал орхидеи.

ХАРАКТЕРИСТИКА ДРЕВОСТОЯ ПРИРОДНОГО ПАРКА «РЕКА ЧУСОВАЯ»

Смирнова Анна Олеговна, Реутова Екатерина Алексеевна

Научный руководитель Чупрова Н.В.

МОУ лицей №39, г. Нижний Тагил

Важнейшее значение в природе и жизни человека имеют леса. Как экологическая система, лес выполняет различные функции и одновременно является незаменимым природным ресурсом. В настоящее время растительность Земли сильно изменена. В последнее время все больше усиливается антропогенная нагрузка, в связи с активным туризмом, так быстро развивающимся на Урале. Река Чусовая известна далеко за пределами России своей неповторимой красотой и географической уникальностью. Современному человеку необходимо сочетать знание научных основ экологии, с практическими мероприятиями по слежению за состоянием природной среды и оказанию помощи природе. Летом, учащиеся нашего лицея, принимают участие в работе экологического лагеря в «Природном Парке «Река Чусовая», поэтому тема: «Характеристика древостоя ПП «Река Чусовая», возникла неслучайно.

Цель: Изучение и описание лесных фитоценозов Камня Омутной природного парка «Река Чусовая».

В качестве объекта исследования был выбран природный памятник реки Чусовой камень Омутной и его лесной фитоценоз, а предметом исследования стал древостой выбранной лесной ассоциации.

Гипотеза: можно предположить, что усиливающееся антропогенное воздействие может определять, в настоящее время, видовой состав и общее состояние древостоя на выбранной территории.

В первой главе мы рассмотрели роль леса в природе и жизни человека, его пространственную и временную структуру, классификацию лесов, дали характеристику лесов Урала и общие причины деградации этих экологических систем.

Во второй главе мы составили комплексную характеристику района исследования - известнейшей реки Урала - Чусовой. Третья глава посвящена изучению состояния окружающей среды по растениям на пробных площадках леса камня Омутной с помощью методов определения и оценки антропогенных факторов на изучаемые экосистемы. Описание нескольких пробных площадок леса дает возможность выявить его состояние, перспективы сукцессии и определить меры по сохранению и улучшению данного биогеоценоза. Для изучения растительности леса были заложены две площадки в 100 м². каждая. Далее по обычной схеме геоботанического описания растительности было проведено описание двух ассоциаций. Используя шкалу визуальной оценки деревьев по внешним признакам, были определены баллы состояния отдельных деревьев каждого вида, а затем, средний балл состояния для каждого вида. В результате мы выяснили, что в обоих описываемых ассоциациях большинство деревьев здоровые, без видимых внешних повреждений, величина прироста соответствует норме. Далее, используя формулу К. Жаккара, мы сравнивали видовое сходство изучаемых ассоциаций. Полученные данные говорят о высоком сходстве видового состава изучаемых объектов.

XXV Юбилейная Всероссийская конференция обучающихся
«ЮНОСТЬ, НАУКА, КУЛЬТУРА»



**ГЕОГРАФИЯ,
ЭТНОГРАФИЯ,
КРАЕВЕДЕНИЕ,
АРХЕОЛОГИЯ**

2010



МОРДОВСКИЙ СЛЕД В ИСТОРИИ ГОСУДАРСТВА РОССИЙСКОГО И МОЕЙ СЕМЬИ

Шумаков Максим Константинович

научный руководитель Шумакова Е.Н.

МБОУ Куликовская СОШ Чулымского района

В 2010 году будет проходить Всероссийская перепись населения. Одним из вопросов анкеты является вопрос национальности. Мой папа- это по 25% немец, белорус, украинец, русский. Моя мама по 50% русская и мордовка. Я стою перед проблемой: «Какая моя национальность?». Я вообще ничего не знаю о мордве. Поэтому своей целью считаю изучение самобытности народа мордва - моих предков; их участие в исторических событиях России (СССР). Актуальность моей исследовательской работы определяется тем, что культура мордвы, как одного из крупнейших народов России, сегодня представляет большой интерес и требует своего изучения. Мордва – народ, состоящий из двух основных этнических групп: мокша и эрзя. Они относятся к финно-угорской языковой семье, которая вместе с самодийскими языками образует более обширную уральскую. Древнейшие упоминания о мокшанах и эрзянах относятся к эпохе Геродота. Почти все верующие у мордвы – православные. Крещение ее началось в процессе вхождения в состав Русского государства и завершилось к середине 18 века. Костюм мордвы самобытен и красочен. В состав женской одежды входила рубаха, которую носили с поясом. Мокшанки носили высокие двурогие головные уборы и тюрбанообразные повязки. Мои предки стали участниками переселения в Сибирь в 1912 году, а в 1929 году основали село Березовка на реке Каргат. Мой прадед Цыганов Василий Тимофеевич стал участником Великой Отечественной войны и героически погиб 2 января 1945 года в пригороде Будапешта. Внешние признаки мокшан начинают исчезать при образовании смешанных браков. В нашем роду их полное исчезновение наблюдается у моей сестры. В настоящее время представители старшего поколения владеют бытовым языком, но уже не могут воспроизвести речь связно, а лишь отдельные слова. Сегодня младшее и среднее поколение не идентифицируют себя с мордвой. Традиционным остается приготовление разных национальных блюд и напитков. В духовной культуре мордва практически полностью утратила свои свадебные и родинные обряды. Я, мое поколение можем стать участниками возрождения национальной культуры мокшан (мордвы). Начать нужно с самого простого – любить своих предков, помнить их, знать свои корни и историю своей страны.

ТИХВИН: ОТ ПОСАДА К ГОРОДУ. СОЦИАЛЬНО-ЭКОНОМИЧЕСКИЕ УСЛОВИЯ РАЗВИТИЯ

Старшинин Николай Николаевич

Научные руководители: Блинова А.В., Морозов С.В.

ГОУ ВПО «Тихвинский филиал Санкт-Петербургского государственного университета сервиса и экономики», г. Тихвин

Цель: Выявление условий, обусловивших преобразование Тихвинского посада в город в период от 1560 до 1773 года.

Гипотеза: На процесс развития и преобразования Тихвина из посада в город в период от 1560 до 1773 года оказали влияние экономические и политические условия того времени.

Описание методик: анализ архивных документов, анализ литературы, контент-анализ.

Результаты: В результате проведенного исследования стало возможным сделать следующие выводы:

Тихвин является одним из старейших городов Ленинградской области. В своём развитии – переходе от посада к городу, Тихвин, с одной стороны, отражает общие тенденции, харак-



терные для большинства поселений Северо-Запада России, а с другой, имеет специфические характеристики, обусловленные как географическим положением, так и рядом социокультурных и социально-экономических условий. В первую очередь следует выделить совокупность таких факторов и условий как:

- близость его к границам Российского государства;
- особенности реки Тихвинки для судоходства и снабжения водой;
- пересечение торговых путей, в том числе и сухопутных;
- социокультурные и, в том числе, религиозные, особенности жителей Тихвина и окружающих его территорий.

Значительное влияние на процессы преобразования Тихвина оказали и сами жители, проявляя стремление к независимости от монастырских повинностей, стойкость и отвагу при отражении атак вражеских войск, а также развивая различные ремёсла и торговлю. Всё это и привело к тому, что в XVIII веке было преодолено противоречие между уровнем социально-экономического развития Тихвина и его статусом в результате чего ему был присвоен статус города.

ОБЪЕКТЫ ОБОРОНИТЕЛЬНЫХ ПОЗИЦИЙ НЕМЕЦКО-ФАШИСТСКИХ СИЛ В ОБЛАСТИ ПЕТСАМО В ГОДЫ ВЕЛИКОЙ ОТЕЧЕСТВЕННОЙ ВОЙНЫ

Ракутина Валерия Алексеевна

научный руководитель Фесько Елена Викентьевна

МОУ СОШ №3 пгт Никель, Печенгского, Мурманской

Силы противника в годы Второй Мировой войны в области Петсамо осуществляли дислокацию в соответствии с намерением оставаться в этих местах довольно долго и пользоваться ресурсной базой для нужд армии Германии и самой Германии. В исследовании была выдвинута **гипотеза**: Способствовала ли существующая транспортная коммуникация и социальная инфраструктура стабилизации деятельности немецких войск в области Петсамо.

Объектом исследования является деятельность немецко-фашистских войск в годы стабильной обороны (1941-1944 гг) в области Петсамо.

Предметом исследования можно назвать организацию объектов оборонительных позиций немецко-фашистских войск (дороги, аэродромы, объекты социального назначения, линии обороны) в области Петсамо в 1941-1944 годах.

Цель его состоит в том, чтобы, охарактеризовать в соответствии с типологией объекты оборонительных позиций немецко-фашистских войск, коммуникации и социальной инфраструктуры в области Петсамо в годы стабильной обороны. Достижение цели предусматривает реализацию следующих **задач**: - проанализировать стратегическую важность области Петсамо для немецко-фашистского командования в 1939-1944 годах, - проследить этапы формирования транспортной коммуникации в области Петсамо, а также обобщить сведения по плану немецко-фашистского командования относительно создания и совершенствования коммуникаций, инфраструктуры. - проанализировать объекты позиций в соответствии с типологией объектов обороны сил противника в области Петсамо в годы Великой Отечественной войны (дороги, аэродромы, канатные дороги, социальные объекты), - обобщить материалы известных и неизвестных источников и сделать выводы по теме исследования.

Теоретико-методологическая база исследования основывается на совокупности аналитических подходов, общенаучных принципов, познавательных средств и методов сбора, анализа, обобщения и интерпретации эмпирических данных. Решение поставленных задач осуществлялось с учетом принципов объективности, историзма, системности. Данные основания предопределили применение частных методов исследования. Использование сравнительно-исторического метода позволило проанализировать изменения в социально-экономическом развитии области Петсамо



в 1920-1940 годы. С помощью структурно-функционального метода исследовались связи области Петсамо с зарубежными странами (Финляндией и Норвегией), на этой основе рассматривался процесс превращения Печенгской земли в стратегический регион для разместившихся сил противника. Таким образом, используя совокупность научных принципов и методов исследования источников, существует стремление показать объективную картину развития стратегического района Петсамо в 1920-1940 годы.

КАРОНИМИКА В ИСТОРИИ РОССИЙСКОГО ФЛОТА НА ПРИМЕРЕ НАЗВАНИЙ КОРАБЛЕЙ СЕВЕРНОГО ВОЕННО-МОРСКОГО ФЛОТА 1939 – 1945 ГОДОВ И СОВРЕМЕННОГО ПЕРИОДА

Зуевская Анна Павловна

научный руководитель Камкина С.В.

МОУ ДОД «ЦДОД» ЗАТО Александровск г. Снежногорск

Цель настоящего исследования – выявление взаимосвязи традиций, суеверий и исторических особенностей времени, отразившихся в названиях кораблей; классификация и сравнение названий кораблей времен Великой Отечественной войны и современного периода. Мы ставили перед собой следующие задачи:

- Изучить названия кораблей военно-морского флота времен Великой Отечественной войны и современного периода;
- Классифицировать названия кораблей;
- Выявить традиции, суеверия, связанные с выбором имени корабля;

Мы исследовали 37 анкет респондентов, данные справочника Широкограда А.Б. «Корабли и катера ВМФ СССР 1939-45гг.» и газеты «Коммерсантъ ВЛАСТЬ» за 25 февраля 2008 г. «Военно-патриотические страницы. Весь Российский флот».

Ведущими методами исследования были: культурологические (количественный анализ, классификация), социологические опросный (анкетирование), неопросные (анализ документов, наблюдение).

Выдвинутая гипотеза нашего исследования «если название корабля отражает историю, политику, нравы и вкусы определенной эпохи, то, скорее всего, существуют традиции и суеверия, связанные с выбором названия для корабля» подтвердилась лишь частично. Полученные данные позволяют сделать вывод о том, что в настоящее время на флоте существует очень мало традиций и суеверий, связанных с названиями кораблей. Большинство военнослужащих не интересуются историей имени собственного корабля, но дорожат символикой с названием их корабля. По итогам нашего исследования проведена классификация названий кораблей Северного военно-морского флота времен Великой Отечественной войны и современного периода.

Данная работа является данью уважения ветеранам и тем, кто отдал жизнь во имя Великой Победы. Результаты исследования могут использоваться при выборе названий для новых кораблей, при проведении воспитательных мероприятий и социальных акций для детей, молодежи, военнослужащих.



КАМЕННАЯ ЛЕТОПИСЬ МУРАВЛЕНКО (ИССЛЕДОВАНИЕ МУРАВЛЕНКОВСКИХ УРБАНОНИМОВ)

Бакаянова Наталья Дмитриевна

научный руководитель Половко Л. В.

МОУ СОШ № 2, город Муравленко

Без преувеличения можно сказать, что мы живем в мире географических названий. Повышенный интерес к городу, его истории, влияющей на формирование современной топонимии, определил выбор темы по исследованию муравленковских урбанонимов, процессы наименований которых мало изучены. **Актуальность** нашего исследования заключается в необходимости всестороннего изучения и описания способов формирования муравленковской топонимии и объясняется тем, что, отражая определенную историческую эпоху, урбанонимы помогают проследить историю развития города и являются источником ценной исторической, лингвистической и краеведческой информации. **Цель работы** заключается в системном исследовании муравленковской топонимии, установлении типологии урбанонимов и их комплексной характеристике.

Объектом исследования является топонимия г. Муравленко в ее историческом развитии и современном состоянии. **Предметом исследования** определены урбанонимы (городские топонимы) - географические названия в пределах современного Муравленко.

Научная новизна исследования определяется первичностью комплексного системного описания муравленковской топонимии. Нами описаны и систематизированы основные топонимические модели г. Муравленко в их историческом и семантическом аспектах. Впервые представлена на основе сопоставления существующих классификаций авторская классификация муравленковских урбанонимов.

Одной из составляющих частей топонимической системы является урбанонимия - сложная система внутригородских названий - годонимов, эргонимов, эмпоронимов, количественная и качественная характеристика которых представлена в приложении.

Особенно много могут рассказать нам улицы, ведь не случайно их называют каменной летописью города. Поэтому отдельная глава работы посвящена истории улиц города. Мы считаем, что каждый из нас, живя в том или ином городе, должен хотя бы знать причину, по которой его улицу наименовали так, а не иначе. Названия улиц нашего города не случайны. В них отражены важные исторические события, имена, особенности нашего северного города.

МОРФОЛОГИЯ КРИСТАЛЛОВ

Банеев Юрий Геннадьевич

научный руководитель Насакова Хандажап Доржиевна

МОУ «Дульдургинская средняя общеобразовательная школа», с. Дульдурга

Рождение большинства минералов скрыто от нас. Эту тайну хранят миллиарды лет, прошедших с момента их образования недосягаемые глубины Земли. Там и сейчас происходят загадочные процессы образования минералов и превращения их в друг друга. Минералы, которые возникли на глубине, а затем в результате геологических процессов оказались наверху и стали доступны для изучения, являются самыми надёжными свидетелями скрытой от нас жизни Земли.

Об условиях образования минералов немало могут рассказать несовершенства кристаллов, отклонения их форм от идеальной. Очень часто возникают кристаллы в виде двойников, сростков из множества кристаллов.

В окрестностях села Дульдурга расположена Кварцевая горка с уникальными сростками кристаллов и друз. Морфология разновидностей кварца и сростков кристаллов, друз Кварцевой горки объясняется тем, что кварц здесь образовался как из высокотемпературных, так и



низкотемпературных растворов.

Большинство природных минералов являются телами кристаллическими, основным свойством которых является анизотропность. Это можно понять, выращивая кристаллы из пересыщенных растворов.

В ходе исследовательской работы были сделаны попытки выращивания кристаллов из растворов поваренной соли, квасцов, медного купороса.

В Кварцевой горке образование зародышей из горячего раствора шло быстро, затем замедлилось, тел стало меньше, пока позволял температурный режим.

Кристаллы медного купороса выращивали из горячего раствора, образование зародышей из горячего раствора шло быстро, затем замедлилось. За две недели кристаллы от 0,3-0,5 см выросли до 0,8 см. Форма роста кристаллов сложная – многогранники. Таким образом, можно понять, что образование зародышей кварца и медного купороса его раствора шло быстро, затем замедлилось, кристаллы росли, пока позволяло содержание в растворе ионов меди и сульфата аниона. В начале кристаллизации зародыши не соприкасаются и как только появляется свободное пространство, начинают появляться головки кристаллов. Зарождение кристаллов медного купороса начиналось тогда, когда раствор становился пересыщенным относительно катионов меди и сульфата аниона.

Сначала зародыши кристаллов росли свободно, а затем, когда их стало много, они начали соприкасаться друг с другом и образуя, их агрегаты или сростки.

ВОЛГОГРАДСКИЕ ПОЛЮСА

Яковлев Александр Дмитриевич

научный руководитель Ярова Анна Васильевна

МОУ СОШ № 96 с углубленным изучением предметов технического и гуманитарного профилей Дзержинского района г. Волгограда

Самое ценное, что есть у человека – это жизнь, а к числу основных жизненных ценностей, несомненно, относятся физическое и психическое здоровье человека, его телесный и душевный комфорт. Борьба за эти ценности всеми силами становится не только актуально, но и необходимо. В современном мире туризм стал одной из самых доходных и важных отраслей экономики. В Волгоградской области имеется огромный потенциал для развития туристической индустрии, связанный с благоприятным климатом, палеоисторией, историей общества, войнами.

Проект «Волгоградские полюса» носит комплексный характер, консолидирует усилия педагогов, администрации Школы, родителей, заинтересованной общественности, самих учеников в целях формирования экологической культуры, практических и специальных навыков работы, взаимодействия в коллективе. Проект ориентирован на достижение конкретных целей. Особенностью данного проекта является его насыщенность конкретным и подготовленным материалом, который позволяет разработать наиболее интересные туристические маршруты, охватывая многие интересные места области как природные, так и исторические. Навыки, приобретённые в рамках проектной деятельности «Волгоградские полюса», дают возможность наиболее подробно познакомить экскурсантов с красотами Волгоградского региона. К.Паустовский писал, что родная земля – самое великопное, что нам дано для жизни. Любить свою родную землю – хорошо, но и интересоваться ее историей и географией тоже не помешает.

Проект «Волгоградские полюса» является краткосрочным. Представленная программа действий рассчитана на пять месяцев и включает в себя четыре основных этапа: организационно-деятельностный, внедренческий, этап стабилизации и рефлексивно-обобщающий этап. На каждом этапе предполагается определенный тип деятельности, направленный на достижение конечной цели - создание теоретической и фактологической базы развития конкретного туристического маршрута в пределах Волгоградской области, путем решения следующих задач:



- Рассмотреть наиболее интересные природные и исторические объекты Волгоградской области.
- Разработать туристический маршрут Волгоградского региона.
- Разработать туристический маршрут Волгоградского региона.
- Развитие ученической инициативы, инициативы педагогического коллектива.
- Пропаганда туристического имиджа Волгоградского региона.

Успешная реализация данного проекта способна сыграть большую позитивную роль в процессе создания условий для развития научно-теоретической базы развития туризма области, а также в подготовке методических материалов к урокам географии и краеведения. В тоже время последовательное выполнение предусмотренных проектом мероприятий будет способствовать решению собственно воспитательных и образовательных задач, стоящих перед школой, за счёт активного вовлечения обучающихся, а также их родителей в активную творческую деятельность, формирования у школьников патриотических чувств, любви к малой Родине.

СВЕТ ВОЛШЕБНЫЙ КНИГИ (БИБЛИОКОММУНИКАЦИЯ: ТАРНОГСКИЙ ВАРИАНТ)

*Поздеева Мария Авксентьевна
научный руководитель Кормашова О.И.*

МУО «Тарногская средняя общеобразовательная школа», с. Тарногский Городок

Вся история развития человеческого разума связана с книгами и библиотеками. Книги выступают одним из звеньев духовной культуры людей, она заставляет нас возвращаться к истокам.

Цель исследования: изучение влияния книги на формирование духовной культуры человека с первых веков ее существования до наших дней на основе библиокоммуникации в отдельно взятом регионе.

Задачи исследования:

1. Выявить особенности бытования древнерусской книги на территории нашего района в XI – XXI веках.
2. Проследить историю развития библиотечной системы Тарногского района в контексте: передача информации от человека к человеку при помощи языка и других знаковых систем.
3. Показать значимость книги как уникального предмета человеческой культуры.

Методы, применяемые в исследовании: хронологизации документов, сравнение и анализ письменных источников, выдвижение гипотез и предложений, проведение аналогии, метод устной беседы.

В I части работы отражены результаты исследования по истории бытования древнерусской книги, рукописной и старопечатной, на территории нашего края, начиная с XIII века. По материалам рукописей, хранящихся в Российской Национальной библиотеке, был выявлен человек – первый переписчик древнерусских книг, заказных священно-служителями для церквей на Кокшеньге. Это был легендарный инок – отец Захарий, который многое сделал по распространению рукописных книг в нашем крае. Он был, действительно, профессионалом и патриотом.

Во II части работы содержится информация об открытии, начиная с 1896 г., земских библиотек в нашем крае.

В III части собран и обобщен материал об избах - читальнях, открывшихся в нашем районе на начальном этапе становления советской власти.



РОССИЯ – СТРАНА МОНОГОРОДОВ?

Корнева Диана Олеговна

научный руководитель Евдокимова О.И.

МОУ «СОШ № 10», г. Когалым, ХМАО-Югра

Возникновение в структуре российской экономики моногородов является определенной закономерностью, которая как таковая не может быть однозначно оценена положительно или отрицательно. Монопрофильные населенные пункты расположены практически повсеместно: в Европейской и Восточной частях России, на севере и на юге, вблизи крупных городов и в удалённых районах. В 460 населённых пунктах концентрируют 25% населения страны.

Выбор темы обусловлен остротой и масштабностью проблем монопрофильных городов. Если в городах с развитой многоотраслевой экономической базой падение объемов производства и сокращение рабочих мест на ряде предприятий в период кризиса вызывает переток занятых в другие отрасли промышленности и сферу услуг, то в монопрофильных поселениях остановка градообразующего предприятия способна парализовать всю жизнедеятельность города.

Цель исследования - расширение представлений об особенностях функционирования монофункциональных городов, выявление проблем и нахождение путей их развития в переходной экономике на основе комплексного географического изучения.

Объектом исследования являются монопрофильные поселения Российской Федерации, Ханты-Мансийского автономного округа – Югра.

Предметом исследования являются процессы, тенденции, приоритеты развития монофункциональных городских поселений Ханты-Мансийского автономного округа-Югра.

Гипотеза - проблемы моногородов можно решить при условии заинтересованности в этом администрации моногорода, руководства градообразующего предприятия, общественных объединений и каждого жителя.

В работе отражены характеристики моногородов, расположенных в ХМАО – Югра, отмечены особенности моногорода Когалыма, Тюменской обл., сделан статистический анализ по моногородам Ханты-Мансийского автономного округа.

Сформулированы пути выхода моногородов из кризисной ситуации: перепрофилирование моногородов, недопущение зависимости моногорода от одного крупного предприятия, переселение жителей в другие населенные пункты.

МАЛЬЧИШКИ ЛЕТ ВОЕННЫХ, ГРОЗНЫХ....

Неверова Кристина Игоревна

научный руководитель Ярыкина И.Г.

МОУ гимназия №7 г. Чехова

Исследовательская работа «Мальчишки лет военных, грозных...» посвящена военному детству наших земляков, которые стали знаменитыми в городе в своей взрослой жизни.

Объект исследования: военная история.

Предмет исследования: детские военные годы наших земляков-поэтов.

Цель: собрать и систематизировать материалы о жизни и творчестве чеховских поэтов и писателей, прошедших через трудные годы войны.

Задачи:

- привлечь внимание к изучению литературного наследия писателей и поэтов – наших земляков;
- проанализировать литературные произведения наших земляков, оценить их роль в литературном наследии нашей страны;



- привить интересы и навыки исследовательской работы;
- составить систематизированную экскурсию в музей боевой славы.

Особой тяжестью война легла на плечи тех, кто был еще совсем ребенком. Суровые годы войны застали их в таком раннем возрасте. Они не сражались, не держали винтовку в руках, они стойко переносили все тяготы военной и суровой жизни. Война лишила этих людей детства. И послевоенная пора была у них суровой, а подчас и жестокой. И пока эти люди живы, мы должны узнать от них самих о их судьбах и жизненной дороге. Это нужно нам, живым сейчас, благодаря и их труду, приближающему победу в войне тоже. Поэтому наша работа *актуальна*.

Вот несколько слов о людях, которые описаны в работе:

- писатель Ким Федорович Саранчин так рассказал в своей книге «Кедры не ломаются в бурю» о своем военном детстве:

*И мы, военные мальчишки ценили взрослые слова.
Лица не пряча в бедах злостных, не иждивенцы – а бойцы,
Мальчишки лет военных грозных, мы не плелись в хвостах обозных –
Победы тоже мы творцы!*

- Александр Алексеевич Беспалько родился 10 августа 1929 года. Больше всего помнит год. Недоедание было хроническим. Их норма: в день двести граммов хлеба из муки военного помола и килограмм картофеля на неделю.

Это его строки о войне:

*Той большою войной опаленное детство
С беспокойной судьбой нам досталось в наследство.*

- Николай Воинцев пережил с семьей все тяготы немецко-фашистской оккупации в Московской области. Он пишет:

*Шел 41-й... также – выпускной, но солнца вмиг тогда не стало,
Тот день был опален войной... Ушли мальчишки с выпускного бала*

Многие из поэтов, о которых я рассказала в своей работе, являются членами литературного объединения «Лира» в г. Чехове. Их стихотворения печатаются и издаются в сборниках и отдельных изданиями.

ЛЕСНАЯ ПРОМЫШЛЕННОСТЬ В СИМВОЛИКЕ ТЕРРИТОРИЙ

Королёва Софья Евгеньевна

научный руководитель Камерлох Ирина Рейновна

*Муниципальное бюджетное общеобразовательное учреждение города
Новосибирска «Гимназия № 3 в Академгородке»*

В гербах некоторых субъектов Российской Федерации присутствуют элементы, изображающие лес. Меня заинтересовало, есть ли связь между наличием лесных ресурсов на данной территории и отражением этих ресурсов в гербах.

Выдвинув **гипотезу**, что природные условия, природные ресурсы, степень развития лесной промышленности **имеют** отражение в гербах территорий, я также **предположила**, что в регионах, богатых лесом, в гербах будет либо зеленый цвет, либо изображение дерева, либо изображение лесных животных, либо колбы-реторты как символы целлюлозно-бумажной промышленности.

Меня интересует *символическое значение* на гербах, ведь зелёный цвет можно растолковать с нескольких сторон: зелёная часть герба показывает лесные богатства и символизирует сельское, звероводческое, лесное хозяйства района, также зелёный цвет - символ природы, символ плодородия.

Лесной покров – главная производительная сила Земли, энергетическая база ее живой обо-



лочки – биосферы, связующее звено всех компонентов природы. Около 90% всей фитомассы суши сосредоточено в лесах. Человек давно научился использовать лес для своих нужд. Издавна лес служил источником пищи (грибы, ягоды, звери, птицы, мёд), источником энергии (дрова), источником строительных материалов. С развитием современных технологий человек научился еще больше получать от леса: это и скипидар, канифоль, этанол, фурфурол, и искусственный шелк, и бумага, и фанера, и клееная древесина и многое-многое другое. Лес имеет огромное значение для жизни на Земле, и поэтому он является неотъемлемой составляющей гербов различных регионов, где лесистость играет большую роль и сам лес является источником сырья в различных отраслях хозяйства.

Изучив основные правила геральдики, особенности лесных ресурсов и географию лесной промышленности мира и России, я исследовала взаимосвязи этих факторов и изображения на гербах. В США и в Канаде на очень малом числе гербов городов и территорий (штатов) присутствует изображение лесных ресурсов. Еще меньшее отражение на гербах получили лесные ресурсы в Финляндии и Швеции. Если для американских государств на первое место выходят исторические события, которые были в истории их стран не так давно, то для европейских лидеров более важным оказывается выход к морю и рыболовство. Как ни странно, из европейских стран символы леса присутствуют в гербах далеко не у самых лесообеспеченных стран. В гербах же многих стран мира часто встречается изображение какой-либо древесной породы. Правда, чаще всего пальмы и другие деревья не могут быть символом лесных ресурсов, они скорее символ сельского хозяйства.

НОВЫЙ ТУРИСТИЧЕСКИЙ МАРШРУТ ПО КЕНГДЕЮ И ПРИМОРСКОМУ КРЯЖУ

Леонтьев Иван Иванович

научный руководитель Гукова Наталья Васильевна

МОУ ДОД «ЦВР» «Туризм и краеведение». Тикси

Целью данной работы была организация нового многодневного туристического маршрута по территории хараулахского хребта, долины р.Кенгдей, участка Туора-Сис, долины р.Бедер, кордона заповедника «Белая Скала». Предлагаемый маршрут опробован во время школьной эколого-краеведческой экспедиции «Кенгдей-2009», проведенной объединением «Туризм и краеведение» ЦВР (руководитель Гукова Н.В). Экспедиция включала в свою программу обследование территории, определение качества природных вод, изучение растений, кормовой базы водоплавающих птиц, наблюдения за птицами, и состояла из нескольких этапов. I этап. Пешеходный маршрут: п.Тикси-перевал через Хараулахский хребет- р.Кенгдэй (43 км). II этап. Сплав по р.Кенгдэй и пешеходный маршрут: от р. Босхо-Юреге до прот. Тас-Арынская и далее - р. Лена (г. Белая Скала) - (121 км). III этап экспедиции: Маршрут: Р. Лена (Белая Скала) - перевал через Приморский - МБС «Лена-Норденшельд». (66 км). Пешеходная часть маршрута начинается в поселке Тикси, пересекает Хараулахский хребет. В истоках ручья Босхо-Юрях произошла встреча с оленеводами. Школьники познакомились с бытом оленеводов, пробовали ездить на оленях. Маршрут водного сплава на надувных катамаранах проходил с 16 по 26 июля вниз по Кенгдею до Тас-Арынской протоки и далее до р. Лены. Весь бассейн р. Кенгдей лежит в зоне горной тундры. Ширина реки в устье 250 м, в верхнем и среднем течении - от 15 до 180 метра. В долине р.Кенгдей на старицах и озерах много водоплавающих птиц. В этом районе можно встретить очень редких животных (розовая чайка, белый журавль – стерх). Нередки встречи с лосем, волками. Поражали своими размерами угольные пласты, с включением янтаря и отпечатками древних растений. Удивительно-красива роша лиственниц в районе Белой Скалы. Горные пики Приморского кряжа часто соседствуют с красночно-пестрыми лугами мохово-лишайниковой тундрой. Каменные осыпи - курумы покрывают склоны гор на многие километры Туристов, наш район может привлечь возможностью



наблюдать нетронутые человеком ландшафты, животных, растения горной тундры и полярных пустынь. Развитие туризма в якутской Арктике имеет ряд специфических черт: очень суровый климат, ранимость и уязвимость северной природы. Эти факторы необходимо учитывать при формировании Программы развития экологического туризма в нашем районе.

ИЗУЧЕНИЕ ГЕОЛОГИЧЕСКОЙ ИСТОРИИ НИЖНЕЙ ЛЕНЫ

Гончаров Сергей Сергеевич

Научный руководитель Гукова Наталья Васильевна

МОУ ДОО «ЦБР» «Туризм и краеведение».Тикси

Значительная часть территории Нижней Лены и ее дельты входит в Усть-Ленский заповедник. С целью изучения геологической истории этого района автором была собрана коллекция горных пород и минералов во время летней экспедиции на теплоходе «Орлан» в августе 2008 г. и в сентябре 2008 г..В рифее (1650-1000 млн. лет назад) господствовали растительные микроорганизмы. Наслаиваясь, они образовали окаменелости строматолиты (район выходов кембрийских пород. На р. Лене, у с. Чекуровка, на поверхность выходят светлоокрашенные доломиты и мергели с остатками ископаемых животных, подтверждающие появление в океанах беспозвоночных животных в кембрийском периоде. С начала палеозоя и до начала каменноугольного периода район устья Лены представлял собой мелководный морской бассейн, в котором накапливались терригенно-карбонатные отложения (известняки, доломиты и др.) О господстве теплого климата в это время говорят найденные нами доломиты с наличием в них тепловодных морских кораллов, отложения гипса, брахиоподы в известняках. В отложениях пермского периода преобладают черные глинистые сланцы. Наиболее интересным пермским разрезом, исследованным нами, является мыс Крест – Тумса. Здесь существовал настоящий коралловый риф. Триасовые отложения выходят на поверхность на правом берегу р. Кенгдей. В песчаниках и глинистых сланцах встречены конкреции известковистых алевролитов с аммонитами. Во второй половине мела преобладают покрытосеменные растения. Морские отложения в Северной Якутии представлены песчаноглинистым материалом с разнообразной фауной двусторчатых и головоногих моллюсков, морских лилий. Автором были обследованы разные по своему происхождению и строению острова дельты Лены. В дельте карбонатными породами девона сложены о. Столб – скала 116 м., горы Америка-Хая (геологический памятник девона), Орто-Хая и Кубалах-Хая. Эти горы единственные каменные останцы в дельте Лены, вся остальная ее территория сложена песками и рыхлыми отложениями четвертичного периода. В обрывах г.Америка-Хая нами найдены окаменелые плеченогие моллюски спирифериды. В разрезе обрыва на западе острова Сардах – Хая лежит костеносный слой, мощностью 1-6 м, представленный озёрно-болотными суглинистыми осадками с костями и скелетами животных мамонтового комплекса. В самом конце раннечетвертичной эпохи впервые появляется мерзлота. Изучая памятники природы, мы можем представить ход геологической истории нашего района.

ГОСПОДОМ ВЫСЕЯННАЯ ПЫЛИНКА

Белокурова Екатерина Витальевна

научный руководитель Забрыгина Татьяна Григорьевна

МОУ СОШ г. Игарки им.В.П.Астафьева, г. Игарка

«Чем пенять на всеобщую темноту, не лучше ли зажечь свечу самому».Питирим

Основная цель работы – проанализировать две главы произведения В. П. Астафьева «Последний поклон» - «Карасиная погibelь» и «Без приюта», где Виктор Петрович описывает



детские годы, проведенные в Игарке. Именно эти годы он считал решающими в своей судьбе. Меня привлекло творчество писателя, показалось интересным проведение исследования по произведению, восстановлению истины - какие сюжеты и герои реальные, насколько произведение автобиографично. Такое исследование нужно и тем, кто изучает творчество писателя, а в силу отдаленности нашего города, не может изучить данные. Виктор Петрович считал, что не стоит измышлять персонажи и сюжеты, лучше исследовать характеры живущих людей. То, что иногда предлагает жизнь, невозможно придумать. И особенно это прослеживается в «Последнем полконе», где большинство событий, персонажей и героев достоверны. Мною была доказана достоверность следующих героев и персонажей: **прадед Якова Максимовича, бабушки из Сисима**. Работая в архивах города и отдела фондов «Музея вечной мерзлоты», беседа с очевидцами, я доказала, что: **Игарка являлась морским портом**. Работая с картой, выданной в отделе Фондов «Музея вечной мерзлоты», я выяснила, что станки **Карасино и Полой** действительно существуют. Из газетного материала, выданного в отделе Фондов «Музея вечной мерзлоты» я нашла подтверждение того, что театр **имени Веры Пашенной** был создан после приезда театральной труппы Малого театра ». Мною из основного фонда краеведческого комплекса «Музей вечной мерзлоты» был взят документ «Отчет к 10-летию г. Игарки», место создания – г. Игарка, 1939 г. Он подтверждает наличие **графитной фабрики** в описываемый писателем период. Работая в отделе Фондов с газетами тридцатых годов, я нашла газету «На штурм Карской» за 1933 год. Содержание статьи означает, что в Игарке создается морской порт и северным морским путем через **Карские ворота** начинается вывоз лесоматериалов за границу. Здание бывшего **детского дома** по-прежнему находится на ул. Полярная, 17, это окраина города, здание хорошо сохранилось.

Материалы исследованные в работе, отданы в отдел «В.П.Астафьев» «Музея Вечной Мерзлоты» и школьный музей В.П.Астафьева как экскурсионный материал. Положены в основу научной работы профессора Шленской, являющейся главным астафьеведом нашего края. Работа заняла 1 место в краевом конкурсе «Юных филологов - астафьеведов»

ЧИТАЙТЕ АСТАФЬЕВА: ВЫ НАСМЕЕТЕСЬ И НАПЛАЧЕТЕСЬ! В.П.АСТАФЬЕВ. «КРАЖА». ВЫМЫСЕЛ И РЕАЛЬНОСТЬ

Глова Валерия Владимировна

научный руководитель Забрыгина Татьяна Григорьевна

МОУ СОШ г. Игарки им.В.П.Астафьева, г. Игарка

Основная цель данной работы - проанализировать произведение В.П.Астафьева «Кража», где Виктор Петрович описывает детские годы, проведенные в игарском детском доме. Именно эти годы в своей жизни он считал решающими годами в своей судьбе. Мне показалось интересным провести исследование творчества писателя, заняться восстановлением истины - какие все же сюжеты и герои в повести «Кража» реальные, насколько произведение автобиографично, как это помогает отражению жизни. Действительно ли Игарка - это Краесветск, а сам писатель – прообраз главного героя? **Краесветск - это Игарка. «Тиховодная, глубокая протока»** - одна из особенностей именно Игарского порта. Есть главное основание считать Краесветск Игаркой. В Заполярье, на Енисее, стоят два города, имеющие морские порты: Игарка и Дудинка, а вот лесокомбинат, описываемый Виктором Петровичем в «Краже», занимающийся поставкой леса за рубеж, находится только в Игарке. **Соколов В.И. Прообразом Валериана Ивановича Репнина стал Василий Иванович Соколов - бывший белогвардейский офицер, заменивший детдомовским мальчишкам отца**. Мы проверили книги приказов по Игарскому городскому отделу образования за 30-е годы и, действительно, обнаружили там фамилию Василия Ивановича Соколова, работавшего в детдоме воспитателем, а затем в разных школах города - учителем и директором, уехавшим из Игарки только в 1953 году. Группа «Поиск» нашла Галину Филипповну Василюву. Увидев фотографию детдомовских детей, она сразу указала на фото В.И.Соколова. Достоверным



героем повести является **Толя Мазов**. Он- прототип самого Виктора Петровича Астафьева. Этот факт отмечает в собственной автобиографии сам Виктор Петрович. **Женька Шорников**. Доказательством его реального присутствия в детдоме является видеозапись последнего приезда Виктора Петровича в 1999г. **Маруся Черепанова**. В своей повести он не изменил ни имени её героини, ни характер, ни любые другие, присущие ей, черты. В этом мы убеждаемся, просматривая воспоминания Виктора Петровича. **Детдом**. Описание расположения детдома в повести совпадает с реальностью. Здание детского дома, в котором находился Виктор Астафьев, располагалось, действительно на окраине города. Оно и сейчас сохранилось по ул. Полярной д.17.

Материалы исследованные в работе, отданы в отдел «В.П.Астафьев» «Музея Вечной Мерзлоты» и школьный музей В.П.Астафьева как экскурсионный материал. Положены в основу научной работы профессора Шленской, являющейся главным астафьеведом нашего края. Работа заняла 1 место в краевом конкурсе «юных филологов - астафьеведов»

СТО ШЕСТЬДЕСЯТ ОДИН ГОД ТВОРЧЕСКОГО ТРУДА

Моисеенко Ольга Ивановна

научный руководитель Грынгазова З.А.

ФГОУ СПО «Рубцовский сельскохозяйственный техникум», г. Рубцовск

Мы многие годы жили с уверенностью, что нельзя повернуть «колесо истории» вспять, что движется она семимильными шагами и только вперед. И только сейчас мы начинаем понимать, что без возрождения прошлого в настоящем немислимо будущее.

В селе Порожное сегодня более трехсот домов, есть культурные учреждения: библиотека, дом культуры, школа, которой исполняется 100 лет. И являясь уже студенткой, я по-новому смотрю на работу учителей в школе, труд преподавателей в техникуме.

Исходя из всего этого, я задалась целью восстановить историю становления школы с самых ее истоков, а также рассказать о семейной педагогической династии села Порожного, чей педагогический стаж составляет более ста лет.

Объектом моего исследования являются исторические процессы, происходившие на территории Алтайской губернии, которые были направлены на распространение образования среди населения.

Предметом исследования является история школы села Порожного Шипуновского района Алтайского края. Взятые мною хронологические рамки соответствуют истории развития села и школы с 1902 года по 1980 год.

При написании работы использовались следующие методы исследования: историко-хронологический, метод системного анализа.

Работа построена по проблемно-хронологическому принципу, состоит из оглавления, введения, основной части, состоящей из 7 пунктов, заключения, списка использованных источников и литературы, приложения.

Проведенная работа даёт возможность восполнить пробел в знаниях по истории своего села не только для меня, но и для порожненских жителей, может быть, она заинтересует и местных краеведов. Поставленная в работе цель заставила меня обратиться к архивным материалам, собрать ценную информацию у местных старожилов. На основе собранного материала я сделала попытку реконструировать развитие школы, показать ту значимую роль, которую она играла в жизни селян.

На данном этапе работа не закончена, напротив, появились новые аспекты исследования, например, подробнее изучить историю выпускников школы.



ПЕРВАЯ ВОЗДУШНАЯ АРМИЯ В БОЯХ ЗА ВОСТОЧНУЮ ПРУССИЮ

Петров Алексей Сергеевич

научный руководитель Шильников Галина Алексеевна.

МОУ гимназия №32 город Калининград

Цель: оценка роли 1 ВА в Восточно-Прусской операции.

Наступательная Восточно-Прусская операция началась 13 января, закончилась 25 апреля 1945 года. Целью операции был разгром группировки противника в Восточной Пруссии и северной Польше.

Этапы Восточно-Прусской операции:

Гумбинненская операция - проводилась в период с 16 по 27 октября 1944 года. Инстенбургско-Кёнигсбергская операция - проводилась с 13 по 27 января 1945 года. Кёнигсбергская операция - проводилась с 6 по 9 апреля 1945 года.

Очищение Земландского полуострова началось 13 апреля 1945 года. 20 апреля велись непрерывные бои за г. Пиллау (ныне г. Балтийск). 26 апреля 1945 года остатки немецко-фашистского гарнизона были уничтожены (коса Фрише-Нерунг).

Военно-воздушные силы прошли все этапы Восточно-Прусской операции. Они сыграли большую роль в этом сражении и среди них была и 1-я Воздушная Армия.

В ходе Восточно-Прусской операции удалось разгромить значительные силы противника. Летчики 1 ВА совершили более 146тыс. самолетовылетов. Уничтожили значительное количество живой силы и техники. Истребители 1 ВА смогли обеспечить превосходство в воздухе и защитить наступающие советские войска от ударов с воздуха.

Изучая действия авиации в Восточно-Прусской наступательной операции, я пришел к выводу, что Первая воздушная армия сыграла очень важную роль. Благодаря действиям 1 ВА удалось избежать многочисленных потерь в сухопутных войсках. Многие советские военачальники отмечали эффективные действия нашей авиации. Например, военный совет фронта высоко оценил боевые действия нашей авиации. В телеграмме авиационным частям и соединениям указывалось: «Вы, славные соколы, своими героическими действиями выполняете великое дело во славу нашей Родины. С ожесточением бейте отходящего противника, не давайте ему закрепляться на последующих рубежах». А военный совет 3-й армии на имя командующего 1-й воздушной армией прислал следующий отзыв: «Операция армии закончена с хорошим результатом, в этом большая заслуга принадлежит авиасоединениям Вашей армии».

Таким образом, летчики 1 ВА смогли выполнить все поставленные перед ними задачи.

ОЗЕРО ТАНАЙ: ИСТОРИКО-ЭКОЛОГИЧЕСКИЙ АСПЕКТ

Сергеева Ксения Владимировна

научный руководитель Рубинштейн Т.Г.

МБОУ Гимназия №3, г. Новосибирск

Объектом изучения являлось озеро Танай, расположенное в Тогучинском районе Новосибирской области и Промышленновском районе Кемеровской области. Издавна люди селились близ озера, доказательствами этому служат останки, найденные на берегу озера, датирующиеся серединой 3 тыс. до н.э. О поселениях близ озера нет никаких письменных данных, однако существует много историй и легенд, знать которые могут только жители близлежащих населенных пунктов.

Целью работы являлось изучение прошлого, настоящего и предсказание будущего. Для достижения данной цели были поставлены следующие **задачи**:

1. Выявить гипотезы происхождения оз.Танай;
2. Выявить мифологическую и реальную роль озера в жизни людей



3. Выявить значение озера для жителей близлежащих населенных пунктов на разных этапах исторического развития
4. Выявить отношение людей к озеру
5. Сравнить химические анализы воды с данными, полученными 8-10 лет назад
6. Определить перспективы развития озера

Работа построена на следующих **источниках**: беседы, анкеты, карты, химические анализы вод Таная.

При написании работы использовались следующие **методы**: историческо-сравнительный, наблюдения, бесед, анкетного опроса, прогнозирования.

По результатам проделанной работы можно сделать следующее **заключение**:

1. Существуют четыре гипотезы происхождения оз.Танай: раньше озеро было болотом; водоем был озером; раньше на его месте был город; озеро всегда было таким. Большинство опрошенных придерживаются точки зрения, что озеро раньше было болотом с торфяными кочками. 2. Народно-хозяйственного значения озера не имело, использовалось оно только для личных целей жителями близлежащих населенных пунктов. Озеро пытались приурочить к рыболовческому хозяйству, однако настроить систему не удалось. Танай 2 года использовался для орошения близлежащих территорий, но система сошла на нет. Сейчас озеро активно используется для рекреации, можно наблюдать большой наплыв туристов, особенно по выходным.

3. Миф и реальное тесно переплетаются. Ведь так до сих пор не понятно: почему же все – таки на озере Танай сеелись люди. 4. Большинство людей ничего не могут рассказать о прошлом озере, они не замечают значительных изменений, которые произошли с окружающей средой. Лишь немногие замечают уменьшения количества плавучих островов и видовое неразнообразие флоры и фауны. Более информированные респонденты смогли рассказать о строительстве дороги, дамбы. 5. Сравнивая химические анализы с данными, полученными 8-10 лет назад, можно сказать, что экологическое состояние ухудшилось. Увеличилась не только концентрация, но и разнообразие загрязняющих веществ. Значение некоторых веществ превосходит значение ПДК.

РОЛЬ КИТАЙСКОГО НАСЕЛЕНИЯ В ИСТОРИИ ГОРОДА ВЛАДИВОСТОКА В ПЕРИОД С КОНЦА 19 СТОЛЕТИЯ ДО 30-Х ГОДОВ 20 СТОЛЕТИЯ

*Смольская Виктория Александровна
научный руководитель Мачкалиди В.И.*

МОУ «Гимназия №1 г. Владивостока», г. Владивосток

Посещавшие в начале 20 века Владивосток путешественники, журналисты, чиновники и военные отмечали непохожесть его на европейские города. Своеобразие, восточный колорит городу придавали заполнившие его иммигранты из Китая, Кореи и Японии. Положение Владивостока, как первоклассного порта, служашего хорошим рынком для иностранной торговли, естественные богатства и новизна края привлекали со всех сторон предприимчивых людей, преимущественно иностранцев и их капиталы, что способствовало быстрому развитию города. Первыми, кто предлагал свой труд, были китайцы.

Цель работы: выявление причин китайской миграции во Владивосток и анализ влияния китайского населения на социально - экономическую жизнь города на рубеже 19 и 20 веков.

Методика исследования: анализ исторических материалов: воспоминания современников, периодические издания, изучение научных монографий.

Выводы:

1. Дешевая китайская рабочая сила способствовала развитию производства, участие китайцев в городской торговле и сфере услуг позволили местной экономике подняться на новый уровень, развивался культурный обмен между народами двух крупных государств;



2. Образовавшиеся китайские кварталы представляли собой источник криминальных проблем города, русские рабочие и русские торговцы страдали от жестокой конкуренции со стороны китайских мигрантов.

Актуальность исследуемой темы обусловлена большими масштабами современной китайской миграции не только г. Владивостоке, но и по всей России. Поэтому необходимо учитывать национальные, культурные и экономические особенности данного явления для сохранения взаимовыгодных отношений между русскими и китайцами.

РАЗВИТИЕ И ФУНКЦИОНИРОВАНИЕ АВИАЦИОННОГО ТРАНСПОРТА НА ТЕРРИТОРИИ КРАСНОДАРСКОГО КРАЯ

Вардзелян Ламара Артуровна

научный руководитель Комарова А.В.

ЧОУ СОШ «Альтернатива», город Краснодар

Территория Краснодарского края является наиболее обеспеченной различными транспортными системами в пределах Северного Кавказа. Авиационный комплекс Краснодарского края в транспортной системе России играет важную роль, что предопределено географическим положением региона. Особое внимание авиационному комплексу Краснодарского края уделяется в связи с предстоящими Зимними Олимпийскими играми, которые пройдут в 2014 году в городе Сочи.

Воздушный транспорт обеспечивает производственные связи, обмен продукцией между различными районами Краснодарского края и его внешнюю торговлю, поэтому *целью данной работы* является анализ особенностей развития авиационного транспорта Краснодарского края. В соответствии с целью были поставлены следующие *задачи*: охарактеризовать транспортную систему Краснодарского края; проанализировать основные факторы, влияющие на развитие авиационного транспорта; обобщить статистические результаты и построить графики и диаграммы, характеризующие показатели пассажиро- и грузооборота; провести социологический опрос и проанализировать полученные данные; составить словарь терминов авиационного транспорта.

Таблицы и диаграммы построены на основе данных Государственного комитета статистики и краевого статистического управления РФ за 1999 – 2008 гг.

В работе представлены материалы по истории развития авиационных перевозок на территории Краснодарского края. Дан анализ современного состояния регионального воздушного транспорта, подчеркнута особая роль в экономическом развитии региона, показано, что транспортные магистрали – фактор притяжения производства и населения, формирования сети населенных пунктов, экономических линий, промышленных центров и транспортных узлов. Анализ особенностей развития авиационного транспорта Краснодарского края позволил высказать сделать вывод, что для ускорения темпов экономического развития края и обеспечения нужд Зимней Олимпиады 2014 года необходимо внедрять более комфортабельные типы воздушных судов, в том числе малой вместимостью.

СОВРЕМЕННОЕ СОСТОЯНИЕ НЕФТЕГАЗОВОГО КОМПЛЕКСА И АНАЛИЗ ЕГО ДЕЯТЕЛЬНОСТИ НА ТЕРРИТОРИИ КРАСНОДАРСКОГО КРАЯ

Дроздов Евгений Андреевич

научный руководитель Комарова А.В.

ЧОУ СОШ «Альтернатива», город Краснодар

Краснодарский край относится к самым старым нефтегазодобывающим регионам России. Нефтегазовый комплекс является одним из ключевых в развитии современной промышлен-



ности региона.

По оценкам геологов запасы кубанской нефти на суше составляют около 400 миллионов тонн, а с учетом шельфа Черного и Азовского морей эта цифра потенциально может удвоиться.

Целью работы является анализ функционирования нефтегазового комплекса на территории Краснодарского края.

Для достижения поставленной цели были решены следующие задачи:

- собраны и обобщены материалы в виде научно-технической литературы;
- обработаны статистические данные из отраслевых сборников;
- собранная информация упорядочена и представлена в ряде таблиц и диаграмм;
- проведены визуализация и геоинформационный анализ отдельных компонентов нефтегазового комплекса на картах Краснодарского края.

В работе были использованы статистические материалы, взятые из сборников Российского органа государственной статистики по Краснодарскому краю. Предпочтение отдано сравнительно-описательному и картографическому методам исследования.

Картографирование результатов исследования было проведено в геоинформационном программном комплексе ArcGIS 9.2 при помощи сотрудников кафедры геоинформатики Кубанского государственного университета.

В качестве основных результатов проведенной работы можно назвать следующие:

построены карты, отражающие размещение месторождений нефти и газа на территории Краснодарского края, а также основные пути их транспортировки; посчитан коэффициент ресурсообеспеченности для определения периода использования ресурсов; с помощью созданных диаграмм проанализировано положение Краснодарского края в ЮФО по добыче нефти и газа. Показано, что среди субъектов Южного Федерального округа (ЮФО) Краснодарский край занимает важное место, на его долю приходится 13% добычи нефти и 20 % газа.

ПАМЯТЬ СЕРДЦА

Упорова Мария Евгеньевна

научный руководитель Гаврилова Валентина Петровна

МОУ лицей №34, г. Тюмень

Исследовательская работа «Память сердца» - воскрешение памяти о 384 стрелковой дивизии, сформировавшейся в 1941 году в городе Ишиме (штаб) и погибшей в 1942 году под Старой Руссой в районе Демянск – Рамушево. Частью этой памяти стали письма ветеранов, воспоминания и практическая поисковая деятельность членов отряда «Память сердца» МОУ лицея 34, архивные материалы, результаты моих экспедиционно-полевых исследований с 2007 по 2010 годы. Дан анализ источников, сделаны обобщения, проведены интервью с родными бойцов 384 стрелковой дивизии и поисковиками, которые побывали в нескольких поисковых экспедициях по фронтовым дорогам сибирских дивизий, сражавшихся на Рамушевском коридоре. Впервые составлена карта дислокации полков 384 стрелковой дивизии в 1942 году в районе г. Старая Русса, сделана карта-схема Боевого пути 384 СД от Ишима Омской (ныне Тюменской) области до района Старой Руссы Ленинградской (ныне Новгородской) области, составлена историческая справка 384 СД с 26.08.1941 по 03.12.1942. Собранный материал имеет большую практическую значимость: к 65-летию Победы уже оформлены экспозиции в музеях Тюменской и Омской области «384 Сибирская стрелковая дивизия, Родина Вас не забудет!» по материалам и экспонатам, которые передали поисковики отряда «Память сердца». Воспоминания ветеранов 384 СД, жителей Тюменской области, впервые опубликованы в газете «Лик» (г. Тюмень), «Старая Русса» (г. Старая Русса), «Голышмановский вестник» (р.п. Голышманово), переданы для публикации в г. Называевск Омской области и газету «Голос ветерана» Тюменской области. Составлен список мест увековечения памяти воинов 384 СД в Тюменской, Омской, Новгородской областях. В



работе создан Боевой путь 384 СД, трагически прерванный в 1942 году: из-за понесённых потерь (72% личного состава) дивизия была расформирована, но каждый из бойцов выполнил до конца свой воинский долг. На митинге в Ишиме 13.11.1941 года, отправляя на фронт сибиряков, было дано обещание: «Родина Вас не забудет!». В книгах «Память», изданных в 1994 году есть все фамилии бойцов 384 СД, погибших и пропавших без вести, а мы, поисковики, сделаем всё, чтобы о бойцах 384 СД помнили не только родные, но и земляки.

ДОРОГАМИ СОЛДАТСКИХ СУДЕБ. ЗАРЕЧЕНЦЫ – УЧАСТНИКИ ВЕЛИКОЙ ОТЕЧЕСТВЕННОЙ ВОЙНЫ

Первушкин Максим Иванович

научный руководитель Гришина Л. В.

МОУ ДОД «Центр детского технического творчества», г. Заречный

Город Заречный Пензенской области, основанный в 1958 году, - один из городов Росатома, работающий на национальную безопасность страны. У истоков создания города, в его строительстве, работе предприятий принимали непосредственное участие участники Великой Отечественной войны. Материалы о фронтовиках-зареченцах собраны в г. Заречном неполно, хранятся разрозненно в различных учреждениях образования, культуры, на предприятиях.

В 90-е годы XX столетия в Заречном проживало около 2000 фронтовиков, в настоящее время их осталось 134 человека... С каждым годом всё меньше остаётся живых свидетелей - ветеранов войны, для кого Великая Отечественная была частью их жизни, и кто мог бы рассказать о великих сражениях Второй мировой войны из первых рук...

Цель: сохранение страниц истории Великой Отечественной войны, которые вписаны жизнью наших земляков-зареченцев.

Гипотеза: изучение истории Великой Отечественной войны через судьбы земляков позволит молодому поколению осознать сопричастность к истории Родины, укрепит духовную связь между представителями разных поколений.

Основные методы работы: социологический опрос; работа с архивами Музейно-выставочного центра и городского военкомата; отбор и анализ литературы, документов, фотографий, материалов СМИ по теме; сравнение и сопоставление источников; беседы и встречи с участниками Великой Отечественной войны и их анкетирование; составление биографических очерков; систематизация и обработка поисковых материалов школ города и учреждений дополнительного образования детей.

Результаты работы: создание сайта, содержащего сведения о земляках-участниках Великой Отечественной войны, о вкладе Пензенской области в Великую Победу.

Выводы: информация о фронтовиках-зареченцах станет общедоступной, сайт позволит мобильно находить сведения, он может использоваться на уроках краеведения, при проведении воспитательных мероприятий в общеобразовательных школах, УДОД. Расширится кругозор детей и подростков, у них повысится интерес к изучению истории малой родины, сформируется уважительное отношение к участникам войны, ветеранам.



УДИВИТЕЛЬНОЕ РЯДОМ

Храмова Виктория Викторовна

научный руководитель Габбасова А. М.

Муниципальное бюджетное образовательное учреждение дополнительного образования детей «Станция детского и юношеского туризма и экскурсий» городского округа город Октябрьский Республики Башкортостан, г.Октябрьский Республика Башкортостан

В этом году у меня выдалась замечательная возможность побывать на самых известных минеральных источниках Башкортостана, в Красноуфимске. У меня появилось огромное желание провести научно – исследовательскую работу: «Удивительное рядом». Цель работы: – дать оценку состояния солёных источников и определить целебные свойства воды. Для достижения этой цели были поставлены и решены следующие задачи: изучить историю и природу родного края, описать вид родников, замерить дебит и температуру воды в источниках в разное время года, определить физико-химические свойства воды. В ходе работы мною собран интересный и новый для меня материал об истории иконы Табынской Божьей Матери и Святых источниках.

Исследования родников проводились мною с мая 2009 года по январь 2010. Наблюдая за родниками в разное время года, я определяла дебит и измеряла температуру воды и воздуха. Все результаты занесла в таблицы. Теперь я знаю, что дебит и температура воды меняется от сезонности. Я провела опыты по изучению свойств воды из родников: определяла визуально цвет воды; по мылкости и накипи – жёсткость; определяла запах путём ошущения воспринимаемого запаха при окружающей среде и нагревании; характер вкуса определяла по ошущениям, набирая воду в рот и задерживая её во рту на 3-5 секунд; проверяла содержание соли в родниковых водах; из 5 литров воды из источника № 4 получила около 200 грамм соли; родниковой водой чистила серебро.

Вывод: минеральные воды из источников №№ 1,2,3,4,5 представляют собой прозрачную бесцветную жидкость, очень солёную на вкус, с характерным запахом сероводорода, жёсткую, с большим содержанием соли. Вода из этих источников не пригодна для питья, её используют для наружного лечения. Минеральная вода из источника №12 (Горький ключ) представляет собой прозрачную бесцветную жидкость, без запаха, с кислотоват – солёным привкусом. Вода из этого источника применяется для питьевого лечения. Святые источники расположены в одном из живописных уголков Урала, в узкой долине горной речки Усолки, круглый год здесь живут дикие утки, водится хариус – символ экологического благополучия края. Родники полностью оборудованы, оценка состояния источников – отличная. Природа здесь дарит людям здоровье и незабываемые впечатления на всю жизнь – **это удивительное место!**

КРАСНАЯ КНИГА ТАМБОВСКОЙ ОБЛАСТИ

Жуева Кристина Сергеевна

научные руководители Климова Е.Ю., Невзорова Н.В.

ТОГОУ СПО «Промышленно-технологический колледж», г.Мичуринск

В настоящее время все большее внимание привлекает к себе понятие экологического разнообразия. Нас как патриотов родного края также волнуют вопросы сохранения биоразнообразия родной Тамбовщины.

Идея создания электронной версии Красной книги не нова. В той или иной мере любители природы вовлекаются в исследования родного края, причащаются к созданию электронных цифровых ресурсов. **Целью** работы явилось создание электронной версии Красной книги Тамбовской области и распространение среди студентов полной, разносторонней и объективной информации



о состоянии и динамике природных процессов. **Задачи:** 1) изучение и анализ ресурсов Интернета и материалов Красной книги Тамбовской области, 2) определение факторов, приводящих к исчезновению видов животных, 3) составление электронного пособия «Красной книги Тамбовской области, 4) получение и распространение информации об охраняемых природных территориях, их биосферном значении, роли в сохранении биоразнообразия и экологического равновесия.

Электронное пособие «Красная книга Тамбовской области» не претендует на статус юридического документа и не ставит целью ее точное воспроизведение, а направлена на популяризацию Красной Книги в интересах защиты дикой природы.

Пособие включает несколько разделов, где рассказывается об идее создания и авторах проекта, источниках информации, об истории создания международной Красной книги и Красной книги Тамбовской области; о черных страницах Красной книги, разделы «Паукообразные, Насекомые, Костные рыбы, Земноводные, Пресмыкающиеся, Птицы, Млекопитающие» содержат информацию о редких и исчезающих животных Тамбовской области и т.д. При создании электронного пособия были использованы программы: Adobe Photoshop CS4, Akelpad, Nata eBook Compiler Gold, Microsoft Front Page, Fotosizer 1.9.0.125, Abby Finereader. Книга создана в виде скомпилированных с помощью Nata eBook Compiler Gold страниц формата html. Сами html страницы созданы с помощью Microsoft Front Page и блокнота Windows. Книга работает на любых системах семейства Windows. Проведенная работа позволяет сделать следующие выводы: создание электронного пособия позволило обобщить информацию о редких и исчезающих животных Тамбовской области и обеспечить широкий доступ к информации о видах, подвергающихся наиболее высокому риску исчезновения.

ОРГАНИЗАЦИЯ ПИТАНИЯ И СОСТОЯНИЕ ГОСТИНИЧНОГО ХОЗЯЙСТВА В ГОДЫ ВЕЛИКОЙ ОТЕЧЕСТВЕННОЙ ВОЙНЫ

Капралова Екатерина Александровна, Серёгина Василиса Рудольфовна
научный руководитель Соловьева Н.А.

ГОУ СПО колледж гостиничного хозяйства №37 «Царицыно», г.Москва

Более полувека отделяет нас от событий Великой Отечественной Войны.

За это время как у нас в стране, так и за рубежом вышло огромное количество книг и статей, посвященных трагическим событиям ее истории и поучительным урокам.

Однако очень многие наши современники не часто задумываются о тех годах, когда наши люди гордо отстаивая свою честь, свои города, свою страну, пытались выжить в тяжелых условиях бомбежки и натиска врага при этом, не теряя свои профессиональные навыки и умения, стараясь привнести в свою деятельность новые грани.

На сегодняшний день, многие студенты нашего колледжа не задумываются о том, какие ступени развития прошла отрасль гостиничного хозяйства и общественного питания в своей истории, в частности, в годы Великой Отечественной Войны

При создании данного проекта было проведено исследование, которое дает представление об организации и развитии гостиничного хозяйства и общественного питания в годы Второй Мировой Войны и поможет сформировать отношение студентов к избранной специальности.

Цель проекта: Сформировать отношение студентов колледжа к истории будущей профессии

Задачи проекта:

1. Организовать исследовательскую работу студентов для пополнения информационной базы проекта
2. Ознакомить студентов колледжа с организацией питания в годы Великой Отечественной Войны
3. Ознакомить студентов с организацией работы гостиничных предприятий в годы Великой Отечественной Войны
4. Активизировать интерес у молодежи к изучению истории будущей специальности.



НЕРАЗРЫВНА СВЯЗЬ ПОКОЛЕНИЙ

Новгородов Александр Анатольевич

научный руководитель Сурова О.А.

ГОУ НПО Профессиональное училище №28, г.Валуйки Белгородская область

В наши дни можно часто слышать вопрос: «Зачем снова говорить о войне, после которой прошло уже больше полвека?» Но вправе ли мы забывать об уроках войны, забывать о тех, кто защищал нашу Родину в эти суровые героические годы?

Есть исторические события, над которыми не властно время. Война проверяла солдат на верность и самоотверженность, честность и благородство, мужество и бесстрашие...

Захаров Михаил Ефимович- офицер Великой Отечественной войны, более 7 лет отдал защите Родине.

Задачи, которые приходилось решать в процессе моей работы таковы:

1. Изучить героическое прошлое Захарова М.Е. и Шварева М.С., ветеранов Великой Отечественной войны, моих земляков, узнать больше об исторических событиях, в которых участвовали ветераны Великой Отечественной войны.

2. Узнать о судьбе их внуков, выпускников Логачевской основной школы.

3. Посмотреть, как жизнь героических дедов повлияла на выбор профессии внуков.

Методы исследования: изучение первоисточников (материалы архива семьи Захаровых), беседы с членами семьи Захаровых, изучение литературы по истории Великой Отечественной войны.

Этапы работы:

1. Знакомство с выпускниками школы, беседы с ними.

2. Встречи с родственниками, воспоминания членов семьи.

3. Изучение первоисточников.

4. Изучение необходимой литературы по истории Великой Отечественной войны.

5. Систематизация полученных сведений, написание работы.

ПОСЕЛОК ГЛАВНЫЙ СУЛАК – ЗОНА ОСОБОГО РАВНОДУШИЯ

Лоскутова Марина Александровна

научный руководитель Дубровина Р.Н.

МОУ лицей №9, г. Махачкала, Республика Дагестан

Поселок Главный Сулак расположен в 30 км от города Махачкала на побережье Каспийского моря. Он возник как рыбацкое поселение еще в дореволюционный период и существует до сих пор. Информации о нем собрано мало, поэтому цели моей работы были таковы: 1) воссоздать историю поселка; 2) выявить его проблемы; 3) выявить отношение молодежи к развитию и проблемам поселка в наши дни.

Говоря о поселке, необходимо знать природные факторы, оказывающие на него влияние. Поселок расположен в устье р. Сулак, поэтому рыболовство здесь развито с давних времен. Природные ресурсы в окрестностях поселка (флора, фауна, климат, почвы) влияют на все сферы быта его населения.

История поселка связана с развитием здесь рыбных промыслов. В Советское время на добычу и переработку рыбы сюда ссылались «кулаки» и «средняки» со всей страны. Некоторые переехали сюда в 1930-х гг., спасаясь от голода. Послевоенный период – время развития экономики и культуры поселка. Строится крупный рыбозавод, новая школа, открывается клуб для молодежи. С развалом СССР рыбокомбинат приватизируется и распускается. Жители поселка остаются без работы. Для выхода из сложившейся ситуации выбирают самый легкий путь – незаконный лов осетровых.



Сейчас в поселке продолжает расти безработица. Все культурные заведения разрушены. За осетровыми рыбаки поселка нелегально плывут в Казахстан. Многие просто тонут в море, поселок вымирает. Дороги не асфальтированы, на улицах нет освещения. Жители обращались к правительству РД, но обещания властей остались невыполненными. Результаты анкетирования учащихся 11-ых классов сулакской школы показали, что молодежь не видит никаких перспектив жить в Сулаке. Что будет с поселком – неизвестно.

Но я считаю, что у поселка есть перспективы развития, если наладить работу местного рыбокомбината, бороться с коррупцией поселковой рыбинспекции, прикрывающей браконьерство местного населения, построить культурный центр для молодежи и решить проблему утилизации мусора. Сулак мог бы стать туристическим центром благодаря природным ресурсам.

Важность решения проблем поселка велика: при растущей безработице и нищете есть риск появления в поселке экстремистских настроений. Однако будущее Сулака безразлично и властям, и самой молодежи. На наших глазах от процветающего некогда поселка может остаться пустое место, заросшее камышом.

САРЕПТА – МЕСТО ВСТРЕЧИ ДВУХ КУЛЬТУР

Шураев Данзан Николаевич

научный руководитель Адьянова Е.С.

*ГОУ ДОО «Республиканская Станция детского и юношеского туризма и экскурсий»,
г. Элиста*

Республика Калмыкия недавно отметила 400-летний юбилей добровольного вхождения калмыцкого народа в состав Российского государства. И с этого события берет начало история степного народа, не раз доказавшего верность России: в войнах, охране южных границ, в добрососедском отношении.

Цель: исторические взаимоотношения калмыков и немцев-поселенцев Сарепты в Поволжье, изучение культурного наследия калмыцкого народа.

Гипотеза: для достижения высокого интеллектуального уровня и использование его в практической деятельности необходимы глубокие знания истории страны, его экономические и культурные связи в различные исторические периоды.

Описание методик: экскурсии, беседы, работа с литературой, работа в фондах, интервью, участие в Международной научной конференции «Единая Калмыкия – в Единой России: через века в будущее», оцифровывание полученного материала.

Результаты:

- Мною изучен исторический период из жизни кочевых калмыков, немцев, татар, русских, населявших Поволжье на рубеже XVII-XX веков.

- Получены знания о культурном наследии калмыков: обычаях, обрядах, эпосе «Джангар», фольклоре, языке, собранными братьями-гернгутерами.

- Расширены знания о немецкой культуре.

- Попутно найдены письменные источники, подтверждающие факты по родословной двух семей, как основателей села Червленое Волгоградской области и переданы в семьи.

- Стал призером (1 место) в республиканской конференции «Бичкн Торскм» (Малая Родина) в секции «Культурное наследие»

Из выше полученных результатов мы можем сделать следующие выводы:

1. Добрососедские отношения, сложившиеся в XVII-XX веках между кочевыми калмыками, русскими, немцами-гернгутерами способствовали успешному функционированию и сотрудничеству в современное время.

2. Архивный материал, хранящийся в Германии с культурным наследием калмыков необходимо изучить и перевести на русский язык для всеобщего изучения.



«И ДРУГ СТЕПЕЙ КАЛМЫК...»

Шураев Данзан Николаевич

научный руководитель Адьянова Е.С.

*ГОУ ДОО «Республиканская Станция детского и юношеского туризма и экскурсий»,
г. Элиста*

Гарри Олегович Рокчинский оставил большое художественное наследие, которое стало национальным достоянием. Как многожанровый художник он создал картины, в которых мы видим историю страны, жизнь людей, красоту природы. Он прожил трудную жизнь: война, ссылка, Широкая, но его картины полны света, оптимизма, любви и веры. Его художественное мастерство формировалось под влиянием великого русского поэта А.С. Пушкина. В своей картине «Прощай, любезная калмычка» он передает не только увлечение поэта калмычкой, а передает свежее дыхание иного мира, не запертого в стенах дворянского собрания и великое дарование поэта всегда открытого для культуры других народов.

Цель: изучить художественное наследие Народного художника РСФСР

Г.О. Рокчинского.

Гипотеза: в современное время для формирования патриотических, нравственных, гражданских качеств личности необходимо приобщение к истинным ценностям культуры.

Описание методик: посещение музеев, архивов, интервью, беседы.

Результаты:

- Изучил жизнь и деятельность Г.О. Рокчинского, собрал воспоминания людей, знавших его, познакомился с дочерью художника С.Г. Батыревой, художниками Калмыкии и стал призером (1 место) в республиканской конференции «Бичкн Торскм» (Малая Родина) в секции «Исчезнувшие памятники»

- Выступил на республиканской выставке «Мать – земля родная», посвященной 85-летию со дня рождения Г.О. Рокчинского и передал в Национальный музей копию своей работы с найденными ранее неизвестными работами художника.

Из выше полученных результатов мы можем сделать следующие выводы:

1. Картины Г.О. Рокчинского будут волновать не одно поколение, так как они повествуют о людях, о природе, о красоте, они оказывают влияние на душу человека, делают чище и светлее.

2. Поэтому все, что написано мастером должно быть кропотливо собрано и изучено, так как оно является национальным достоянием многонациональной России.

ИСТОРИЯ СТРАНЫ В ИСТОРИИ СЕЛА (ПАВЛОВСК В ГОДЫ ВЕЛИКОЙ ОТЕЧЕСТВЕННОЙ ВОЙНЫ)

Сундикова Екатерина Олеговна

научный руководитель Фальшина О.И.

ФГОУ СПО «Павловский сельскохозяйственный колледж», Павловск

История села Павловска (старинного русского села Алтайского края) - зеркальное отражение истории нашей Родины, взятая за небольшой отрезок времени, но исторически важный для нашего народа.

Цель работы — возродить интерес молодежи к теме Великой Отечественной войны, продолжить патриотическое воспитание на героических примерах наших земляков. В исследовании мы определили несколько направлений: помощь павловчан фронту; девушки-добровольцы; преподаватели колледжа - участники Великой Отечественной войны.

Вся тяжесть сельскохозяйственных работ в годы войны легла на плечи женщин и подростков. Откликаясь на клич «Женщины - на машины», к началу июля 1941 года на механизаторские курсы



Павловского района поступило 810 женщин. В работе использованы воспоминания трактористок военных лет Григорьевой З. В., Дмитриевой А. Н.

Мужественно женщины не только трудились, но и воевали. Пойти добровольцем на фронт – это героический поступок, а для девушек – вдвойне. О девушках-добровольцах с Алтая писала в апреле 1942 года газета «Правда». Среди них Полина Ковшова-Гуляева. После окончания войны Полина Дмитриевна работала преподавателем техникума.

Наиболее трагично сложилась судьба другой нашей землячки – Сенокосовой-Галины. Сотни раз она выходила в эфир с вражеской территории, передавая ценные разведданные. В декабре 1943 года, при возвращении с задания, группа разведчиков была обнаружена и девушка попала в руки гестаповцев. Расправа была ужасной. Вечером пленных вывели на расстрел. Галина в чудом спаслась. Она упала одновременно с пулемётной очередью, затем её выкрали из-под горы трюпов, попала в партизанский отряд. Её письма-воспоминания хранятся в музее истории района.

Немало преподавателей техникума участвовали в Великой Отечественной войне. Среди них Фурсов В. Т. – сражался на Курской дуге. Прищеп Ф.В., Ланцов И.Д. воевали в партизанских отрядах. Участником войны с Японией был Мельников Ф. М. С первого дня войны и до ее окончания были на фронте Козлов А.С., Шемякин Е. Ф..

Патриотизм — это не красивые слова о любви к Родине, а дела, поступки людей, защищавших свою страну, делавших всё, чтобы Отчизна процветала.

ВИРТУАЛЬНА ЭКСКУРСИЯ ПО РЕБИНДЕРОВСКИМ МЕСТАМ ГОРОДА ШЕБЕКИНО

Рыжков Роман Александрович

научный руководитель Богданова Елена Леонидовна

ФГОУ СПО «Шебекинский промышленно-экономический техникум» г.Шебекино

В настоящее время часто говорят о необходимости разработки национальной идеи, которая сплотила бы всё общество. Как правило, при этом подразумевают некую глубокую мысль, способную чудесным образом решить все наши проблемы. А может, стоит поискать в другом направлении, начав с малого: с восстановления и изучения истории родного края? **К**он

второго тысячелетия отмечен пристальным вниманием к проблемам культуры, признанием её значимости для общественного развития. Произошедшее в 90-ых годах XX века грандиозные изменения в жизни страны оказали огромное влияние на развитие культуры и музейного дела, а также на состояние тесно связанного с ним краеведения. Преобразования выявили возможность общечеловеческих ценностей в формировании нравственных, духовных основ личности.

Сейчас музеи должны стать символом национальной гордости, воспитательными центрами, поэтому необходимо повысить эффективность взаимодействия музея и общества. Именно сегодня возрастает необходимость нравственной направленности всего процесса обучения, так как возникло противоречие между уровнем образованности подрастающего поколения и качеством его гражданской и нравственной воспитанности, уровнем социальной культуры. В нашей области исторически сложилась и продолжает развиваться уникальная культурная среда. У нас более двух тысяч памятников истории и культуры, из них более 30 общероссийского значения. И Шебекинский край имеет богатую и чрезвычайно интересную историю. Здесь жили и творили представители семьи Ребиндеров, одного из древнейших родов. А сколько еще замечательных землячков незаслуженно обойдены вниманием, сколько малоизвестных страниц прошлого ждут своих исследователей. Поэтому наиболее эффективным средством формирования патриотического сознания и интенсивного включения российских граждан в общественную жизнь, является изучение истории родного края. Данное мероприятие нацелено на творческую, исследовательскую и поисковую деятельность обучающихся.



ЗАБОТА ОБ ОКРУЖАЮЩЕЙ СРЕДЕ КАК СОЦИАЛЬНЫЙ ПРОЦЕСС

Лашилова Вера Сергеевна

научный руководитель Аксакова О. П.

ФГОУ СПО «Тверской химико-технологический колледж», г. Тверь.

На сегодняшний день особенно остро стоит вопрос состояния ОС. Но в массовом обыденном сознании пока ещё нет достаточного понимания остроты ситуации. Социальная и экономическая необходимость заботы об ОС обусловлены исторической связью и взаимозависимостью природы и человека. Здоровье и жизнедеятельность человека напрямую зависят от состояния окружающей среды.

С развитием производственной деятельности всё больше возрастает нагрузка на ОС, усиливается зависимость природы от человека. Тверская область считается одной из наименее загрязненных в Центральном Федеральном Округе, но все равно людям следует уделять больше внимания проблемам окружающей среды.

Для обеспечения качества городской среды огромную роль играют зеленые зоны. Тверской городской сад – самая популярная у жителей города зеленая зона, является еще и ландшафтным памятником тверской истории и культуры, ценным природным объектом

Цель данной работы – исследование социально-экономической и экологической значимости Тверского городского сада как зеленой зоны и культурно-исторической территории. Объект исследования – Тверской городской сад.

Гипотеза: человечество развивается до тех пор, пока сохраняется равновесие между предметно-материальным преобразованием природной среды и восстановлением этой среды (естественным и искусственным). Как следствие, человек должен либо резко сократить уровень воздействия на среду, либо резко повысить степень её восстановления. Различные научные исследования подтверждают, что нужно действовать комплексно по обоим направлениям, постепенно изменяя характер взаимодействия общества и природы; экологизировать экономику, объективно оценивать значение природы для общества.

Описание методики: анкетирование, наблюдение.

Результаты: 72% студентов в свободное время предпочитают развлечения; выставки, театры, кино хотели бы посещать лишь 12%, историю городского сада Твери знают всего 9 % студентов, но в преобразованиях приняли бы участие 34%.

Из вышеполученных результатов мы можем сделать следующие выводы:

для решения рассмотренных в работе проблем тверского городского сада необходимо, прежде всего, повышение культуры общества, развитие экологической культуры. Нужно развивать понимание значимости природных объектов, зеленых зон. Важное значение имеет придание большей социальной направленности экологии и всем природоохранным видам деятельности, учёт их социальной значимости.

Забота об окружающей среде должна стать приоритетом экономики и политики.

ИСТОРИЯ ТВЕРИ И ЕЕ РЕЛИГИОЗНЫХ АРХИТЕКТУРНЫХ ПАМЯТНИКОВ

Корюшкина Ксения Олеговна

Научный руководитель Фелорова О.Н.

ФГОУ СПО «Тверской химико-технологический колледж», г. Тверь

На современном этапе развития общества краеведение является востребованной, успешно развивающейся наукой. Оно становится неотъемлемой частью жизни каждого человека, которому безразлична история родного края – это и есть основа, на которой может осуществляться рост



духовной культуры общества, т.к. история и культура малой родины составляют единое целое с культурой и историей всего народа.

Цель: раскрытие практической значимости теоретических знаний по истории Твери и ее религиозных архитектурных памятников.

Гипотеза: изученность Твери достаточно обстоятельная, так довольно подробно изучена история города, дана характеристика экономического и политического развития. Но во многих работах встречается однообразная информация о городе. Анализ имеющихся краеведческих работ показал, что отсутствует научный подход, все данные по истории, культуре, природе Твери являются формальным накоплением публикаций. Сведения о религиозных памятниках представлены отдельными сведениями в различных статьях по разным временным периодам. Сведения не имеют системы и в основном не подкреплены ссылками на источники.

Описание методики: логический, систематизации и классификации, хронологический и историко-генетический методы.

Результат: раскрываются новые перспективы для изучения истории Твери, среди которых можно выделить следующие направления:

- изучение экономического развития, история промышленности, сельского хозяйства; изучение системы органов местного самоуправления в динамике их развития;
- переосмысление Советского периода в истории города;
- исследование и изучение культуры, обычаев и традиций как в целом в городе, так и в отдельных его районах, и у народов, заселяющих территорию города; изучение истории церквей, часовен и монастырей;
- создание архива устной истории населения (воспоминания); создание архива на основе личных архивов;
- создание списков по именам и фамилиям известных людей района и написание их биографий.

НАША ПАМЯТЬ О ВЕЛИКОЙ ОТЕЧЕСТВЕННОЙ ВОЙНЕ

Луганская Ирина Олеговна, Кадохова Алёна Эльбрусовна

научный руководитель Волина Галина Николаевна

ФГОУ СПО Владикавказский торгово-экономический техникум г. Владикавказа

Накануне 65-летия победы над фашисткой Германией участники студенческого научного общества ВТЭТ в план своей работы включили военную тематику.

Мы знаем, что сегодня делаются попытки пересмотреть итоги войны, принизить подвиг нашего народа, лишить нас права на правду о войне и память.

Тема войны – это тема памяти и любви, а любовь должна быть действенной. С этой целью мы взяли исследовать историю создания нескольких уникальных памятников Великой Отечественной войны. Перед нами стояла задача соединить подвиг солдата, нравственный долг народа, талант архитектора.

Каждый, кто проезжает по Транскавказской магистрали, обращает внимание на двадцатиметровый монумент из светлого металла – «Крылатый воин» так называют его в народе. Все жители Владикавказа знают, что он поставлен в честь Героя Советского Союза Петра Барбашова.

На дороге, проходящей мимо села Дзаурикау, стоит, как мы считаем, один из лучших памятников солдатам, не вернувшимся с войны. Семь журавлей устремились в небо, а рядом – их мать, которая растила сыновей в чести и совести.

«Верный конь на символической братской могиле воинов-куртатинцев – это память и скорбь всей Осетии о тысячах и тысячах своих сынов...».

Земля Осетии стала родиной для людей более пятидесяти национальностей, и во время тяжелых испытаний все они стали на её защиту.



В 1995г. во дворе армянской церкви установили «Хачкар» (в переводе означает «каменный крест») в память армян – владикавказцев, погибших во время Великой Отечественной войны.

На территории еврейского национального общества «Шолом» расположен памятник воинам – евреям, выходцам из Владикавказа, которые погибли в Великой Отечественной войне.

Подобного памятника тем, кто воевал, кто был солдатом - в мире нет. За индивидуальность, за уникальность, гражданскую позицию фото памятника заслужило место в Берлинском музее «Холокост».

Мы считаем, что своей работе нашли решение поставленной задачи. Памятники – не только произведение искусства, средство нравственного воздействия, но они сочетают в себе подвиг солдата, наш долг перед ним, талант создателей.

СОЛДАТ ПОВЕДЫ - МОЙ ДЕД

Березушкая Екатерина Александровна

*Научные руководители Алагулова Татьяна Александровна,
Грунина Людмила Владимировна*

*ГОУ СПО «Рузаевский политехнический техникум», Рузаевка, Республика
Мордовия*

Россия за свою тысячелетнюю историю помнит немало критических ситуаций. Но ни разу с такой остротой не вставал вопрос о жизни государства, как в тот первый долгий день июня 1941 года. Никто не мог тогда предположить, что впереди еще долгих 1418 дней и ночей, когда будет решаться не только судьба нашей Родины, но, по существу, и будущее всей планеты, имя которой – Земля. Гитлеровское командование, рассчитывая на быструю победу, не могло знать, что вероломное нападение повысит напряжение того невидимого силового поля, которое объединит фронт и тыл и сделает самой важной одну профессию – быть защитником Родины. Путь к Победе пролегал через ожесточенные сражения, величайшие тяготы и испытания. Каждый шаг на этом пути, каждый из 1418 дней и ночей – беспримерный подвиг.

И помнит мир спасенный, кому он обязан своей жизнью – Солдату! Помним и мы. Война раскрыла в солдате все его человеческие возможности. Яркий тому пример – жизнь моего деда.

Цель проектной работы: исследование боевого и трудового пути участника Великой Отечественной Войны – Солдата Победы, моего деда.

Задачи исследования: изучить исторические и документальные источники о земляках – защитниках Отечества; проанализировать вклад тружеников нашего города в дело Победы; изучить биографию моего деда – участника Парада Победы.

Объект исследования: участие земляков - рузаевцев в Великой Отечественной Войне.

Предмет исследования: война в истории моей семьи на примере военной биографии моего деда – Григория Васильевича.

Методы исследования: анализ документов, сравнительно-исторический, теоретического анализа и обобщения.

Теоретическая база исследования: научно-историческая, справочная литература, мемуары о Войне, фронтовые документы (военные письма, фотографии, награды и др.) и местная периодическая печать. Работа с фондами Рузаевского краеведческого музея, данными архива, материалами воспоминаний земляков-рузаевцев, членов семьи моего деда.

Структура работы состоит из введения, трех глав, заключения, слайд – презентации «Война в истории моей семьи»



ТРУД ДЕТЕЙ В ГОДЫ ВЕЛИКОЙ ОТЕЧЕСТВЕННОЙ ВОЙНЫ

Акимова Надежда, Яким Алена

Научный руководитель Лушникова Т.А.

Муниципальное образовательное учреждение гимназия №9, г. Ставрополь

В 2010 г. мы отмечаем 65-летие Великой Победы. Сегодня мы снова обращаемся к подвигу народа: ратному, трудовому. Особое место в этой теме принадлежит трудовому подвигу молодежи, детей. Вопрос о труде детей в годы войны рассматривается в работах ученых краеведов: Найденко, Беляжова, Сотниковой, Кругова, Солонникова и др, которые дают общее представление о проблеме, приводят большое количество источников из Государственного архива Ставропольского края. Опираясь на эти труды, мы рассмотрели многие источники, попытались по-новому взглянуть на проблему, выработать свои представления о жизни молодежи в годы войны. Для этого мы использовали обширный материал периодической печати военных лет, воспоминания детей войны нашего города, сгруппировав их по 3 периодам: преокупация, оккупация и восстановление.

Мы проанализировали различные виды деятельности молодежи: ударный труд на предприятиях (фронтовые бригады и трудовые рекорды), в сельском хозяйстве, сбор денег в фонд обороны на строительство военной техники, работа в госпиталях, сбор лекарственных трав, помощь беженцам.

Мы выяснили, что помощь молодежи стране, армии была колоссальной. За годы войны ставропольцы дали Родине 120 млн. пуд. хлеба, примерно 100-120 тыс. тонн мяса, 130 тыс. тонн молока. Из личных сбережений внесли в фонд обороны и приобрели облигаций военного займа на 513,7 млн. рублей. Жители края собрали для воинов Красной Армии 30 тыс. полушубков, 70 тыс. пар валенок, 150 тыс. теплых носков. На фронт было отправлено 200 вагонов с продуктовыми посылками. В этих цифрах - подвиг тех, кого называют тружениками тыла. И среди них - дети.

Изучая материалы воспоминаний очевидцев, мы пришли к парадоксальным результатам: люди жили в нечеловеческих условиях, но не осуждали своего прошлого, власть, страну. Что это? Покорность, боязнь сказать лишнего?

Нет! Молодежь искренне верила в Победу, любила свое государство, гордилось им, верила в лучшее. Как сегодня нам не хватает этой силы, оптимизма, уверенности! Вот, пожалуй, главный вывод нашей работы.

МОЯ РОДОСЛОВНАЯ

Манина Ксения Сергеевна

Научный руководитель Синица Е.Ю.

МОУ лицей № 28, город Нижний Новгород

Память живет во всем. Даже если простой лист бумаги сложить, а потом тщательно расправить, останутся следы от прикосновения наших рук. Так и память о каждом человеке остается на земле.

Но все люди разные. И среди многих лиц есть родные. Память о наших родителях, бабушках, дедушках храним мы, их дети и внуки.

Я очень горжусь и бережно храню в памяти светлые образы моих бабушки и дедушки. Они – частичка истории нашей страны. И мне много нужно добиться в жизни, чтобы хоть чуть-чуть быть похожей на них.

Мой дедушка, Кузнецов Евгений Григорьевич, родился 14 марта 1924 года в селе Урень. В тринадцать лет он остался на воспитании родной тётки, так как во время массовых репрессий его родители были высланы на Урал. Школу дед закончил с отличием.



21 июня 1941 года был школьный выпускной бал, а наутро голос диктора из репродукторов по всей стране объявил о начале войны с фашистской Германией. Начались страшные для России годы – годы поражений и побед, годы тревог и ожиданий.

Этим военным летом дедушка поступил на 1 курс Горьковского медицинского института на лечебный факультет. Призвали его в армию только в августе 1942 года, после окончания 1 курса института.

Пожилые люди в нашем городе до сих пор помнят врача - педиатра Кузнецову Татьяну, хотя её нет уже 20 лет. Много хорошего я слышала о ней даже от незнакомых мне людей.

О своей профессии бабушка говорила: «Надо очень любить детей, чувствовать их боль, как свою, и отдавать им всё тепло своего сердца». Она прожила прекрасную жизнь, которую посвятила детям, заботясь об их здоровье. Про неё говорили, что она «врач от Бога».

Я тоже определилась с выбором профессии. Моё призвание - профессия врача. И мой выбор не случаен. Мои бабушка и дедушка были врачами. Оба они прожила чудесную жизнь, отдавая всю свою любовь и заботу больным пациентам.

ЭКСПОЗИЦИЯ МУЗЕЯ ПРИРОДЫ УСТЬ-ЛЕНСКОГО ЗАПОВЕДНИКА

Хлебникова Алина Дмитриевна

Научный руководитель Гуков А. Ю.

МОУ ДОД «ЦВР» Научное общество учащихся. Тикси

Коллекция Музея природы государственного природного заповедника «Усть-Ленский» сформирована из предметов животного и растительного мира, геологических образцов, фотографий, предметов быта народов Крайнего Севера. В составе коллекции зарегистрировано 304 единицы хранения, объектов живой и неживой природы, собранных сотрудниками научного отдела заповедника, участниками многочисленных экспедиций и подаренных частными лицами.

Изменения в составе коллекции происходят постоянно, она ежегодно пополняется сотрудниками заповедника и участниками научных экспедиций. Составляются акты передачи в научный отдел Усть-Ленского заповедника объектов животного и растительного мира, палеонтологических или геологических образцов, исторических материалов, предметов быта полярников и местных жителей.

Значительная часть экспонатов находится в основной экспозиции Музея природы Усть-Ленского государственного природного заповедника. Экспонаты хранятся в специальных стеклянных шкафах, где поддерживается стабильная температура.

Живые животные содержатся в клетках и террариуме, растения – в оранжерее. Живая коллекция растений насчитывает 55 разных видов. Специальная комиссия, состоящая из представителей природоохранных и научных организаций произвела, осмотр экспонатов и установила соответствие номенклатуры имеющейся коллекции с реестром коллекции. Условия хранения экспонатов коллекций соответствуют всем требуемым нормам, необходимым для должного содержания экспонатов. Открывается новым важным вкладом в дело сохранения ранимой арктической природы и пропаганды научных знаний в Арктике.

ПАМЯТНИКИ ПРИРОДЫ УСТЬ-ЛЕНСКОГО ЗАПОВЕДНИКА

Павленко Полина Николаевна

Научный руководитель Гуков А. Ю.

МОУ ДОД «ЦВР» Научное общество учащихся. Тикси

В 1985 году в целях охраны был создан государственный природный заповедник «Усть-Ленский» площадью 14330 кв. км с двумя кластерными участками - «Дельтовый» - 13000 кв.



км и «Сокол» -1330 и охранной зоной, площадью 10500 кв.км. Для снижения антропогенного пресса на заповедник, сохранения естественной среды обитания коренных жителей в 1996 г. был создан ресурсный резерват республиканского значения «Лена-Дельта» с двумя зонами общей площадью 59320 кв.км.

Территория государственного природного заповедника «Усть-Ленский» характерна большим разнообразием природных ландшафтов. Здесь есть и заснеженные вершины горных хребтов, изумительные по красоте каменные изваяния - кигиляхи на берегах рек и моря, сотни рек и речек пересекают тундру и северную тайгу, богатые ягодами, грибами, даже кедровым орехом, дикорастущими съедобными и лекарственными растениями. Альпийские горы часто соседствуют с болотистой тундрой, покрытой мхами и лишайниками. Неповторимы ушелья среди высоких гор, озера и вершины, покрытые снегами. Северная Якутия - один из немногих уголков Земли, где сохранились на огромных пространствах в естественном виде природные ландшафтные комплексы, Памятники природы и красивые ландшафты, нетронутая природа привлекают много туристов. Для успешного проведения экологического туризма в Арктике совершенно необходимы четыре главных условия.

Арктические экосистемы, в том числе горные, относятся к наиболее ранимым и незащищенным от воздействия человека. В целях исключения возможного вреда природной среде, маршруты должны прокладываться на удалении от границ ООПТ. Оптимально удобные траектории туристских троп должны проходить минуя, по возможности, верховые болота и участки влажных травянистых тундр. С одной стороны, здесь легче передвигаться, с другой - не происходит нарушения почвенно-растительного покрова. Обеспечение всего необходимого для приема туристов – жилья, питания, элементарных условий для жизни.

Формирование и развитие экологического сознания населения является одной из наиболее важных задач природоохранных организаций и заповедника.

ДИНАМИКА ПОСЕЛЕНИЙ БУЛУНСКОГО УЛУСА ЯКУТИИ

Андрিয়াускас Сергей Вячеславович

Научный руководитель Гуков Александр Юрьевич

ТСОШ 1. Научное общество учащихся «Эврика». Тикси

9 тыс. лет назад климат в Якутии был мягче и лес продвинулся на север вплоть до Новосибирских островов. Это способствовало продвижению в приполярные районы населения. В это время основой существования людей становится лось. Ведется промысел снежного барана, дикого северного оленя, бурого медведя, добывались птица и рыба. Население Якутии было очень подвижным в это время, которое называют мезолитом (средний каменный век). Территория региона оказалась полностью освоенной уже 8 тыс. лет назад. За несколько тыс. лет стоянки людей превратились в постоянные поселения с улицами и приспособленными жилищами. Для изучения особенностей расселения в Булунском улусе была организована практическая работа в населенных пунктах улуса.

Характер застройки и планировки сел изучался во время поездок в с.Хараулах летом 2008 г., Быковский (лето 2008 г.), Кюсюр (осень 2007 г.), Таймылыр (осень 2007 г.). В Тикси, Тикси-3, п.Полярка застройка изучалась летом 2008 г.

Были проанализированы данные из фондов Якутского госуниверситета, материалы о населении и хозяйственной собирались в районной библиотеке, Усть-Ленском заповеднике. Были систематизированы газетные, литературные материалы, фондовые материалы статуправления Булунского улуса. Условия жизни людей в суровых условиях северной тайги и бескрайней тундры на севере современной Республики Саха-Якутия плохо подходят для создания больших городов или поселков. Природные ресурсы арктической части Якутии богаты, это в основном полезные ископаемые.



К ним относятся золото, алмазы, олово, газогидраты, бурый уголь.

Леса здесь мало, лиственница низкая, малорослая и кривая, плохо подходит для строительства, больше всего ее используют на дрова- для отопления.

Огромные просторы тундры не имеют лесов вообще. Климат этого района очень холодный, водных ресурсов здесь достаточно для жизни поселений.

Лучше всего строить поселения вблизи берегов рек и морей, где есть возможности пропитания, хорошо и удобно охотится и рыбачить.

ИЗМЕНЕНИЯ СТРУКТУРЫ СЕЛЬСКОГО ХОЗЯЙСТВА КАЛИНИНГРАДСКОЙ ОБЛАСТИ

Варфоломеева Светлана Александровна

научный руководитель Русанова Ольга Сергеевна

МОУ Школа-интернат лицей-интернат, г. Калининград

Общая площадь сельскохозяйственных угодий составляет почти половину территории Калининградской области. Основным направлением сельскохозяйственной специализации является животноводство. Сложившаяся специализация сельского хозяйства определяется природными факторами. Наиболее успешным в сфере производства сельскохозяйственной продукции был 1990 год, с него решено было начать свои исследования.

Объем валовой продукции растениеводства Калининградской области в 1990 году составил: зерно-48 тыс. т, картофель-39,7 тыс. т; продукция животноводства: мясо скота и птицы-85,4 тыс. т, молоко-484,3 тыс. т, яйцо-248 млн.шт. Главный минус был в том, что не было прямой зависимости благосостояния земледельца от качества его труда. Снижался уровень развития социальной сферы на селе, начался отток трудовых ресурсов. С переходом сельхозпредприятий на новую систему хозяйствования на первое место вышли: отношения собственности, обеспечения техники горючим, полей удобрениями, и самое главное, сбыта продукции по ценам, оправдывающим сохранение самого производства. Первые фермерские хозяйства в области появились в 1988 году, в 1990 году в области было 22 фермерских хозяйства, к 2005 году их стало 4600. Руководителям хозяйств и фермерам приходилось выживать без государственной поддержки, но возможности самостоятельной хозяйственной деятельности, в том числе международной, позволяющей искать и находить тот вид продукции, который востребован рынком. Некоторые сельскохозяйственные предприятия выбрали более узкую специализацию. С 1991 года основными тенденциями стали резкое снижение посевных площадей, в особенности под зерновыми и кормовыми культурами, перевод основной части производства картофеля и овощей в мельчайшие фермы размером в несколько соток. Площадь зерновых сократилась на 63 тыс. га, площадь, занятая под картофель и овощи увеличилась на 1,2 тыс. га, причем прирост произошел в основном за счет посевов населения и фермерских хозяйств; площади кормовых культур сократились на 70 тыс. га, а технических - увеличились на 3,3 тыс. га и составили 3,9 тыс. га. Увеличение площади технических культур происходило за счет увеличения посевов рапса, не требующего применения сложной агротехники. Около четверти зарегистрированных фермерских хозяйств работало более успешно, производя в основном товарную продукцию. В настоящее время производство продукции животноводства, за исключением производства мяса птицы и яйца производится в крестьянских и фермерских хозяйствах.

Были обследованы 5 фермерских хозяйств области, в среднем в каждом из них занято от 8 до 20 человек на постоянной основе и до 100 - на сезонных работах; площади сельхоз угодий хозяйств от 20 соток до 100га, 3 хозяйства специализируется на животноводстве, по одному на выращивании овощей и декоративных культур.

За последние пять лет намечается рост производства всех видов сельскохозяйственной продукции, в среднем он составляет от 10 до 16 %.



КИРЕНСК В ИСТОРИИ АЛСИБА

*Томшина Таисия Юрьевна, Сафронова Дарья Александровна
научный руководитель Малышева Л.В.*

МОУ СОШ № 5 г. Киренска Иркутской области

Посвящается авиаторам Советского Союза и Соединенных Штатов Америки, осуществлявшим перегонку самолетов ленд-лиза по воздушной трассе Аляска-Сибирь и внесшим неоценимый вклад в Победу над общим врагом.

В последние годы ленд-лиз и его роль в Победе во Второй Мировой войне стала предметом острых научных и политических дискуссий. В отличие от исследователей на Западе, основательно изучивших историю ленд-лиза в целом и перегоночной трассы Аляска-Сибирь (АлСиб) в частности, в нашей стране эта работа находится если не в зачаточном состоянии, то намного отстает от той, которая ведется в этом направлении, например, в США. Это естественное следование царившей долгие годы в Советском Союзе атмосферы замалчивания этой важной страницы истории Второй Мировой войны.

Одним из первых нарушил завесу молчания И.А.Мазурук, опубликовав в 1977 году в «Военно-историческом журнале» свои воспоминания, в которых рассказал о том, как создавалась трасса, о структуре перегоночной дивизии, трудностях, которые пришлось преодолевать перегонщикам.

С 1941 по 1945 годы труженики Киренского района и г. Киренска сделали все возможное, чтобы приблизить день Победы. Своим самоотверженным трудом они внесли свой вклад на трудовом фронте. Одной из славных страниц участия киренчан в победе над фашистской Германией является то, что в годы войны через Киренск проходила особая воздушная линия для перегонки американских самолетов на фронт.

Таким образом, следует отметить, что для всего населения города Киренска и района Великая Отечественная война была еще одним испытанием, которое они выдержали стойко. Не было в Киренске ни одной семьи, которую бы не коснулось это событие, если не были призваны на фронт или не ушли добровольцами, то работали в тылу. Важным моментом в событиях Великой Отечественной войны является строительство аэродрома в Киренске, через который проходила секретная воздушная трасса: Фербенк-Уэлькаль-Сеймичан-Якутск-Киренск-Красноярск-Омск-Свердловск-Казань-Москва, которую президент США Д.Рузвельт именовал «АлСиб».

РЕМИНЕРАЛИЗАЦИЯ ЧЕРНОЗЕМА ВЫЩЕЛОЧЕННОГО РАЗЛИЧНЫМИ ГОРНЫМИ ПОРОДАМИ

Калугин Дмитрий Васильевич

научный руководитель Цховребов Валерий Сергеевич

*ФГОУ ВПО «Ставропольский государственный аграрный университет»,
г. Ставрополь*

Выщелоченные чернозёмы представляют собой один из деградированных подтипов чернозёмов. Процесс выщелачивания в любой почве связан с переходом щелочных и щелочно-земельных элементов в подвижное состояние и вынос их вниз по профилю. Выщелоченные чернозёмы обладают наиболее деградированной минералогией, обеднен многими элементами питания, в том числе и микроэлементами.

Внесение удобрений носит двоякий характер. С одной стороны мы увеличиваем биомассу растений, с другой – загоняем растения в условия минерального голода. Связано это с тем, что вместе с удобрениями мы даем, как правило, три элемента питания – N, P, K или только один из них. В питательный рацион растений входит более 70 элементов таблицы Менделеева. Для произрастающего поколения растений мы улучшаем питательный фон, но ухудшаем его для



следующего поколения. Это вызвано, в первую очередь, отчуждением огромного разнообразия микроэлементов и некоторых макроэлементов. При внесении удобрений, мы повышаем фон по азоту и фосфору, но значительно снижаем по всем остальным элементам питания.

Повышение плодородия почв может быть связано только с обновлением их минеральной основы.

Исследования проводились на опытной станции Ставропольского агроуниверситета на черноземах выщелоченных. Сушность опыта заключалась в повышении плодородия почв путем внесения следующих горных пород: апатит, известняк-ракушечник, лессовидный суглинок, фосфогипс. Выбор вносимых милиорантов обусловлен: апатит способствует устранению дефицита фосфора, известняк-ракушечник устраняет недостаток микроэлементов, фосфогипс улучшает структуру почвы и обогащает ее серой, лессовидный суглинок, являясь материнской породой, обогащает минеральный состав почвы. Опыт состоял из 12 делянок в 3-х повторностях.

Агрохимический анализ показал, что после внесения милиорантов содержание подвижных форм макро- и микроэлементов увеличилось. Внесение милиорантов оказывает существенное влияние на урожайность сельскохозяйственных культур. Так на всех делянках после внесения милиорантов наблюдается повышение урожайности культур относительно контроля.

Таким образом проведенные исследования показали, что внесение горных пород повышает содержание подвижных макро - и микроэлементов, улучшению физико-химических свойств и способствует повышению плодородия почв и является экономически целесообразно, так как эффект от внесения сохраняется в течении 3-5 лет.

ОЦЕНКА ВЛИЯНИЯ РЕКРЕАЦИОННОЙ НАГРУЗКИ НА ЛЕС КРУГЛЫЙ Г. СТАВРОПОЛЯ

Клименко Ксения Николаевна, Савина Татьяна Сергеевна

научный руководитель Гудиев Олег Юрьевич

*ФГОУ ВПО «Ставропольский государственный аграрный университет»,
г. Ставрополь*

Согласно данным государственных природоохранных органов, и работам различных авторов при общем снижении производства, в городе Ставрополе сохраняется напряженная экологическая ситуация.

Исследования последних лет показали, что рекреация, представляющая собой комплексный, экзогенный по отношению к ландшафту фактор, вызывает множественные и, как правило, отрицательные последствия для целостности и устойчивости сообщества, под которой понимается способность насаждений сохранять характер функционирования в условиях воздействия антропогенных факторов.

Все это определило основную **цель исследования**: дать оценку состава структуры и состояния флоры леса в условиях рекреационной нагрузки.

Для достижения цели были поставлены следующие **задачи**:

1. На основе литературных источников показать роль зеленых насаждений в городской среде, историю концепции озеленения города, влияние городской среды на состояние растительности.
2. Определить флористический состав растительности на территории леса в условиях различной рекреационной нагрузки.
3. Изучить особенности рекреационной нагрузки в пределах лесопарковых ландшафтов на примере леса Кругленький.
4. Дать оценку состоянию древесной растительности по различным морфометрическим показателям леса под влиянием рекреационной нагрузки.

Методы. Рекреационную нагрузку на парк оценивали с помощью двух показателей:



1. Количество отдыхающих на единицу площади в единицу времени;
2. Коэффициент рекреационной нагрузки.

В первом случае использовали выборочный моментный метод и в качестве единицы измерения было использовано одновременное количество отдыхающих вида отдыха на единице площади в среднем за учетный период.

Во втором случае для оценки интенсивности антропогенного воздействия на насаждения использовали коэффициент рекреационной нагрузки (Кр), представляющий отношение уплотненной поверхности почвы к общей площади обследуемого участка.

В ходе работы пришли к следующим заключениям:

1. Выявлено неравномерное распределение рекреационной нагрузки по территории леса. Следствием этого является уплотнение почвы до глубины 10-20 см в зонах с наибольшей рекреационной нагрузкой и увеличение площади измененной поверхности почвы (тропы) до 35,2%.

2. Выявлен высокий уровень связи между плотностью почвы и показателями рекреационной нагрузки о чем свидетельствует значительный коэффициент корреляции между этими показателями $R = 0,96 - 0,99$.

ИЗУЧЕНИЕ ОКОННЫХ НАЛИЧНИКОВ ДОМОВ Г. ВИЛЮЙСКА, КАК ПАМЯТНИКА ДЕРЕВЯННОГО ЗОДЧЕСТВА ЯКУТИИ

Степанова Любовь Семеновна

научный руководитель Степанова Валентина Семеновна

*МОУ «Вилуйская средняя общеобразовательная школа №1 им. Г.И.Чиряева»,
г. Вилуйск*

Окна вилуйских домов в своем преобладающем большинстве имеют прямоугольную форму. На домах зажиточных горожан они оформлялись декоративными наличниками. Климатические особенности (холодная и долгая зима) заставляли горожан делать обаятельные ставни.

Декор наличников заметно отличается от подобных домов в Якутске и тем более в других сибирских городах, таких как Томск, Иркутск, Красноярск и др. В вилуйских домах наличники окон заметно скромнее по декору, они сделаны из толстых досок, в крупных массах и проще по рисунку. Отмечая не особенно богатую палитру композиционных приемов наличников, можно, тем не менее, выделить несколько их типов, отличающихся друг от друга.

Самые простые – это рамочные наличники, без всякого рисунка и декора. Затем, такие же рамочные, но с более развитой лобанью и треугольным завершением с плечиками. Боковые доски – со свесами внизу и выступами над плечиками. На лобани иногда помешают простые рисунки розетки (одну или три).

Следующая группа наличников – с более развитой лобанью, над которой имеется подобие кокошника. На гладкой лобани ставят накладные детали в виде ромбика (в центре) и прямоугольных дощечек, с треугольными вырезами по краям, обращенные к ромбу. Лобань в верхней части подчеркнута профилированным карнизом с кронштейном по краям. Справа и слева от лобани – резные фигурные “уши” кокошника. Более развита в этой группе наличников и нижняя часть – юбка наличника. Боковые доски в ней обычно имеют выпуски в виде прямых обрезов, но встречаются также пикообразные или пуревые.



СВЯТЫЕ ИСТОЧНИКИ НА АЛТАЕ: ПЕРСПЕКТИВЫ ИСПОЛЬЗОВАНИЯ КУЛЬТА ПОКЛОНЕНИЯ ДЛЯ РАЗВИТИЯ ТУРИСТИЧЕСКОЙ И КУРОРТНО-ОЗДОРОВИТЕЛЬНОЙ СФЕР ЭКОНОМИКИ РЕГИОНА

Фокина Ирина Владимировна

научный руководитель Исупова Маргарита Александровна

КГОУ «Бийский лицей-интернат Алтайского края», г. Бийск

I. Введение

На территории современной Республики Алтай встречаются водные источники (родники, ручьи, небольшие речки), отмеченные особым способом: возле них установлены скамейки и навесы, украшенные резьбой с национальным орнаментом, коновязи в виде резного столбика с несколькими насечками для уздечек и головой лошади наверху. Мы предположили, что в поклонении таким источникам у коренного населения (кыпчаков, тодошей) проявляются древние мифологические представления о сакральной природе воды, и эти представления в некоторых моментах оказались сходными с восприятием родников, рек, озер более поздними русскими переселенцами – старообрядцами. Цели нашей работы:

1. изучить историю вопроса, определить круг проблем, связанных с бытованием культа и использованием водных источников на Алтае.
2. дать функциональную характеристику имеющихся источников, описать их внешний вид и особенности использования местным населением;
3. начать работу по составлению карты святых источников на Алтае;

Объект нашего исследования - бытование культа известных на Алтае целебных и святых источников в настоящее время.

Предмет изучения - природные характеристики источников и особенности их использования, содержание обрядов поклонения водным источникам.

II. Обряд поклонения аржанам в Горном Алтае

Среди тюркоязычных и монгольских народов издавна практикуется лечение на целебных источниках (аржанах). Вера в целебные свойства водных источников в народных представлениях раскрывалась в обожествлении окружающей природы. Практика пользования аржанами, знания об их целебных свойствах были закреплены в религиозно-культовых обрядах.

III. Обряды поклонения воде у старообрядцев

Природные стихии наделялись старообрядцами особой силой: вода и огонь обновляли духовное и телесное естество человека. Староверы считают, что за осквернение любого водного источника человека ожидает самая страшная кара. Известны молитвы, заговоры, ритуалы, обряды, связанные с водой, бытующие среди староверов.

М.В. КУЛАГИН: ОСОБЕННОСТИ ПРИНЯТИЯ УПРАВЛЕНЧЕСКИХ РЕШЕНИЙ

Скурихина Анастасия Максимовна

научный руководитель Лебедев Артём Владимирович

*МБОУ Новосибирский городской педагогический лицей имени А.С. Пушкина,
г. Новосибирск*

В годы Великой Отечественной войны Новосибирск за короткий срок становится крупным военно-промышленным центром. Очень многое зависело от решений, которые принимались первым секретарем Обкома ВКП (б) М.В. Кулагиным. Цель исследования - раскрыть особенности принятия М.В. Кулагиным управленческих решений для эффективного развития промышленности Новосибирской области в годы Великой Отечественной войны.



Проблемы работы промышленных предприятий Новосибирской области в 1941–1945 гг. порождены самой сущностью экономики войны. Экономика Великой Отечественной войны дуалистична - с одной стороны, это экономика разрушения страны, с другой - экономика преобразования и поступательного развития отдельно взятой территории. В связи с отмеченной двойственностью, проблемы работы промышленных предприятий Новосибирской области целесообразно разделить на две группы: проблемы, порожденные разрушением экономического пространства страны; проблемы, порожденные скоростью и масштабностью развития экономики Новосибирской области.

Решение проблем, порожденных скоростью и масштабностью развития экономики Новосибирской области, легло, прежде всего, на М.В. Кулагина. Проведя сопоставительный анализ официальных документов, а затем, сравнив их с мемуарами и воспоминаниями современников, мы убедились, что решения принятые под руководством М.В. Кулагина были нестандартными, производили большое эмоциональное впечатление на людей, делая его личность яркой и запоминающейся. М.В. Кулагин использовал административную модель принятия решений, характеризующуюся принятием незапрограммированных решений в сложных ситуациях неопределенности. Он проявил себя как выдающийся организатор, смелый и ответственный человек. Занимая очень высокие должности, он смог сохранить в себе человечность, заботился о людях.

Михаил Васильевич – это человек, который обеспечил создание Новосибирска оборонного, способствовал бесперебойному выпуску военной продукции и продовольствия для фронта. Промышленные предприятия остались в наследство будущим поколениям и определили промышленный и научный потенциал нашей области. Поэтому сегодняшний Новосибирск по масштабам промышленного производства, по научным изысканиям и разработкам стоит в одном ряду с ведущими центрами нашей страны.

ИЗ ИСТОРИИ СЕЛА ПЕТРОВСКОГО ДО 1914 ГОДА

Ефанова Анастасия Сергеевна

Научный руководитель: Воробьева Ирина Владимировна

МОУ Избердеевская СОШ им. Героя Советского Союза В.В. Кораблина Тамбовской области, ТОГОУ ДОД «Центр творческого развития, экологии и туризма»

Моему селу около 245 лет. В предлагаемой работе рассказывается об истории села с 1748 – 1914 гг. Для ее создания использована общая, специальная и краеведческая литература, документы, публикации и архивные источники.

В 1796 году Тамбовское наместничество было преобразовано в губернию. В ней было 12 уездов. В один из уездов (Козловский) входила недавно образованная слобода Петровская. В материалах III ревизии 1763 года Петровское значится как новопоселенная слобода генерал-адъютанта графа А. Б. Бутурлина. В слободе было 4 двора, в которых проживало 11 человек. Основным занятием населения слободы было сельское хозяйство. По ревизии 1782 года Петровское упоминается, как сельцо майора Семена Саввича Муравьева, в котором проживало 35 человек. Название Муравьевка получено по фамилии своего владельца. А официально село числилось как Петровское, этому способствовало имя сына владельца – Петра Семеновича Муравьева, важного генерала времен Екатерины II. По реформе 1861 года петровские крестьяне получили 570 десятин. Вся эта земля была «удобной», т.е. пахотной, покосовой. Правда, ни луга, ни леса освобожденным крестьянам не выделили. Размер надела на ревизскую душу составлял 3 десятины, тогда как для ведения нормального хозяйства душевой надел должен был составлять не менее 7 десятин. Реформа 1861 года, хотя и носила половинчатый характер, дала сильный толчок социально-экономическому развитию. Крестьяне получили личную свободу, возможность самим распоряжаться своей судьбой, проявлять определенную хозяйственную самостоятельность. К 90-м годам скромное поселение Петровское превращается в оживлённый торговый



пункт. 6 августа (по старому стилю) станция Муравьевка (ныне Избердей) становилась крупным сыпным пунктом хлеба, при ней строились склады. В 1861 г. по распоряжению тамбовского епархиального начальства и старанием духовенства были открыты школы в большинстве сел района. Перед Первой мировой войной была возведена в нашем сельце кирпичная церковь, . С этого времени Петровское стало селом.

Результатом исследовательской работы стали сводные таблицы, характеризующие жизнь села Петровского с экономической и социальной точки зрения.

РУКОПИСНЫЙ АЛЬМАНАХ «ЮНОСТЬ» БИЙСКОЙ НИКОЛАЕВСКОЙ ЖЕНСКОЙ ГИМНАЗИИ: ЭСТЕТИЧЕСКИЙ И ПЕДАГОГИЧЕСКИЙ АСПЕКТЫ ИЗДАНИЯ

Неверова Елена Георгиевна

научный руководитель Исупова Маргарита Александровна

КГОУ «Бийский лицей-интернат Алтайского края», Алтайский край, г. Бийск

Работа впервые представляет рукописный альманах «Юность» выпуска 1914 года Бийской Николаевской женской гимназии, хранившийся в фондах Бийского государственного краеведческого музея имени В. В. Бианки. Объект исследования - оформление указанного издания, личный дневник гимназистки К. П. Марчук, материалы газет «Алтай» за 1913 - 1914 годы. Автор определяет особенности оформления и содержания альманаха, выясняет причины появления подобного рукописного издания в БНЖГ, опираясь на сложившиеся традиции русской литературы, характеризуя атмосферу внутренней жизни провинциального учебного заведения начала XX века. На основе анализа документальных источников и содержания произведений, помещенных в альманахе, Неверова Елена приходит к следующим выводам:

- в БНЖГ существовала особенная творческая атмосфера, созданная, благодаря определенным правилам внутренней жизни учебного заведения и гуманитарному характеру провинциального гимназического женского образования;
- рукописный альманах БНЖГ являлся периодическим изданием, был оформлен на высоком издательском и художественном уровне и продолжал традиции русских рукописных альманахов;
- опубликованные в № 3 альманаха произведения разнообразны по темам и жанровой специфике; основную массу (81,2%) составляют произведения пейзажной, сатирической, интимной тематики, произведения социальной направленности составляют незначительную часть (18,8%);
- все произведения выпуска подписаны псевдонимами, определить авторство на данном этапе исследовательской работы затруднительно;
- большинство художественных произведений в альманахе написаны в подражательной манере;
- творческие судьбы бийских гимназисток начала XX века в основном остаются неизвестными, что открывает перспективы дальнейшего исследования.

ОРЕНБУРГСКИЙ ПУХОВЫЙ ПЛАТОК — СИМВОЛ ОРЕНБУРЖЬЯ

Колодина Ксения Александровна

научный руководитель Босенкова Галина Ивановна

ФГОУ ВПО «Оренбургский государственный аграрный университет» Таможенный колледж, г. Оренбург

Во всем мире люди обращают свои взоры к государственным символам своей страны, символам родного края, города, села, как к символам единения народа, особенно в тяжелые



времена, в годину испытаний. Ведь за этими символами — многолетняя история народа, величайшие взлеты и страдания. Поэтому не только государственные символы, но и прежде всего символы родного края, города, села должны отражать и историю народа, и его национальный характер, особенности и надежды. На наш взгляд, одним из главных символов Оренбургского края может по праву служить оренбургский пуховый платок.

Оренбургские пуховые платки известны уже на протяжении 200 лет. С середины XIX века они приобрели всемирную славу, получив награды, в том числе золотые медали, за качество на всемирных выставках в Лондоне, Париже, Чикаго, Брюсселе.

Пуховязальный промысел в России возник очень давно: примерно двести лет назад. Появившись первоначально в Оренбургском крае, он затем получил распространение в Пензенской губернии. Можно с полным основанием считать временем зарождения в Оренбуржье пуховязального промысла вторую половину XVIII века. При этом необходимо иметь в виду, что речь идет о зарождении именно промысла, а не пуховязального рукоделия, о существовании которого оренбургские женщины знали раньше.

Великая Октябрьская социалистическая революция открыла широкие возможности для расцвета творческих сил народа.

За годы Советской власти оренбургский пуховязальный промысел получил всестороннее развитие. В октябре 1960 года образован комбинат оренбургских пуховых платков. В ведение комбината передано 30 бывших периферийных пуховязальных артелей. Артель имени Парижской Коммуны была преобразована в фабрику оренбургских пуховых платков.

За последние годы оренбургские платки неоднократно демонстрировались на международных выставках как уникальные художественные изделия.

Оренбургский пуховый платок продолжает оставаться символом и визитной карточкой региона. До сих пор это словосочетание является более распространенным, чем, например, Оренбургский газ или Оренбургский каравай. Действительно, продукция этого традиционного промысла получила всемирную известность.

ИСТОРИЯ СИБИРСКОГО ИКОНОПИСАНИЯ. ТОБОЛЬСКАЯ ИКОНОПИСНАЯ ШКОЛА

Денисов Сергей Михайлович

научный руководитель Неганова Ольга Васильевна

МОУ «Гимназия имени Н. Д. Лицмана», г. Тобольск

Икона является неотъемлемой частью православной традиции, без нее трудно представить православный храм и богослужение. Дом православного человека и его жизнь, рождается человек или умирает, отправляется в дальний путь или начинает какое-либо дело - его жизнь сопровождает священный образ, икона. Слово «икона» - значит образ, изображение, портрет. Икона - один из богословских языков, посредством, которого церковь несет благую весть в мир, свидетельствует об истине.

Взросший интерес к иконописи определяет на наш взгляд актуальность исследования. Икона привлекает своей загадочностью, доступностью для всех и в то же время трудностью в понимании для каждого отдельного человека.

Цель исследования - проследить историю развития, смысл и значение сибирской иконописи. Это определило следующие задачи:

- изучить истоки формирования русского иконописания
- проследить географию проникновения и развития иконописания в Сибири
- определить влияние иконописи на сознание сибиряков

История развития сибирской иконописной школы - объект исследования.

Предмет исследования - тобольская икона, особенности сибирского иконописания



В ходе нашего исследования были проанализированы работы О. А. Поповой «О жизни православных святых, иконах и праздниках», Такташовой Л.Е. «Русская икона»,

Трубешкой Е. «Три очерка о русской иконе». Особенности сибирского иконописания анализирует в своей работе «Знаменитые иконы Тобольска» Панишев Е.А. Мы обратились к архивам тобольского музея-заповедника, встретились с иконописцами Тобольской иконописной школы и её заведующим игуменом Алипием Князевым.. Большую помощь оказал главный реставратор икон Быкова Валентина Антоновна.

Нам удалось выяснить, что первые иконописцы в Сибири появились не ранее 1620-х гг. Это те, кто приезжал из европейской части страны. Одни ехали сами, других привозили или выписывали архиепископы, третьи попадали в качестве ссыльных.

СВАДЕБНЫЙ ОБРЯД СИБИРСКИХ ТАТАР. ТРАДИЦИИ И НОВАТОРСТВО

Газиева Азалия Игоревна

научный руководитель Неганова Ольга Васильевна

МОУ «Гимназия имени Н.Д.Личмана», г.Тобольск

Сибирь, Сибирь! С твоим названием
Как воскресает много дум!
Я предаюсь воспоминаньям
И оживляется мой ум.

Серафима Голодникова

Именно любовь к Родине, к малой Родине, моему народу заставили нас обратиться к изучению некоторых аспектов его культуры. Не секрет что интерес к изучению культуры этносов, проживающих на территории нашей страны и результатам их взаимодействия, взаимопроникновения присутствовал в нашей истории всегда. Особую **актуальность** этот вопрос приобретает в настоящее время, когда активно развивается процесс уточнения и разрешения проблем национального возрождения народов России. Изучение свадебных обрядов становится неотъемлемой частью этого процесса. Тем более что в сравнительном аспекте свадебные обряды до сих пор не являлись предметом специального изучения.

Цель исследования: выяснить особенности свадебной обрядности сибирских татар и тенденции его развития в настоящее время, определив традиции и новаторство в его проведении.

Задачи исследования:

- Реконструировать общую структуру традиционных свадебных обрядов татар;
- Выявить путём сравнительного анализа общее и различное в свадебных обрядах татар Казани, Башкортостана, Сибири;
- Выявить, сохранились ли в современных свадьбах обряды, которые присутствовали ранее;
- Определить тенденции развития современного свадебного обряда татар, проживающих в Тобольске и Тобольском районе.

Методы исследования: сравнительно – описательный и сравнительно- исторический.



ИСЧЕЗНУВШИЕ НАСЕЛЁННЫЕ ПУНКТЫ УСТЬ-ИШИМСКОГО РАЙОНА ОМСКОЙ ОБЛАСТИ

Гармони́на Анна Серге́евна

научный руководитель Соколова Евгения Валерьевна

Филиал ГОУ ВПО «Омский государственный педагогический университет, г. Тара

Усть–Ишимский район Омской области образован 5 февраля 1924 года по Постановлению Сибирского революционного комитета. Административным центром района является село Усть – Ишим, которое основано в 1631 году.

Район расположен на северо-западе Омской области в таежной части Прииртышья, в центре обширной Западно-Сибирской низменности при впадении реки Ишим в реку Иртыш. Усть–Ишимский район граничит с Викуловским и Тобольским районами Тюменской области, Тевризским и Большешуковским районами Омской области.

Многие села, деревни, поселки и хутора района бесследно исчезли с карты, хотя во время правления советской власти их насчитывалось около сотни. Все они располагались по берегам рек, по трактам и на оборонительных линиях.

В конце 1930-х годов на всей территории России установилась советская власть и был взят курс на коллективизацию. В ходе проведения коллективизации из списка сельских населенных мест района навсегда исчезли единичные хуторские хозяйства.

Именно с конца 30-х годов XX века начинается процесс массового оттока населения из деревень в центры сельских Советов, а оттуда - в райцентры и города. Существует несколько причин оттока людей из родных мест, в которых они прожили много лет.

Среди них следует выделить следующие (основные):

- государственная политика;
- удалённость от областного центра и как следствие - отсутствие дорог с твёрдым покрытием, слабое социальное обеспечение;
- отток населения в более крупные населённые пункты.

Правление Н.С. Хрущева внесло свои коррективы в политику советского руководства: по отношению к сельским населённым пунктам было введено понятие «неперспективная деревня». В то время считалось, что полностью удовлетворять свои потребности и жить полноценной жизнью люди могут лишь в городах, и было принято решение переселить их в «агрогорода» с «широким хозяйственным радиусом». В результате этой политической с карты района исчезло 15 деревень.

Процесс исчезновения деревень не прекратился с падением советской власти – такие тенденции наблюдались и наблюдаются в 90-х годах XX века и в начале века нынешнего.

ЭКОЛОГО-КРАЕВЕДЧЕСКОЕ ИССЛЕДОВАНИЕ ТЕРРИТОРИИ «КОРБУХА»

Зайцева Евгения, Гаврилов Дмитрий

научный руководитель Арианова Галина Васильевна

МОУДОД Дворец творчества детей и молодежи «Истоки» г. Сергиев Посад

Актуальность: В последнее время для России жизненно важной проблемой является возвращение к истокам нашей культуры, возрождение идеи чуткого и бережного отношения к природным и историческим объектам. Наше объединение занимается исследованием родников с 2004 года. И за это время нами собран богатый краеведческий материал о прошлом поселка Ферма – территории с историческим названием «Курбуха».

Наша цель: сохранить территорию «Курбуха», как природно-исторический памятник Сергиево-Посадского района

**Цель исследования:**

Провести комплексный анализ территории «Карбуха» и показать, что территория играет огромную роль в создании здоровой экологической обстановки в нашем городе, имеет важное природоохранное и эстетическое значение.

Задачи:

1. Собрать и изучить исторический материал по территории «Курбуха».
2. Дать оценку состояния водных объектов по результатам проведенных исследований.
3. Показать культурно-историческое значение территории «Курбуха».
4. Привлечь внимание общественности и Администрации города к проблеме сохранения Скитских (Корбушинских) прудов и придание территории природоохранного статуса.
5. Подготовить Предложения администрации города по сохранению уникальной природной территории, имеющей культурное, историческое, эстетическое значение.

Практическая значимость работы состоит в том, что получены объективные данные о состоянии природных и исторических объектов территории «Корбуха», и с этой информацией ознакомлена большая часть населения поселка Ферма и руководство города Сергиев Посад. Ознакомление населения с информацией, полученной в ходе исследований, было организовано с помощью средств массовой информации.

ИЗ ИСТОРИИ ПАМЯТНИКОВ СОВЕТСКОЙ ЭПОХИ ГОРОДА АБИНСКА

Фролова Кристина Олеговна

Научный руководитель Шербак Татьяна Фёдоровна

МОУ СОШ №4, г. Абинск, Абинский район, Краснодарский край

Представленная работа имеет своей целью обобщить собранный материал об истории появления памятников Советской эпохи в г. Абинске.

Для этого потребовалось изучить историю появления памятников, события, которым они посвящались, описать памятники Советской эпохи, представив фотографический материал, сравнить первоначальный вид с сегодняшним.

Использованы различные методы и приемы работы: исследовательский (изучены документы городского архива, музея), аналитический (проведен анализ исследуемых материалов, сравнительный анализ источников). Опрошены ветераны, бывшие работники административного аппарата, которые непосредственно принимали решение об установке и открытии памятников. Проведена работа по поиску информации из местных газет 1946-2007 года. Новизна работы в том, что до настоящего времени не было попытки систематизировать историю появления памятников на абинской земле.

Велика практическая значимость работы. Собранный материал - это часть истории города. Он может быть использован на уроках Кубановедения, во внеклассной работе, как заочные экскурсии по городу. Эта работа - сохранение памяти для потомков, это дань памяти нашим ветеранам.

Все памятники Советской эпохи разделены на группы (Памятные знаки, обелиски, посвященные 50-летию Советской власти, 50-летию комсомола, памятники археологии, первым казакам, заселявшим Абинск, революции и гражданской войны, памятники вождю пролетариата В.И.Ленину, Великой Отечественной войны). Подробно рассмотрена история памятника Ленину. Как оказалось, автором его был скульптор Вучетич, а соавтором Шамагу. О них имеются справки в приложениях, где так же представлен богатый фотографический материал, словарь, копии некоторых архивных документов.

Сделана попытка связать историю появления некоторых памятников в Абинске с историей монументального искусства в России и крае. Затронут вопрос и охраны памятников. Работа будет продолжена.



МОЯ РОДОСЛОВНАЯ (БУДУЩЕЕ В НАШЕМ ПРОШЛОМ)

Клочан Анастасия Николаевна

Научный руководитель: Шербак Татьяна Федоровна

МОУ СОШ №4, г. Абинск, Краснодарский край

Цель данной работы: изучение моей родословной через понимание собственной исторической сопричастности к своему роду. Восстановление разорванной связи времен между поколениями. Постигание глубинного смысла жизни своего рода и себя как его части.

Для решения поставленной цели определены следующие **задачи**:

-Собрать исторический материал о своих родственниках последние 7(8) поколений. - Составить генеалогическое древо своего рода, используя программу «Дерево жизни», включая найденные фотографии, иллюстрации и компьютерную графику.

- По возможности систематизировать собранный материал, записать услышанные легенды. В ходе работы использованы методы и приемы:- исследовательский ,-аналитический - метод опроса. ,метод работы с документами и фотографиями.

Теоретическим обоснованием данной работы послужили статьи Самсонова, Захарова и других. Новизна состоит в том, что в ней использовались современные технологии в построении родословного древа. Актуальность работы в возрождении своего прошлого, его осмысливании.

Исследование моей родословной мы произвели в три основных этапа:

1.Получение информации от родственников, через беседы, интервью, переписку; составление генеалогического древа.

2.Изучение документов домашнего архива.

3.Обобщение найденных материалов.

Моими информаторами были: Черненченко Надежда Анатольевна, Саввова Вера, Степановна Клочан Николай Степанович и другие. В этом опросе нам помогла «Генеалогическая карточка», которую мы составили на каждого живущего и умершего члена семьи, рода. Мы заполняли их постепенно, по мере появления новых источников информации.

Полученные данные являются основой для составления родословной

Мое генеалогическое древо создавалось по таким критериям:

·По типу:

– восходящие

·по гендерному подходу – смешанные

·по графическому изображению:

– вертикальные,

·по информационному отношению:

– именные и фамильные.

На *втором этапе* исследования мы изучили документы, письма, справки, фотографии, и другие материалы, составляющие семейный архив. На каждое лицо завели отдельный файл, все документы и фотографии расположили в хронологическом порядке.

Отдельной частью работы является история моей фамилии, которую рассказал мне мой прадед Клочан Николай Степанович. Фамилия эта родом из Украины. А вот история ее происхождения: «Долгое время одежду делали из натуральных материалов, технология была такова: растение замачивали в реке, через некоторое время вынимали, затем сильно выбивали и сушили, таким образом выделялись волокна, которые назывались *клячья* ,а человек, который занимался этим делом назывался *клячьян*, но к нам эта фамилия дошла в виде **Клочан**».

Интересна информация о семейных династиях. Учительская династия берет свое начало в середине XIXвека, а ныне она в самом расцвете, насчитывает 13 человек. Так же еще существуют династии: основателей колхозов, военных и рукодельниц.

В нашем роду существует одна давняя легенда о том, что нашим родственником (свойственником) был бравый маршал Конев.



История рода Шенрок тоже очень увлекательна, по легенде, это «австрийские немцы», которые прибыли в Россию по приглашению Петра I, как опытные специалисты для строительства Петербурга.

Особенностью семьи является ее многонациональное происхождение. В нашем роду были: «австрийские немцы», греки, евреи, украинцы и русские

Родословная - это итог работы, которой предшествует сбор и систематизация сведений. Но информация должна быть достоверной, ведь это и определяет характер родословной.

В нашей работе мы попытались опровергнуть слова А.Сента-Экзюпери и доказать, что мы «не Иваны, не помнящие родства», составили восходящую родословную, в которой указали потомство, произошедшее как от мужчин, так и женщин. У нас получилось большое родовое древо на семь(восемь) степеней родства Мы попытались в своей работе выяснить происхождение родового имени Клочан, которое берет свое начало на Украине. Родовое имя и нынче живет, представители нынешнего поколения достойны предков. Я поняла, что жизнь их была прожита не зря, они жили для будущего, а будущее – это мы. Они явились для меня хранителями семейного очага рода Клочан.

Наша работа продолжается и сегодня. В наших архивах есть большой фотографический материал, предметный, нам стали известны новые факты из истории семьи, которые, к сожалению, не вошли в работу.

ЗОЛОТАЯ БАБА – МИФ ИЛИ РЕАЛЬНОСТЬ?

Захаренко Елена Викторовна

Ямало-Ненецкий автономный округ, Шурьшкарский район,

*Муниципальное общеобразовательное учреждение – Мужевская средняя
общеобразовательная школа им. Н.В. Архангельского, 11 класс*

Темой научно-исследовательской работы является поиск корней легенды о Золотой бабе, легенды, еще живущей среди северных народов. Рассказы о Золотой бабе редко ведутся при чужих людях, информация о ней принадлежит к области тайны, однако мне приходилось слышать, что это реальный образ, свято хранимый где-то в скрытых местах.

Цель работы: попытаться ответить на вопрос о существовании Золотой Бабы; рассмотреть возможные причины возникновения мифов и легенд о Золотой Бабе.

Задачи работы:

- 1) Изучить литературные источники, содержащие сведения о Золотой бабе.
- 2) Исследовать имеющиеся источники и выявить исторические явления, которые могли послужить основой для появления мифов о Золотой Бабе (Калташ)
- 3) Выявить и описать реально существующие изображения и фигуры обско-угорских божеств, которые могли служить прототипами Золотой Бабы.

Проблема: Как соотносятся легенды с реальным существующим мировоззрением Обских угров.

Актуальность: изучение вопросов, связанных с культурой, традициями народов – это всегда и современно, и актуально. У культуры нет прошлого, поскольку она составляет душу народа, который ее исповедует.

Новизна: Сведения о Золотой Бабе разбросаны по многим источникам и противоречивы. Наше исследование обобщает самые достоверные данные и позволяет сделать обоснованный вывод о происхождении легенды о Золотой Бабе.

Практическая ценность работы – Поиски Золотой Бабы с разной интенсивностью продолжают до нашего времени. Эта работа поможет разобраться, возможно ли продолжать поиск, не нарушая национальные и религиозные законы народов Севера.



ПО СЛЕДАМ ПАЛЕОНТОЛОГИЧЕСКИХ НАХОДОК

Тюрюханов Алексей Андреевич

Научный руководитель: Еремеева Светлана Михайловна

*10 класс, МОУ Бичурская СОШ №5, с. Сахарный завод Бичурского района
р. Бурятия*

Цель: Изучить найденные останки животных и растений.

Задачи: 1. Определить найденные палеонтологические находки

2. Выявить, какие останки животных и растений найдены и определить их периоды.

3. Выявить какие хранятся в музеях БСОШ № 2 и в краеведческом музее с.Бичура им. С.Ю. Широких-Полянских.

Методы

1. Анализ научной, методической и специальной литературы по теме исследования.

2. Анализ состояния проблемы.

3. Поисково-исследовательский.

4. Практический поисково-исследовательский

4.1. Обнаружение объекта

4.2. Изучение объекта

4.3. Фотографирование объекта

5. Выполнение доклада

6. Изготовление коллекций

Заключение и выводы.

За период 2006-2010 гг. была проведена большая работа по обнаружению вымерших растений и животных. Было обнаружено 6 остатков растений и животных во время полевой практики. Было посещено три музея: Районный музей им. С.Ю. Широких- Полянских, школьный музей БСОШ № 2,, Кяхтинский краеведческий музей им. В.А. Обручева и центральная районная библиотека, где я работал с научной и методической литературой по теме исследования. Определены и систематизированы останки найденных растений, животных исходя из этого, можно сделать следующие выводы:

1. Были изучены найденные и хранящиеся в музеях останки животных и растений

2. Определены палеонтологические находки (шерстистый носорог, бизон, архар, папоротник).

3. Описаны хранящиеся в музеях останки животных.

4. По обнаруженным и хранящимся останкам животных и растений, можно судить какой животный мир, когда-то населял территорию Бичуры и ее окрестности.

XXV Юбилейная Всероссийская конференция обучающихся
«ЮНОСТЬ, НАУКА, КУЛЬТУРА»



**КУЛЬТУРОЛОГИЯ,
ИСКУССТВОВЕДЕНИЕ,
НАРОДНАЯ КУЛЬТУРА
И ТВОРЧЕСТВО,
ДЕКОРАТИВНО-
ПРИКЛАДНОЕ ИСКУССТВО**

2010



ХАНТЫЙСКИЙ НАЦИОНАЛЬНЫЙ КОЛОРИТ

Васильева Мария Валерьевна

научный руководитель Ризванова З.А.

МОУ ДОД «Центр детского творчества», г. Сургут

Культура каждого народа независимо от его численности представляет собой огромную историческую и общечеловеческую ценность.

В Ханты - Мансийском автономном округе в настоящее время ведется активная деятельность по возрождению, сохранению, развитию искусства и культуры коренных народов Севера. Преемственность и последовательность изучения национального искусства позволит научиться понимать и любить обряды, обычаи национальной культуры.

Для ознакомления детей с особенностью культуры народов Севера нужны красочные наглядные пособия. Они помогут активизировать мышление детей, сосредоточить их внимание на изучаемом объекте, помогут понимать и принимать особенности культуры обских угров в большой семье России. Прочувствовать особенности и своеобразие колорита хантыйской культуры.

Актуальность исследования: возросшее внимание общества к самобытной культуре малочисленных народов Севера, несущей в себе богатство и красоту их духовного мира.

Гипотеза исследования: мир народа ханты богат, самобытен, оригинален, отражает могущество, силу и красоту суровой северной природы. Если мы будем изучать и соприкасаться с историей народного искусства Севера, мы будем богаче, мудрее и добрее.

Цель исследования: изготовить кукол в национальных костюмах народа ханты, отразив правдивость хантыйского национального колорита.

Наш замысел воплощен в жизнь. Результат важен не только для нас и педагогов, но и для тех, кто захочет окунуться в мир изучения культуры народов Севера.

Собрано пособие, которое поможет расширить представление о культуре хантыйского народа, пробудит желание попробовать сделать работу с национальными мотивами собственными руками, вложив в нее частичку своего сердца.

МЕЗЕНСКАЯ ПРЯЛКА

Байда Марк Глебович

Научный руководитель Федорова Т.М.

МОУ ДОД «Центр детского творчества», г. Сургут

В данном проекте мы проанализировали обилие мифологических и фольклорных материалов о прялках и о прядении. С глубокой древности человечество связывало с прялкой и нитью представление о жизни, о долгой, как нить, протяженности. Нить, которую пряла женщина в дальнейшем на этой прялке, так же символизировала жизнь, судьбу.

Тематика мезенских росписей и стилизация рисунка, лаконичность и выразительность, сближает их с древними наскальными рисунками русского Севера; сдержанный колорит, где черный контур подчеркивает напряженное звучание коричневатого-красного цвета, невольно напоминает пещерные росписи эпохи палеолита... Орнаменты имеют скупую, примитивно-словную графическую форму.

Художник выстраивает узор сообразно внутреннему настрою и отношению к предмету или его будущим владельцам, тем не менее, подчиняясь строгим правилам построения орнамента и каноническим значениям символов.

Не вызывает сомнения, что знаки первоэлементов - стихии земли, воды, воздуха и огня - занимают очень большое место в мезенских орнаментах: прялки сверху донизу расписаны горизонтальными прямыми и волнистыми линиями, многочисленными штрихами и спирале-



видными завитками.

В процессе работы были проанализированы композиции мезенских прялок, семантика символов в мезенской росписи, на основании знаний создали Альбом «Мезенская роспись», который может являться пособием на занятиях по изобразительной деятельности.

СЕМЬ ЧУДЕС СВЕТА ДРЕВНЕГО МИРА И СОВРЕМЕННОСТИ

Васильев Валерий Гаврильевич
научный руководитель Майкова Т.Н.

МОУ «Политехнический Лицей», г. Мирный, Республика Саха (Якутия)

Упоминания о Семи чудесах появлялись в сочинениях греческих авторов, начиная с эпохи эллинизма. «Отбор» чудес происходил постепенно, и одни чудеса сменяли другие. Полное их перечисление приводит **Антипатр Сидонский** (Зв. до н.э.). На Руси это перечисление встречается у **Симеона Полоцкого**, знакомого с их описанием из какого-то византийского источника. В Европе Нового времени они стали широко известны после выхода книги **Фишера фон Эрлаха** (1656-1723) «Наброски по истории архитектуры».

Цель работы: - выяснить и в наглядной форме показать, как создавались эти творения, что они значили для своих современников и что от них осталось.

Цель определила следующие **задачи:**

1. Изучить литературу по теме
2. Найти иллюстративный материал
3. Провести социологическое исследование

Нами собран материал, охватывающий 14 памятников мировой культуры Древнего и современного мира. При обработке материала применялся **метод** анализа научно-популярной литературы и **метод** выборки.

Источники материала: энциклопедические словари, журнал «Speak Out», материалы интернет сайтов, популярная литература.

Теоретической базой данного реферата послужила работа немецкого историка Ганса Райнхарта «**Семь чудес света**», также информация из Интернет - сайтов, фотопрезентации, посвященные истории мировой культуры.

В результате проделанной работы, мы пришли к выводу, что если свести воедино все выдающиеся памятники древности, окажется, что вряд ли один из ста дожил до наших дней. К счастью, это никогда не удерживало людей от новых попыток построить, вылепить, вытесать, нарисовать - выразить себя и своё время в высоком искусстве. И то немногое, что сохранилось до наших дней, даёт нам возможность представить себе искусство Мира и право гордиться великими мастерами прошлого, где бы они ни творили - в Индии, Сирии, Японии, Бирме, Эфиопии...

ТАИНСТВО КРЕЩЕНИЯ В СОВРЕМЕННОМ МИРЕ

Татарчук Мария Владимировна
научный руководитель Коваленко Т.В.

МОУСОШ №27, Краснодарский край, Северский район, с.Львовское

Рассматривая таинство крещения, автор прослеживает исторические изменения в процедуре таинства, приводит пример осуществления таинства за рубежом в условиях отсутствия храма в Китае, анализирует данные по результатам анкетирования старшеклассников в своей школе, выходит на перспективы воспитательной работы в школе по духовно-нравственному направлению. В отдельные главы выделены результаты анализа работы В.М.Марцинковского «Крещение



взрослых и православие» (1920), отношение к вопросам таинства крещения при Патриархе Московском и Всея Руси Алексии II и мнение профессора богословия А.И.Осипова, изложенное в ряде лекций, популярных в наши дни. Особое место занимает, на взгляд автора, книга протоиерея Вячеслава Резникова «Твое крещение» (ООО «Соверо-Принт», Москва, 2005. – 64с.), одобренная Отделом религиозного образования и катехизации Русской православной Церкви. Автор самостоятельно приходит **к выводам:**

нет единообразия в процедуре таинства крещения и подготовке к нему в разных храмах; не решен спор о сознательном решении креститься в зрелом, а не младенческом возрасте; существует крайняя точка зрения о несостоявшемся крещении без полного погружения в воду.

Исследование предполагает продолжение поиска новых работ в православной литературе по особенностям осуществления таинства, что поможет избежать в дальнейшем оценки таинства как неосуществленного в соответствии с канонами Православной Церкви.

МЕТОД КОПИРОВАНИЯ КАК СПОСОБ ПОЗНАНИЯ ЖИВОПИСНОЙ МАНЕРЫ И ТВОРЧЕСКОГО ЯЗЫКА ХУДОЖНИКА (ЭДУАРД МАНЕ «БАР В ФОЛИ-БЕРЖЕР»)

Фомина Анастасия Ивановна.

научный руководитель Кузнецова Людмила Владимировна

*ОГОУ «Губернаторский Светленский лицей» Томская область, г. Томск,
пос. Светлый*

Искусство с давних времен обогащало духовный мир человека, без которого он стал бы беднее, а возможно, и вовсе не состоялся бы как человек. Произведения литературы заставляют задуматься над вечными проблемами человеческого бытия, живописи – понять, насколько прекрасен и богат окружающий мир, музыка заставляет удивляться, как можно из инструментов извлечь и воссоздать чувство надежды, любви, грусти или безудержного веселья. Но творить искусство дано лишь гениям, тогда как любить его может каждый. Хотя есть способ прикоснуться к искусству – учебное копирование. Все начинающие мастера живописи занимались созданием копий картин выдающихся художников, так как это позволяет изучить художественный язык живописца, познать строй мыслей и чувств автора, познакомиться с различной техникой передачи цвета, формы, объема. Копирование воспитывает общую культуру, художественный вкус и расширяет кругозор.

Объектом моего исследования являлось творчество Эдуарда Мане, в частности его последняя картина, написанная при жизни, - «Бар в Фоли-Бержер». В том числе я рассмотрела историю импрессионизма, так как Мане отчасти работал в данной технике. Целью моей работы было выявление особенностей творческого языка художника посредством копирования картины.

Я выделила следующие задачи: рассмотреть картину «Бар в Фоли-Бержер» как источник выявления индивидуальной техники Мане; изучить биографию и творчество художника и историю течения, одним из основоположников которого он являлся, - импрессионизма. Делала я это методом копирования.

Актуальность данного исследования состоит в том, что с помощью копирования человек не только эффективно может изучать изобразительное искусство, но и по-новому взглянуть на творчество художника, найти то, что раньше не замечалось или не было изучено.

Используя копирование на уроках изобразительного искусства, его истории, в культурологии, искусствоведении, человек на практике соприкасается с искусством, что интересно и увлекательно. Учебное копирование позволяет глубже изучить творчество художника, познакомиться с его стилем, понять, что он хотел сказать своей картиной. В этом состоит практическая значимость учебного копирования.

Создание копии – сложный, но безумно волнительный процесс. Твои мысли, чувства сли-



ваются воедино с мыслями и чувствами художника. Ты словно пронесишься сквозь время, и ясно видишь творца, создающего свое произведение. Попробуйте сами, и вы убедитесь, что путешествовать во времени можно – с помощью картины...

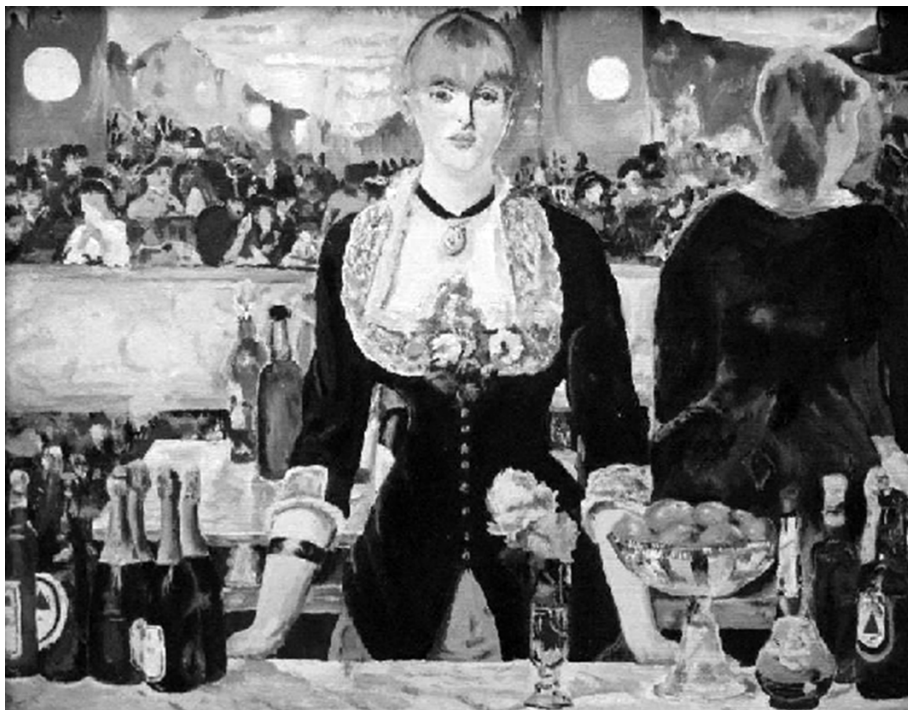

ВКЛАД НЕМЦЕВ В КУЛЬТУРНУЮ ЖИЗНЬ КРАСНОГВАРДЕЙСКОГО РАЙОНА

Воробьева Елена Сергеевна

научный руководитель Реймер Елена Яковлевна

МОУ «Красногвардейская гимназия» Красногвардейского района Оренбургской области

Поскольку рядом с нами живут потомки переселенцев из Германии, которые многое сделали для развития нашего района, мы использовали возможность прикоснуться к их истории и культуре, выбрав данную тему «Вклад немцев в культурную жизнь Красногвардейского района».

Передо мною обозначилась такая проблема как отсутствие систематизированного материала по вкладу немцев в развитие культуры Красногвардейского района.

На лицо противоречие между моим стремлением узнать больше о вкладе немцев в развитие культуры нашего района и отсутствием систематизированных источников, повествующих об этом.

Приступая к работе, мы предположили, что поиск источников будет более эффективным, если:

1. Будут изучены материалы местных музеев



2. Проведены беседы и интервьюирование людей, которые связаны с культурной жизнью Красногвардейского района

В этом заключается главная гипотеза.

Таким образом, определена цель работы: доказать, что немцы сыграли значительную роль в культурной жизни Красногвардейского района и внесли неоценимый вклад.

Работая со всеми источниками, посещая музей, встречаясь с людьми, я убедилась в актуальности и необходимости нашего исследования.

Практическую значимость данного исследования вижу в том, что систематизированный мною материал представляет ценность для жителей, для музея нашего района, для учащихся школ. Мне удалось узнать много нового для себя, ранее неизведанного, интересного, поучительного.

Материал будет полезен всем людям, населяющим наш район, одноклассникам, родителям, знакомым и близким, потому что тем самым мы обогащаем себя духовно. Естественно, это малая доля того, что сделали немцы, но думаю, что я проделала большую и полезную работу не только для себя, но и для других.

СОВРЕМЕННОЕ ИЗОБРАЗИТЕЛЬНОЕ ИСКУССТВО КУЗБАССА КАК ЧАСТЬ СИБИРСКОЙ ХУДОЖЕСТВЕННОЙ КУЛЬТУРЫ

Зеленчукова Диана Сергеевна

научный руководитель Петухова Л.Н.

МОУ СОШ №51, г. Прокопьевск

Будем объективны: так ли много каждый из нас знает, например, об истории развития художественной культуры своего города, края. А между тем время подсказывает не только необходимость изучения родной и местной истории – на повестке дня уже стоят вопросы регенерации потерянного. Именно, этот факт и определил тему моей научно – практической работы «Современное изобразительное искусство Кузбасса как часть сибирской художественной культуры».

Объектом исследовательской работы является художественная культура Кузбасса, предмет исследования - изобразительное искусство Кузбасса.

Цель: Изучение процесса развития изобразительного искусства Кузбасса.

Гипотеза заключается в предположении о том, что изучение процесса развития изобразительного искусства Кузбасса будет успешным, если:

- изобразительное искусство Кузбасса рассматривать как часть сибирской художественной культуры;

- развитие изобразительного искусства Кузбасса осуществляется в рамках концепции развития отрасли на долгосрочную перспективу.

Методы исследования: анализ литературы, опрос, наблюдение, анализ архивных документов, авторская творческая деятельность.

Актуальность темы заключается в приобщении молодого поколения Кузбасса к истокам своей художественной культуры, формировании их культуры чувств.

Практическое применение данной исследовательской работы заключается в оформлении экспозиции по данной теме не только в городском краеведческом музее, но и во всех школьных музеях, которые более доступны для детей; организации и проведении городских и областных конкурсов таких, как «Знатоки художественной культуры Кузбасса», «История развития изобразительного искусства Кузбасса» или «Что я знаю о поколениях художников Кузбасса».

Личным вкладом в решении вопроса по изучению процесса развития изобразительного искусства Кузбасса является художественная деятельность автора работы.



РОМАН ХАРПЕР ЛИ «УБИТЬ ПЕРЕСМЕШНИКА» И ПРОБЛЕМА ТОЛЕРАНТНОСТИ

Ягжина Юлия Евгеньевна

научный руководитель Потапова Светлана Александровна

МОУ СОШ № 56, г. Новоуральск

Многочисленные факты из жизни разных стран, этносов, социальных слоёв свидетельствуют об актуальности проблемы интолерантности. По данным опроса, проведённого нами в 9-х классах МОУ СОШ № 56 г.Новоуральска, 68% респондентов испытывали презрение и злость к другому человеку, насмехались и унижали, 73% - сами были объектом насмешек, презрения, унижения. Может ли искусство помочь в решении проблемы интолерантности?

Целью исследования стало выявить, как в романе Харпер Ли «Убить пересмешника» воплощается проблема интолерантности и через проведение социальной игры оценить его влияние на подростков 15-16 лет.

В ходе работы мы выяснили, что в сюжете романа отражена глобальность проблемы интолерантности: с одной стороны, мы видим конфликт в межличностных отношениях (сюжетная линия «Страшила и дети Аттикуса»), с другой – в отношениях между гражданами одной страны («Мейкомб против чернокожего Тома Робинсона»). По мысли автора, можно и должно противостоять интолерантности, в силах настоящего человека, гражданина не дать проявленной интолерантности перерасти в конфликт, исходом которого может стать не только моральное, но и физическое насилие над человеком. Более того – взаимоистребление народов, стран, культур.

Позиция автора воплощена и в системе образов. Харпер Ли противопоставляет интолерантных «юзлов» и толерантных «пересмешников» (последние часто становятся жертвой первых) и побуждает задуматься о нравственном облике ребёнка, живущего в интолерантном мире. Каким он будет гражданином, человеком – зависит от того, кто окажет на него большее влияние: «юзлы» или «пересмешники». Содержание романа Харпер Ли было положено в основу сценария социальной игры «Попробуй быть толерантным». Её участники – учащиеся 9-х классов- должны были решить: кому из героев они предоставят гражданство в своём виртуальном толерантном обществе? В ходе игры был собран материал, подтверждающий рабочую гипотезу: производство искусства может повлиять на осознание подростками толерантности как личностной и общественной ценности. Ценность работы определяется актуальностью рассматриваемой проблемы и социальной значимостью: социальная игра «Попробуй быть толерантным» может быть использована в воспитательной работе с молодёжью.

ЭСТЕТИКА И СУБКУЛЬТУРА АНИМЕ

Сизинцева Надежда Вадимовна

научный руководитель Воронцова Алла Леонидовна

МБОУ «Гимназия №3 в академгородке» г. Новосибирск

Интеграция культур показала миру аниме. Между тем в России, да и во всем мире, популярность аниме и манги год от года набирает обороты. Среди поклонников аниме образовалась целая субкультура, поддерживающая взгляды и продвигающая аниме в толпы людей.

Цель работы: изучить влияние аниме на молодежь с положительных и отрицательных аспектов, а так же показать ценность аниме, как специфического культурного феномена.

Описание методик: тестирование, сравнительный анализ, психофизиологический эксперимент.

Результаты:

1. Восприятие зависит от расположенности человека к определенному жанру, а аниме как



раз и представляет широкий спектр жанров и прочих классификаций стоящих произведений.

Выводы:

1. Аниме является естественным продолжением культуры Японии. Законы аниме тесно связаны с четырьмя основными понятиями красоты в Японии «Саби», «Ваби», «Сибуй» и «Юген». И получается, аниме является отражением и продолжением японских традиций.

2. Аниме является элитарной культурой. Из-за этого разгорается масса конфликтов, причиной которых можно назвать западное понятие мультитков – это массовая культура.

3. Основные причины популярности аниме – это отличие от стандартных по сюжету и стилю прочих мультфильмов.

4. Влияние аниме как с психологической стороны, так и с медицинской весьма неоднозначно. Часто это зависит от восприимчивости человека к различным сюжетам и спецэффектам.

5. Аниме показывает вечную проблему отцов и детей. Аниме субкультура противоречит морали старшего поколения – из-за внесения новой философии, понятия мира в умы молодежи. Аниме является последствием интеграции культур и служит средством самовыражения для молодежи.

ПРОТИВОСТОЯНИЕ ДНЯ И НОЧИ

Шаова Диана Ихсановна

научный руководитель Деунежева Е.Н.

МОУ «Гимназия №2»

Работа любого художника над новым произведением начинается с выбора темы соответственно назначению изделия. Моя работа называется: «Противостояние ночи и дня», в которой за основу взята тема Японии, с ее традиционными элементами.

Цель моей работы совместить технологию обработки ткани с росписью в технике батик и с вышивкой декоративными лентами.

Задачи:

- Освоить процесс изготовления батик;
- Научится правильно и грамотно сочетать цвета, не нарушая общую картину композиции;
- Выполнить работу не просто на картине, а на раскладывающемся веере.

Сам веер, является своеобразным каркасом для моего полотна. На котором изображена борьба двух драконов, синий символизирует ночь., а красный день. В нижней части веера выполнено символичное изображение города. Тот декоративный образ и эмоциональное настроение, которое присутствует в работе, я стремилась передать с помощью различных художественных средств. Для этого, я использовала разнообразные художественные и технические приёмы. Колористическое настроение хотелось передать, в бурном движении драконов на жёлто – красном фоне неба.

Колорит в декоративном текстильном изделии, является неотъемлемой частью композиции. Прекрасную по рисунку вещь можно полностью загубить не соответствующим общему художественному замыслу колоритом, неправильным распределением цвета. С помощью цвета я попыталась объединить отдельные элементы в единое целое. И можно раздробить их так, что от тщательно продуманной композиции ничего не останется. Для того чтобы грамотно решать вопросы колорирования, необходимо знать элементарные законы сочетания цветов. Влиянием цветов и их сочетаний на человека, на его эмоциональное состояние.

Не мало важное значения приобретают хорошо найденные силуэты драконов, точная прорисовка ветки, на которой декоративными лентами выполнены цветы и листья.

В результате работы я обнаружила, что батик и роспись на шелке имеют широкое поле деятельности - от реалистических сюжетов, где роспись начинает спорить с живописью и графикой, - до орнамента, где она становится тканью.



Независимо оттого, что вы хотите изобразить, будь то цветочный мотив, абстрактная композиция или станковая, все строится по законам текстильной графики:

- плоскостное решение;
- отсутствие планов;
- сочетание орнамента и декоративной живописи;
- сочетании графического пятна и линии;

Батик открывает неограниченные возможности, позволяющие решать любые художественные задумки. Те знания, умения, навыки, которые мной приобретены в процессе работы над созданием веера, помогут мне в дальнейшем творчестве.

Данную работу можно использовать на уроках рисования, МХК, в изостудии, кружках при изучении декоративных видов искусств, как для учащихся, так и для учителей.

ПАЛОМНИЧЕСТВО В МОНАСТЫРЬ

Иванцова Татьяна Евгеньевна

научный руководитель Иванцова Н.А.

МОУ СОШ № 147, Уфа

Любовь к монастырям и святым местам вызвала у русских людей обычай странничества, или паломничества. Множество русских людей, женщин и мужчин, старых и молодых, с котомкой за плечами, с посохом в руке и с молитвою на устах, терпеливо во всякое время года шли из одного монастыря в другой. Они часто несли туда свое горе и в стенах обители находили помощь, отраду и утешение. Многие предпринимали путешествие в Святую Землю – Палестину и другие дальние места.

Наши предки сознавали, что монастыри являются оплотом Православия, без которого не могло бы быть и самой Руси. Православие, в лице Церкви, создало русское общество, явившееся как следствие религиозного единства, создало общерусскую письменность, общерусскую историческую науку и духовно-нравственный закон.

Несмотря на то, что монахи удаляются из мира для достижения нравственного совершенства, монашество имеет благотворное влияние на живущих в мире.

Главная неоценимая заслуга иноков для общества состоит в непрестанной творимой ими молитве о Церкви, Отечестве, живых и умерших. В монастыре – неиссякаемый источник задания для мирян.

Наличие в стране монастырей есть выражение крепости и силы религиозно-нравственного духа народного, а для нас, молодого поколения, есть возможность приобщения к высоким нравственным ценностям.

Неделя в монастыре — это очень мало. Глупо и самонадеянно думать, что за столь короткий срок можно взглянуть на жизнь обители изнутри. Но за это время монастырь успевает стать местом заповедным, обетованным. Поэтому, когда матушка Серафима, благословляя на прощание, приглашает приезжать еще, думаешь: Господи, пожалуйста, приведи меня сюда еще не раз!

ЭСТЕТИЧЕСКАЯ КАТЕГОРИЯ БЕЗОБРАЗНОГО В СОВРЕМЕННОЙ СОЦИАЛЬНОЙ РЕКЛАМЕ

Гречишникова Юлия Романовна

научный руководитель Мирчук Марина Валентиновна

ГОУ СПО Полиграфический колледж № 56 города Москвы

Я – будущий дизайнер. Дизайн проникает во все сферы жизни и деятельности людей. По массовости и силе эстетического воздействия он превосходит даже телевидение. Избежать воз-



действия дизайнера невозможно, ибо никому не дано отрешиться от культурного обихода эпохи. Дизайн связывает в единый узел духовную и материальную, научно-техническую и технологическую, гуманитарную и индустриальную культуру. Задача дизайнера – «очеловечивание» мира (гуманизация «второй природы», гуманизация личности через очеловечивание и **эстетическое облагораживание** его внешнего окружения),

Эстетическая деятельность тяготеет к прекрасному, которое присутствует, даже при комедийном и трагедийном характере деятельности, в виде идеала и в виде отточенности формы. Прекрасное как категория универсальна по отношению к многообразной эстетической деятельности, которая может базироваться не только на законах красоты.

Изучая и постоянно интересуясь рекламой, я не могла не заметить существования рекламы «иной», ломающей все законы и стереотипы «красивой», «хорошей», правильной, стандартной. В настоящее время данный вид рекламы все чаще можно встретить на различных фестивалях, увидеть за рубежом, и неумолимо растет процент таких роликов у нас в России.

Шокирующая реклама использует неприятные, порой омерзительные образы, которые вполне можно назвать **безобразными**, с эстетической точки зрения.

Я как будущий дизайнер, с помощью исследования попыталась разобраться, для чего же нужна категория «безобразное» в искусстве и социальной рекламе, а также попробовала создать макеты социальных реклам, используя данную категорию.

РОЛЬ НАРОДНЫХ МАСТЕРОВ В ВОЗРОЖДЕНИИ ДЕКОРАТИВНО-ПРИКЛАДНОГО ИСКУССТВА ОРЛОВЩИНЫ

Бородина Олеся Игоревна

научный руководитель Бондарева С.Р.

Факультет среднего профессионального образования ТИ ОРЁЛГУ, г. Орёл

Сегодня мастер – это хранитель традиционной культуры своего народа, его веры, высокого уровня мастерства в делах своего ремесла, глубоких знаний истории и культуры. Мастера Орловской области известны своими традициями, уходящими в глубину веков. Народный мастер в наше время – это уже не крестьянин, близкий к настоящему крестьянскому труду, а образованный преподаватель или работник культуры. В настоящее время в области работают более 500 человек. Особенность деятельности мастеров народного творчества заключается в том, что средства, способы их деятельности не могут конкурировать с современной промышленностью. Они сохраняют ту форму труда, в которой исторически сформировалась та или иная традиция. Несомненно, изделия, созданные современными мастерами, носят свой, авторский, неповторимый облик. Многие из них черпают свои знания у потомственных мастеров. Это уникальные личности и индивидуальности, которые отдают много сил изучению традиционных народных ремесел. Среди них можно назвать гончаров П.И. Логвинова (д. Титово Урицкого района), народного мастера России И.Б. Лузянина (Чернолошенная глина, с. Распопово Орловского района). Народные мастера России, владеющие техникой вышивания «Орловский список»: С.И. Пелепейченко, Н.В. Богатова, Л.Н. Воропаева, А.Г. Глушкова. Изготовление плешковской и чернышенской глиняной игрушки народными мастерами России А.Х. Афанасовой, Н.Н. Фроловой, А.Б. Фроловым, Л.М. Карякиной. Владеют техникой мценского кружева народные мастера России Т.А. Маслова, Н.Г. Савенкова. С нашей точки зрения, практически единственными путями сохранения и развития народного искусства являются подготовка специалистов, передача молодым художникам знаний и навыков, выработанных поколениями народных мастеров



КИРИЛЛ И МЕФОДИЙ. АЗБУКИ

Маринина Вероника Сергеевна
научный руководитель Пашенко М.О.
Школа № 23, город Дзержинск

Кирилл и Мефодий – славянские первоучители, великие проповедники христианства, канонизированные не только православной, но и католической церковью.

С именами двух братьев-просветителей Кирилла и Мефодия связано важнейшее событие в истории славянской культуры – изобретение азбуки, которая дала начало славянской письменности. Переоценить привнесение письменности в славянское общество невозможно. Только с установлением письменности начинается подлинная история народа, история его культуры, история развития его мировоззрения, научных знаний, литературы и искусства.

Цель моего исследования: изучить жизненный путь святых Кирилла и Мефодия, историю создания славянской письменности.

Задачи исследования: познакомиться с жизнью Кирилла и Мефодия; выяснить происхождение глаголицы и кириллицы; сравнить азбуки, выявив различия и сходства.

Великое дело создания славянской азбуки совершили братья Кирилл и Мефодий, за что были причислены к лику равноапостольных. Составляя славянскую азбуку, Кирилл смог уловить основные звуки славянского языка и найти для каждого звука буквенные обозначения. Переводом богослужбных священных книг на родной славянский язык они положили начало нашему вечному спасению, и в этом отношении святые Кирилл и Мефодий не только учителя и апостолы, но и отцы наши. Они духовно возродили Русь, научив своими трудами познавать Единого Истинного Бога.

Святые Кирилл и Мефодий никогда в своих жизненных коллизиях и странствиях не попадали в земли Древней Руси, жили они за сто с лишним лет до того, когда на Руси официально крестились и приняли их письмена. Казалось бы, Кирилл и Мефодий принадлежат к истории других народов, но именно они кардинально перевернули бытие русского народа. Они передали русскому народу кириллическую азбуку, которая стала кровью и плотью его культуры, которая жива и сейчас и это величайший дар людям человека-подвижника.

«Из истории мы знаем, как возникали всякие царства и народы. Но проходило время, и не оставалось от них следа. Судьба славян стала иной... Бредя во тьме язычества, наши предки с приобретением азбуки не только стали православными, но и создали культуру, вызывающую заслуженное восхищение во всем мире» - говорил Алексий II.

ПРОЕКТ ФИРМЕННОГО СТИЛЯ ФИТНЕС КЛУБА «ШАГ ВПЕРЕД»

Фофанова Марина Олеговна
научный руководитель Савинова С. В.

НОУ ВПО Московский гуманитарно-экономический институт Кировский филиал,
Киров

В настоящее время значительно повышается интерес к физкультуре и спорту. Активно развивается строительство спортивных комплексов, и открываются фитнес клубы. Поэтому с каждым днем увеличивается конкуренция среди спортивных организаций. Каждая компания создает свой фирменный стиль для большей идентификации товаров и услуг компании и для повышения эффективности рекламы и узнаваемости компании на рынке труда. Поэтому проблема разработки фирменного стиля для вновь возникающих спортивных организаций является актуальной.

Проблема: каковы концептуальные подходы к разработке дизайн-проекта фирменного стиля фитнес клуба «Шаг вперед».



Цель: разработать дизайн-проект фирменного стиля фитнес клуба «Шаг вперед» и обосновать его концептуальное решение.

Гипотеза: фирменный стиль будет способствовать росту компании на рынке труда с одной стороны, если будет обеспечены узнаваемость основного направления деятельности и с другой стороны визуальная уникальность, которая выделяет фирму среди конкурентов. Также фирменный стиль должен быть рассчитан на все возрастные категории населения и быть актуальным на протяжении многих лет.

Методы: изучение и анализ литературы, сравнительный анализ аналогов, комбинаторика, эвристическая аналогия: прямая и субъективная, ассоциативный анализ, предпроектный и проектный анализ, макетирование.

В ходе нашего исследования мы выделили концептуальные подходы к построению фирменного стиля спортивных организаций. Проанализировав подходы к изменению знаковых комплексов спортивных организаций, мы выделили их особенности в направлении редизайна знакового комплекса спортивных организаций. Также мы рассмотрели основные требования к носителям фирменного стиля, на основе которых был разработан фирменный стиль фитнес клуб «Шаг вперед».

ТЕМА ВОЙНЫ В СКУЛЬПТУРЕ ИОГАННЕСА ЗОММЕРА

Кузьмина Алёна Андреевна

научный руководитель Ельникова И. А.

ФГОУ СПО «Павловский сельскохозяйственный колледж», с. Павловск

Изучая биографии большинства немецких деятелей культуры Алтайского края, видно, что связаны они с Алтаем, как правило, единственным событием – Великой Отечественной Войной. Именно тогда, в первые годы войны, по приказу И. В. Сталина, была расформирована Автономная республика Немцев Поволжья в центре европейской части СССР. Множество немцев было рассеяно по просторам необъятного Союза. Однако большая их часть осела на Урале, в Южном Казахстане и Юге Западной Сибири, а точнее именно на Алтае. Алтай приютил и стал второй Родиной для скульптора немецкой национальности Иоганнеса Шахеусовича Зоммера, волею судьбы и времени, заброшенного в Сибирь, творчество которого оставило крупнейший исторический след в культуре нашего замечательного края.

Накануне празднования 65-летия победы в Великой Отечественной войне есть смысл поговорить о его творческом и жизненном пути. Тем более что по данным переписи 2002 года немцы – это вторая по численности преобладающая национальность в Алтайском крае (русские - 92%, немцы – 3,5%, украинцы – 2%, прочие – 2,5% от общего числа проживающих в Алтайском крае).

Проводя поисково-исследовательскую работу по изучению культурного и исторического наследия И. Ш. Зоммера, был обобщён материал и сделан вывод, что его скульптуры достойно вошли в культурную сокровищницу нашего края и продолжают занимать видное место в военной тематике Алтайского края.

Цель работы:

- дать возможность расширить своё социокультурное пространство и прийти к осознанию себя в качестве культурно-исторических субъектов;
- ближе познакомиться с историей собственного региона и внести свой вклад в сохранение и приумножение культурного наследия нашей страны и нашего региона;
- почувствовать значимость и величие военных скульптур И. Зоммера, без которых нельзя представить культуру Алтая;
- а также способствовать диалогу культур.



ИЗУЧЕНИЕ КУЛЬТУРОЛОГИЧЕСКИХ ФУНКЦИЙ СОВРЕМЕННОГО КИНО

Солнцева Алина Витальевна

научный руководитель Бачурина Н. В.

МОУДОД ЦДОД «Малая академия», г. Краснодар

Широкие возможности кино и его популярность сегодня бесспорны, однако, недооценка функциональных возможностей кино делает тему исследования *актуальной*. *Цель данного проекта:* изучение культурологических функций современного кино. *Гипотеза исследования* заключается в предположении неразвитости некоторых функций современного кино. *Методы исследования:* анализ научной литературы, авторский Опросник, анкетирование, Интернет-опрос, анализ Интернет-ресурсов по проблеме исследования, анализ публикаций СМИ, анализ текущего репертуара кинотеатров, системный анализ полученных данных. Теоретическим основанием исследования является классификации функций культуры доктора социологических наук Михаила Ивановича Жабского.

Основные выводы исследования:

- Кинематограф стал неотъемлемой частью общественно-культурной жизни России.
- Уровень социального интереса к кино высок.
- В России кинематограф осуществляет функцию социализации прежде всего посредством зарубежной кинопродукции – значит через импорт кинематографической картины мира и отраженных в ней социальных ценностей.
- Основы современного российского кинопроката составляют фильмы развлекательного характера.
- Художественные вкусы зрителя говорят о недостаточной жанровой осведомленности.
- Негативная тенденция – усиление потребительского отношения к кино. Познавательно-развлекательные мотивы выбора кинопродукции являются ведущими.
- Функциональный кризис российского кино выражается в невыраженности оценочной, регулятивной и функции разграничения и интеграции человеческих групп.

На основании собранных в ходе исследования материалов, составлен сборник «КИНО: креативно, информативно, нескудно, объективно», который может быть полезен школьникам, педагогам и всем, кто интересуется кино.

СУДЬБА БУРЯТСКОГО ПЕСЕННОГО НАСЛЕДИЯ

Буянтуева Сэсэг Бимбаевна

Научный руководитель Гуржапова Дулма Дымбрыловна

«МОУ Загустайская средняя общеобразовательная школа», с. Тохой, Селенгинского района Республики Бурятия

Сокровища песенного творчества бурятского народа - важной части духовной культуры наших предков не потеряли своей актуальности по сей день, но они пока относительно мало изучены. Песни отражают все сколько – нибудь значительные события в жизни бурят, имеющих «расподический тип мышления». Песенная культура бурятского народа имеет многовековую историю, отличается яркой самобытностью, разнообразием видов и форм произведений. О песенном творчестве бурят писали: Е.Ф. Тимковский, О.М.Ковалевский, А.М. Позднеев, Д.С. Дугаров, Н.О. Шаракшинова и мн. др. Песенное наследие бурятского народа таит в себе огромный мировоззренческий потенциал, но в связи с «унификацией и стандартизацией» культуры бурятского народа возникает проблема его сохранения. Немалое влияние на песенную культуру бурят оказали этнокультурные традиции, базирующиеся на этических нормах шаманизма, буддийских



религиозно – философских принципах. Исследование показывает, что судьба песенного наследия отражает процессы этногенеза бурятского народа, утраты традиций национальной культуры, на который оказали влияние: индустриализация, интернационализация, «численно преобладающее иноэтничное окружение», урбанизация, унификация культуры и мн.др.

В этих условиях, необходимо изучение фольклорного наследия, как важнейшего показателя духовной культуры бурятского народа, хранителя его нравственного генофонда. Затрудняет его изучение и использование сохранение в бурятском языке заметных локально - диалектных различий, связанных со сложной историей формирования бурятского этноса. Бурятское песенное наследие отличается большим разнообразием видов и форм произведений, богатством содержания, сюжетов. Старинные песни имеют большое значение в вопросах изучения мировоззрения наших предков относительно явлений общественной и личной жизни. Народные песни по своей композиции довольно сложны и зависят от содержания песни, от темы, проблемы, в них используется прием художественного параллелизма. Песни бурят в большинстве своем являются песнями – импровизациями. В советское время народные песни продолжали оставаться одним из ведущих жанров в бурятской музыкальной культуре.

Исследования приводят к мысли о том, что в силу своей популярности песенная культура бурятского народа сегодня является одним из важнейших этнодифференцирующих факторов современных бурят. Исследования свидетельствуют о том, что дальнейшая судьба песенного наследия бурятского народа зависит от ряда объективных социально-экономических, исторических и других факторов.

ДРЕВНИЙ МУРОМ - ХРАНИТЕЛЬ ТРАДИЦИЙ

Ковалева Наталья Ивановна

научный руководитель Московская Н.В.

НОУ ВПО “Московский Психолого-Социальный Институт”, Муромский филиал

Муром – один из старейших городов России. Он старше Москвы на 285 лет. И готовится в 2012 году отметить 1150-летие основания. Его сравнительно частое упоминание в летописях и древних хрониках свидетельствует о том, что вся история небольшого провинциального Мурома не только отразилась в жизни огромной России, но и нашла в ней свое выражение.

В XXI веке культура испытывает двойное разнонаправленное напряжение: тенденцию унификации, приводящую к глобализации культуры и тенденцию обостренного интереса к неповторимой национальной истории и культуре народов. В глобализованном мире господствует массовая культура усредненных ценностей, заниженные морально-нравственные представления и ориентиры. В противовес им нарастает интерес к подлинным корням культуры, которые лежат в религиозных истоках, народных обычаях, творчестве.

Развитие массового туризма с одной стороны – свидетельство первой тенденции, с другой, - статистика и потоки международного туризма показывают, что все большей популярностью пользуются различные направления культурного туризма. Именно неповторимость, разнообразие, загадочность всего многообразия культурного наследия народов особенно остро интересуют современников. Муром сохранил уникальный мир древних памятников культуры русского провинциального города, православного центра, архитектуры русского средневековья и нового времени.



ХУДОЖЕСТВЕННЫЕ ЭЛЕМЕНТЫ НАЦИОНАЛЬНОГО КОСТЮМА

Алешина Анастасия Геннадьевна
научный руководитель Пасичная Н.А.

МОУ «Пурпейская средняя общеобразовательная школа № 3», п. Пурпе

У каждого народа есть своя культура. Культуры разных народов переплетаются как ветви деревьев. У них есть и общие черты и различия. В различиях заключен особый облик и дух народов. Нужно ценить культурные достижения своих соседей. Территория нашего Ямало-Ненецкого округа издревле населена многими народами. Его коренные жители – ненцы, ханты, селькупы и люди других национальностей. Некоторые ученые считают, что северные народы, особенно издревле живущие в Ямало-Ненецком и Ханты-Мансийском округах, одни из самых последних на Земле, кто еще сохраняет связь с природой. Природа для них высшая ценность, о которой они узнают не по радио и телевидению, а из самой жизни. Они чутко понимают природу, умеют ее беречь и мудро ею пользоваться. Изготовление одежды является, пожалуй, самым древним ремеслом жителей Крайнего Севера. Северная природа не богата красками. Однообразие природы восполняется разноцветностью одежды. Одежда должна быть не только удобной, но и красивой. Нарядный, богато украшенный костюм – настоящий предмет декоративно-прикладного искусства. Народы Севера часто украшали одежду мозаикой, аппликацией, орнаментом, бисером. Их одежда не нуждается в стилизации и совершенствовании. В ней каждый шов и каждая деталь указывает на национальную принадлежность, имеют практическую значимость.

При выборе проекта я учитывала: уровень моего мастерства, затраты на приобретение материалов и инструментов, количество времени, необходимого для изготовления изделия, актуальность выбора этого проекта. Актуальность данной темы бесспорна: украшения из бисера на пике моды во все времена. Я решила сплести женское украшение на шею ишить пояс, украсив его бисером. Пересмотрела все орнаменты и решила сделать свой: верх – лосиные рога (кулвай нямт), низ – половина кедровых веток (ланкмьи педял) – это для украшения на шею, а для пояса я выбрала орнамент – белка (талыха). Северные народы всегда жили в гармонии с природой, поэтому особых экологических проблем и нарушений экосистемы тундры, как правило, не наблюдается. На следующий год я планирую сшить тунчан – сумочку для хранения швейных принадлежностей и также украшу ее орнаментом.

ИЗОБРАЗИТЕЛЬНАЯ ДЕЯТЕЛЬНОСТЬ И ДЕКОРАТИВНО – ПРИКЛАДНОЕ ИСКУССТВО – КАК СРЕДСТВО ЭСТЕТИЧЕСКОГО ВОСПИТАНИЯ СТУДЕНТОВ

Баева Анастасия Викторовна, Козлова Галина Сергеевна
научный руководитель Стаценко Светлана Владимировна

*ГОУ СПО «Ставропольский колледж сервисных технологий и коммерции»,
г. Ставрополь*

Изобразительная деятельность и ДПИ является важнейшим средством эстетического воспитания. Это подчеркивают многие художники, искусствоведы, философы, педагоги и ученые. Это отмечали ещё древние греки: «Произведения искусства, которые до сих пор удивляют, радуют красотой совершенством своих форм и пластическим разнообразием, много веков служат эстетическому воспитанию человека». Искусство в разных проявлениях своей образностью активно воздействует на сознание, чувства, волю людей и играет огромную роль в жизни общества. Воспитание средствами искусства всегда привлекательно и действенно. Искусство является очень важным компонентом, применяющемся в воспитании личности как таковой. Родившись из потребностей жизни, оно призвано давать верное отражение действительности и



отвечать эстетическим запросам человека. Отобразив мир, художник одновременно воплощает в произведениях и свои мысли, чувства, стремления, эстетические идеалы, дает оценку явлениям жизни, объясняет их сущность и смысл, выражает свое понимание мира. Так создаются произведения всех видов искусства, в том числе и декоративно – прикладного.

Искусство – это особая и специфическая область прекрасного человеческого бытия, его высоких устремлений. Если в жизни есть явления прекрасные, и безобразные, то в искусстве прекрасно все. Искусство и безобразное – понятия несовместимые. Однако это не означает, что искусство воспроизводит одни только прекрасные явления действительности. Оно отображает все многообразные явления жизни – красоту и уродство, трагедию и комедию, прекрасные и безобразные, возвышенные и низменные стороны. Если прообразы, прототипы могут вызвать отвращение, то образы искусства всегда прекрасны.

Мир искусства богат и сложен. Для того, чтобы человек вступил в него не как в темный, неведомый лес, полный всяких неожиданностей, его нужно постепенно вводить в этот прекрасный мир с самых первых лет жизни, настойчиво приобщать к художественным сокровищам, накопленным человечеством за многие тысячелетия. Мир художника – это и наш мир. Однако этот прекрасный мир может стать достоянием только в том случае, если человек будет обладать необходимой художественной культурой.

Целью нашего исследования является изучение теоретических основ и реализация практических возможностей различных техник росписи по ткани в изображении цветочных композиций, натюрмортов и пейзажей, характерных для уголков Ставропольского края.

Объект исследования : климат, ландшафтные особенности и флора Ставрополя.

Предметом исследования являются возможности использования холодного, горячего батика и свободной росписи с целью повышения эффективности процесса изучения основ композиции и цветоведения.

ВОЙЛОК: ТРАДИЦИИ И СОВРЕМЕННОСТЬ

Хисматуллина Алина Даяновна, Хисматуллина Алита Даяновна

научный руководитель Баязитова Розалия Рафкатовна

ГОУ ВПО «Башкирский государственный педагогический университет им.

М.Акумулы», г. Уфа

Декоративно-прикладное искусство является важной отраслью материальной культуры и одновременно – одной из форм духовного творчества народа. Оно вбирало в себя особенности разных эпох.

Валяние войлока – древнее ремесло, которое находит отражение в традициях многих народов мира, в том числе башкирского. Популярность войлока в истории культуры и искусства кочевых народов подтверждается прежде всего бытованием у них широкого круга предметов, выполненных из этого материала.

Значение войлока в традиционной жизни башкир запечатлено и в устном народном творчестве. Фольклор, являясь устным источником изучения традиционной культуры, живым опытом многих поколений, сохранил знания народа по изготовлению и использованию войлока в повседневной жизни и окказиональных случаях.

В настоящее время в Башкортостане, с его замечательными традициями декоративно-прикладного искусства, валяние войлока, на наш взгляд, не получило достаточного развития. Видимо, причиной тому явились определенные исторические условия. Исследование, посвященное изучению опыта народных умельцев, внесет определенный вклад в возрождение этого древнего ремесла.

Войлок, полученный из натуральной овечьей шерсти, является непревзойденным по своим качествам: мягкий, эластичный, обладает прекрасными терморегулирующими свойствами,



оказывает благоприятное воздействие на суставы и мышечные ткани человека, и практически невозможно создать его искусственный аналог. Возможно, поэтому он, несмотря на свое древнее происхождение, в силу своих уникальных свойств, до сих пор привлекателен. Хочется верить, что у нас в будущем в каждом доме появится экологически чистый и украшенный башкирским орнаментом стильный войлок и другие изделия, благоприятно влияющие на здоровье человека.

Войлок – это наше историческое прошлое, а, не зная своего прошлого, невозможно взглянуть в будущее. Все прекрасное, что в течение веков создавали предыдущие поколения безвестных умельцев, любящим сердцем и искусными руками, должно быть возвращено их потомкам. Это наш долг перед историей, потому что культурное историческое наследие – одно из наиболее активных воспитателей подрастающего поколения.

ЖЕНСКИЙ НАРОДНЫЙ КОСТЮМ АРХАНГЕЛЬСКОЙ ГУБЕРНИИ

Гудкова Елена Александровна

научный руководитель Новикова Александра Федоровна

*ГОУ СПО Нижегородский колледж технологии и дизайна одежды,
г. Нижний Новгород*

1. Условия исторического развития, начиная с XII — XIII вв., определили наиболее характерное разделение форм русского костюма на северный и южный
2. Народная одежда различалась по назначению (будничная, праздничная, свадебная, траурная), возрасту, семейному положению.
3. Основными тканями, применявшимися для народной крестьянской одежды, были домотканые холст и шерсть простого полотняного переплетения, а с середины XIX в. – фабричные шелк, атлас, парча с орнаментом из пышных цветочных гирлянд и букетов, кумач, ситец, сатин, цветной кашемир.
4. Мужской костюм состоял из рубахи-косоворотки с невысокой стойкой или без нее и нешироких штанов из холста или крашенины.
5. Главное различие в женского костюма - преобладание в северном комплексе сарафана, в южном — поневы. Основными частями женского народного костюма были рубаха, передник, или занавеска, сарафан, понева, нагрудник, шушпан.
6. Основой женского и девичьего костюма Архангельской губернии является рубаха, преимущественно белого цвета. Еще одна часть женского костюма – это шелковый или парчовый сарафан. Плечевая одежда, к которой относятся душегреи, в значительной степени формировала силуэт костюма. Многослойность, создаваемая большим числом входящих в него предметов, придавала ему объемность и монументальность. Головной убор завершал весь ансамбль (девичья повязка или женский кокошник).
7. По своему крою и приемам шитья обрядовая одежда является наиболее древней. Она обычно отличается от праздничной и повседневной одежды орнаментом и цветовой гаммой. Различают свадебную, постную, траурную и погребальную одежду, одежду для родильных обрядов, а также для исполнения обрядов и праздников, связанных с сельскохозяйственным циклом.
8. Крестьянская одежда при всей общности принципов кроя и орнаментации отличалась разнообразием устойчивых комплексов, бытовавших в определенных географических и историко-культурных областях.
9. Костюмы, бытовавшие в разных губерниях, уездах, часто обладали ярко выраженными местными чертами. Невозможно встретить одинаково украшенных рубах, передников или головных уборов



ЭТИЧЕСКИЕ НОРМЫ И КУЛЬТУРНЫЕ ОСОБЕННОСТИ ДЕЛОВЫХ ОТНОШЕНИЙ В РОССИИ XVII - XIX ВВ.

Пуртова Анастасия Алексеевна

научный руководитель Гурьевская Ксения Геннадьевна

Пензенский филиал ГОУ ВПО «Российский государственный университет инновационных технологий и предпринимательства», г. Пенза

Среди проблем, связанных с развитием деловых отношений в России наиболее пристальное внимание в последние годы привлекает вопрос об этических нормах и культурных особенностях деловых отношений в России XVII - XIX веков, поскольку именно в этот период были заложены фундаментальные основы предпринимательства.

Жизненный уклад России начал резко меняться в эпоху Петра I. Он преследовал три цели: приучение высших классов русского общества к формам обхождения, приобщение женщин к общественной жизни, слияния различных классов и их смешение с иностранцами. Создавались специальные руководства и наставления, где подробно разъяснялось, как надлежит вести себя в обществе в различных ситуациях, например «Юности честное зерцало, или Показания к житейскому обхождению». Молодые дворяне, отправляемые Петром I на учение в западные страны, возвращались с желанием сблизить Россию с просвещенными народами и поставить наше общество на европейскую ногу. Начиная с XIII века, изучение этикета входит в обязательную программу образования. Влияние западноевропейской культуры усилилось. При Елизавете Петровне немецкое влияние ослабевает, сменяясь французским. Отмена крепостного права, реформы Александра II, рост промышленности, развитие науки и литературы, привели к усилению влияния в обществе людей незнатного, а то и вовсе недворянского происхождения.

Таким образом, все деловые контакты были подвержены строгой нормативной этической регламентации, что, в свою очередь, является ярким подтверждением того факта, что знание истории этикета позволяет нам многое понять в своем собственном поведении.

ОРГАНИЗАЦИЯ ЭКСПЕРИМЕНТАЛЬНОГО УЧАСТКА ПО МОДЕЛИРОВАНИЮ И ПОШИВУ ЖЕНСКОГО ВЕЧЕРНЕГО ПЛАТЬЯ

*Кусина Александра Сергеевна, Хорева Олеся Владимировна,
Шаркова Олеся Викторовна*

научный руководитель Терехова Наталья Юрьевна

ГОУ СПО «Переславский кинофотохимический колледж», г. Переславль-Залесский, Ярославская область

Цель работы:

1. Применение навыков проектирования коллекции моделей одежды с использованием методов художественного проектирования.

2. Расчёт экономического обоснования экспериментального участка.

Задачи:

1. Необходимо проанализировать каждый метод и применить его при разработке коллекции женских вечерних платьев.

2. Расчёт экономических показателей и эффективности работы участка.

Ход выполнения работы:

Разработка конструкторско-технологической документации и изготовление изделия	Разделы бизнес-плана
Изучение творческого источника	Общая характеристика продукции



Разработка серии эскизов и выбор модели	Исследование и анализ рынка
Разработка технического эскиза	Организационный план
Разработка БК и МК для модели	План производства
Разработка сборочных схем для моделей	План маркетинга
Разработка технологической последовательности на изготовление модели	План расходов
Подбор материалов и фурнитуры для модели	Финансовый план
Раскрой деталей из материала	
Отшив	
Установка фурнитуры	
Контроль качества	

Полученные результаты:

1. Создание коллекции женских вечерних платьев
2. Произведено экономическое обоснование данного проекта.

ТЕМА МОЛОДОГО ПОКОЛЕНИЯ В ТВОРЧЕСТВЕ КУБАНСКОГО ПОЭТА В.Б. БАКАЛДИНА

Алпатова Наталия Владимировна

Научный руководитель Шербак Татьяна Фёдоровна

МОУ СОШ №4, г. Абинск, Абинский район, Краснодарский край

Молодежная тема волнует и всех поэтов. 2009 год был объявлен годом молодежи. Интересно узнать, как же опытные поэты оценивают молодежь. Как относятся к нам, те, кто о войне знал не понаслышке, кто видел многое на своем веку. Таким человеком, например, является кубанский поэт Бакалдин В.Б., который и в наше скоропалительное время продолжает оставаться в строю.

Почему же нам так важно знать мнение о молодом поколении В.Б. Бакалдина В.Б.?

Он бывший учитель, для которого, школа подарила самое главное – «становление - как человека». Н. Веленгурин, друг, называл его провидцем и наставником многих поколений.

Целью нашего исследования и явилось изучение, анализ творчества кубанского поэта-учителя Бакалдина В.Б. Рассмотренный материал можно использовать в библиотеках, на уроках литературы, при изучении регионального компонента.

Как уже сказано выше, литературы о нем в библиотеках почти нет. Нами проанализированы произведения В.Б. Бакалдина, прочитан газетный материал, сборник «Писатели Кубани- детям». Изучив сборники поэта, мы сделали выборку произведений, в которых Бакалдин говорит о детстве, юном поколении, молодежи. У Виталия Борисовича есть собственный взгляд на прошлое и настоящее молодого поколения. Особое место занимает тема школы. «Я на всю жизнь остался в двух ипостасях: учитель и литератор, и от этого мне никуда не деться». «Урок» он считает чудесным словом, волшебством. Юлия Друнина даже как-то отметила: «Таких поэтических строк о педагогическом труде, как у Виталия Бакалдина, нигде не встретишь. Когда В.Б. Бакалдин говорит об учениках, он говорит о себе и раскрывает свой мир. Чувствуется, что это человек любящий людей, любящий детей».

Через всё творчество поэта красной нитью проходит тема войны. Есть у него стихотворение «Школа», написанное в апреле 1947. Он вспоминает: *«Как школа горела... Сквозь дым автоматчики шли. В огонь за великое дело, Чтоб дети учиться могли.»*

Героями его произведений являются самые обыкновенные ребята, которые бывает и проказничают, и плохо учатся, но являются настоящими друзьями, зачастую защищают честь, помогают взрослым. Они любят и ненавидят.



Исследуя поэтический мир В.Б. Бакалдина, я остановилась только на одной теме его творчества – воспитание молодого поколения! Редко у кого из поэтов найдешь столько стихотворений, посвященных молодым людям, школе, учителям. Равнодушным поэзия Виталия Борисовича не может оставить: его стихи полны сердечной теплоты, искренности и страстной любви. К сожалению, Абинской библиотеке мало его сборников, но удалось найти газетный материал к Юбилейным датам. Бакалдин написал около 30 книг и продолжает работать до сих пор. Он верит, что его творчество не будет забыто.

Мы, проанализировав его поэзию, мы восхищены красотой его стиха и проникновенности мысли. Применив аналитический и сравнительный способ рассмотрели, как выбранная тема изображается в творчестве поэта. Творчество Виталия Бакалдина имеет самую счастливую судьбу, какую только может иметь поэт. Кубанскими композиторами на его стихи написаны песни. «Краснодарский вальс», «Над Кубанью –реченькой».

И высшая похвала для литератора настолько любимы, что считаются народными.

ОСОБЕННОСТИ ИНТЕРПРЕТАЦИИ СТИХОТВОРЕНИЯ А.С.ПУШКИНА «НЕ ПОЙ, КРАСАВИЦА, ПРИ МНЕ...» В РОМАНСАХ М.И.ГЛИНКИ, С.В.РАХМАНИНОВА И Н.А.РИМСКОГО-КОРСАКОВА

Ватаману Вера Алексеевна

научный руководитель Паскевич Н.Я.

МОУДОД Центр дополнительного образования детей «Малая академия», г.Краснодар

Работа посвящена истории создания стихотворения «Не пой, красавица, при мне...» и музыкальным интерпретациям этого произведения выдающимися русскими композиторами: Глинкой, Рахманиновым и Римским-Корсаковым.

ЦЕЛЬ: Выявить особенности интерпретации стихотворения А.С.Пушкина «Не пой, красавица, при мне...» в романсах М.И.Глинки, С.В.Рахманинова и Н.А.Римского-Корсакова.

Стихотворение Пушкина «Не пой, красавица, при мне» создано 24 июня 1828 года под впечатлением народной грузинской мелодии, которая была сообщена Грибоедовым М.И.Глинке и исполнялась в присутствии поэта его возлюбленной, ученицей Глинки Анной Олениной.

Стихотворение, с одной стороны, обладает чрезвычайно высокой музыкальностью, напевностью, которую создают его ритмико-фонетические особенности (плавное чередование мужских и женских рифм, аллитерации на сонорные звуки [м], [н], [л], [р], ассонансы на [а], [э], [и], четырёхстопный ямб с многочисленными пиррихиями). С другой стороны, в стихотворении очень силен драматический накал, лирический сюжет строится на контрасте, внутреннем конфликте лирического героя.

Красивый и мелодичный романс М.И. Глинки не раскрывает полностью смысла пушкинского стихотворения и переживаний героя. Гармония музыки вступает в противоречие с драматическим смыслом стихотворения. В романсе нет динамики и интенсивности. Возможно, это объясняется тем, что при написании романса Глинка ориентировался прежде всего не на пушкинский текст, а на грузинскую мелодию, услышанную им от Грибоедова.

Последующие поколения композиторов упорно искали музыкальный аналог именно **пушкинскому** стихотворению: было создано 48 романсов на эти стихи, среди которых произведения М.А.Балакирева, М.П.Гарсиа-Виардо, А.К.Глазунова, Н.А.Римского-Корсакова и других.

Произведение С.В.Рахманинова довольно сильное, даже «бушующее». Оно, несомненно, передаёт печаль и грусть, но, на наш взгляд, очень сильно воздействует на слушателя именно интенсивностью музыки, её ритмом и силой. Тогда совершенно пропадает изначальный смысл и задумчивость стихотворения Пушкина, его «тихая грусть».

Романс Н.А.Римского-Корсакова, по нашему мнению, наиболее точно и полно раскрывает чувства пушкинского лирического героя, показывает красоту и печаль стихотворения,



его драматическую остроту. Мелодичность начала и концовки, переживания и интенсивность «середины» произведения – всё очень тонко и точно показано в романсе. Аккорды, мелодия и распева придают этому произведению необычайную красоту. Оно послужило «золотой серединой» между спокойствием Глинки и интенсивностью Рахманинова, в нем абсолютно верно и точно расставлены музыкальные и смысловые акценты.

Вот почему этот романс – наиболее точное воплощение пушкинского смысла в музыке.

С ДНЕМ РОЖДЕНИЯ, ТАМАНЬ! (2600 ЛЕТ)

Буймилова Надежда Васильевна

Научный руководитель Буймилова Светлана Владимировна

МОУ СОШ № 42, п. Ахтырский, Краснодарский край

Последнее время особое внимание при воспитании подрастающего поколения уделяется изучению истории своего края, той местности, в которой ты живёшь. Изучение своих «корней» помогает твёрже и уверенней стоять «на ногах». Оглядываясь вокруг себя видишь красоту и богатство родной земли, а всматриваясь глубже начинаешь понимать как много сил и труда многих и многих поколений вложено в это. Возникает чувство гордости, что ты живёшь на такой прекрасной земле.

ИЗО – это тот курс, который имеет реальные возможности приобщить учащихся к исследовательской работе, прививать любовь к родному краю, развивать их творческие способности.

Самостоятельные учебные исследования могут и должны стать неотъемлемой частью преподавания ИЗО. Однако исследовательской работой учащиеся занимаются не только на уроках, но и во внеурочное время.

В Краснодарском крае в прошлом году отмечали юбилей городка Тамань, ему исполнилось 2600 лет! По крайней мере, так считают историки. Поселение на берегу Чёрного моря основали ещё греки. Потом его завоевали византийцы, затем хазары, за ними славяне. В общем, менялось всё, кроме образа жизни – Тамань при любой власти числилась забытой окраиной. Изменилось ли это сейчас?

2600 лет со дня основания первого поселения – дата хотя и юбилейная, но при этом весьма условная. Тамань плотно была заселена ещё в бронзовом веке. Гунны, хазары, генуэзцы, русичи, татары сражались за эту землю столетиями. Точку в вопросе, кому будет принадлежать Тмутаракань, в 17 веке поставила Екатерина II.

Александр Ткачёв, губернатор Краснодарского края: «Они, прежде всего, создали здесь Южный форпост, сделали житницу России, принесли сюда мир, согласие, процветание».

Тамань... Что-то загадочное есть в этом слове. Веками тут кипела жизнь. Античная, Тмутаракань, казачья, современная – Тамань мы знаем разной.

Цель моей работы: Обобщить и проиллюстрировать свои знания о Тамани.

Задачи: 1) Собрать и изучить литературу по теме «Тамань 2600 лет».

2) Отобразить свои впечатления в рисунках.

3) Проанализировать полученные материалы.

4) Систематизировать собственные полученные знания.

Исследование состоит из отдельных глав. Каждая посвящена определённому периоду истории Тамани.

Первая Часть - Античная Тамань. Это истоки нашей Кубани. Я хотела отразить древность Тамани, её величие.

Вторая часть – Тамань средневековая. Сколько племён, царей воевало за Тамань!

Третья часть - Тамань казачья. Это особое время в истории казачества Кубани. В своих рисунках я хотела показать крепкие семейные традиции казаков.

Ещё в свою работу я включила раздел о войнах, прошедших на Тамани. Я хотела показать



доблесть, храбрость и отвагу жителей Тамани.

Тамань лермонтовская. Мне очень понравилось путешествовать по лермонтовским местам и впечатления сами просились на бумагу. Я так же восхищаюсь Таманью, как и Лермонтов. Быть может когда - нибудь я тоже посвящу этой благословенной земле свою поэму.

Закончила я своё исследование разделом «Тамань современная». Ведь и сейчас Тамань – это одно из самых прекрасных мест России.

Я надеюсь ещё не раз побывать на Тамани. Это край древней истории, культуры, с прекрасной природой и светлым будущим.

ВЛИЯНИЕ ВЕРОВАНИЙ СЛАВЯН-ЯЗЫЧНИКОВ НА ЖИЗНЬ СОВРЕМЕННОГО ЧЕЛОВЕКА НА ПРИМЕРЕ СВАДЕБНОГО ОБРЯДА И ОБРЯДА НОВОСЕЛЬЕ

Гурешкая Алина Сергеевна

Научный руководитель Карабут Ольга Петровна

МОУ СОШ № 42, п. Ахтырский, Краснодарский край

Тему «Влияние традиций и обычаев славян-язычников на жизнь современного человека на примере свадебного обряда и обряда новоселья», мы изучаем уже несколько лет. В этом году мы решили исследовать эту проблему на примере проведения двух обрядов: свадьба и новоселье.

Оба обряда сопровождают важные события в жизни человека и поэтому не проходят незамеченными. Каждое из них сопровождается целым комплексом ритуальных действий.

Цель нашего исследования: выяснить, присутствуют ли в жизни современного человека следы верований наших предков – славян-язычников?

Задачи исследования:

1. Установить имеются ли в современных обрядах свадьбы и новоселья следы верований славян-язычников?
2. Знают ли современные люди, что означает тот или иной ритуал, который включается в обряд, корни его возникновения?
3. В каких обрядах прослеживается больше следов верований славян язычников?

В своей работе мы не ставили целью подробно и последовательно описать обряды. Мы лишь попытались выделить в них какие-то характерные элементы, несущие на себе символическую нагрузку, найти следы ритуалов древних славян в современных обрядах. Также необходимо отметить, что в одной работе описать все нюансы обряда, сравнить обряды разных уголков Руси не представляется возможным. Поэтому мы в своей работе опирались на те элементы обрядов, которые были характерны для многих областей древнерусского государства.

Сравнивая обряды древних славян с современными обрядами, мы пришли к следующим выводам:

1. В современных обрядах свадьбы и новоселья используются традиционные ритуалы славян язычников. Например, на свадьбе невеста, по-прежнему, является центральной фигурой свадебного обряда, подавляющее большинство невест надевают белое платье и фату, жених вносит невесту в дом на руках (или хотя бы выносит из ЗАГСа), на свадьбе звучит много песен. Вселяясь в новый дом или квартиру, хозяева сначала впускают в дом кошку, многие, используя различные приговорки, заговоры, приглашают в новый дом своего Домового, новоселье обязательно сопровождается застольем.
2. Чаще следы элементов свадебного обряда и обряда новоселья можно наблюдать в сельской местности, чем в городах.
3. Используя ритуальные действия славян-язычников в современных обрядах большинство людей не знают их значения, или истолковывают совсем по-другому. Например, белое платье невесты – это символ чистоты и невинности; песни на свадьбе звучат, в основном веселые, что



отнюдь не символизирует прощание с прежним родом. Застолье на новоселье – скорее пирушка, венчающая переезд, окончание трудной работы, нежели освещение нового жилища.

4. Больше ритуальных действий славян язычников сохранилось все же в свадебном обряде, чем в обряде новоселья.

ВИРТУАЛЬНАЯ КНИГА

Камалетдинова Алина, Габдрахманов Роман

Научные руководители Серова Елена Александровна,

Панченко Екатерина Анатольевна

МОУ «СОШ №14», г. Магнитогорск

Идея создания нашего проекта возникла у нас вскоре, как только в нашей школе появилась книга, «Сказы казачьего Яика», в которой сказы были проиллюстрированы учениками нашей школы. Первые иллюстрации вышли в свет на детской страничке Магнитогорского рабочего» в 2001 году, и вот спустя 6 лет книга, при участии Риммы Владимировны Машковцевой, вдовы писателя, Кирсановой Марины Александровны, журналистки, редактора данного издания, и наших учителей Елены Александровны Серовой, и Екатерины Анатольевны Панченко книга вышла в свет. Было интересно и приятно ощущать, что ребята из нашей школы в одночасье стали известными, не только в школе, но и России, и нашем городе. На слайдах некоторые репродукции иллюстраций к сказам, Пушкарь Егорий, Живая вода, Ворона Дураша, Летящее корыто. Вот фотография с презентации первого издания книги, которая называлась «Сказки казачьего Яика», второе издание книги, которое мы демонстрируем, называется уже «Сказы казачьего Яика». В последнее время мы много сталкиваемся с электронными изданиями, энциклопедии, самоучители, развивающие игры. Мы сами делаем презентации к нашим рефератам, по разным темам и предметам.

И мы решили попробовать создавать виртуальные книги.

Цель проекта

- ✧ Создать виртуальную медиатеку электронных изданий детских книг в школе.
- ✧ Использовать потенциал школьного программного обеспечения, творческих работ учащихся студии изобразительного искусства школы.
- ✧ Сформировать первые электронные издания, изучить возможности компьютерных технологий для подобного рода публикаций.

Задачи проекта

1. Изучить основы искусства книжной иллюстрации. Изучить аналоги книжной иллюстрации электронных изданий.
2. Проанализировать опыт студии изобразительного искусства нашей школы в работе над иллюстрированием литературных произведений.
3. Изучить возможности компьютерных технологий в создании электронных книг. Создать варианты электронных иллюстрированных изданий для младших школьников нашей школы.

Первый опыт создания виртуальной книжки у нас получился по просьбе учителя музыки Серова Анатолия Петровича, тогда мы с нашими руководителями решили не просто сделать презентацию, а создать настоящую книжку с содержанием, навигацией, при помощи гиперссылок. Книжка получилась, и тогда мы решили попробовать книгу с иллюстрациями собственного исполнения. Для этого мы использовали эксперимент, с учениками 2 класса, которые сами сочинили маленькие истории про своих кошек и котов, и нарисовали к ним иллюстрации. После того как иллюстрации были готовы, мы использовали приемы сканографики, чтобы подготовить странички книги к публикации. Навигацию и музыкальное оформление книги мы продумали так, чтобы её просмотр был максимально удобен и эмоционально окрашен.

В этом году наш город отмечал юбилей В.И. Машковцева, и мы помогли нашим малышам оформлять их рисунки в страничку книги. Для того чтобы это было грамотно, мы естественно



изучили историю и теорию иллюстрации. И старались выполнить эту работу максимально ярко и выразительно. Поскольку ребята выполняли иллюстрации к книге стихов для детей «Самоцветы», то и странички должны были быть яркие и сверкать как настоящие самоцветы.

Мы решили, что данный проект многолетний и с нашими руководителями создали в школе творческую группу, из ребят разных классов, и думаем, что каждый год у нас будут появляться новые электронные издания, которые пополнят нашу школьную медиатеку. Книжку про котов с удовольствием и гордостью дети, авторы рисунков, показывают дома своим друзьям и родственникам. Самое главное, что это память и гордость останется у них на всю жизнь.

ВЫШИВКА КАК СПОСОБ ОФОРМЛЕНИЯ ИНТЕРЬЕРА

Котова Анастасия Анатольевна

Научный руководитель: Пантелеева Ирина Николаевна

МОУ «СОШ №49», г. Новоуральск Свердловской области

Некоторое время назад увлечение различными видами рукоделия пережило второе рождение. Созданная своими руками вещь приносит в дом приятную атмосферу уюта и покоя. Немного парадоксально, что именно в наше стремительное время у большего числа людей появляется желание заняться шитьем, вязанием, вышиванием.

Сейчас популярно вышивать миниатюры, которые доступны даже начинающим. Эти маленькие «шедевры» способны стать кульминационным центром любого интерьера и достойны коллекционирования.

Наибольший интерес у меня вызывает искусство художественной вышивки крестом и машинная вышивка, так как она позволяет проявить свои творческие способности, даёт возможность создать эксклюзивную вещь.

Знакомясь с произведениями мастеров художественной вышивки народов России и Западной Европы, я поняла, что тоже смогу создать свою творческую работу, воплотить в ней собственный замысел. Работы, украшенные вышивкой и оформленные, будут прекрасным украшением интерьера нашей квартиры.

Исходя из актуальности и практической значимости темы, можно сформулировать цель данной работы: демонстрация и популяризация возможностей ручной и машинной вышивки в современном дизайне интерьера.

Исходя из данной цели, ставим следующие задачи:

1. проанализировать историческое развитие ручной вышивки;
2. продемонстрировать широкие возможности вышивки в современном дизайне;
3. выполнить работы, используя технику вышивки крестом и машинной вышивки.

Новизна данной работы заключается в представлении собственного варианта творческой композиции, выполненной по мотивам альбома «Машинная вышивка», «Актуальные способы украшения интерьера» и журнала «Чудесные мгновения». Надеюсь, что теоретические материалы моего проекта в дальнейшем окажут помощь учителю и учащимся при изучении темы «Вышивка» на уроках технологии и изобразительного искусства.

XXV Юбилейная Всероссийская конференция обучающихся
«ЮНОСТЬ, НАУКА, КУЛЬТУРА»



ЛИНГВИСТИКА

2010



ОСОБЕННОСТЬ ПЕРЕВОДОВ ОРИГИНАЛА ПРОИЗВЕДЕНИЯ ДЖ. М. БАРРИ «ПИТЕР ПЭН» КОМПЬЮТЕРОМ, ПРОФЕССИОНАЛЬНЫМ ПЕРЕВОДЧИКОМ, УЧЕНИКОМ

Киреев Максим Петрович

научный руководитель Петрова Е. В.

МОУ СОШ № 216 «Дидакт», Пензенская обл., г. Заречный

Научная новизна исследования состоит в том, что впервые учеником школы выполнен и исследован экспериментальный перевод оригинала произведения Дж. М. Барри «Питер Пэн». Объектом исследования является оригинал произведения. Дж. М. Барри «Питер Пэн». Предмет исследования – I, XVII главы оригинала произведения. Актуальность исследования состоит в возросшем внимании к инновационным технологиям и в использовании их человеком в различных социальных сферах, в связи с чем человеческий фактор отходит на второй план. В работе использованы такие методы исследования, как: сравнительно – сопоставительных характеристик, сплошной выборки; теоретический – изучение научно – методической литературы, анализ произведения; практический метод – экспериментальный перевод, анализ, составление таблиц.

Цель работы

Выявить особенность перевода художественного текста на русский язык компьютером, профессиональным переводчиком и учеником.

Задачи

1. Сделать свой перевод I, XVII глав оригинала произведения Дж. М. Барри «Питер Пэн».
2. Выполнить перевод I, XVII глав произведения Дж. М. Барри «Питер Пэн» на компьютере.
3. Изучить перевод произведения профессиональным переводчиком.
4. Провести сопоставительный анализ переводов I, XVII глав произведения Дж. М. Барри «Питер Пэн» компьютером, профессиональным переводчиком и учеником.

При сравнении компьютерного перевода с оригиналом произведения следует, что компьютер выполнил перевод по конкретной программе, он не грамотно передал смысл предложений, сделал много ошибок, соблюдена была лишь форма. Профессиональный переводчик пропустил перевод нескольких художественных фраз, допускал свои добавления. Перевод ученика максимально точен.

(Экспериментальный перевод пяти глав оригинала произведения прилагается к работе).

ФУНКЦИОНАЛЬНО-СТИЛИСТИЧЕСКИЕ ХАРАКТЕРИСТИКИ АНГЛОЯЗЫЧНОГО РЕКЛАМНОГО БУКЛЕТА ДЛЯ ТУРИСТОВ КАК ОСОБОГО РОДА КРЕОЛИЗОВАННОГО ТЕКСТА

Семенюк Екатерина Дмитриевна

Белешкая Алла Юрьевна, к.ф.н., доцент

МОУ «Гимназия №1» г. Оренбурга

В последнее время наука о языке проявляет все больший интерес к изучению языка в его среде функционирования – в межличностной и массовой коммуникации. Рассмотрение функционирования вербального связного текста в реальных коммуникативных условиях привело к пониманию того, что в современной коммуникативной среде естественный язык является важнейшим и универсальным средством общения, но отнюдь не единственным. В последнее время неуклонно возрастает интенсивность исследований семиотически неоднородных текстов, традиционно называемых в отечественной лингвистике креолизованными.

Актуальность исследования определяется интересом к разработке общей теории текста и



необходимостью практического изучения специфики креолизованных текстов как особого вида текстов и изучение эффективности их воздействия на адресата.

Рекламный буклет для туристов относится к разряду креолизованных текстов, так как в нем вербальная информация сопровождается иконическим компонентом (чаще всего фотографиями, схемами или рисунками). Основная функция изобразительного компонента в рекламном буклете для туристов создать привлекательный образ места, которое предлагается посетить, воздействуя тем самым на эмоциональную сферу адресата рекламного сообщения. Распределение смысловой и эмоциональной нагрузки между вербальными и невербальными компонентами рекламного буклета повышает его эффективность как средства воздействия на потенциальных посетителей.

Рекламные буклеты для туристов обладают четко выраженной структурой и композицией. И в британских и английских рекламных буклетах прослеживаются 3 тематические линии: историческая, описание коллекций, экспонатов или живописных мест и дополнительная информация. В британских буклетах акцент делается на традиции и исторический возраст рекламируемых мест, в американских буклетах исторический компонент тесно связан с идеями свободы, независимости и демократии.

В рекламных буклетах для туристов из лексических стилистических приемов чаще всего используются эпитеты, метафоры, образные сравнения и гиперболы с целью создания благоприятного образа рекламируемого объекта.

С целью привлечения внимания используются графические средства (написание заглавными буквами, разнообразными шрифты). Использование разнообразных синтаксических структур предложения и стилистических приемов (риторических вопросов, восклицательных и повелительных предложений, эллиптических предложений, параллельных конструкций и т.д.), свойственных публицистическому стилю, свидетельствует о связи стиля рекламных буклетов с публицистическим стилем.

СОЗДАНИЕ ЭФФЕКТА КОНТРАСТА ВО ФРАНКОЯЗЫЧНОМ ЛИТЕРАТУРНОМ ПРОИЗВЕДЕНИИ (НА ПРИМЕРЕ СБОРНИКА НОВЕЛ Ж.-А.КЮРТИСА «ЧАЙ ПОД КИПАРИСАМИ»)

Махота Марина Владимировна

научный руководитель Сидяченко Екатерина Николаевна

МОУ СОШ №53, г.Омск

Средства усиления выразительности художественного текста обычно предполагают сопоставление лиц, предметов и явлений. Одним из видов сопоставления является контраст. **Цель исследования:** описать приемы реализации художественного замысла в литературном тексте на основе эффекта контраста. **Объектом** исследования является контраст как лингвокогнитивная категория, а его **предметом** – способы создания эффекта контраста в сборнике новелл Кюртиса «Чай под кипарисами». Достижение поставленной цели предусматривается через решение следующих **задач:** на основе анализа литературы установить философско-когнитивные и лингвистические основания контраста, показать его структуру и типы; представить стилистические фигуры, участвующие в создании эффекта контраста; рассмотреть выразительные средства языка, используемые автором для создания эффекта контраста в сборнике «Чай под кипарисами»; выявить стилистические функции эффекта контраста в реализации художественного замысла данного произведения. В соответствии с поставленными задачами в работе использовались следующие **методы исследования:** метод лингвистического наблюдения и описания конкретных языковых фактов; сравнительно-сопоставительный метод; семантико-контекстуальный метод; метод сплошной выборки и приемы статистического подсчета; методы формальной логики: анализ, синтез, обобщение. 4. Практическое исследование выполнялось на материале сборника Кюртиса «Чай под кипарисами». Семантические типы контраста были проанализированы с точки



зрения реализации *основной идеи произведения*: деградация нравственных устоев у молодого поколения середины прошлого века и как следствие, непонимание между родителями и детьми. Мы выделили следующие смысловые аспекты в изображении основного конфликта: контраст между уровнем образованности детей и родителей, имущественным и социальным положением родителей в молодости и их детей, личностными качествами детей и родителей, отношением тех и других к явлениям и фактам современной жизни. Статистическая обработка данных позволила сделать вывод о ведущей роли индивидуально-авторских антонимов и антитезы в создании эффекта контраста, который выполняет текстообразующую, информативно-оценочную и прагматическую функции.

СТРУКТУРНО-СЕМАНТИЧЕСКИЙ АНАЛИЗ АНГЛИЙСКИХ ТОВАРНЫХ ЗНАКОВ

Кучер Людмила Константиновна

научный руководитель Майкова Т.Н.

МОУ «Политехнический Лицей», г. Мирный, Республика Саха (Якутия)

Товарный знак – это оригинальное оформленное графическое изображение, оригинальное название, особое сочетание букв или слов, которым предприятие снабжает свои изделия.

Целью настоящей работы является изучение образования названий английских товарных знаков, в том числе на примере английских автомобильных марок.

В связи с этим разрешаются следующие **задачи**:

1. Структурно-семантический анализ названий английских товарных знаков
2. Структурно-семантический анализ названий автомобильных марок

Данная тема разрабатывалась такими учеными как Артемова А.Ф., Леонович О.А., Студльская Н.А.

В работе нами использовались такие **методы**, как анализ научно-популярной литературы, методы сопоставительного морфемного моделирования, компонентного анализа, метод сплошной выборки, а также статистический анализ и его графическая интерпретация.

Методом сплошной выборки нами рассмотрено более 180 английских товарных знаков, установлены особенности словообразования и основных структурных типов, а также особенности семантики товарных знаков.

В результате исследования мы пришли к **выводу**, что товарные знаки обладают характеристиками имен собственных и имен нарицательных, поэтому представляется отнести их в пограничную зону между теми и другими. Благодаря психологическим и лингвистическим приемам, в рекламе происходит позиционирование товарных знаков в современном обществе, то есть название определенных товаров вызывает определенные устойчивые ассоциации с жизнью и бытом человека.

ОСОБЕННОСТИ УПОТРЕБЛЕНИЯ АНГЛИЙСКИХ ФРАЗОВЫХ ГЛАГОЛОВ

Болоцкая Анастасия Валерьевна

научный руководитель Полуэктова Н.В..

МОУ гимназия «Интеллект», г.Ессентуки

This research work provides information for the explanation of the English phrasal verbs origin, as well as contains their classification by categories. The **main aim** of this paper was to investigate the phenomenon of English phrasal verbs and to create an educational support in learning and



teaching them.

By collecting information from different sources, studying literature, its analysis and making conclusions **two main tasks** have been solved. The primary task for the research was to highlight the problem of difficulty both in learning and usage of English phrasal verbs. Another task for the research was to find possible ways of its solution, present a good strategy for learning and memorizing phrasal verbs.

The subject of this paper was chosen as it is one of the most essential issues of the modern English language. The chosen tasks and the main aim as well as the subject of the research clearly define the topicality of the theme.

The research work follows a certain structural process: formation of the topic, studying conceptual and operational definitions, gathering data, analysis of data, making conclusions and practical applications.

As a result of the research work we could create an educational supply both for teaching and learning, which doesn't only give the necessary information and help to overcome difficulty in usage of phrasal verbs, but also, which is very important, motivates to continue search. All the material can be used as supporting information and for optional reading while learning English. It makes practical application possible and useful for students of the Pre-Intermediate and Intermediate levels.

To sum it up, we would like to emphasize that mastering the use of phrasal verbs can be a difficult challenge and very overwhelming. A lot of time, dedication and motivation are required. A good method for learning how to use phrasal verbs correctly involves extensive listening and reading of the everyday English language that you are exposed to. And of course, it is always a good idea to carry a good dictionary, which can help in almost any difficult that arises.

**«ЧТО В ИМЕНИ ТЕБЕ МОЕМ...?»
(АНТРОПОНИМЫ СЕЛА ПЛЕШАНОВО
КРАСНОГВАРДЕЙСКОГО РАЙОНА)**

Ермолина Дарья Сергеевна

научный руководитель Ильясова Гульмира Ахмаровна.

МОУ «Красногвардейская гимназия» Красногвардейского района Оренбургской области

Имя человека является неотъемлемой частью жизни каждого из нас. Эта мысль находит подтверждение в высказывании знаменитого педагога, психолога Дейла Карнеги: «Имя человека – это самый сладостный и самый важный для него звук на любом языке».

Актуальность исследования. Имя человека сродни визитной карточке. Полученное при рождении, оно будет сопровождать человека в течение всей его жизни, поэтому очень важно, какое из имен выберут родители для своего ребенка.

В процессе имянаречения иногда возникают **противоречия**. Исполнок века имена служили, чтобы различать людей и идентифицировать их, то есть, отождествлять, узнавать. Эти две функции имен в XX веке были забыты. Из имен стали делать лозунги: Пятвчет («Пятилетку в четыре года!»), Дисизара («Дитя, смело иди за революцией!»). Думая об эстетике имен, стремились образовать их от приятно звучащих слов: Идиллия, Ритмина, Идеал, Эдем. Становясь жертвами моды, люди давали своим детям одни и те же имена. Исходя из этих противоречий можно сформулировать **проблему**: по каким же критериям родители выбирают имя для своего ребенка? Знаем ли мы происхождение и значение наших имен? Какие имена наиболее популярны у нас в школе, селе? Я решила попытаться ответить на эти вопросы. Так появился **замысел** моей работы и определилась **тема**: «Что в имени тебе моем? (Антропонимы села Плешаново Красногвардейского района)». **Цель**: Создать частотный словарь антропонимов села Плешаново Красногвардейского района и составить рекомендации по выбору имени.



Объект исследования: антропонимы

Предмет исследования: частотность, значение и происхождение антропонимов, представленных на территории села Плешаново Красногвардейского района.

Гипотеза: если создать частотный словарь имен, представленных на территории села Плешаново с объяснением их значения и происхождения, а также составить рекомендации по выбору имени. Новизна работы в том, что антропонимы нашего села еще никто никогда не исследовал. Надеемся, что созданный нами частотный словарь и рекомендации по выбору имени будут полезны нашим землякам.

ЛИНГВИСТИЧЕСКАЯ СТИЛИЗАЦИЯ

Надршина Мария Константиновна

научный руководитель Кисурина А.Г.

ОУ Лицей «Образовательный центр», г.Сызрань

Являясь активным участником всероссийских олимпиад по литературе, я с интересом выполняю задания по стилизации известных литературных произведений. Как правильно и оригинально написать от лица литературных героев – барона Мюнхгаузена и Дон Кихота - басню с известным сюжетом, подражания японским хокку? Признаюсь, первые работы я писала интуитивно, но впоследствии, все больше увлекаясь этим видом творчества, поняла, что мне необходимы определенные знания. Я решила научно обосновать свои сочинения и составить алгоритм написания лингвистических стилизаций.

Предметом исследования стал вопрос о лингвистической стилизации как литературном приеме.

Объектом исследования – роман М.Сервантеса «Хитроумный идальго Дон Кихот Ламанчский», рассказы Рудольфа Распе «Приключения барона Мюнхгаузена», японские трехстишья хокку.

Цель работы: систематизировать знания о приеме стилизации, составить алгоритм написания сочинения-стилизации.

Задачи:

- 1) изучить исследования ученых по теме «Лингвистическая стилизация и пародия»
- 2) составить алгоритм написания сочинения-стилизации
- 3) провести стилизационный отбор материала для написания стихотворений в стиле японских хокку, басен от лица героев Дон Кихота и барона Мюнхгаузена
- 4) написать сочинения-стилизации

Методы исследования: эмпирические (изучение литературы по теме эксперимента) и теоретические (систематизация, классификация).

В ходе научной работы мною были изучены исследования ученых-лингвистов Москвина В. П. и Бельчикова Ю.А. по теме «Лингвистическая стилизация, подражания и пародия», что позволило расширить представления об этих литературных приемах и их особенностях, об использовании приема стилизации в литературе и средствах массовой информации. На основании изученного материала был составлен алгоритм для написания сочинения-стилизации. Так как написание пародий и стилизаций достаточно часто встречаются в заданиях олимпиад по литературе различного уровня, полагаю, данный алгоритм мог бы пригодиться участникам олимпиад и облегчить им задачу.

Быстро закончился Мишкин полет со стола...

Злые вандалы лишили руки.

Но самурай самурая не бросит в беде никогда

Считаю, что изучение вопроса о приеме стилизации в сочетании с анализом литературного произведения помогает изучить стиль и язык писателя, глубже понять смысл и философию художественного произведения.



СРАВНИТЕЛЬНЫЙ АНАЛИЗ АНГЛИЙСКИХ И РУССКИХ ИДИОМ О ЖИВОТНЫХ

Тараева Виктория Олеговна

научный руководитель Пынько К.А

МОСШ №17, Ханты-Мансийский АО, г. Нижневартовск

На определенном этапе изучения иностранных языков необходимо понимание идиом. Знание их эквивалентов в русском языке очень важно при выполнении перевода.

Данная работа посвящена характеристикам зоонимического типа - зооморфизмам - одному из основных разрядов личностных метафорических характеристик во многих языках. Автором собраны и исследованы более 300 идиом.

Новизна проекта: впервые предпринята попытка многоаспектного сравнительного анализа идиом с компонентом «животные» как в русском, так и в английском языке.

Актуальность: Обучение английскому языку приобретает все большую остроту и актуальность, так как современные выпускники выходят на уровень международного общения. Они должны обладать навыками и умениями выражать свои мысли на английском языке, имеющим статус международного общения.

Цель: Установление сходства и различия мировоззрения носителей английского и русского языков на основе анализа идиом с компонентом животных в грамматическом, стилистическом и семантическом аспектах.

Гипотеза: Семантическое значение идиом выражает различие менталитета носителей русского и английского языков, что позволяет установить общие и различные черты в постижении мира разными народами.

Описание методики: изучение литературы по теме, систематизация и обобщения знаний, метод этимологического анализа, сравнительно-сопоставительный метод, метод контекстного анализа.

Вывод: сопоставительное изучение различных языковых картин мира позволяет установить общие и различные черты в постижении мира разными народами и отображении этого мира во фразеологических фондах, сопоставить проявляющийся во фразеологизмах менталитет народов.

Практическая значимость: использование результатов исследования на уроках английского языка, при переводах английских текстов.

ЯЗЫКОВОЙ ПОРТРЕТ ГОРОДА СЫЗРАНИ

Ярмак Анастасия

научный руководитель Кисурина Лилия Григорьевна

МОУ Лицей города Сызрани

Мой родной город Сызрань наделен статусом исторического населенного пункта России. Я заинтересовалась вопросом: соответствует ли городская эпиграфика его статусу? Актуальность данного исследования обусловлена тем, что нам не известны на сегодняшний день лингвистические исследования о языковом портрете города Сызрань.

Цель работы: выяснить, соответствует ли городская эпиграфика г. Сызрани статусу исторического города, создать языковой портрет города.

Объект исследования: официальная эпиграфика г.Сызрани: топонимика, эмпоронимия.

Как выяснилось в ходе исследования, в современной городской эмпоронимии г.Сызрани не преобладают собственно сызранские названия городских объектов. Но даже небольшой процент таких названий(1:7), например ТЦ Монгора, ресторан «У кремля» и др., придают языковому портрету нашего города самобытность.

Топонимика в языковом портрете современного города является элементом, наиболее тесно



соотнесенным с историческим развитием, а следовательно, более всего отражающим специфику города. В топонимике города Сызрань преобладают антропонимы (улицы, названные по фамилии людей) – 26% и названия с локативной семантикой (по названиям городов страны, области)-23%. Преобладают среди антропонимов города улицы, названные в честь революционеров (30%!), особенное преимущество таких антропонимов в центре города - 96%. Из материалов краеведческого музея я выяснила, что в эпиграфике дореволюционного периода Сызрани, особенно центральной его части, преобладала религиозная лексика - 50%(улицы Казанская - по названию собора, Монастырская и др.), благодаря которой мы представляем портрет нашего города до 1917 года как города православного, который жил по православным традициям и чтил их. Следовательно, исторический лингвистический облик нашего города сейчас в значительной части утрачен.

В ходе научной работы был сделан вывод, что языковой портрет города Сызрани в незначительной степени, но имеет свои неповторимые черты, но, к сожалению, статусу исторического города языковой портрет не соответствует.

**LES PROMENADES DANS PARIS
(ПРОГУЛКИ ПО ПАРИЖУ)
ЛЕКСИКО-ГРАММАТИЧЕСКИЙ И КУЛЬТУРОЛОГИЧЕСКИЙ АНАЛИЗ
ОБЪЯВЛЕНИЙ, ВЫВЕСОК, УКАЗАТЕЛЕЙ**

Арутюнова Алла Михайловна

научный руководитель Дмитриева Н. В.

МБОУ Гимназия № 16 «Французская», Новосибирск

Находясь в другой стране, сложно быстро научиться ориентироваться в многочисленных надписях, объявлениях, указателях. Не всегда можно обойтись помощью словаря, ведь в книгу нельзя заложить ни менталитет другого народа, ни его привычки, особенности, юмор и многое другое. Подбор русского эквивалента, зачастую, становится большой проблемой.

Цели работы:

- Как и по каким языковым законам пишутся объявления?
- Как правильно сделать перевод, найти эквиваленты в русском языке?
- В каких случаях можно использовать те или иные формы обращения, чтобы быть вежливым и правильно понятым французами?
- Провести маленький эксперимент и предложить одноклассникам перевести несколько надписей и объявлений.

В работе представлен большой раздел примеров из всех сфер жизни французов с прямым и аналоговым переводом. Есть много неожиданного и забавного, что дополняет наше представление о Франции. Исследование богато иллюстрировано, что делает его более достоверным и ценным.

Чтобы прочувствовать дух Франции, нужно посетить эту волшебную страну, в которой даже на стенах домов пишут стихи, которая располагает к творчеству и новым знаниям. Благодаря прогулкам по Парижу, можно не только освоить язык, но и вдоволь повеселиться над различными понятиями и выражениями. «Проблема, видите ли, в том, что языки – не только языки; это также «видение мира», то есть способ видеть и понимать мир. Там много непереводаемого. И если у вас больше одной точки зрения, вы, определено, не имеете никакой!»

Nancy Huston, «Nord perdu», Arles, Actes Sud, 1999



ВОКРУГ ПРАВДЫ СЕРДЦА (ЛИНГВИСТИЧЕСКИЙ АНАЛИЗ СЛОВА «СЕРДЦЕ»)

Сизинцева Надежда Вадимовна

научный руководитель Кананыхина Анна Сергеевна

МБОУ «Гимназия №3 в Академгородке» г. Новосибирск

Как известно, у человека только одно сердце. Сердце бьется в каждом из нас, все мы испытываем чувства. Одно слово «сердце» найдете вы и в толковых словарях, правда, значений у этого слова несколько.

Цель: проанализировать происхождение, значение и употребление слова «сердце».

Описание методик: наблюдение, сравнительный анализ, сравнение.

Проведены следующие действия:

1. Произведен этимологический и лингвистический анализы слова «сердце»;
2. Изучено употребление слова «сердце» в русском языке;
3. Проведена связь между символом сердца и его лексическим значениями;
4. Проанализировано употребление слова «сердце» в литературных текстах.

Выводы:

1. Слово «сердце» играет важную роль не только как средство обозначения человеческого органа, но и в более широком смысле – это как отражение души, чувств, эмоций и нравственных качеств человека. Слова, образующие словообразовательное гнездо к слову «сердце», обозначают только положительные эмоции, но зачастую отражают и оттенки агрессивных чувств (например, «осерчать», «держат сердце на обидчика» и др. слова и фразеологизмы). Такая многоплановость и противоречивость семантики слова «сердце» объясняется тем, что сердце считалосьместилищем всех чувств человека – от любви до гнева и злости.

2. Символика наглядно отражает двойственность лексического значения. Как симметрично традиционное изображение сердца, так и в языке это слово отражает уравновешенность плохих и хороших качеств в человеке.

3. «Сердце» в литературе является олицетворением самого важного органа, не только с физиологической точки зрения, но и, самое главное, с духовной стороны человека.

4. Слово «сердце» широко используется в нашем языке для передачи внутреннего состояния, а также для выражения чувств по отношению к другому человеку.

АНТРОПОЛЕКСЕМЫ, ВЫРАЖАЮЩИЕ ОЦЕНКУ ИНТЕЛЛЕКТУАЛЬНЫХ СПОСОБНОСТЕЙ ЧЕЛОВЕКА В МОЛОДЕЖНОМ СЛЕНГЕ (НА МАТЕРИАЛЕ НЕМЕЦКОГО ЯЗЫКА)

Браун Вячеслав Павлович

научный руководитель Синдеева В.Б.

ГОУ ВПО «Славянский-на-Кубани государственный педагогический институт»

Основной характеристикой молодежного сленга вообще и немецкоязычного молодежного сленга в частности является оценочность. В качестве одного из способов выражения оценки в молодежном сленге выступают антропонимы, к которым относятся не только личные имена собственные, но и разноструктурные существительные-апеллятивы.

В словаре немецкоязычного молодежного сленга, на материале которого строится исследование, они составляют 38% от всех существительных. Наиболее многочисленную группу образуют при этом антрополеми, выражающие имплицитную оценку интеллектуальных способностей человека.

По характеру выражаемой ими оценки они делятся на три подгруппы:



- 1) антропонимы, выражающие только положительную оценку;
- 2) антропонимы, выражающие только отрицательную оценку;
- 3) антропонимы, характеризующиеся способностью выражать обе разновидности оценки – положительную и отрицательную, что можно рассматривать как частный случай энантиосемии.

В количественном отношении доминируют антропонимы с отрицательной оценочностью, они составляют 71% от общего числа антрополоксем, выражающих оценку интеллектуальных способностей человека.

Стратегии создания имплицитной оценки у антропонимов всех трех групп отличаются разнообразием, носят комплексный характер и реализуются на нескольких уровнях языка. Они складываются из следующих компонентов:

- экспрессивности словообразовательной модели, по которой образован антропоним (производное слово, сложное слово, аббревиатура или контаминация);
- семантики производящей основы или основ;
- различных видов переноса (метафорического, метонимического);
- заимствований из разных языков.

«ЭЛЕКТРОННЫЙ ПЕРЕВОДЧИК — ПОМОЩНИК ИЛИ НАСМЕШНИК? ПРАКТИЧЕСКОЕ ИССЛЕДОВАНИЕ ВОЗМОЖНОСТЕЙ КОМПЬЮТЕРНОГО ПЕРЕВОДА ФРАНЦУЗСКИХ ТЕКСТОВ»

Соломатина Екатерина Валерьевна

научный руководитель Дмитриева Наталья Викторовна

МБОУ «Гимназия №16 «Французская», Новосибирск.

В современном мире нередко возникает желание воспользоваться электронными переводчиками, которые рынок информационных технологий предлагает нам в большом количестве.

Воспользовавшись одним из них, мы увидели, что переведенные тексты были далеки от идеала! Именно это нас и заинтересовало, и мы решили посмотреть, что же будет, если взять совершенно разные по стилям тексты и перевести их не в одном, а в нескольких переводчиках разных марок и сравнить с переводами, которые были, сделаны с помощью обычного словаря

Для исследования были использованы следующие тексты:

- 1) Классический литературный текст
- 2) Аннотация к лекарству
- 3) Газетная статья
- 4) Рекламный буклет
- 5) Текст из детской книжки

Каждый из перечисленных текстов был переведён, в электронных переводчиках: **Prompt, Pragma5.x, Worldlingo Multilingual Translator**. Затем было сделано сравнение полученных результатов. И они превзошли все ожидания. Переводы оказались некорректными, несуразными и в некоторых случаях комичными.

Чтобы понять причину столь некорректных переводов и технологию перевода, был проведен анализ типичных и **наиболее интересных и необычных** ошибок.

В ходе анализа выяснилось, что допускаемые ошибки можно разделить на несколько групп:

- 1) Бессмысленный набор букв и словосочетаний.
- 2) Орфографические ошибки.
- 3) Стилистические ошибки.
- 4) Грамматические ошибки.

Проделанная работа показала, что насколько бы не была привлекательна мысль использовать электронный переводчик, переводчик никогда не сможет заменить собственную умственную работу, знание грамматики и лексики.



НАЦИОНАЛЬНЫЕ СТЕРЕОТИПЫ КАК РЕАЛИЯ СОВРЕМЕННОГО ОБЩЕСТВА

Стороженко Артур Сергеевич

научный руководитель Полуэктова Н.В.

МОУ гимназия «Интеллект», г.Ессентуки

This work contains a research on the problem of stereotypes of different nations, their categorizing and the reasons of their appearing, shows up their reflection in the English language and the sources of their learning, transmitting and studying.

The **main aim** of this paper was to investigate the phenomenon of national stereotypes in our lives, how they affect our mind. By collecting information from different sources, studying literature, its analysis and making conclusions the following **tasks** have been solved:

1. to find out the experimental ways of investigating stereotypes;
2. to research the dynamics of stereotyping process;
3. to find out the reasons why people stereotype;
4. to regard national stereotypes as the most interesting phenomenon of stereotyping;
5. to show up possible effects of stereotyping.

Due to this research work we have come to certain conclusions:

1. A stereotype is a fixed set of ideas that is generally held about the characteristics of a particular type of person which are wrongly believed to be shared by all the people of that type.
2. Nowadays there are many scientific theories derived from the sociological studies of stereotyping. However scientists agree there are some general reasons why stereotypes appear.
3. Stereotypes do not only exist, but are actually a never ending chain of thoughts.
4. There is a great majority of factors that influence the nation's stereotype and its people's character.
5. National stereotypes have found their way to the language and are reflected by it.
6. Stereotypes are learned, transmitted, and changed through many indirect sources. Language is a big one. Another major one is the media, an information highway for transmitting stereotypes.
7. Stereotypes can cause negative effects: forming inaccurate opinions of people, scapegoating, wrong judgments. Stereotyping painfully reminds those being judged of how society views them.

КУЛЬТУРА ИСПОЛЬЗОВАНИЯ ЯЗЫКОВЫХ СРЕДСТВ В СОВРЕМЕННОМ СТУДЕНЧЕСКОМ СОЦИУМЕ

Трушкин Федор Александрович

научный руководитель Степанова О.Ю.

ОГОУ СПО «Северский промышленный колледж», Северск Томской области

К сожалению, не секрет, что, в настоящее время резко снизился уровень речевой культуры. Тем самым поставлено под сомнение её общепризнанное в прошлом право быть хранительницей чистоты и правильности родного языка.

Основная цель данной исследовательской работы – изучение языковых средств, используемых в молодежной среде. Работа проходила в несколько этапов. Предварительно проводилась теоретическая подготовка: знакомство с понятиями речь, культура, общение, сленг. Затем производился сбор практического материала: лексики, которая употребляется студенческой аудиторией. И, наконец, систематизация, отбор и оформление полученных данных.

В работе проанализированы особенности молодежного сленга на фонетическом, лексическом и орфографическом уровнях. Собран краткий словарь молодежного сленга выпускников гимназии юных исследователей, СОШ гимназия №5 г. Ростова-на-Дону и студентов 1 курса



Северского промышленного колледжа г. Северска.

Наблюдения за студенческой аудиторией свидетельствуют о том, что наличие или отсутствие вулгаризмов в речи напрямую связано с образовательным уровнем человека, его интеллектуальным развитием, воспитанием.

В заключении исследования подчеркивается роль чтения в пополнении словарного запаса, даны методы пополнения активного словарного запаса.

Одним из ведущих направлений в разработке программ читательского развития молодежи становится «оживание» виртуального мира - мира экранной культуры, в котором действует принципиально новый тип коммуникации и трансляции информации.

ПЕРЕВОД ИМЁН СОБСТВЕННЫХ КАК СПОСОБ ВЫРАЖЕНИЯ ПОЗИЦИИ АВТОРА И ПЕРЕВОДЧИКА К ГЕРОЯМ СКАЗКИ

Цветкова Алёна Алексеевна

научный руководитель Иванова Г.Н., Косилова Н. А.

МОУ лицей № 2, г. Рыбинск

Выбор автором имени героя произведения не является случайным.

Прочитав сказку Эрнста Амадея Гофмана «Щелкунчик и мышиный король», можно обратить внимание на разнообразие форм имён собственных, а ознакомившись с оригиналом этого произведения, заметить несоответствие некоторых имён в оригинале и в переводе. **Целью** исследования стало выяснение причин сохранения или изменения имён собственных автором оригинала и переводчиком.

В ходе исследования проведён сравнительный анализ имен собственных (антропонимов) в русском и немецком языках, рассмотрены способы выражения авторской позиции, проанализированы способы перевода имён собственных в сказке Э.А. Гофмана «Щелкунчик и мышиный король», выяснены, какие из них являются способом выражения авторской позиции.

На основе проделанного исследования были составлены рекомендации учащимся для перевода имён собственных (антропонимов) с немецкого на русский язык, которые были использованы для реализации следующего этапа работы – создание учащимися сказки и перевода её на немецкий язык другими учениками. Анализ работ определил практическую значимость выработанных рекомендаций. Выделены некоторые особенности в выражении авторской позиции в использовании антропонимов, определены способы её выражения автором и переводчиком.

Совпадение имён собственных оригинала и перевода свидетельствует о схожем отношении автора и переводчика к героям сказки (способы перевода транслитерация, транскрипция, калькирование). Несовпадение - о желании выразить свое отношение к героям сказки (перевод с учётом семантики слова).

Работа имеет практическую значимость для учащихся основной и средней школы. Представленный материал может быть использован на уроках литературы, русского и немецкого языков для совершенствования теоретических знаний и практический навыков изучающих литературу, немецкий и русский языки.



ПЕДАГОГИЧЕСКОЕ ОБЩЕНИЕ НА УРОКЕ АНГЛИЙСКОГО ЯЗЫКА КАК ИНСТИТУЦИОНАЛЬНЫЙ ДИСКУРС

Власова Ольга Владимировна

научный руководитель Засыпкин В.П.

ГОУ ВПО Сургутский государственный педагогический университет г. Сургут

Изучение педагогического общения – важная составная часть современной коммуникативной лингвистики. Исследования в этой сфере имеют также и лингводидактическую ценность, так как педагогическое общение является одним из важных аспектов эффективного взаимодействия на уроках иностранного языка.

Цель исследования – выявить и описать специфические характеристики педагогического общения на уроках английского языка в рамках институционального дискурса.

По результатам исследования можно сделать следующие выводы:

1. Профессиональная речь педагога в учебном процессе – своеобразный показатель важнейших сторон его деятельности, эрудиции и методического мастерства; личностных особенностей; характера и стиля общения с учащимися, раскрывающего проявление педагогического такта (это критерий профессиональной пригодности педагога).

2. Педагогическое общение имеет институциональный характер, определяющий его социально-значимые цели, осуществление которых, в свою очередь, зависит от управления взаимодействием между учителем и учениками. В рамках педагогического общения роли учителя и учеников строго разграничены и детерминированы их социальным статусом.

3. Императивная, информативная и коммуникативно-регулирующая стратегии, выявленные в исследовании, являются общими для всех типов уроков, хотя степень их значимости для реализации педагогических коммуникативных целей во многом зависит от типа и этапа урока.

4. Реализация учителем речевых стратегий ограничивается на языковом уровне, как правило, набором клишированных реплик, имеющих характер команд и построенных, в основном, на лексике классного обихода, что ограничивает и обедняет общение.

Изучение проблемы педагогического общения, представляется нам актуальным и перспективным направлением современной коммуникативной лингвистики, в рамках которого возможны широкие исследования, имеющие непосредственный выход в практику формирования культуры общения между ключевыми субъектами образовательного процесса.

THESES BAZHOV'S LITERARY HERITAGE SOME PECULIARITIES OF UNDERSTANDING AND TRANSLATION OF NATIVE RUSSIAN WORDS

Халина Мария Эдуардовна

научный руководитель Сусенко Наталья Васильевна

МОУ Гимназия № 104 «Классическая гимназия», г. Екатеринбург

My name is Halina Mariya. I am a student of the gymnasium 104 "Classic". I live in the Urals, in Ekaterinburg.. I love my place very much and I am happy to live here. I am fond of English and Literature and I like reading novels, poems and fairy tales especially about the Urals.

There are many famous writers and poets who lived and worked in the Urals in the past and who live and work nowadays. Our region is famous for its literary works and creations.

Many English and American students who are fond of Russia and Russian language come to Russia, they work and live here having a nice time. They learn Russian, read books and tales trying to understand our country, culture, customs and traditions better. To help foreign students to love our country, to understand our people, our life I want to recommend them the fairy-tales by Bazhov, our Russian and Ural writer. So many things to read by him, and people of my age might never know about



him. Bazhov is a genius of Ural literature and of the world literature, a great figure in its history. Of course, not every foreigner understands all phrases, words and their meaning in his fairy tales. That's why I would like to help them and to explain difficult expressions in Bazhov's fairy tales. Reading tales I can advise them to use my own vocabulary which contains some Russian words and phrases from Bazhov's tales and their explanation in English.

When I was a little girl my mother read me a tale. It was a tale about a "Silver Hoof" by Bazhov. From the first line read I understood that I'd never manage to forget this little masterpiece. Then I read more and more and I fell in love with his creations.

Bazhov was born in Sysert, a small city in the Urals. Working a teacher Bazhov studied folklore, ethnography and history of his native land. In the 1920-s Bazhov wrote many stories, sketches, essays, satirical articles where he used native phrases. He forms his own style of speech. Love, honesty, independence, pride for people, hardworking and laziness, wealth and poverty...simple but vital things which are actual forever. He touched those eternal problems in his tales.

His collection of tales under the title "The Malachite Casket" is a real poetical and artistic heritage of our country. Everybody in the world must love it, understand it, know it and remember it forever. The book contained 14 tales like the malachite casket which was filled with beautiful precious stones. The tales like the precious stones were sparkling and twinkling.

That's why I've decided to write this work – to let people know Bazhov's admirable style and poetics of his tales. I want to show and prove that Bazhov's tales are worth knowing and reading. As I've been writing this work and doing my research, I got acquainted with many books, articles and analytic works about Pavel Bazhov. But I've found my own Bazhov for myself. The choice of the analyzed tales was not by chance. All of them are about working people of the Urals copper mines, about traditions and belief of them, but I'm sure they are the best of his creation.

Bazhov invented a new literary form - a genre of folklore of working people. In his Ural Tales he revealed the characters using rich language and vivid imagery. Paying tribute to his valuable contribution to literature I'm going to speak about a fairy world of fairy tales written by Bazhov and explain some difficult words and phrases. The language of the tales is unusual but poetic. It shows the beauty of our region, of our people, of our culture. Bazhov's work is our cultural heritage and we must do everything to save it for our descendants.

КОНЦЕПТ «ОБРАЗОВАНИЕ» В КАРТИНЕ МИРА СОВРЕМЕННОЙ МОЛОДЕЖИ

Масалова Валерия Вадимовна

научный руководитель Чумаков А.Н.

*ГОУ ВПО «Белгородский государственный университет», Старооскольский филиал,
г. Старый Оскол*

В современной когнитивной лингвистике одним из основных направлений, отражающих взаимодействие языка, культуры и социума, становится исследование концепта – ментального феномена, репрезентированного средствами языка.

Актуальность нашей работы обусловлена постоянным интересом российского общества к образовательной сфере и важностью изучения концепта «Образование» как части картины мира современной молодежи. **Цель** исследования – выявить когнитивную и языковую специфику ассоциативной репрезентации концепта «Образование» в ментальной и речевой деятельности современных школьников и студентов.

Материалом для работы послужили результаты ассоциативного эксперимента, в котором студентам (50 респондентов) и школьникам (40 респондентов) было предложено проассоциировать понятия «Школа», «Вуз», «Образованный человек».

Большинство респондентов стереотипно репрезентирует понятие «Школа» с помощью



лексики, обозначающей участников образовательного процесса, систему обучения, интерьер. При этом студенческие ассоциации абсолютно лишены негативной окраски (*дети, учитель, выпускной*), а несколько ассоциаций школьников негативны (*лень, раздражение, бремя*). Ключевой фигурой в образовании при этом и для школьника, и для студента является наставник: *учитель (41), преподаватель (15)*.

Вуз осмысливается школьниками как начало яркой и самостоятельной жизни (*будущее, общежитие, новый этап жизни*), как путь к успеху (*карьера, ответственность*). Для студента же вуз – место обретения себя, внутреннего поиска и самосовершенствования: *поиск себя, выбор, опят, труд, знание, становление личности*.

Ассоциации на понятие «Образованный человек» называют положительные качества личности: *ум (43), интеллигентность (14), культура (12), грамотность (9) и др.*, что отражает характерное для российской культуры преклонение перед просвещением.

Комплекс ассоциаций (**810** единиц) показал, что в картине мира современной молодежи представлено традиционное и в целом позитивное отношение к сфере образования и вместе с тем содержится желание приблизить школу и вуз к потребностям и интересам молодого поколения.

АКТУАЛЬНОСТЬ ПОСЛОВИЦ В СОВРЕМЕННОМ НЕМЕЦКОМ ЯЗЫКЕ И ИХ НОВЫЕ ФОРМЫ

Аксенова Елена Евгеньевна

научный руководитель Николаева Т.Р.

НОУ ВПО «Московский Психолого-Социальный Институт», Муромский филиал

В немецком языке есть много выражений, которые не могут быть изменены по стандартным правилам. Это так называемые устойчивые фразы и словосочетания. Пословицы являются одним из типов подобных фраз. Пословица является выражением народной мудрости. Она констатирует особенности и черты людей или явлений, оценивает их и предписывает какой-либо образ действия.

Пословицы обобщают народный опыт, поэтому их содержания ориентировано на человека. Эти устойчивые фразы можно разделить на различные тематические группы (труд и профессия, любовь и дружба, честность, лень, ум, учение и т.д.), но четких границ между этими группами не существует.

Несмотря на то, что языковая традиция препятствует лексическим и грамматическим изменениям в формах пословиц, появляются их сокращенные варианты, которые могут вытеснить полные формы. В индивидуальной речи возможны различные изменения традиционной формы пословицы. Одной из причин этого является стремление воссоздать в памяти у собеседника или читателя содержание всей пословицы, используя отдельные ее элементы в новом окружении. Проявлением такого изменения становятся пародии на пословицы, или так называемые антипословицы. Большинство антипословиц были созданы в течении 20-ого века, и являются, таким образом, признаком современного развития немецкого языка. Чаше всего такие пародии создаются для создания юмористического эффекта, иронии.

Они используются в рекламе, комиксах. Антипословицы являются доказательством большого потенциала языка в плане образности. Они также позволяют журналистам и авторам давать четкие и яркие характеристики современности.

Таким образом, пословицы играют важную роль в современном словоупотреблении, так как они постоянно употребляются в различных своих формах на всех уровнях человеческой коммуникации, в литературе, в СМИ.



ОСОБЕННОСТИ ФРАЗЕОЛОГИЗМОВ АНГЛИЙСКОГО ЯЗЫКА

Перминова Юлия Сергеевна

научный руководитель Толкачева И.А.

НОУ ВПО «Московский Психолого-Социальный Институт», Муромский филиал

В английском языке существует множество выражений, которые делают нашу речь живой, яркой и выразительной. Среди них фразеологические единицы – сочетания слов, которые не могут быть созданы в процессе речи, а существуют в языке как готовые обороты. Эти сочетания, которые рассматриваются как функционально и семантически неделимые единицы, традиционно являются предметом исследования фразеологии.

Целью данной работы является изучение современного состояния фразеологии английского языка и характеристика семантических и этимологических особенностей английских фразеологических единиц.

В данной работе рассмотрены семантические и этимологические особенности английских ФЕ в соответствии с предложенными классификациями.

Исследуя семантические особенности английских ФЕ, мы обнаружили, что основным источником обогащения фразеологии является переосмысление. Оно может быть метафорическим и метонимическим; полным и частичным. Среди фразеологизмов можно встретить обороты, основанные на противопоставлении, каламбуре; сочетания, построенные на обыгрывании омонимов. Выделяются компаративные и некомпаративные обороты, сочетания с положительной и отрицательной оценкой, которые, в свою очередь, могут быть основаны на гиперболе и литоте.

Изучая этимологические особенности ФЕ английского языка, мы выявили различные источники происхождения фразеологизмов. В ходе работы были охарактеризованы как исконно английские ФЕ (исконно английские ФЕ нетерминологического и терминологического происхождения, ФЕ, созданные Шекспиром и другими английскими писателями), так и заимствованные ФЕ (библейские; ФЕ, заимствованные из античных источников и различных языков: французского, немецкого, испанского и других; ФЕ американского происхождения; ФЕ, заимствованные в иноязычной форме).

Фразеология – чрезвычайно сложная сфера языкознания, которая находится в тесном взаимодействии с другими дисциплинами: лексикологией, грамматикой, стилистикой, фонетикой, историей языка, этимологией.

ОСОБЕННОСТИ РЕГИОНАЛЬНЫХ ВАРИАНТОВ АНГЛИЙСКОГО ЯЗЫКА

Жирнова Юлия Владимировна

научный руководитель Толкачева И.А.

НОУ ВПО «Московский Психолого-Социальный Институт», Муромский филиал

Интерес к вопросам вариативности английского языка объясняется неоднородностью и сложностью его состава, особенностями его функционирования на различных территориях и в разных языковых ситуациях. Английский язык является официальным языком таких государств как Великобритания, США, Канада, Австралия, Новая Зеландия. По многим причинам, одна из которых – развитие языка на отдаленных друг от друга территориях, стандартный английский язык изменился.

Цель данного исследования заключается в выявлении предпосылок к появлению большого количества вариантов английского языка, изучении основных особенностей канадского, австралийского и американского вариантов английского языка. Знание подобных особенностей необходимо для всех изучающих английский язык как иностранный, а их применение представляет собой практическую значимость работы.



Основной упор был сделан на фонетические, грамматические и лексические различия вариантов английского языка, что было обусловлено задачами исследования.

На фонетическом уровне были выделены основные различия в системе гласных, а также дана характеристика принятых и установившихся в речи различных типов произношения. Грамматическая система вариантов меньше всего подвержена изменению, в целом наблюдается тенденция к упрощению по сравнению со стандартным английским языком. Самым значительным изменениям был подвержен лексический уровень, который является важнейшим показателем развития того или иного варианта.

Наконец, в работе рассматривается понятие языкового варианта в целом, поэтому, можно говорить о том, что эти варианты не являются самостоятельными языками, так как они не имеют своего особого словарного состава и грамматического строя. Все процессы изменения языка и появление различий строятся на материале английского языка. Но важно отметить, что обособленное развитие вариантов ведет к росту этих различий. Причем, сами эти изменения влияют на стандартный английский язык, возвращаясь на территорию Британских островов вместе с печатными изданиями из других англоговорящих стран, в результате экономических и политических отношений.

СКАНДИНАВСКОЕ И ФРАНЦУЗСКОЕ ВЛИЯНИЕ НА СЛОВАРЬ АНГЛИЙСКОГО ЯЗЫКА

Солодкая Юлия Денисовна

научный руководитель Толкачева И.А.

НОУ ВПО «Московский Психолого-Социальный Институт», Муромский филиал

Заемствования являются неотъемлемой частью лексического состава английского языка, процент заимствований в нем значительно выше, чем во многих других языках. Особый интерес представляют средние века.

Цель данной исследовательской работы заключается в отображении французских и скандинавских заимствований и исследований их влияния на развитие английского языка.

Для выполнения намеченной цели ставятся следующие задачи: (1) дать определение заимствованного слова; (2) определить понятие ассимиляции; (3) дать классификацию заимствований; (4) выявить источники заимствований; (5) рассмотреть появление скандинавских и французских заимствований в английском языке и определить их роль и место в словарном составе английского языка.

В течение всего среднеанглийского периода английский язык подвергается разносторонним изменениям, которые затрагивают все уровни языковой структуры, но действуют в них по-разному. Историческое развитие каждого уровня зависит от конкретных причин и условий, стимулирующих сдвиги в лексическом составе языка, в его фонетической (фонологической) организации, в его грамматическом строе.

Общее количество французских заимствований в современном языке достигает значительной цифры - 57% общего числа слов английского языка. В процессе скрещивания со скандинавским языком были заимствованы слова, обозначающие уже известные англичанам понятия и предметы и проникавшие в язык в силу интенсивного процесса ассимиляции скандинавского населения. Скандинавский язык сильно походил на язык англов и саксов, поэтому понятно, почему произошли незначительные изменения в грамматической и фонетической системах английского языка.

В результате борьбы английского языка со скандинавским и французским, английский язык вышел победителем, пополнив свой словарь за счет побежденных языков. Словарный запас английского языка менялся и дополнялся на протяжении всего среднеанглийского периода, эти заимствования являются одним из важных источников обогащения словарного состава английского языка.



РЕФОРМА КИТАЙСКОЙ ПИСЬМЕННОСТИ: СПОСОБЫ УПРОЩЕНИЯ И УПРАЗДНЕНИЯ ИЕРОГЛИФОВ

Кисель Полина Олеговна

научный руководитель Мачкалиди В.И.

МОУ «Гимназия №1 г. Владивостока»

Китайская иероглифика является одной из древнейших систем письма на Земле и единственной сохранившейся до наших дней иероглифической письменностью. Китайское иероглифическое письмо значительно отличается от систем письма других языков и по природе своей универсально. Занимаясь китайским языком, я вижу, что некоторые иероглифы очень сложны как для написания, так и для запоминания. Эту трудность также заметили и в Китае на начальных этапах его существования. Уже с древних времен были предприняты попытки к переходу на фонетику, были мысли о различных реформах, проходили различные споры, обсуждения.

Я выбрала данную тему, так как меня заинтересовали причины возможного отказа от традиционной письменности, различные разработки на эту тему, а самое главное способы упрощения иероглифов. Моя работа несет исследовательский характер. Цель моей работы разобраться в произошедших изменениях в иероглифике Китая, ответить на вопрос: а возможен ли полный переход от иероглифов к фонетике?

Задачи, стоящие перед нами: 1. Определить причины необходимости реформы китайской письменности. 2. Рассмотреть 3 основных задачи реформы 1956 года, в особенности задачу об упрощении и упразднении китайских иероглифов. 3. Подробно рассмотреть основные способы сокращения и упразднения иероглифики. 4. Представить будущее китайского письма.

Для тех, кто изучает китайский язык, вопрос упрощения китайской письменности является достаточно актуальным, так как большое количество черт в иероглифе доставляет большую трудность. Переход от сложного начертания к более простому мы можем пронаблюдать уже с древних времен. Были попытки создания различных алфавитов, распространения единого национального языка, упрощения иероглифов и создания комитетов, но коренные преобразования начались лишь с 1949 года. Наибольший вклад принесла реформа 1956 года, были созданы списки упрощенных иероглифов. Несмотря на все реформы, исследовательские работы, желания отказаться от иероглифической письменности, она будет существовать и дальше. Лишь благодаря иероглифам люди разных диалектов понимают друг - друга, вся китайская культура основана на иероглифике, иероглифам больше 3 тысяч лет. Нельзя так просто разрушить этот письменный памятник языка и государства.

ОККАЗИОНАЛИЗМЫ В РАССКАЗАХ И ЛИРИЧЕСКИХ МИНИАТЮРАХ В. И. ЮРОВСКИХ КАК СРЕДСТВО ВЫРАЗИТЕЛЬНОСТИ ХУДОЖЕСТВЕННОЙ РЕЧИ

Колодкина Виктория Юрьевна

научный руководитель Мазжухина Ирина Вячеславовна

МОУ «Гимназия №31» г. Кургана

Аномальность тех или иных понятий в образовании слова всегда имела под собой определенную почву. Любой автор создавал в своих произведениях неповторимую атмосферу, используя новые слова, сотворенные по особым принципам и правилам. Не явился исключением зауральский писатель Василий Иванович Юровских, зримость и образность языка которого достигаются через создание индивидуально-авторских образований, т. е. через употребление окказионализмов.

Окказионализмы (от лат. *occasio* - "случай", лат. *occasionalis* - случайный) – лексические



единицы, возникновение которых обусловлено определённым контекстом, они не рассчитаны на широкое распространение и закрепление. В своей работе, ориентируясь на принятую типологию окказионализмов, мы попытались классифицировать все окказиональные образования, встретившиеся нам на страницах произведений Василия Юровских, и объяснить их происхождение. В итоге самой большой группой оказалась та, которая включала в себя глаголы. Среди окказионализмов-глаголов нами были выделены грамматические окказионализмы («сшевелила», «сшумел», «сгас», «утянулся» и др.) и лексические окказионализмы («завишневила», «прошипнула», «околючила», «закоготить», «вынежить», «спелить» и др.). Второй по численности оказалась группа имён прилагательных, причём все прилагательные мы отнесли к лексическим окказионализмам («свежежёлтая», «белоумным», «меднозвонки», «налимохвостые», «лисьехвостные», «горькоствольные», «железно-настывший пень», «былинно-лохматый бор», «из-под спело-малиновых бровей», и др.). Группа существительных тоже состояла вся из лексических окказионализмов («в немыслимой густосини», «солнцевосход», «солнцегас», «веснотал», «веснозапав»). Кроме этих трёх частей речи нами были найдены и наречия-окказионализмы («зверовато», «неторопко»), и причастия («взбуженная»).

В.Юровских охотно использует окказионализмы, рассматривая их и как текстообразующие единицы, и как средство для создания оригинального слова, с помощью которого создаётся яркий образ, выражается стремление писателя создать свой поэтический мир и дать всему в нем имя.

PERM UND NIEDERSACHSEN. ERFOLGREICHER WEG DER KLEINEN SCHRITTE?

Колесникова Анастасия Алексеевна

научный руководитель Торгашина Галина Зотеевна

МОУ «Гимназия №2», город Пермь

Die Zusammenarbeit der Länder ist sehr wichtig für die moderne Gesellschaft. Nicht nur die Länder, sondern auch die Regionen verschiedener Staaten sind heute Partner. Sie fördern ihre Beziehungen in vielen Bereichen: Wirtschaft, Politik, Kultur, Wissenschaft, Sport.

Die Zusammenarbeit zwischen dem Permer Gebiet und Niedersachsen wurde 1993 begonnen. Aber was gibt diese Partnerschaft unseren Bürgern? Ist sie wirklich für unsere Region nützlich und erfolgreich? Warum streben unserem Gebiet die Deutschen zu?

In seinem Referat verfolgt der Autor das Ziel diese Fragen zu beantworten. Dabei muss man folgende Aufgaben lösen:

1. Verschiedene Literatur zum Thema lesen und analysieren.
2. Offizielle Dokumente untersuchen
3. Die Permer, die an den permer-niedersächsischen Projekten teilgenommen haben, umfragen und diese Informationen gegenüberstellen, analysieren und systematisch zusammenfassen.

Bei der Arbeit an dem Referat wurden folgende Methoden gebraucht:

- Kritikanalyse der Literatur und der Dokumente
- Gegenüberstellungsmethode
- Umfragenmethode

Die Arbeit hat eine praktische Bedeutung. Man kann sie in den Deutschstunden nutzen. Sie erklärt die Positionen beider Länder in der Zusammenarbeit, zeigt alles Positives in der Partnerschaft und das international wachsende Vertrauen zu Russland. Das zunehmende Interesse unserer deutschen Kollegen beweist das große Vertrauen zwischen Region Perm und Niedersachsen, aber auch die guten Investitionschancen und die Sicherheit der russischen Wirtschaft für ausländische Investoren und Geschäftsleute.



СЕДЬМАЯ БУКВА АЛФАВИТА

Худеньких Е. О.

научный руководитель Сухорукова Е. Н.

ФГОУ СПО Уссурийский аграрный техникум

Русский алфавит – это фундамент всей русской культуры, это национальное достояние. Он отражает всё богатство нашего великого русского языка, является стержнем нашей культуры. А потому дискриминация хотя бы одной буквы ведёт к печальному, разрушительным последствиям для русского языка, для всей нашей культуры. Самой молодой буквой русского алфавита является **буква Ё**.

А сколько ныне в нашем языке слов, начинающихся на эту букву? В последних изданиях знаменитого «Толкового словаря русского языка» С. И. Ожегова и Н. Ю. Шведовой буква Ё получила наконец-то свой собственный словарь, уйдя из-под гнёта буквы Е. В нём содержится 12 слов: ёж, ёжик, ёжиться, ёкать, ёлка, ёлочка, ёмкий, ёмкость, ёрзать, ёрник, ёрничать и ёрш. Но слов, начинающихся с буквы Ё, гораздо больше. В словаре употребления буквы Ё, помещённом в книге «Два века русской буквы Ё», приведено 50 слов. Медленное вхождение буквы «ё» в жизнь объясняется её неудобной для быстрого письма формой, а также техническими трудностями издательских технологий до компьютерного времени. Необязательность употребления буквы Ё привела к ошибочным прочтениям, которые постепенно становились общепринятыми. Они затронули всё — и огромную массу личных имён, и множество имён нарицательных.

В нашей стране и за её пределами всё же идёт процесс всё более широкого внедрения буквы Ё не только на страницах периодической печати. В титрах на телевидении началось широкое использование Ё и мы видим фамилии Селезнёв, Подберёзкин, Чебышёв, Дёгтев, Огнёв; другие слова: актёр, режиссёр, «День за днём», «Звёзды хоккея» и многое другое.

Изучив материалы по истории буквы «ё», правилам правописания, последствия необязательного употребления, я убеждена, что буква «ё» русской азбуки займёт своё законное место в нашем языке.

Я, как и все, кто, искренне любит русский язык, испытываю радость, что для всё большего числа соотечественников доходит простая истина: неприменение на письме буквы Ё порождает ошибочную информацию, ведёт к искажению и уродованию русского языка, и поэтому должен быть положен конец.

ФОРМИРОВАНИЕ ИНФОРМАЦИОННОЙ КОМПЕТЕНЦИИ НА УРОКАХ АНГЛИЙСКОГО ЯЗЫКА

Лушавин Александр Викторович

научный руководитель Богач Е.П.

ГОУ ВПО Ульяновский государственный университет, Ульяновск

В последние годы всё чаще поднимается вопрос о применении новых информационных технологий в средней школе. Это не только новые технические средства, но и новые формы и методы преподавания, новый подход к процессу обучения, овладение которыми требует в первую очередь, хорошо сформированную информационную компетенцию. Ее главными компонентами являются: сбор, накопление, продуцирование, обработка, хранение, передача и использование информации, осуществляемые на основе современных средств микропроцессорной и вычислительной техники, а также на базе разнообразных средств информационного обмена.

Основной целью обучения иностранным языкам является формирование и развитие коммуникативной и лингвистической культуры школьников, обучение практическому овладению иностранным языком. Но сфера иностранных языков тесно связана с новыми технологиями, а



они составляют средство связи современно-развитого человека с окружающим миром.

Гипотеза данного исследования состоит в том, что применение информационных технологий на уроках английского языка имеет удвоенную значимость:

1. стимулирование интереса к овладению навыков работы с компьютерными и цифровыми технологиями, т.е. формирование информационной компетенции,

2. повышение мотивации к изучаемому языку для овладения информационной компетенцией. Поэтому формирование информационной компетенции будет более эффективным при взаимодействии с формированием лингвистической компетенции.

Поэтому можно предположить, что уроки английского языка могут явиться хорошим средством формирования информационной компетенции. Возможен тот факт, что применение информационной технологии на уроках иностранного языка будет более эффективным методом освоения информационной культурой, нежели на уроках информатики. Так как сфера новых информационных технологий неразрывно связана с международной коммуникацией, поэтому для продуктивного обмена информации ученику сначала нужно овладеть лингвистической компетенцией.

Значит, можно предложить не только частичное применение информационных технологий на уроках английского языка, но и полный переход учебного процесса по овладению английским языком от стандартного к компьютеризированному.

Целью данного исследования является создание и апробация серии уроков английского языка с полным одновременным совмещением изучения языка и компьютерной грамотности. Для этого данные уроки должны проходить в оснащённом компьютерами учебном кабинете.

ИЗМЕНЕНИЕ ЯЗЫКОВЫХ ФОРМ В СВЕТЕ РАЗВИТИЯ КОММУНИКАЦИОННЫХ СЕТЕЙ

Сатановская Кристина Игоревна

научный руководитель Насакова Бальжин Жамсарановна

МОУ «Дульдургинская средняя общеобразовательная школа»

Жизнь стремительно меняется. В нашу жизнь входят современные коммуникации: сотовые телефоны, Интернет и др. В результате общения в чатах и форумах происходит изменение языковых форм.

Интернетовский или «чатовый» стиль отражает определенную сторону жизни, имеет особую сферу применения, характеризуется определенными условиями коммуникации и решает основную задачу речи, т.е. является новым функциональным стилем.

Вместе с тем происходят изменения в родном языке. Язык Интернет нарушает нормы словоупотребления, отмечается пренебрежение правилами грамматики и орфографии. 93% опрошенных утверждают, что замечали ошибки в речи собеседника, несоблюдение языковых норм и сокращение некоторых слов. Большинство высказывает озабоченность состоянием русского языка.

Появление новых средств коммуникации- необходимость, веление времени. Это удобная форма коммуникации, которая охватывает все сферы нашей жизни. Но он не способен заменить родной язык, который в «умелых руках и опытных устах – красив, певуч, выразителен, гибок, послушен, ловок и вместителен» (А.И.Куприн).



СРАВНИТЕЛЬНАЯ ХАРАКТЕРИСТИКА БРИТАНСКИХ И РОССИЙСКИХ СУЕВЕРИЙ, СВЯЗАННЫХ С ПТИЦАМИ

Читанова Тамара Вангельевна

научный руководитель Манько Галина Семёновна

научный консультант Пуртова Неля Павловна

МОУДОД ЦДОД «Малая академия»; МОУ СОШ №42, города Краснодара

Одной из интереснейших сторон нашей жизни является вера человека в некие сверхъестественные силы, которые действуют по какому-то своему, не поддающемуся объяснению плану.

Целью исследования является сравнительный анализ российских и британских суеверий не только как явлений культурной и общественной жизни народа, но и как языковых явлений.

Для достижения этой цели необходимо решить **следующие задачи:**

1. Составить классификацию наиболее известных британских и российских суеверий.
2. Провести сравнительный анализ их событийной и лексической составляющей.
3. Установить событийные и языковые соответствия, иллюстрирующие эту сторону жизни народов двух стран.

Гипотеза: Мы предполагаем, что при сравнении примет и суеверий двух различных стран мы сможем выявить некоторые сходства как в самих приметах, так и в приговорах и заговорах.

Актуальность темы заключается в том, что суеверия и приметы являются частью нашего быта независимо от того, где мы живём. Сравнительный анализ примет и суеверий Британии и России позволит нам глубже изучить культуры двух народов, правильнее понимать реалии языка.

Практическая ценность данной работы заключается в том, что её результаты можно использовать на уроках английского языка и факультативных занятиях, а также на уроках по страноведению и переводу в специализированных школах.

В основной части мы сравнили приметы, связанные с птицами в Великобритании и России и получили такие результаты.

Суеверий, связанных с птицами в Великобритании – **39**.

В России, суеверий, связанных с птицами – **60**.

Изучая приметы, суеверия, приговоры двух стран, мы обнаружили некоторые лексические сходства в **приговорах** и действиях для нейтрализации негативных последствий.

В результате нашей работы мы пришли к следующим **выводу:** Схожесть примет, суеверий и приговоров двух стран очевидна.

«СЛОВО О ЗАКОНЕ И БЛАГОДАТИ» КАК ОБРАЗЕЦ ПУБЛИЦИСТИЧЕСКОЙ РЕЧИ

Мухамадышова Эльзана Рустемовна

научный руководитель Галеева Ирада Шамильевна

Лицей №121

Для становления русской средневековой эстетики особое значение имело принятие Руси новой системы миропонимания, активно способствовавшей внедрению молодой русской культуры в систему более развитых культур средиземноморского региона.

Принятие христианства Русью X в. было вполне естественным и закономерным явлением. В процессе становления феодальных отношений и более и менее регулярных контактов с Византией общественное сознание восточных славян достаточно быстро прогрессировало в направлении осознания христианского монотеизма в качестве более совершенной формы религии, чем



бытовавший у них первобытный культ многих богов.

Уже первое, дошедшее до нас произведение русской письменности, знаменитое «Слово о законе и благодати» Иллариона, написанное в 1037-1050 гг., - по сути дела развернутый энкомий христианству и князю Владимиру, утвердившему эту самую совершенную, по мнению автора, ступень веры на Руси. Обращение автора к прошлому Руси было вызвано стремлением указать на прямую связь между деятельностью Владимира и государственной политикой его сына Ярослава, желанием «прославить» настоящее в прошедшем, что позволяет рассматривать «Слово» как образец политической речи, в которой отразились оригинальные идеи, порожденные борьбой Руси за свою церковную и культурную самостоятельность.

По точному выражению Д. С. Лихачева, в «сложнейшей историософской проблеме» «Слово о законе и благодати» Иллариона в центре внимания стоит совершенно новая для русичей того времени духовная ценность – благодать. Это понятие используется в широком аксиологическом смысле. Благодать Илларион обозначает весь комплекс духовных ценностей, всю веру христианскую и олицетворение этих ценностей – самого Иисуса Христа. Закон был лишь первой ступенью к Истине, ее тенью («стенъ»); благодать – сама Истина. Весь трактат посвящен обоснованию исторической закономерности смены закона благодатью и приобщению к ней русского народа.

В «Слово о законе и благодати» в поэтических образах воспевается и разъясняется это умопостижимое антиномическое единство, возникшее из неистощимого человеколюбия Творца.

Особенно восприимчивым к антиномизму оказался Илларион. Его не волнует вопрос, - как возможно (и возможно ли) неслитное соединение двух природ, двух волей, двух действий в Христе. Новозаветные события служат ему бесспорным доказательством и выражением истинности догмата. Принятие Русью христианства не могло поколебать глубинной архитипической связи славянской духовной культуры человек - природа, но существенно одухотворило ее, подняв на новый уровень. Это дало новый творческий импульс развитию эстетического сознания.

Христианство на Руси было воспринято прежде всего на уровне художественно - эстетического сознания.

СРЕДСТВА СОЗДАНИЯ ЮМОРА В ПОЛИТИЧЕСКОМ ДИСКУРСЕ

Сидоренко Кристина Викторовна

научный руководитель доцент, к. филол. н. Сабурова Н.А.

Тихоокеанский Государственный Университет, г. Хабаровск

В последнее время проблематика юмора в политическом дискурсе является одной из наиболее привлекательных областей исследования. Проблема политического юмора представляется актуальной из-за слабой теоретической разработанности в отечественной лингвистике. В фокусе внимания исследователей оказались высказывания политиков, которые создают комический эффект: шутки во время выступлений, ошибки, которые вызывают смех, создание каламбуров во время политических выступлений.

Настоящее исследование посвящено выявлению и изучению средств создания юмора в политическом дискурсе, природы и характера политического юмора как лингвистического феномена.

Научная новизна данной работы состоит в том, что в ней выявлены и представлены средства создания юмора в политическом дискурсе. Материалом для исследования стали речи политиков (Дж.Буш, В.В Путин, Б.Абама, В.В. Жириновский и др).

В качестве объекта исследования выступают высказывания политиков, носящих комический эффект.

Целью данной работы является выявление средств создания юмора в политическом дискурсе.

Практическая ценность данной работы состоит в том, что материалы, используемые в работе, могут применяться в ходе чтения лекций в курсе стилистики, на практических занятиях по переводу.



РЕГЛАМЕНТИРУЮЩИЕ НАДПИСИ В РУССКОМ И АНГЛИЙСКОМ ЯЗЫКАХ

Рявкин Василий Сергеевич

научный руководитель Сабурова Н.А.

Тихоокеанский Государственный Университет, г. Хабаровск

Данная работа посвящена изучению прагматических особенностей англоязычных и русскоязычных регламентирующих знаков городской среды. Мир улицы и разнообразных заведений всегда был отражением своего времени. Наиболее заметные изменения происходят с вывесками, фиксирующими жизненно важные потребности человека, и поэтому подобного рода материал всегда заслуживает внимания социологов и лингвистов и представляет собой неисчерпаемую базу для исследований.

Теоретической базой для исследования стали работы Дж. Остина, Е. И. Беляевой, Е. В. Падучевой, Ю. В. Степанова и т. д. Изучается особая социальная значимость побуждения в процессе межличностной коммуникации. В данной работе побуждение рассматривается как речевое действие - директивный речевой акт.

Специально для исследования были собраны примеры публичных директивов русскоязычной и англоязычной городской среды. Они были разделены на 10 тематических блоков: road (дорога), transport (транспорт), disabled people (инвалиды), hospital (больница), animals (животные), tidiness (соблюдение порядка), factories (заводы), leisure places (места отдыха), museums (музеи), eating places (места общественного питания), которые были проанализированы с точки зрения выбираемой говорящим коммуникативной стратегии.

В заключении указаны обнаруженные сходства и различия между русскоязычными и англоязычными публичными директивами.

Результаты исследования могут быть использованы в качестве основы для дальнейших исследований, как материалы для приложений, лекций и др.

АССОЦИАТИВНО-СМЫСЛОВОЕ ПОЛЕ КОНЦЕПТА КЛЮЧЕВОГО СЛОВА “WAR” (НА МАТЕРИАЛЕ РОМАНА ПЭТ БАРКЕР “REGENERATION”)

Федорова Дарья

научный руководитель Коваленко Г.Ф.

Тихоокеанский государственный университет

Концепт войны ассоциативно связан в сознании народа с кровью, болью, смертью; победа в войне является радостью и облегчением для народа. Война способна раскрыть различные качества человека, как положительные, так и отрицательные. Война разбивает судьбы, семьи, ломает психику, следствием войны всегда являются испорченные отношения между народами воевавших государств.

Анализ контекстов художественных произведений позволяет выявить тончайшие смысловые нюансы слова «война», являющегося номинантом концепта. Концепт войны, являясь одним из важнейших концептов культуры, интерпретируется не только в литературе, но и в других видах искусства: живописи, музыке, кино и т.п.

События войны отражаются и в произведениях современных британских писателей. Это свидетельствует о стремлении современных авторов осмыслить происходившее. Произведение Пэт Баркер “Regeneration” освещает события Первой мировой войны, ее последствия для простого солдата. События, описанные в романе, действительно имели место, а прототипами героев явились реальные люди. Этим обусловлен интерес автора данного исследования к ана-



лизируемому роману и обращение к теме войны.

Актуальность данного исследования обусловлена тем фактом, что роман “Regeneration” недостаточно изучен и мало знаком русскому читателю.

Целью работы является исследование индивидуально-авторских ассоциаций ключевого слова концепта “war” («война»).

Гипотеза – исследование концептов художественного произведения помогает читателю понять интенцию автора, глубже проникнуть в смысл текста через выявление индивидуально-авторских ассоциаций.

В данной работе проанализировано и переведено 19 текстовых фрагментов, наиболее ярко представляющих ассоциативно-смысловое поле номинанта концепта “war”.

Результаты работы – выявлен ряд ассоциативных цепочек ключевого слова концепта “war”, составляющих содержание исследуемого концепта, среди которых ряд ассоциаций являются индивидуально-авторскими, раскрывающими замысел автора – показать необходимость обращения к жизни солдат, участников военных действий.

Практическая значимость работы заключается в возможности использования результатов исследования на занятиях по анализу текста, стилистике и переводу.

ЛИНГВОСТИЛИСТИЧЕСКИЕ ОСОБЕННОСТИ ПРОИЗВЕДЕНИЙ ДЖОАН РОУЛИНГ

Кодзоева Марина Микаиловна

Научный руководитель Амирханова Лалита Чингисхановна

ГБОУ гимназия №1, г. Назрань

Все больше возрастает интерес лингвистов к языку произведений современных авторов, пишущих для детей подростков и, в частности, к функционированию комического и эксцентрического в детской английской литературе.

Не только большим и маленьким жителям туманного Альбиона, но и читателям из многих стран пощастило познаться с творчеством Джоан Кэтрин Роулинг. Дж. К. Роулинг - современная писательница, ставшая известной, благодаря ее сенсационным романам о Гарри Поттере.

Поскольку моя работа связана с исследованием лингвостилистических средств для выражения комического и эксцентрического в языке современной английской детской литературы, то стоит отметить, что перевод англоязычной комической литературы именно для детей вызывал и вызывает достаточные затруднения для многих переводчиков из-за наличия реалий и аллюзий, не имеющих информационной значимости для нашего читателя; непереводаемой игры слов и фонетических каламбуров, характерных исключительно для английского языка. Не последнюю роль играет возрастная специфика читательской аудитории. Неудивительно, что некоторые произведения современных английских авторов пока остаются доступными только носителям языка. В культурологическом плане существенно, что переводчик имеет дело с пересечением культур в двух плоскостях - с одной стороны, русской и английской, с другой - «волшебной» и повседневной, что вызывает дополнительные трудности при переводе.

Целью настоящей работы является комплексное и системное выявление и описание особенностей комического и эксцентрического в современной английской детской литературе прозаического жанра, а также анализ стилистических приемов используемых для достижения комического и эксцентрического эффекта в романе Джоан К.Роулинг «Гарри Поттер и Тайная комната»,

Поставленная цель потребовала решения следующих задач:

1. Отбор материала для последующего описания и анализа.
2. Определение характерных признаков языка и стиля Дж.К. Роулинг.



3. Выявление лингвостилистических приемов для достижения комического и эксцентрического в прозе Дж. К.Роулинг.

В этой работе анализу подвергнуты лингвостилистические параметры языка художественных произведений и индивидуального стиля писателя.

МАНИПУЛЯТИВНЫЕ СТРАТЕГИИ В ПОЛИТИЧЕСКОМ ДИСКУРСЕ

Икаева Мадина

Научный руководитель: Гутиева Э.Т.

*Факультет иностранных языков, Северо-Осетинский государственный университет
им. К.Л. Хетагурова*

В данной работе мы провели исследование политического дискурса, а также манипулятивных стратегий, используемых в нем.

Проанализировав выступления Джорджа Буша, мы пришли к выводу, что наиболее часто он использует следующие виды приемов: обращения, дихотомия между понятиями «свое» и «чужое», а также религиозные высказывания. Каждый из них выполняет ту или иную функцию политической коммуникации.

Во-первых, обращения чаще всего направлены на установление контакта с аудиторией, за счет создания дружеской доверительной обстановки. При выборе тех или иных форм обращений Джордж Буш использовал стратегию единства. Очень часто он использовал местоимения *we*, *our*, а также нередко называл своих коллег не по занимаемой должности, как это принято, а по имени. Такие обращения направлены на создание коммуникативно-равноправных отношений между адресантом и адресатом, за счет того, что они заключают в себе смысл всеобщности, всеохватности, реализуемый конструкцией всех и каждого.

Во-вторых, анализ высказываний, содержащих дихотомию, показал, что Джордж Буш в своих выступлениях склоняется к завышенной оценке своей нации и недооценке групп чужих, которые обычно представлены в аспекте социокультурных различий, отклонений от господствующих норм и ценностей, жестокости и угрозы. Его оценки при этом отличаются ярко выраженной полярностью, строятся на оппозициях, исключающих какую-либо градуальность. Подобное бинарное разделение мира позволяет Джорджу Бушу мобилизовать общественное мнение своей страны, формируя негативный имидж другой нации, что направлено на консолидацию людей в борьбе против общего врага.

В-третьих, Джордж Буш, в отличие от многих политиков, очень часто использует обращения к Богу и к религии. Наибольшее количество подобных высказываний встречается в его выступлениях, посвященных различным конфликтам или катастрофам. Его оптимизм по поводу преодоления всех этих трудностей во многом основан на вере в Бога, как в защитника и помощника. Его речь отличает идеологизация того, о чем говорится. Некоторые его высказывания подают общие истины, как результат размышлений, как несомненная данность «от бога». Все это направлено на сближение со слушателями, на активацию чувства симпатии и единства.

ЭВФЕМИЗМЫ В ПОЛИТИЧЕСКОМ ДИСКУРСЕ

Царакова Марина

*Факультет иностранных языков Северо-Осетинский государственный университет
им. К.Л. Хетагурова*

Актуальность исследования эвфемии в политическом дискурсе состоит в том, что в современной ситуации, когда воздействие на массовую аудиторию через политический язык стало явлением целенаправленным и осуществляется в соответствии с требованиями правовой и



культурной корректности, использование эвфемизмов приобретает особую значимость.

Употребление эвфемизмов в текстах политической коммуникации обусловлено несколькими факторами: 1. рядом ограничений правового характера, 2. необходимостью соблюдения правил культурной корректности, 3. большей эффективностью воздействия на аудиторию при имплицитном способе передачи информации.

Проведенное исследование позволяет сделать вывод: наиболее часто политические эвфемистические обороты в современной речи и СМИ используются для обозначения:

1) органов власти и их деятельности: Bundeshaushalt (федеративное хозяйство) вместо Regierung (правительство), Schleudersitz (катапультируемое сидение) вместо der Posten des Chefs der Bundeswehr (должность начальника Вооруженных сил ФРГ).

2) экономических методов и их последователей: Lohndumping (разгрузка заработной платы) вместо Lohnraub (ограбление путем снижения заработной платы), Nachlassen der Konjunktur (снижение конъюнктуры) вместо Wirtschaftskrise (экономический кризис).

3) различных национальных социальных групп и отношений между ними: Gottesgeschenk (подарок от Бога) т.е. Amoklauf von al-Quida (одержимость, неистовство группы Аль-Каида).

4) военных действий и их участников: schwarze Witwe (черная вдова) вместо террористка смертника, das militärische Abenteuer (военное похождение) т.е. Georgiens Vorgehen (наступление Грузии во время грузино-осетинского конфликта в 2008 году).

ПОЛИФУНКЦИОНАЛЬНОСТЬ ФРАНЦУЗСКОГО ГЛАГОЛЬНОГО СПРЯЖЕНИЯ КАК НЕОБХОДИМАЯ ОСНОВА ЕГО КАТЕГОРИАЛЬНЫХ СХОЖДЕНИЙ

Мазаева Инна

Научный руководитель: Гринштейн Т.А.

*Факультет иностранных языков Северо-Осетинский государственный университет
им. К.Л. Хетагурова*

Целью выполненной работы было определить, какие сходства и различия существуют между видом и залогом в системе французского глагола. Методом исследования являлся описательный. В результате выполненной работы мы пришли к следующим выводам.

1. Соотношение вида и залога не поддается какой-либо схематизации. В пределах конкретной, отдельно взятой формы взаимодействие двух категорий может оказаться индивидуально неповторимым. Бесспорно лишь то, что с наибольшей очевидностью и полнотой функциональные схождения залога и вида проявляются в тех формах, которые несут в себе морфологическую примету. Среди морфологически отмеченных форм залогового значения, осложняющихся функцией видового порядка, следует назвать аффиксальные образования, местоименные псевдорексивы и аналитическое сочетание *кtre + pp*.

2. Фактором, определяющим скольжение той или иной формы по шкале функциональных назначений (видовых и/или залоговых), является степень лексических переосмыслений, наступающих глагол в процессе приобретения им новой морфологической структуры.

3. Минимальным условием для ослабления исконно залоговой функции и выдвижения на первое место видового значения следует признать утрату лексической соотнесенности между исходным глаголом и его морфологическим производным. Полная дифференциация смыслового объема завершается на словообразовательном уровне. Морфологические процессы, остающиеся на уровне словоизменения, способствуют установлению между обеими функциями относительного равновесия.



ЛЕКСИЧЕСКИЕ ЕДИНИЦЫ, ПРЕДСТАВЛЯЮЩИЕ ТЕМУ «ГЕНИАЛЬНОСТЬ» В РОМАНЕ А. И Б. СТРУГАЦКИХ «ХРОМАЯ СУДЬБА»

Тарасова Дарья Алексеевна

Научный руководитель: Трифонова Н. В.

МОУ «Многопрофильный лицей №1», Магнитогорск

Лексическую структуру текста во многом определяют лексические темы, которые «...обеспечиваются лексической системой, ее организацией» (Черняк, 1992:39)

Объектом исследования послужили лексические единицы разных лексико-тематических групп, составляющих тему «Гениальность».

Цель работы: выявление состава текстовой лексико-тематической группы «Гениальность» и определение внутритекстовых связей на основании анализа лексической структуры текста.

Классификация проводилась по следующим принципам: место в романе, смысловая соотнесенность.

В тексте романа «Хромая судьба» нами выделено 7 текстовых лексико-тематических групп. Наиболее яркой является группа лексических единиц, характеризующих гениальность в сфере литературы. Самыми частотными стали ЛЕ «литература» и «Синяя папка». Во вставном романе «Гадкие лебеди» нами выделено 9 текстовых лексико-тематических. Наиболее яркой является группа, антонимичная названной: «ЛЕ, характеризующие гениальность как болезнь». Наиболее частотными будут единицы «мокрец», «очкарик», «больные».

Исследование подтвердило нашу гипотезу о том, что словари, составленные на основе романа «Хромая судьба» и вошедшей в него повести «Гадкие лебеди» практически не соприкасаются.

В «Хромой судьбе» тема гениальности раскрывается в основном через отрицание. Например, двум единицам, говорящим о гениальности напрямую, противопоставлены двадцать семь слов и словосочетаний.

Кроме того, многие выделенные лексические единицы вне контекста не несут никакой смысловой нагрузки, связанно с гениальностью (например, «наследники вымороченных квартир, вымороченных рукописей, вымороченных постов»).

Итак, лексическая тема «Гениальность» пронизывает весь текст, определенным образом коррелируя с его субъектно-речевой и повествовательной структурой, и в то же время, в качестве обратной связи, данная тема расширяет объем ключевого слова повести, наполняя его новым, обогащенным содержанием.

АНГЛИЦИЗМЫ: ИХ ФУНКЦИИ И СПОСОБЫ АССИМИЛЯЦИИ В РУССКОМ ЯЗЫКЕ

Седельникова Юлия

научный руководитель Сафонова Светлана Владимировна

МОУ «Многопрофильный лицей №1» г. Магнитогорск

В современном мире в развитии политических и экономических отношений очень сильно ощущается доминирующая роль США. Исходя из этого, английский язык принял статус глобального языка планеты. Следовательно, такое социальное явление как проникновение англицизмов в различные языки мира имеет место быть. В связи с этим, приток большого количества англицизмов в русский язык является объективной реальностью. Области заимствований, как и способы ассимиляции англицизмов в русском языке, различны. Поэтому, **тема** нашей работы – «Англицизмы: их классификация и функции в русском языке».

Актуальность выбранной нами темы заключается в противоречии между фактами широко-



го распространения англицизмов в русском языке и их неправильном понимании, вызванном сходством их звучания или написания. **Гипотеза:** мы предположили, что чем выше уровень владения русскоговорящих людей английским языком, тем ниже вероятность неоправданного использования ими англицизмов.

Цель нашей работы заключается в определении основных функций англицизмов в русском языке и составлении их классификации.

Для достижения цели в нашей работе мы решаем следующие **задачи:**

- 1) изучить литературу по проблеме;
- 2) рассмотреть исторические этапы проникновения англицизмов в русский язык;
- 3) определить основные функции англицизмов в русском языке;
- 4) классифицировать англицизмы по сферам их применения, по морфемным видоизменениям, по эквиваленции, в чем и заключается **новизна** работы.

Исследование проводилось в языковых группах МОУ «МЛ № 1» города Магнитогорска. Этапы проведения исследования: провести социологический опрос посредством перевода аутентичного английского текста на русский язык; проанализировать результаты, выявив количество англицизмов и английских слов, замененных русским эквивалентом.

Проанализировав полученные результаты, можно сделать следующие **выводы:** во-первых, степень ассимиляции англицизмов в речи учащихся лицея достаточно высока. Причем, введенные мною заимствования из других языков усваиваются студентами в русском языке в большей или меньшей мере. Во-вторых, налицо следующая тенденция: уменьшение числа англицизмов с уровнем обучения студентов в специализированных группах. Заметим, что количество англицизмов в группе И-Э 3-1 всего лишь на 10 слов больше, чем в группе И-Я 1-1 (92 : 82). Несмотря на то что, студенты специализированной группы первого курса еще только начали свое лингвистическое образование, у них уже вырабатывается «языковое чутье».

СВОЕОБРАЗИЕ СОВРЕМЕННЫХ ЭРГОНИМОВ

Гордина Дина Борисовна

научный руководитель Лавриненко Асия Искандаровна

ГОУ СПО «Нижегородский технологический техникум», г. Нижний Новгород

Ономастика как никакой другой раздел языкознания позволяет выявить языковые пристрастия эпохи, почувствовать ее языковой вкус. В центре нашего исследования – современные эргонимы, названия торговых предприятий. Исследование носит прикладной характер. Главная цель его – рассмотреть современные эргонимы, определить основные требования к ним и постараться выделить среди названий магазинов наиболее удачно образованные.

Сравнение названий торговых предприятий советского и постсоветского периодов привело к выводу о языковых предпочтениях этих совершенно разных периодов в развитии языка. Отличительными особенностями эргонимов советского периода являются обезличенность, отсутствие яркой образности, однообразие, широкая распространенность одних и тех же названий на территории всей страны. Причина этого кроется скорее во внеязыковых факторах – в экономических отношениях, в форме собственности. Государственные торговые предприятия советского времени были далеки от рыночных отношений, им не грозила конкуренция, потому названия магазинов носили исключительно номинативный характер. В последние десятилетия преобладающее большинство торговых предприятий находится в частной собственности, и их названия выполняют рекламную функцию, они призваны создавать благоприятный образ магазина.

Современные эргонимы поражают многообразием. Тем не менее можно выделить несколько достаточно больших семантических групп. Наиболее многочисленная группа (35%) включает в себя эргонимы, прямо указывающие на ассортимент реализуемой продукции («Хлеб», «Мясо», «Сапожок», «Запчасти для иномарок»). Другая группа эргонимов (22%) тоже указывает на



ассортимент, но косвенно. Такие названия либо вызывают определенные ассоциации («Аист» - магазин товаров для новорожденных), либо называют адресатов продукции («Мама + я», «Хозяюшка», «Рыбак»), либо предназначение продукции («Все для дома»). Третью группу (22%) составляют достаточно разнородные эргонимы, не несущие никакой фактической информации о направлении деятельности торгового предприятия.

Они скорее психологически воздействуют на потребителя, содержат прямой призыв («Обнови»), так или иначе указывают на привлекательные стороны товара («Дешевизна», «Экономный»), вызывают приятные ассоциации («Пятерочка», «Шоколад»), подчеркивают масштабность, глобальность торговых предприятий («Новая эра», «Республика», «Этажи» - это, как правило, крупные торговые центры). Среди неинформативных названий следует выделить в особую группу (7%) эргонимы, образованные от личных имен («Светлана», «Виктория»). Отдельная группа эргонимов (14%) образована от иноязычных слов, не освоенных русским языком («Алтын», «Sagitta», «Spar»).

ОСОБЕННОСТИ ФУНКЦИОНИРОВАНИЯ НАИМЕНОВАНИЙ ЛИЦА В СОВРЕМЕННОМ ПРЕДВЫБОРНОМ ДИСКУРСЕ

Яппарова Венера Нагимовна

научный руководитель Бочина Татьяна Геннадьевна

*ГОУ ВПО Татарский государственный гуманитарно-педагогический университет,
г. Казань, Республика Татарстан*

Комплексное исследование наименований лица, функционирующих в предвыборном дискурсе для репрезентации адресанта, прямого адресата и адресата-наблюдателя, позволило выделить 17 лексико-семантических групп (ЛСГ), установив рейтинги номинативной дробности и частотности.

Самой высокой частотностью в предвыборном дискурсе характеризуются номинации, репрезентирующие адресата-наблюдателя (электорат) (26 лексем, 1262 апелляции), что объясняется основной целью предвыборного дискурса - завоевать власть путем получения как можно большего числа голосов потенциальных избирателей.

Наиболее разнообразными по количеству представленных лексем являются ЛСГ наименований лица, используемых для обозначения прямого адресата (конкурента) по предвыборной борьбе (72 лексемы, 977 апелляции).

Большинство наименований лица, репрезентирующих политических противников, характеризуются негативной оценочностью, стилистической сниженностью и окказиональностью, что связано со стремлением говорящего значительно снизить статус соперников в глазах избирателей, одновременно увеличив свои шансы на победу в выборах.

Менее распространенными наименованиями лица являются номинации, идентифицирующие адресанта (политика, принимающего участие в выборах) предвыборного дискурса (56 лексем, 808 апелляции), что позволяет говорить о второстепенной роли репрезентации самих говорящих при создании предвыборных текстов.

Таким образом, особенности функционирования наименований лица в предвыборном дискурсе обуславливаются, во-первых, разнообразием и частотностью использования представленных ЛСГ наименований лица; во-вторых, реализацией ими номинативной и оценочно-экспрессивной функций; в-третьих, значимостью данных номинаций для идентификации участников предвыборного дискурса.



СТАТУС И ФУНКЦИИ БУКВЫ «Ё» КАК ОТРАЖЕНИЕ ИЗМЕНЕНИЙ РУССКОГО АЛФАВИТА

Колотилова Алина Эдуардовна

научный руководитель Новикова Т.Ф.

Белгородский государственный университет, Белгород

Всё чаще в современной печати можно встретить случаи небрежного отношения к нашему родному языку. Как актуальную для современного этапа развития языка мы рассматриваем проблему сохранения азбуки, которая за свою историю претерпела множество изменений. Наше исследование посвящено «беспризорному» положению самой молодой буквы («ё»), отношению печатных средств к её сохранению, роли в передаче слова и текста. Как понять без обозначения «ё» такое, например, предложение: «*Записка Лене Шпаро*». Кому предназначена записка: Лене или Лёне? Таких примеров нами собрано более 300. Так случилось, что с буквой «ё» постоянно происходит, по выражению Л.В. Успенского, «странная пульсация»: «ё» то допускается в нашу печать, то изгоняется из неё, то признаётся необходимой, то объявляется ненужной. Ходом развития русского языка доказана необходимость этой буквы. Однако и по сей день с нею ведётся непримиримая борьба, и ведётся, как ни странно, иногда теми, кто должен заботиться о благополучии и сохранении русского языка.

На основании проведённого нами наблюдения и последующего анализа фактов употребления/неупотребления нашей буквы в изданиях разных типов: в художественных текстах, в СМИ, в научной и учебной литературе, - сделаны выводы. В современных текстах буква «ё» встречается крайне хаотично и наблюдается тенденция к её вытеснению. В школьных учебниках, которые должны являть пример бережного отношения к языку, также нет системного и планомерного использования буквы «ё». Употребление литеры «ё» имеет ряд положительных сторон: облегчается процесс чтения, повышается произносительная культура. Игнорирование на письме «ё» ведёт к искажению либо неточному пониманию смысла. Однако в некоторых текстах, в газетах, в рекламах, в художественных произведениях буква «ё» начинает выполнять выделительную функцию и становится своего рода средством выразительности.

Одной из направлений нашего исследования было доказать, что беспокойность общества безразличием современников к сохранению языка имеет под собой основания, что эти «больные» вопросы и проблемы нельзя игнорировать, нужно собирать, обобщать, «обнародовать» как положительные, так и негативные факты отношения людей к родному языку, к его основам, чтобы в конце концов как можно больше современников осознало, что наша азбука – это фундамент культуры, первооснова духовного бытия русских, россиян и всех говорящих на русском языке народов, а фундамент разрушать опасно...

СЕМАНТИКА И ПРАГМАТИКА МЕЖДОМЕТИЙ КАК ОТДЕЛЬНЫХ ПРЕДЛОЖЕНИЙ

Лушавин Александр Викторович

научный руководитель Богач Елена Петровна

ГОУ ВПО Ульяновский государственный университет, г. Ульяновск

Данная работа посвящена исследованию прагматики междометий в современном английском языке. Междометия представляют собой не только класс эмоционально-значимых единиц языка, служащих для выражения непосредственных эмоциональных реакций и волеизъявлений говорящего, но и часть речи, которая может выступать в роли отдельного предложения. Поскольку эмоции в реальном общении ориентированы на определенный адресата речи и придают языку ту окраску, которая в целом называется прагматикой, встает необходимость исследования



междометий в коммуникативно-прагматическом аспекте.

Известно, что части речи подразделяются на самостоятельные (знаменательные) и служебные. Специфика междометий выявляется путём сопоставления признаков междометий с признаками самостоятельных частей речи. Но междометия – это неизменяемая часть речи, не обладает грамматическими категориями. Как правило, междометия не выступают ни членами предложения, ни стержневым словом словосочетания, они отличаются особой сочетаемостью. Но было бы неправильно утверждать, что междометия не выполняют синтаксических функций, выступая за пределами предложения или вместо предложения.

Междометия в современном английском языке составляют богатый слой речевых знаков, служащих для выражения эмоционально-волевых реакций субъекта на действительность, для непосредственного эмоционального выражения переживаний, аффектов, волеизъявлений. [Королева: 26-27]. Без них немислима разговорная речь. Междометия как часть речи пытались идентифицировать еще в древнейших грамматиках: к примеру, в грамматике Варрона (1в. до н.э.); М.В.Ломоносов оценивал их как «краткое изъятие движений духа» [там же: 28].

Наиболее употребительные междометия в современном английском языке [Андреева: 5]:

Hush! Тише!, Hallo! Алло!, Bravo! Bravo!, Но! Эй! (оклик); Тпру! Стой! Именно наличием значения междометий обуславливается их употребление в процессе коммуникации как общепонятных языковых средств. В отличие от языковых единиц с денотативным значением, отражающим наиболее характерные признаки предметов, явлений, процессов и т.д., междометия выражают субъективное отношение говорящего к явлениям окружающей действительности.

МЕТАМОРФОЗЫ ПЕРЕВОДА

Карабajak Кенжеслу Амангалиевна

научный руководитель Кадулина Татьяна Станиславовна

ГОУ СПО «Орский медицинский колледж», г. Орск

Проблема перевода с иностранного языка на переводящий язык является одной из самых сложных и интересных лингвистических проблем в современном языкознании.

Актуальность нашей работы заключается в проблеме перевода с немецкого языка на русский диалогов профессиональной направленности, поскольку при работе с ними возникают определенные трудности из-за присутствия в них наряду с медицинской лексикой еще и разговорной лексики.

Цель исследования – выявление особенностей разговорного стиля речи немецкого языка и трудностей перевода разговорной и профессиональной лексики.

Предмет исследования – особенности перевода разговорной и профессиональной лексики с иностранного языка на переводящий.

Гипотеза: Разговорный стиль речи оказывает влияние на перенос ситуативного значения слов при переводе с иностранного на переводящий язык.

В процессе исследовательской работы мы выделили характерные особенности разговорного стиля речи, которые проявляются в изучаемых нами диалогах, и определили основные возникающие при работе трудности их перевода с учетом профессиональной направленности.

Языковые несоответствия, которые имеются между различными языками, оказывают влияние на результаты, получаемые в процессе перевода с иностранного языка на переводящий. В ходе работы мы подтвердили выдвинутую гипотезу о том, что разговорный стиль речи оказывает влияние на перенос ситуативного значения слов при переводе с иностранного языка на переводящий язык.

Практическая ценность нашей работы для студентов заключается в том, что окажет большую помощь при работе с диалогами всем студентам, изучающим немецкий язык (при этом проис-



ходит развитие языковой догадки, знакомство с особенностями изучаемого языка, активная познавательная деятельность студентов). Мы рекомендуем использовать ее результаты как в учебной деятельности, так и во внеклассной работе.

Ценность исследовательской работы для преподавателя в том, что он с ее помощью может уделить больше внимания особо трудным этапам работы с диалогами и, таким образом, достичь более эффективных результатов.

ЛЕКСИЧЕСКИЕ ОСОБЕННОСТИ АМЕРИКАНСКОГО ВАРИАНТА АНГЛИЙСКОГО ЯЗЫКА

Ким Александра Виссарионовна

научный руководитель Бабина Ирина Викторовна

*ГОУ ВПО «Дальневосточный государственный технический университет (ДВГУИТ)
им. В. В. Куйбышева» Инженерно-экономический институт, Педагогический
колледж, г. Владивосток*

В настоящее время американский вариант английского языка получил самое широкое распространение.

Лексика американцев динамично развивается и расширяется с каждым днем, а влияние американского варианта английского языка очевидно и бесспорно.

Американский английский создал тысячи слов и фраз, которые вошли как в общий английский язык, так и в мировой лексикон. Особенно интенсивно американская лексика проникает в лексический состав языков с небольшим количеством носителей. С 70-х годов XX века и особенно в настоящее время американская лексика и сленг все сильнее проникают в национальные языки других стран мира. Американизмы, войдя в мировой лексикон, отражаются в художественных произведениях, в средствах массовой информации, в радио, в телевидении. Важно научить детей не только книжному варианту английского языка и общепринятым фразам и выражениям, ограниченным школьной программой, но также и неформальной лексике, сленгу, который так необходим на сегодняшний день в условиях быстро развивающегося мира.

Цель нашей работы заключается в рассмотрении, анализе и выявлении лексических особенностей американского варианта английского языка.

В ходе проведенного нами исследования мы выделили следующие особенности американского варианта английского языка:

1. Американский английский – самый распространенный языковой вариант английского языка. И хотя он динамично развивается, не стоит забывать, что «американский вариант английского языка» - это последователь классического британского варианта. В связи с чем, на данный момент языки отличаются не настолько сильно, чтобы говорить о формировании отдельного американского языка;

2. На формирование особенностей лексики американского варианта английского языка в основном повлияли такие факторы, как:

- иной климат, природа, окружение и быт привели к адаптации и возникновению в местном английском новых слов и понятий;
- очень большой поток иммигрантов из разных стран обусловил многочисленные заимствования;
- коренные жители континента – индейцы.



**«ЧТО В ИМЕНИ ТЕБЕ МОЕМ...»?
(ИЗ ИСТОРИИ ФАМИЛИЙ: ВЗГЛЯД НА ПРОИСХОЖДЕНИЕ,
ОБРАЗОВАНИЕ ФАМИЛИЙ)**

Камолова Динара Тулкиновна

научный руководитель Рязанова Наталья Васильевна

МОУ «СОШ №10 с углубленным изучением отдельных предметов», Иркутская область, г.Ангарск

Фамилия - наследственное имя семьи. Но многие ли знают: откуда взялась и что означает их фамилия? Не менее интересна судьба фамилий, скрывающих нередко загадки генеалогического древа.

Фамилии – своего рода живая история. Они доносят до нас множество забытых, никем не написанных слов и многие утраченные живой речью формы. Можно сказать без ошибки, что объяснить происхождение большинства фамилий нелегко, а иногда и невозможно.

В наше время проблема происхождения фамилий актуальна. У многих людей проявляется интерес к истории своего рода, фамилии.

Значение своей фамилии хочет узнать абсолютно каждый. Многим людям помогла в жизни такая информация, как происхождение фамилии, значение фамилии и история фамилии. Изучив историю фамилии, можно проследить родословную семью, узнать, кто был первым предком и где зародилось семейство. Зачастую оказывается, что человек имеет богатые корни.

Если все-таки задать вопрос: «Знаете ли вы, что означает ваша фамилия, откуда она произошла, какова ее история?», то вряд ли будет ошибкой сказать, что в большинстве случаев носитель фамилии этого не знает, равно как и историю своей семьи дальше, чем на 3-4 поколения. И это не его вина, а беда, которой способствовали войны, революции, оккупации, переселения и всевозможные идеологические эксперименты, серьезно иссушившие родники нашей исторической памяти. Не найти на книжных развалах, где сейчас есть все, и солидных словарей, рассказывающих о происхождении истории и мотивировке хотя бы 150-200 тысяч из тех полу-миллиона фамилий, которыми пользуются сейчас русские. Как это не парадоксально звучит, но буквально до конца XVII- середины XIX века большинство населения России фамилий не имело.

Сейчас создаются центры, в которых предлагаются ономастические исследования фамилий за определенную плату. В центрах исследуются «генеалогические древа» и выдаются фамильные дипломы.

Люди хотят прожить свою жизнь не в образе «Иванов, не помнящих родства»; а, узнав фамильные корни, передать эту память своим потомкам. Эта тема показалась очень интересной, и мы решили проследить историю возникновения некоторых фамилий учеников нашей школы.

**ОТРАЖЕНИЕ НАЦИОНАЛЬНОГО МЕНТАЛИТЕТА В ПОСЛОВИЦАХ И
ПОВОРОКАХ (НА МАТЕРИАЛЕ РУССКОГО И НЕМЕЦКОГО ЯЗЫКОВ)**

Сняшкина Анна Анатольевна, Васильева Вероника Сергеевна

научный руководитель Воскресенская Светлана Юрьевна

МОУ Тверская гимназия №10, г. Тверь

В этой исследовательской работе мы рассмотрели русские и немецкие пословицы и поговорки, проанализировали их и пронаблюдали, как в них отражается национальный менталитет народа.

Мы выбрали именно эту тему для исследования потому, что нас заинтересовало наличие сходств и различий между русским и немецким народами, которые отражаются в пословицах и поговорках.



Эта тема актуальна в наши дни, так как особенности менталитета того или иного народа в аспекте интернациональной коммуникации вызывают большой интерес у исследователей. Для успешного международного общения важно знать культуру народа, которая в том числе отражается в пословицах и поговорках.

Предмет исследования: русские и немецкие пословицы и поговорки.

Цель исследования: выяснить, как отражается менталитет через русские и немецкие пословицы и поговорки, какие сходства и различия есть в ценностях народов.

Задачи исследования:

1. Выяснить, что такое пословица, поговорка. Чем она отличается от афоризмов и от высказываний известных людей?
2. Дать определение менталитета, выяснить какие стереотипы существуют по поводу русских и немцев?
3. Пронаблюдать, как менталитет отражается в пословицах и поговорках.
4. Выяснить, устаревают ли пословицы и поговорки.
5. Найти ответ на вопрос, употребляет ли молодое поколение сегодня пословицы и поговорки.
6. Классифицировать пословицы и поговорки.
7. Установить, какие сходства и различия существуют, если сравнить русские и немецкие пословицы и поговорки.
8. Выяснить, отличается ли представление о народе, закрепленное в пословицах и поговорках от поверхностных стереотипов.
9. Сделать выводы из исследования.

ЛИНГВОКУЛЬТУРНЫЕ БИНАРНЫЕ МАКРОКОНЦЕПТЫ «СОЗИДАНИЕ» И «РАЗРУШЕНИЕ» В ДИАХРОННОМ АСПЕКТЕ

***Рожкова Елена Вячеславовна, Рындина Елена Викторовна
научный руководитель Трегубова Елена Николаевна***

*ГОУ ВПО Славянский - на Кубани государственный педагогический институт,
г. Славянск-на-Кубани*

В настоящее время наблюдается стремительное становление новой научной области знания - лингвокультурологии, центральным понятием которой является концепт.

Предмет исследования – содержание бинарных концептов *созидание* – *разрушение* в русской культуре по данным этимологических, исторических и современных словарей.

Актуальность обусловлена интересом общества и науки к проблемам существования и функционирования культуры, ее аксиологии как центральной сферы, стремящейся к воспроизведению важных ценностных смыслов.

Научная новизна исследования состоит в том, что на основе лексикографического дискурса словарей разного периода впервые предпринимается лингвокультурологический анализ концептуального пространства бинарных макроконцептов *созидание* – *разрушение* с целью определения содержания концепта и выявления особенностей концептуальной модели, носителями которой является социум в определенный период времени. А также определить влияние мировоззренческих установок общества на порождение определенного корпуса текстов с целью транслации их через язык и языковые конструкции.

Цель работы – выявить круг лексем, репрезентирующих концепт в русском языке на разных этапах его развития, исследовать их лексическое окружение, с целью определения содержания концепта и выявления концептуальной модели, носителями которой является социум в определенный период времени. В процессе исследования проследить взаимосвязь категорий культура – язык – сознание. На данном этапе работы для анализа привлекаются материалы, описывающие древнерусский период, период 19 века и 20-21 вв.



Источники исследования: «Материалы словаря древнерусского языка» И.И. Срезневского, «Словарь живого великорусского языка» В.И. Даля, Малый Академический словарь, повесть «О Петре и Февронии Муромских», Национальный корпус русского языка. В работе применяются **следующие методы:** концептуальный анализ (дефиниционный анализ, контекстуальный анализ, интерпретационный анализ, этимологический анализ).

АКСИОЛОГИЧЕСКИЙ КОНЦЕПТ ЦЕЛОМУДРИЕ ТРАДИЦИОННОЙ НАРОДНОЙ КУЛЬТУРЫ КУБАНИ И ДОНА И ЕГО РЕПРЕЗЕНТАЦИЯ В АКТАХ СВАДЕБНОГО ОБРЯДА

Тищенко Оксана Юрьевна

научный руководитель Трегубова Елена Николаевна

*ГОУ ВПО «Славянский-на-Кубани государственный педагогический институт»,
г. Славянск-на-Кубани*

Предмет исследования – содержание концепта *целомудрие* и способы его репрезентации в традиционном свадебном обряде локальной культуры позднего образования на фоне смежных культур и славянской традиции. Научный поиск осуществляется в сфере региональной этнолингвистики. Концепты народной локальной традиции – недавно появившийся предмет, который находится на первом этапе своего развития, так как для изучения локальных народных культур России необходимо создать полноценную лексикографическую базу на основе методики Н.И. Толстого. В исследовании применяется методика этнолингвистического анализа, разработанная Н. И. Толстым, когда в культурном акте выявляются взаимосвязи внутри вербального, акционального и вешного кода. На региональном материале методика уточняется и иллюстрируется в работах Е. Н. Трегубовой.

В работе впервые предпринят опыт анализа аксиологического концепта *целомудрие* в лингвокультурологическом аспекте на материале локальной кубанской культуры. Цель – определить содержание аксиологического культурного концепта *целомудрие* кубанского и донского свадебного обряда на фоне славянской традиции и способы его репрезентации в вешном и акциональном коде. Источники – материалы словаря «Славянские древности», регионального этнолингвистического словаря «Свадебный обряд Кубани», «Терминология свадебного обряда» (Орел), «Большой толковый словарь донского казачества». В ходе анализа лексикографического дискурса указанных словарей определен ряд лингвокультурологических единиц, репрезентирующих основные смыслы анализируемого нами концепта: *гильце, быки, шышки, мэд, флах, красна лента*, которые являются центральными символами кулинарного кода свадебного обряда. Аксиологическая система традиционной культуры Кубани содержит в качестве центрального, ядерного смысла концепт *целомудрие*, аспекты которого демонстрируются и на уровне общего распорядка свадьбы, и на уровне отдельных обрядовых актов. Для поздней же культуры характерно воспроизведение символа и акта, но аксиологическое содержание концепта редуцировано и менее актуально.

СОВРЕМЕННЫЕ ДИАЛЕКТЫ АНГЛИЙСКОГО ЯЗЫКА

Лыскова Наталья Олеговна

научный руководитель Размыслова Людмила Ивановна

МОУ «Гимназия № 1», г. Сыктывкар

Целью данной работы является изучение особенностей некоторых диалектов английского языка, и применение материалов исследования на практике.



Методы и приемы, использованные в работе: исследование научной литературы, словарей английского языка; поиск информации в Интернете; изучение карт диалектов Великобритании разных периодов; перевод найденной информации с английского на русский язык; анализ найденных материалов; сопоставление полученных данных; проведение урока в 8 классе по теме работы и сбор отзывов о представленной информации и уроке; собеседование с носителем английского языка; составление сравнительной таблицы по итогам собеседования; оформление презентации по исследовательской работе.

В ходе исследования мы выявили точное значение понятия «диалект»; собрали информацию о наиболее распространенных диалектах английского языка в Великобритании, рассмотрели их особенности; изучили распространение диалектов на территории Великобритании. Нами составлен и переведен рассказ о себе на различные диалекты английского языка. Используя полученные данные, мы составили словарную таблицу по диалектам и провели сравнительный анализ диалектов по таблице.

В марте 2008 г. к нам в школу приехал гость из Англии Барри Робсон, который оценил наше исследование, помог с произношением непонятных слов, добавил информацию в нашу сравнительную таблицу, рассказал об особенностях разных диалектов.

Таким образом, изучив доступную нам научную литературу и Интернет сайты, мы пришли к выводу, что 1) В Великобритании, как и в других странах, жители говорят на диалектах различных типов: географических, социальных, профессиональных, на жаргонах. 2) В Великобритании существуют следующие территориальные диалекты: Yorkshire, Brummie, Geordie, Cockney, Scouse, Scottish, Jolly Well Spoken. 3) Отдельные диалекты значительно отличаются от изучаемого нами английского литературного языка. Мы уверены, что разрабатывая сравнительные таблицы, пополняя их, можно составить личный словарь или разговорник диалектов. Мы располагаем аудио и видео записями с речью носителя трех британских диалектов Барри Робсона, которые станут объектом пристального изучения на следующем этапе нашей исследовательской деятельности.

ИНТЕРНЕТ-ФОЛЬКЛОР КАК ЛИНГВИСТИЧЕСКОЕ ЯВЛЕНИЕ СЕТЕВОЙ КУЛЬТУРЫ

Струкова Дарья Владимировна

научный руководитель Смирнова Наталья Васильевна

Воронежский государственный промышленно-гуманитарный колледж г. Воронеж

Сеть Интернет стала средством общения для многих людей. Посещая различные сайты, форумы, чаты, общаясь по электронной почте, мы заметили, что в виртуальном пространстве слова русского языка часто употребляют не по правилам. В чатах, форумах, живых дневниках, сообщениях и электронной почте тексты пишутся «на бегу» и выглядят примерно одинаково - без знаков препинания, часто без прописных букв, с многочисленными сокращениями и опечатками.

Новый стиль, новые слова, употребляемые не только в сети, но и в жизни получили название «падонкаффский язык». В работе была использована литература по стилистике русского языка, а также публикации в СМИ об особенностях распространения и употребления «сетеза».

Целью нашей работы является выявление особенностей и характера специального искажения слов русского языка в виртуальном пространстве сети Интернет.

Задачи:

- выявление происхождения и особенностей «сетеза» как стиля современного русского языка в виртуальном пространстве; определение особенностей появления, распространения и словообразования «падонкаффского языка»; выяснение отношения подростков-пользователей к «падонкаффскому языку»; «будущее» «падонкаффского языка».

Актуальность нашей темы объясняется тем, что сетевой «новояз» уже превратился из модного течения в новый стиль онлайн-общения и правописания в сайтах, блогах и чатах, наличие



орфографических ошибок входит в привычку и становится причиной падения грамотности.

Теоретический анализ литературы и изучение разных понятий показали, что «сетез», являясь стилем общения в сети Интернет, имеет множество «подстилей». Одним из таких направлений является «падонкафский язык», который определяется как сленг.

Одна из основных проблем распространения языка «падонкоф» - коверканье слов неизбежно снизит грамотность: невозможно постоянно выражать свои мысли и эмоции в помощью «сетеза» в любых его проявлениях, а потом, когда будет необходимо, заговорить красиво и грамотно.

- Причина появления и распространения «падонкафского языка», с одной стороны, - бедность словарного запаса пользователей и одновременно желание быть оригинальным, а с другой - новизна. «Каждое очередное употребление эту новизну, а значит, игру, остроумие и веселость стирает и превращает в банальность». Следовательно, перспектив дальнейшего развития у этого стиля мало.

- Хотя исследование показало, что «падонкафский язык» употребляют большинство пользователей-подростков из числа студентов нашего колледжа, мы считаем, что этот сленг скоро выйдет из моды, но совсем не исчезнет.

СИМВОЛИКА ЦВЕТА И ЧИСЛА В ЭПОСЕ «ПЕСНЬ О НИБЕЛУНГАХ»

Егорова Лариса Юрьевна

Научный руководитель: Цыбикова Сэсэгма Жигжитовна

МОУ «Сосново-Озерская СОШ №1», Еравнинский район, р. Бурятия

Один из магистральных путей постижения содержания культуры – изучение ее символики, содержащей в себе главные, категориальные результаты интеллектуального освоения человеком действительности. Изучение это предполагает обращение, прежде всего к фольклору, поскольку наиболее архаичный пласт культуры консервируется именно здесь. **Материалом** исследования послужил «Песнь о Нибелунгах» в переводе песни со средневерхненемецкого («Наука», Л., 1972).

Символика числа и цвета в эпосе многозначны. Анализируем наиболее употребляемые цвета в данном эпосе.

красный	жёлтый (золотой)	Белый	чёрный	зелёный
радость, красота, жизненная активность, сила юности огонь солнце ж и в о т в о р я ш а я сила жизни здоровье	богатство достаток красота доблесть знатность	символ духовной и телесной чистоты, безбедность удача щедрость во всех областях жизни положительная, благотворная для человека сфера действительности источник силы и здоровья Но символ агрессии, злобы	зло, дурные вещи, отсутствие удачи, страдания, болезни, ночь, тьма. Но величие, могущество.	трава, земля возрождение

Символика цвета, числа отражает в эпосе религиозные, исторические, этнографические факторы. В содержании символов нашли отражения не только среда обитания, но и социальная история. В эпосе отразился, прежде всего, дух рыцарства, романтизма, языческой религии.

Наибольшей частотностью в эпосе выделяется числовой символ. Нет вещей, явления, действий, не обозначаемаых символикой числа. Из чисел наиболее часто в «Песне о нибелунгах» отмечаются числа 12, 3, 4.



**ВЛИЯНИЕ АНГЛИЙСКОГО И РУССКОГО СЛОВА НА
МОЛЕКУЛЫ ВОДЫ. ЭНЕРГОИНФОРМАЦИОННОЕ ВЕРБАЛЬНОЕ
ПРОГРАММИРОВАНИЕ ЖИВОЙ ПРИРОДЫ**

Костин Семен Константинович, Шапов Иван Валерьевич

научные руководители Иняшева Е. Л., Порывкина Н.В., Бубин А. Р.

*Муниципальное бюджетное общеобразовательное учреждение города
Новосибирска, «Гимназия №4»*

В данном исследовании рассматривается такой интересный феномен, как энергоинформационное программирование воды английским и русским словом, а также последствия подобного влияния на объекты живой природы. Авторами представлены результаты лабораторных экспериментов с вербально запрограммированной водой английскими и русскими словами. Данные, полученные в ходе проведенных исследований, свидетельствуют о том, что влияние слова на окружающую нас живую природу огромно и может как созидать, так и разрушать её.

XXV Юбилейная Всероссийская конференция обучающихся
«ЮНОСТЬ, НАУКА, КУЛЬТУРА»



ЛИТЕРАТУРОВЕДЕНИЕ, ЛИТЕРАТУРНОЕ ТВОРЧЕСТВО

2010



ЛЕГЕНДЫ И СКАЗАНИЯ В ПОВЕСТИ В.И. ДАЛЯ «БАШКИРСКАЯ РУСАЛКА»

Кочеткова Галина Андреевна
научный руководитель Попова Т.А.
МБОУ СОШ № 8, г.Белебей, РБ

Когда говорят о В.И.Дале, сразу вспоминается его знаменитый «Толковый словарь живого великорусского языка». Современники В. И.Даля утверждали, что редко встречаются люди, одарённые природой так всесторонне, как был одарён он. В.И.Даль был морским офицером, врачом, этнографом и фольклористом, биологом, автором учебников ботаники и зоологии. А ещё Владимир Иванович Даль великолепно пел и играл на многих музыкальных инструментах. На его счету немало полезных изобретений. Он прекрасно владел токарным станком и вытачивал на нём замысловатые поделки из дерева.

Но не все знают В.Даля как писателя и поэта. Под псевдонимом «Казак Луганский» он выпустил «Русские сказки», «Пословицы русского народа», повести, очерки, рассказы, сочинял стихи. Современники Владимира Ивановича зачитывались его сказками, рассказами и повестями, их помещали на страницы учебников для учащихся и студентов. Предметом моего исследования является повесть В.И.Даля «Башкирская русалка».

Знакомясь ближе с повестью «Башкирская русалка», я нашла много общего у башкирского эпоса с русским народным творчеством и древнерусской литературой. Это употребление магических чисел 3, 7, 40, яркие эпитеты, олицетворения, повторы, противопоставление героев и явлений, повторы-отрицания, пословицы и поговорки, отражающие национальный башкирский колорит, обилие тюркизмов, воссоздающих быт, обычаи, национальную кухню.

Героиня повести, как и княжна Ярославна из «Слова о полку Игореве», плачет о своём любимом и зовёт его, обращаясь к силам природы.

Что поучительного может взять для себя современный юноша из этой легенды?

В ней заложен глубокий смысл: не вражда правит миром, а любовь «...брат поднял руку на брата, и целое царство рухлось». Этими словами автор закончил повесть.

Главный герой любит свою родину и жить без родной земли не может. Как бы хорошо ни было в подводном царстве, он непременно возвращается оттуда на родную землю, как былинный Садко.

Мы помним и очень дорожим тем, что наш город посетил В.И. Даль и оставил нам прекрасное произведение о нашем родном крае.

СБОРНИК РАССКАЗОВ И СТИХОВ «МОИ АРХИВЫ»

Самохина Екатерина Романовна
Научный руководитель Гусева Людмила Владимировна
МОУ «Гимназия г. Раменское» г. Раменское

Сборник рассказов и стихов «Мои архивы»- это мои чувства. Такие, какие есть. Когда грустно или весело, я остаюсь наедине со своими мыслями и пытаюсь найти им выход на бумаге.

Обрывки.

В окно стучится февраль. Зима ещё не закончилась, а весна не наступила. То же самое- в её душе. Вечер- время наедине с собой. В этот она с ним. Кофе на столе, и книжка в руках. Он где-то рядом. Где-то далеко. Сердце сжимается от каждого слова, когда не можешь ответить тем же и прятать глаза. Кот мурлычет на коленках. Всё так же, как вчера и ,наверно, так будет через много- много лет, когда она наконец вырастет. Порываясь что-то сказать, стараясь перевести тему, она то и дело опускает глаза на страницы книги. В которой совершенно другая история. Там есть любовь, не такая, как в жизни. Ненастоящая. Может, раньше она и казалась ей тем,



чего ждёшь всю жизнь. Но теперь ей больше хочется истории с трагическим концом. Таким, как в жизни, а не кем-то придуманным. Зачем обманывать самих себя? Книга упала на пол. Полюборот на стуле, и вот снова эти глаза. А в её ничего нет. В сердце есть, может быть. Любовь не бывает такой как на картинке. Она не даёт нам выбора, когда лучше соврать, чем сказать правду. Она заставляет слабых врать, а сильных делать очень больно.

Окно стучится дождь. Она смотрит ему в глаза. Зачем говорить? Кофе остыл, книжка на полу. В окно врывается ветер, разбрасывая по комнате белые листы, мелко исписанные её почерком. Слезы высыхают на щеках, не успевают стать замеченными. Его вопрос нашёл ответ, так и не успев вырваться наружу, в холодную комнату.

В окно стучатся новые, ненужные слова, признания, встречи. То, что продержится в её сердце несколько недель, не больше. То, чего ей хочется больше всего. Или меньше. В голове вертится мелодия из прошлого. Разговор в парке, рука в руке.

Она стоит в проёме двери и улыбается. В окно стучится февраль, в сердце – весна. Несколько минут. Дверь не закрывается. Выбегает кот и трётся о ноги. Мурлычет. Пахнет кофе и сигаретами. Губы тают на губах Сердце замирает. Забери- оно твоё. Навсегда.

СБОРНИК РАССКАЗОВ «СКВОЗЬ ПАСМУРНЫЙ ДЕНЬ»

Гребенникова Мария Владимировна

научный руководитель Гусева Людмила Владимировна

МОУ «Гимназия г. Раменское» Московская область

В сборнике рассказов «Сквозь пасмурный день» автор попыталась отобразить проблемы 21-ого века, его основные аспекты и цели людей в нашем мире.

21-ый век

Вот он, двадцать первый век, немного замкнутый в себе, слегка притупленный страданиями сотен и тысяч людей, сконфуженный и смятый, словно тетрадный листок, исписанный нелепыми каракулями школьника. Вот он, весь перед нами, а мы – его личная собственность, его основной фактор существования. Кто он без нас? Никто. Обычный двадцать первый век.

Он ждал нас с распахнутыми объятиями, с улыбкой, он был гостеприимным, но мы, как дальние неблагодарные родственники, нагло уселись в кресло хозяина, съели все пирожные, разбили половину чайного сервиза и даже не попросили прощения.

Мы оставили после себя след угнетения, печали, грусти и смерти. В воздухе витает свежий дух атомного взрыва, выхлопные газы с усмешкой заполнили зелёную уборную, а в красной книге не осталось места для многочисленных вымирающих тварей божьих.

Сын госпожи Алчности – Порок с обворожительной улыбкой сломал стереотипы о честности и закурил тонкую длинную папироску, а сама госпожа Алчность налила рюмочку дорогого коньяка и, оскалившись белыми маленькими зубками, пустилась во все тяжкие по поводу и без. В гостиной под однообразную музыку отплясывает дядя Терроризм, поджарый, худощавый, высокий и опасный. Молодая и красивая мисс Коррупция умудряется быть везде и всегда, всё видеть и слышать, всем нравиться и всех любить. В ванной комнате плескается ухоженная и богатая Нефть, чёрная как сама ночь, желанная как любовь, жестокая как тысяча браконьеров. В прихожей топчется старушка Политика, совсем глухая, но по-прежнему чертовски проворная и дико необъяснимая. На кухне устроилось неопределенного вида существо. Познакомьтесь – Его Темнейшество Зло. Оно тихо попивает остывший кофе и никому, в сущности, не мешает, ведёт себя пристойно и даже в некотором роде галантно. А на пороге маячит Её Величество Смерть. Её ещё никто не звал, никто не заказывал похороны, но она всё же решила заглянуть на семейный праздник, организованный двадцать первым веком.



**«В ЭТОЙ КНИГЕ ЧТО НИ СТРОКА, ТО ПРАВДА»
(ИЗОБРАЖЕНИЕ КАВКАЗСКОЙ ВОЙНЫ В РОМАНЕ-ПАМФЛЕТЕ Е.
ХАМАР-ДАБАНОВА «ПРОДЕЛКИ НА КАВКАЗЕ»)**

Михайлишин Александр Валерьевич

научный руководитель Пак Инна Ильинична

МОУ гимназия «Интеллект» г. Эссентуки

Появление романа Хамар-Дабанова «Проделки на Кавказе» вызвало противоречивые мнения. Критик В. Белинский нашел его «не лишним некоторого интереса», а Николай I ужаснулся: «Мы ничего не знаем о Кавказе, а автор раскрывает нам глаза».

Прототипом главного героя был декабрист А. Бестужев.

Псевдоним Хамар-Дабанов произошел от названия подоблачного хребта Хамар-Дабан, который лежал на пути всех декабристов, которые отправлялись в Сибирь. За псевдонимом скрывалась жена генерала Лачинова Н.Е. – Екатерина Петровна.

Главный герой романа – Александр Пустогородов. Важнейшие черты его характера – благородство, смелость, уважение к людям. Моральные качества и чувство справедливости для него на первом месте. Доказательством служат его слова: «Я знаю, он беден и из лучших боевых офицеров в полку, так пускай же будет и честен, а не взяточник».

В содержании романа дана целая галерея офицеров: начальник правого фланга Кавказской линии (генерал Заас Г.Х.), Янкель-Паша (военный инженер Компанейский), вечный майор Камбула, Лев (А.С. Пушкин) и др.

Е. Хамар-Дабанов вводит в свой роман лермонтовского Грушницкого. Автор «Проделок на Кавказе» показывает нам галерею современников, списанных с натуры такими, какими они были в 30-40 годах XIX века. Это делает книгу бесценным пособием для тех, кто хочет восстановить обстановку и типы людей той поры, живших на Кавказе. Хамар-Дабанов искренне восхищается не только отдельными личностями среди горцев, но и целым народом: «Воля ваша, я люблю их дикую честность! Возьмите черкеса, разберите его как человека – что это за семьянин! Как набожен! Он не знает отступничества, несмотря на тяжкие обряды своей веры. Как он трезв, целомудрен, скромен в своих потребностях и желаниях, как верен дружбе, как почителен к духовенству, к старикам, родителям! О храбрости нечего и говорить – она слишком известна. Как слепо он повинуется обрядам старины, заменяющим у них законы! Когда же дело общее-известное призовет его к ополчению, с какой готовностью покидает он все, забывает вражду, даже месть и кровомщение!»

Заслуга Е. Хамар-Дабанова в том, что он не только выразил свое восхищение горцами, но и рассказал правду о Кавказской войне, о политике России на Кавказе. В памфлете «Проделки на Кавказе», «что ни строка, то правда».

**ЛИНГВОСТИЛИСТИЧЕСКИЙ АНАЛИЗ РАССКАЗА
А.П. ЧЕХОВА «УШЛА»**

Тян Надежда Евгеньевна

научный руководитель Пак Инна Ильинична

МОУ гимназия «Интеллект» г. Эссентуки

Новелла «Ушла» написана в 1883 году. Цель произведения – объективное изображение характера во взаимодействии с другими персонажами и их поступками. Главная тема общественно значимая. Писатель пишет о мешанстве, о несоответствии намерений и поступков, о непорядочности, о притворстве, о казнокрадстве. Основная проблема новеллы нравственная. Автор заставляет задуматься над тем, что значит быть порядочным человеком.



Мастерство писателя позволяет подчинить идее не только композицию, но и лексику, морфологию и синтаксис произведения.

Основу рассказа составляет разговорная лексика (подлец, негодай, плюнула бы, подпер, бабенка, выклянчил бы, развалился, нажился), она отражает низкий культурный уровень героини.

Возвышенная лексика (блаженство, гнев, искренность) в сочетании с публицистической (обвинительный акт, вещественные доказательства) передает эмоциональное состояние героев.

Таким образом, в новелле «Ушла» А.П. Чехов создает широко распространенный в раннем творчестве тип героя – мешанина (в данном случае – жена), у которого высокие стороны натуры проявляются на словах, а низменные в поступках.

«Никто не мог беспощадным юмором высветить нравственные пропасти, подстерегавшие маленького человека – мешанина конца века».

«Маленький человек» и «мешанин» у Чехова – один и тот же социальный тип, хотя и в разных исторических ситуациях. И тот, и другой – представители социальных низов (чаще всего городских), оба ушербны.

Именно в творчестве А.П. Чехова «маленький человек» предстал во всей сложности и как объект социальной несправедливости, и как приспособившийся к миру трус (Червяков) или заискивающее ничтожество (Тонкий). Обратная сторона униженности – стремление к компенсации. «Тонкий» либо старается сам «выйти в люди», либо соединяет в себе одновременно черты барства и рабства, хамства и холопства, надевая, в зависимости от ситуации, то одну маску, то другую. («Двое в одном», 1883 г.). Мастерство писателя состоит в том, что в маленькой новелле он создал яркий, запоминающийся образ, используя при этом все выразительные особенности языка.

«КРАСОТА НЕ ХИТРОСТЬ ПОЛУБОГА, А ХИЩНЫЙ ГЛАЗОМЕР ПРОСТОГО СТОЛЯРА» (О. МАНДЕЛЬШТАМ) (ПРОБЛЕМА СОТВОРЕНИЯ КРАСОТЫ В РУССКОЙ ЛИТЕРАТУРЕ)

Харитиди Анастасия Владимировна

научный руководитель Пак Инна Ильинична

МОУ гимназия «Интеллект», г. Ессентуки, Ставропольский край

Рассказ «Состязание» написан в 1919 году В. Вересаевым. Основу сюжета составляет состязание между двумя художниками: Дважды-Венчанным и его учеником Единорогом. Каждый из них ровно через год, в месяц винограда, должен представить на главной площади города картину, изображающую красоту женщины. Цель художников – изобразить красоту, которая «повергнет перед собою мир». Дважды-Венчанный в поисках такого идеала отправляется в далекий путь, а молодой художник не спешит, потому что он его уже нашел.

Во вторую часть автор вводит монолог художника, его размышление об истинной красоте. В этом монологе отражена точка зрения самого Вересаева. Прибегая к описанию, писатель показывает неуловимость, непостижимость «мировой красоты» и передает внутреннее состояние художников. «В теле была усталость, в душе – отчаяние. Никогда, никогда, казалось ему, не найдет он того, чего ищет. Не найдет, потому что не способен найти».

Дважды-Венчанному все-таки удастся постичь «колдовство мировой красоты».

Зоркий глаз писателя высветил «высшую красоту», живущую рядом. Автор сумел в небольшом по объему рассказе выразить мысль о том, что истинная красота живет рядом с человеком, ее только нужно рассмотреть.

Н. Заболоцкий в своем стихотворении «Некрасивая девочка» утверждает, что красота – это «огонь, мерцающий в сосуде», а не форма сосуда, безупречно правильная.

Заболоцкий сумел разглядеть в душе девочки «чистый пламень» и убедить нас, что за внешней неказистостью может скрываться настоящая красота. Теперь мы видим не ее внешнюю некрасивость, а внутреннюю привлекательность, «младенческую грацию души». Наверное, это



есть та самая красота, которую обожествляют люди.

Заболоцкий и Вересаев в своих произведениях показали, что красота может быть даже там, где мы совсем не подозреваем, и она непременно принадлежит всем. Авторы изображают красоту зыбкую, едва уловимую, а иногда и недолговечную. В их представлении прекрасное находится рядом с нами, окружает нас, но не каждый способен ее рассмотреть. Наверное, талант художника как раз и заключается в том, что он может ее увидеть и подарить людям, подобно тому, как это делали Вересаев и Заболоцкий.

К. Паустовский утверждал: «В каждом сердце есть струна. Она обязательно отзовется даже на слабый призыв прекрасного...». Я тоже уверена, что настоящая красота найдет отклик в любом сердце, даже самом черством.

ОРГАНИЗАЦИЯ ВОСПИТАТЕЛЬНОЙ РАБОТЫ НА УРОКАХ ЛИТЕРАТУРНОГО ЧТЕНИЯ В НАЧАЛЬНОЙ ШКОЛЕ

Ахметдинова Валентина Александровна

научный руководитель Шарыгина Е.В.

ГОУ СПО «Нефтекамский педагогический колледж», г.Нефтекамск

Подрастающее поколение формируется в сложных социальных условиях, характеризующихся реформированием общества, сменой ценностных ориентиров, резкой дифференциацией доходов, высокой занятостью или безработицей родителей учащихся. Эта ситуация порождает внутренние конфликты и проблемы взаимодействия ребёнка с внешним миром, с другими людьми. Исходя из этого, повышается актуальность целенаправленного воспитания в образовательном процессе. Роль воспитания в жизни общества, человека определил Я.А.Каменский: «Пренебрежение воспитанием есть гибель людей, семей, государств и всего мира». Воспитание - процесс целенаправленного формирования личности. Это специально организованное, управляемое и контролируемое взаимодействие воспитателей и воспитанников, конечной своей целью имеющие формирование личности, нужной и полезной обществу.

Уроки литературного чтения в начальной школе имеют огромное значение в осуществлении воспитания учащихся младших классов, поскольку художественная литература – богатый источник переживаний, накопления опыта, впечатлений. О роли чтения в воспитании ребенка говорят слова К.Д. Ушинского: «Природа страны и история народа, отражаясь в душе человека, выражалась в слове. Человек исчезал, но слово, им созданное, оставалось бессмертной и неисчерпаемой сокровищницей народного языка...»

Изучение учебников по литературному чтению для начальной школы позволило сделать вывод: для организации воспитательной работы у учителей есть большие возможности, потому что авторами учебных пособий включено множество текстов, имеющих воспитательную направленность.

Анкетирование, проведённое среди учителей начальных классов, подтвердило значимость уроков литературного чтения в воспитании детей.

Анализ анкет позволил определить этапы урока чтения, на которых можно организовать воспитательный процесс и приёмы, используемые для воспитательного воздействия на учащихся.

Опытно-практическая работа, проведённая на базе МОБУ СОШ № 11 г. Нефтекамск, показала, что изучение литературных произведений на уроках чтения играет большую роль в воспитании младших школьников. Наиболее эффективными приемами оказались: беседа по определению характеристики героев на этапе анализа произведения, работа со «Словарем настроений» на этапе эмоционально-оценочной беседы по прочитанному, беседа о нравственных качествах на этапе подготовки к первичному восприятию, использование пословиц для соотнесения их с главной мыслью произведения на этапе обобщения по прочитанному, тесты. Использование данных приемов подтвердило, что дети способны правильно оценивать ситуации, поступки



героев, проявлять сочувствие, сопереживать, давать правильные советы по исправлению отрицательных качеств. Доказано, что многие произведения (например, о природе) способны пробудить у детей чувства прекрасного.

НА КРЫЛЬЯХ ФАНТАЗИИ

Захарова Анастасия Олеговна

научный руководитель Семенова Ирина Геннадьевна

МОУ «СОШ №59 с углубленным изучением отдельных предметов г. Чебоксары»

Пришла зима

Проводила Зима Осень:
- Через год, мол, в гости просим.
Засучила рукава,
Поглядите, какова!

Принялася хлопотать:
С улиц листья подметать,
Стелет белый половик,
Дарит елкам пуховик

И сажает на иголки
Снега пышные оборки.
Поднимаясь выше-выше –
Все бело до самой крыши.

На пригорок взобралась,
Смотрит - чистка удалась.
Городок весь белый-белый
Из-под век глядит несмело,

Ну, а как откроет двери,
То глазам зима не верит:
Дружно топчут в шубах бабки
Во дворе для троп канавки.

Дети прыгают в сугроб
Между линиями троп.
А проказники-коты
Тянут ниточкой следы.

Даже птички божие
По снежку прохожие,
Рассердилась тут Зима.
Побелела вся сама;

Запуржила, заснежила,
Тёмный лес посеребрила.
Заковала речку в лёд
И метёт, метёт, метёт...



В ПОИСКАХ ЛЮБВИ

Суварова Нурана Назар кызы
научный руководитель Кустова Н. В.
МОУ СОШ № 2 город Муравленко

В моем возрасте люди впервые испытывают удивительное чувство – любовь. «Любовь — это воспитательный обман, на который человек соглашается по доброй воле» (А.С.Пушкин). Любовь – обман? Может ли любовь быть несчастливой, несостоявшейся? Несостоявшаяся любовь – несчастная любовь?

Чтобы ответить на эти вопросы, я решила обратиться к произведениям художественной литературы, самым загадочным для меня образцам первой любви. Рядом с тургеневской любовью – страстью хочется поставить хрупкое счастье не вечной девочки-снегурочки, воспламенившее сердце которой напоминает о ледяном человеческом сердце.

Цели и задачи работы – проследить, как зарождается любовь героев, проанализировать их чувства, мысли и поступки, психологическое состояние влюбленных, выявить столкновение ложного и истинного понимания норм человеческих взаимоотношений.

В первой главе «Обретение себя самой» автор показывает противоборство «горячих» и «холодных» чувств в душе Снегурочки. Снегурочка ищет счастья, причем счастье для нее – это обретение себя самой. Ася также оказалась в ситуации поиска. Не совсем четкое положение в обществе – в этом заложена трагедия. Как могла она самоопределиться, когда жизнь ставит ее в неравные, смешивающиеся во времени условия. Поиск счастья для Снегурочки – это поиск своего места в жизни, что в равной мере важно для Аси. Это путь становления юной женщины, желание любви.

Во второй главе «Испытание любовью» прослеживается путь от влюбленности до любви - путь становления личности в целом. В ситуации «первой любви» человек находится во власти стихии. Начинается новая, интенсивная жизнь. Сердце начинает воспламеняться. Горячая любовь может погубить Снегурочку. Сохрани она «холодное сердце», гибель бы ей не грозила. Но она полюбила, напомнив людям, что любовь и счастье – это всё, что нужно в жизни, что с холодным сердцем жить нельзя.

Мы становимся свидетелями того, как зарождается прекрасная любовь у семнадцатилетней Аси, гордой, искренней и страстной, и как все обрывается в одно мгновение.

Первая любовь похожа на природную стихию: нахлынув, переворачивает всю жизнь. И человек не находит в себе сил, чтобы с ней бороться. Обе героини познали любовь, их отличает смелость, а также выбор своего пути. Только полюбив, они смогли открыть всю красоту мира, стать частицей этой красоты, вместить в себя целую вечность.

О ЛЮБВИ В ЖИЗНИ И ТВОРЧЕСТВЕ А.П.ЧЕХОВА

Заводчиков Николай Андреевич
научный руководитель Полякова А.Н.

ФГОУ СПО «Канский политехнический колледж», г. Канск

Тематика рассказов А. Чехова разнообразна, но главной является тема любви. *Объект исследования* – личность А. Чехова. *Предмет исследования* – любовь в жизни и творчестве А. Чехова. *Главный тезис* – грустный финал рассказов о любви - реальность, а не выдумка. Данная тема актуальна и в наши дни, так как, зная значение любви для Чехова можно понять многие его рассказы о любви, узнать его отношение к поступкам окружающих, сопоставить героев рассказов и реально существовавших людей. *Цель данной работы* состоит в изучении и анализе материала о любви в жизни и творчестве Чехова. Мною было проведено исследование фактов



из жизни Чехова, на основе которых был сделан вывод, что рассказы Чехова навеивают грусть и пессимизм, потому что сам писатель не был счастливым влюбленным.

В рассказах Чехова встречается любовь поэтичная, чистая, искренняя; любовь, переродившаяся в скуку, пошлость; любовь как способ манипулирования; любовь, не реализовавшая возможность счастья для героев. За внешним многообразием «трактовок» любви стоит вполне определённый, довольно грустный и пессимистический взгляд автора на этот вопрос: на этом свете счастья нет, и счастливых людей нет, и счастливой любви нет. Почему же Чехов так пессимистически и грустно относится к любви. Может быть ответ в том, что А. Чехов в своей жизни не встретил взаимной и верной любви? Вопрос о любви в жизни Чехова совсем не праздный. Это вопрос о литературном типе и реальном его прообразе. И хотя сам Чехов неоднократно указывал, что умеет писать «только по воспоминаниям и никогда не писал непосредственно с натуры», каждый его рассказ или пьеса порождали массу слухов, женщины «узнавали» себя в его героинях - и ему приходилось объясняться, и даже извиняться. Это Лика Мизинова в рассказе «Ариадна», «Попрыгунья», «Чайка», Лидия Авилова в рассказе «О любви», Татьяна Толстая в «Душечке», Лидия Яворская, Татьяна Шепкина-Куперник в других рассказах.

И все-таки была любовь в жизни А. Чехова. Пусть не было взаимности, не было обещаний верности, но любовь Чехова была настоящая, ее писатель пронес через всю жизнь, ей посвятил не один рассказ – это Лика Мизинова. Имя её возникает всякий раз, когда обращаешься к вечной и всегда неповторимой чеховской вариации темы «Он и она полюбили друг друга...» Рассказы Чехова навеивают грусть и пессимизм, потому что сам писатель не был счастливым влюбленным. Образ Лики, да и других женщин из окружения Чехова мы встречаем во многих рассказах, но любовь всегда невзаимная или несчастливая. Очень жаль, что Чехов в своей жизни не встретил взаимной любви, ведь, если бы было иначе, то в его творчестве появились бы рассказы о любви со счастливым завершением.

«НЕТАКОЙКАКВСЕ» ИЛИ РЯДОМ С НАМИ

Ханина Татьяна Сергеевна

Братченко Ирина Николаевна

г.Саратов, МОУ СОШ № 72

Цель данной работы – познакомить читателей с одним из саратовских поэтов-современников Николаем Сергеевичем Байбузой и показать, что талантливые люди есть и они рядом.

С творчеством Н.С. Байбузы я познакомилась случайно: на областном литературном конкурсе «Здравствуй, племя младое, незнакомое» он был одним из членов жюри и читал свои стихи.

Они не были нежными, легкими или слезливыми, но мертвыми... Это были стихи о нашей жизни. О правде и лжи, любви и ненависти... Без приторной сладости, но и без страшного крика о боли Николай Сергеевич читал стихотворения. И они покорили меня правдой, истиной и тем, что в них было Настоящее... Мне захотелось узнать об этом человеке как можно больше: как он живет, что любит и презирает, что чувствует, когда пишет.

К сожалению, материала оказалось очень мало, слишком требовательным к себе оказался поэт. Собирая сведения о жизни Н.С. Байбузы, встречаясь с ним, я поняла, что это не только глубокий поэт, но и просто Человек с большой буквы. Умный, сильный, любящий жизнь несмотря ни на что, тонко чувствующий и, безусловно, с яркой харизмой, не заметить которую просто невозможно. А еще он - «**нетакойкаквсе**». Это и стало названием работы: редкая во все времена человеческая категория романтиков в наш прагматичный век. Им всегда трудно, миссия их неблагодарна, но удивительно благородна.

Моя работа основана на воспоминаниях поэта, хотя Николай Сергеевич очень скромный человек и не любит говорить о себе, даже фотографии удалось добывать с трудом: «Нефотогеничный я...» - отнекивался мой герой. Очень хотелось бы, чтобы мое исследование не оставило



равнодушными читателей, заставило задумываться о своей судьбе, своем предназначении и о судьбах талантливых современников. Тех, кто **рядом с нами.**

Рассказывать о поэзии трудно ,научить писать стихи невозможно, уверена, что Поэт – проводник посланного свыше.

Хотелось бы , чтобы вы заинтересовались творчеством Н.С.Байбузы.

А пока.. Из моей работы:

«Некоторые стихи напомнили мне... хокку: миниатюрные, но такие глубокие, дающие возможность подумать о бренности жизни, о своем месте в этом Мире:

Рисуем
И сажей, и мелом,
И краски другие берем.
И все-таки
Речь не о том:
Я вижу цветное на сером,
Ты – серое на цветном.

ОБРАЗ ПОДРОСТКА В ПРОИЗВЕДЕНИЯХ ВОЛОГОДСКИХ ПИСАТЕЛЕЙ XX ВЕКА

Вячеслава Алёна Сергеевна

научный руководитель Зыкова М.Н.

МОУ «Тарногская средняя общеобразовательная школа», с.Тарногский Городок

Цель: воссоздание образа подростка в произведениях вологодских писателей.

Задачи: 1.Проанализировать тексты: Петухова А. В. «Врагам не будет покоя», Полуянова И. Д. «Дочь солдата» и Шекиной Г. А. «Бася и К» как произведения, отражающие яркий образ подростка своего времени. 2.Определить современное состояние вопроса: «Взгляд молодёжи 21 века на своё поколение».

А. Петухов – один из тех вологодских писателей, кто пишет о детях и для детей. Ценность его повестей в том, что автор раскрывает душу подростка: он видит её в поступке, в действии. А там, в глубине – удивительный мир, полный чувств, желаний, стремлений. Таким писатель показал Лёньку в повести «Врагам не будет покоя». Из простого парнишки сирота Лёнька Егоров превращается в настоящего героя.

Образ Баси из цикла рассказов Галины Шекиной поражает читателя. Писательнице удалось передать психологию девочки, главной героини повествования. Мы видим, как происходит процесс взросления, становления Баси. Если на первых страницах это непосредственная, но уже очень самостоятельная девочка, то в последних рассказах – это рассудительная гордая и загадочная девушка.

И.Д. Полуянов в повести «Дочь солдата» представил свой образ подростка. Он рассказал об обыкновенной девочке с необыкновенной судьбой. Из большого города Вера попадает в глухую северную деревню, где учится тяжелому сельскому труду, проходит немалые жизненные испытания. В рамках исследования было проведено анкетирование учащихся 9-11 классов. Проанализированы результаты, сделаны выводы: современное поколение отличается от своих предшественников; вечный конфликт «отцов и детей» продолжается, а причина его лежит в семье.



ДУХОВНЫЙ РОМАНС В ИСТОРИИ РУССКОЙ ПОЭЗИИ

Логачева Валерия

научный руководитель Кисуринна Лилия Григорьевна

МОУ Лицей г.Сызрани «Образовательный центр»

Предмет исследования: духовные романсы золотого века русской поэзии.

Цель работы: провести сопоставительный анализ лирических стихотворений – романсов, выявить особенности русского духовного романса, понять феноменальность явления – русская духовная поэзия и музыка.

Поэтические произведения XIX века (за редкими исключениями) не создавались как тексты для романсов. Они становились романсами, обретали в музыке вторую жизнь, а зачастую славу, бессмертие. Это был уже совершенно новый жанр как в поэзии, так и в музыке, возникший в процессе их взаимодействия и взаимопроникновения.

По идеологическим причинам вне поэтических и песенных антологий оказалась почти вся религиозная лирика русских поэтов и композиторов в XX веке. **Возможно, лишь благодаря романсам духовная поэзия в XIX веке получила известность и признание и дошла до наших дней.**

Лирические стихотворения на религиозную тему принято в литературоведении относить к философским стихотворениям, в романсном жанре их чаще относили к классическим романсам. Духовный романс (романс на религиозную тему) как жанр песенного искусства выделяет составитель «Антологии русского романса. Золотой век» Виктор Кулагин.

Для выявления особенностей жанра духовного романса нами был проведен сопоставительный анализ лирических стихотворений- романсов поэтов золотого века:

И. С. Аксакова «Всеношная в деревне», Я.Полонского «Священный благовест торжественно звучит», «Христос воскрес», - поют во храме...» Д.Мережковского, романс на стихи Жуковского «Утешение»- вольный перевод стихотворения Людвиг Уланда «Монахиня», А.Измайлов «Она молилась», «Молитва» А.А. Голенищева-Кутузова. Данная тема рассматривалась мною с позиции литературоведения: были изучены статьи литературных энциклопедий, статьи с интернет-сайтов об истории русского романса. Актуальность моего исследования заключается в том, что жанр духовного романса в традиционной жанровой романсной классификации не выделен учеными, поэтому, проведя сопоставительный анализ лирических стихотворений - романсов, я выявила особенности русского духовного романса как жанра.

АКАКИЙ АКАКиеВИЧ – «МАЛЕНЬКИЙ ЧЕЛОВЕК» ИЛИ ЧЕЛОВЕК С «ОБМЕЛЕВШЕЙ» ДУШОЙ? (ОБРАЗ ГЕРОЯ ПОВЕСТИ Н.В.ГОГОЛЯ «ШИНЕЛЬ» В РУССКОЙ КРИТИКЕ И КИНО)

Моисеева Татьяна

научный руководитель Кисуринна Лилия Григорьевна

МОУ Лицей г.Сызрани «образовательный центр»

Объект исследования: повесть Н. В. Гоголя «Шинель», статьи литературоведов XIX-XXI веков о повести «Шинель», немое кино «Шинель» (1926), режиссеры Григорий Козинцев, Леонид Трауберг. «Шинель» (1959) — советский фильм, режиссер Алексей Баталов.

Цель работы: сравнить точки зрения ученых-литературоведов о повести «Шинель» и видение режиссерами отечественного кинематографа образа Акакия Акакиевича.



Существует в литературоведении несколько противоположных точек зрения как на прочтение повести, так и на трактовку образа Акакия Акакиевича. Современник писателя, критик В.Белинский, положил начало традиционному прочтению образа Акакия Акакиевича как «маленького человека». Но, например, писатель и критик Ап. Григорьев увидел в истории Акакия Акакиевича историю падения души человека, для которого не духовные ценности, а вещь становится смыслом жизни.

Критиками XX - XXI века также повесть прочитывалась по-разному. Акакий Акакиевич, по мнению ученого М.Б.Храпченко (1904-1986), из человека бедного, заурядного в жизни после смерти превращается в мстителя. Автор прибегает к фантастике для того, чтобы глубже раскрыть протестующее, бунтарское начало, таившееся в робком и запуганном человеке. Ученый формулирует тему повести как тему «униженного человека», т. е. рассматривает повесть в традициях Белинского.

Через призму христианских ценностей прочитывал «Шинель» критик Эйхенбаум Б. (1886-1959), который считал, что душевный мир Башмачкина не ничтожный, а фантастически замкнутый со своими законами и пропорциями. Критик пришел к выводу, что Акакий Акакиевич по-детски близок к гармонии, но идея шинели его погубила. Эйхенбаум возвысил Башмачкина над уже безнадежно затертым определением – «маленький человек».

Отступая от содержания повести, режиссеры советского немого кино («Шинель» 1926 год) режиссеры **Григорий Козинцев** и **Леонид Трауберг**, представляют главного героя как «молодого чиновника лицом пока что незначительным». Возможно, авторы немого кино в эпоху становления социалистического государства использовали образ популярного гоголевского героя в качестве сатиры на буржуазного чиновника.

Режиссер фильма «Шинель» (1959) Алексей Баталов в одном из интервью говорил: «Шинель» представляется нам не историей «маленького человека», а, скорее, повестью о человеке, остро и чувственно переживающем зло и добро, радость и страдание, - все, что присуще каждому человеку...» Возможно, именно Алексей Баталов был ближе всего к Гоголю в понимании героя повести.

ЮРИЙ КОНСТАНТИНОВИЧ АВДЕЕВ: ПРАВДА И КРАСОТА ЧЕЛОВЕЧЕСКОЙ ЖИЗНИ (О ВОЗРОЖДЕНИИ МЕЛИХОВСКОЙ УСАДЬБЫ А.П. ЧЕХОВА)

*Воронина Екатерина Викторовна
научный руководитель Ярыкина И.Г.*

МОУ гимназия №7 г.Чехова

В 2010 году мы отмечаем сразу два знаменательных события: в январе - 150-летие со дня рождения А. П. Чехова, и в мае – 65-летие Великой Победы. Две эти замечательные даты связывает история жизни одного знаменитого в Чеховском районе Московской области человека - Юрия Константиновича Авдеева.

Участник Великой Отечественной войны, красноармеец-связист и артиллерийский разведчик в истребительном противотанковом, а затем минометном дивизионе, фронтовой художник, в результате контузии почти потерявший зрение, но продолжавший рисовать. Писатель. Директор Государственного литературно-мемориального музея-заповедника А.П. Чехова в Мелихове, Заслуженный работник культуры РСФСР, Почетный гражданин г. Чехова. Это все один и тот же человек – Юрий Константинович Авдеев.

Но главное дело его жизни – создание Мелиховского музея А.П. Чехова. Тяжелые и подчас непонятные повороты советской истории разорили чеховское имение. По необъятным просторам России рассыпались, разлетелись предметы и вещи усадебного дома. И сам дом исчез вместе с флигелем-кухней и всеми хозяйственными постройками. По кирпичному фундаменту дома пролегла колхозная дорога.



Приняв в 1951 году заброшенную чеховскую усадьбу, Юрий Константинович прошел через адские трудности, унижения перед чиновниками разных рангов, но сумел восстановить музей-заповедник. По сути Ю.К. Авдеев стал основателем музея. Начинал с нуля. Мелиховское поле, нива музейного дела и стали его судьбой, судьбой создателя, творца.

«...Про директора-созидателя Ю.К. Авдеева писалось и говорилось много и проникновенно. Да и без слов ясно: он - герой. Воскресил из мертвых усадьбу Антона Павловича Чехова и тем самым обессмертил себя.» Ю.Бычков

Я убеждена, что тема моей исследовательской работы очень актуальна. Сегодня большое внимание уделяется гражданскому и патриотическому воспитанию молодежи. И нам нужны яркие, образные примеры. Настоящим примером для подражания может служить такой великий человек, как Ю.К. Авдеев.

Цель: собрать и систематизировать материалы о жизни и творчестве одного из известнейших историков, художников и краеведов Чеховской (Лопасненской) земли.

Задачи:

- расширить навыки исследовательской работы;
- проследить жизненный путь Юрия Константиновича Авдеева;
- познакомиться с творчеством интереснейшего художника Лопасненской земли;
- оценить роль Ю.К. Авдеева в сохранении истории Лопасни и Чеховского района;
- создать электронный буклет-презентацию о Ю.К. Авдееве и текстовое сопровождение к нему;
- привлечь внимание к незаслуженно забытому создателю литературно-мемориального музея-заповедника А. П. Чехова.

**«ПО НОЧАМ В ТИШИ Я ПИШУ СТИХИ...»
СОБСТВЕННОЕ ЛИТЕРАТУРНОЕ ТВОРЧЕСТВО В СТИХАХ И
ПЕРЕВОДАХ**

Лапшин Тимофей Дмитриевич

научный руководитель Дмитриева Наталья Викторовна

МБОУ гимназия № 16 « Французская », Новосибирск

В работе представлены гражданская лирика, стихи в подражание А.Блоку и С. Есенину, а также художественные переводы с французского из Жака Превера, Гийома Аполлинера и Блезе Сендрара.

ФИЛОСОФСКАЯ КАРТИНА МИРА В СКАЗКАХ С. КОЗЛОВА

Подкорытова Анастасия Андреевна

научный руководитель Акеншина О. А.

МБОУ Гимназия № 3, 10 класс, г. Новосибирск

«Когда я пишу сказки, то я, в общем, считаю, что пишу сказки для совершенно взрослых людей». Именно это высказывание Сергея Козлова, автора сказок, стало отправной точкой для начала работы.

Когда читаешь сказки, поражает, что за сказочным сюжетом, внешне простым и незамысловатым, скрывается совсем не детское содержание. Если бы в этих сказках были бы только чудеса, мечта и добро, не было бы такой широкой аудитории читателей. Читая сказки, понимаешь, что у автора есть свой особый взгляд на мир, своя философская концепция, но, в отличие от философов, он не пишет многотомных трудов, а выражает ее в своих сказках.



Поэтому целью работы стало воссоздание философской картины мира в сказках С. Козлова через исследование художественного мира сказок и сопоставление концепции этого мира с некоторыми положениями древних представлений о мире.

Анализ художественного мира показал, что основным хронотопом сказок является «лес». Автором создано особое сказочное пространство, открытое для «входа» и «выхода», в котором реальный и нереальный мир тесно переплетаются, проникают друг в друга, где сон – особая реальность. И время в сказках, одной стороны, подчиняется природным законам, но, с другой стороны, есть ощущение, что все события происходят вне времени, для героев будто нет границ между прошлым, настоящим и будущим.

Открытием стало то, что философское осмысление мира автором оказалось созвучно философскому пониманию мира древними людьми, что сказки Козлова переключаются с некоторыми положениями философий Древнего Востока. Жизнь в согласии с природой, жизнь - естественный и вечный круговорот рождения и смерти, через которые всё в мире постоянно обновляется, поэтому людям нет необходимости искать спасения в другом мире, им следует достигать гармонии в этой жизни. Чтобы быть счастливыми, люди должны быть простыми и искренними и умерить свои желания, стать искренними, как дети. Эти мысли заложены и в древних восточных философиях, и в сказках Козлова.

Эта тема мне представляется актуальной. Во-первых, хочется пробудить интерес к творчеству писателя у тех, кто еще с ним не знаком, а во-вторых, показать, насколько глубоки эти на первый взгляд простые сказки.

«РУКИ ДАНЫ МНЕ - ПРОТЯГИВАТЬ КАЖДОМУ ОБЕ...» (ОБРАЗ РУК В ТВОРЧЕСТВЕ МАРИНЫ ЦВЕТАЕВОЙ)

Соломаха Ксения Олеговна

научный руководитель Кананыхина Анна Сергеевна

МБОУ гимназия №3 в Академгородке, г. Новосибирск

В данной работе проанализированы стихотворения великого поэта первой половины 20 века Марины Цветаевой, с целью классификации значения образа рук по группам и сравнения их с традиционной символикой литературоведения.

У Марины Цветаевой существует много различных повторяющихся образов, и один из них - образ руки. В ее произведениях очень ярко, как будто лучом, высвечена эта часть тела - рука. Этот образ несет разные смысловые аспекты.

Цель работы: Проанализировать образ руки в лирике Цветаевой.

Задачи: 1. Классифицировать значение образа руки в различных стихотворениях.

2. Сравнить эти значения с традиционной символикой руки в литературоведении.

Инструментарий:

Я выписывала стихотворения с использованием слова «рука» и однокоренных слов на карточку, чтобы потом проанализировать каждое и классифицировать их по группам.

В проанализированных мною стихотворениях Цветаевой образ руки встречается около 120 раз. Я классифицировала подобранные примеры по группам.

Сформировалось четыре группы: рука как средство характеристики лирической героини, рука в метонимических переносах, рука как символ и трудно классифицируемые значения. По результатам выяснилось, что некоторые значения образа рук совпадают с символикой, а некоторые являются сугубо-индивидуальной символикой Марины Цветаевой.



«ПОЧЕМУ НЕ СОСТОЯЛОСЬ СЧАСТЬЕ...»

Сапогова Юлия Евгеньевна,

научный руководитель Лёвкина А.И.

МОУ СОШ № 12 с УИОП, г.о. Орехово-Зуево

А что такое счастье в понимании А.П. Чехова? В его ранних юмористических рассказах, рассказах, посвященных любви, пьесах, заняты милые, беспомощные люди. Оказалось, что ни одного счастливого героя у Чехова нет.

Счастливым может быть только смелый, действующий человек, способный в решающий момент принять единственно верное решение и действовать, не отступать. Но сложность жизни в том, что почувствовать его может далеко не каждый. И не всегда хватает смелости. Героям Чехова ее не хватает никогда, и поэтому они несчастны.

Чехов создал тип русского интеллигента, идеалиста, сочетающего глубочайшую порядочность с почти смехотворным неумением осуществить свои идеалы и принципы; человека, преданного нравственной красоте, благу всего человечества, но в личной жизни неспособного ни на что дельное. Он точно знает, что хорошо, ради чего стоит жить, но при этом все глубже тонет в буднях надоевшего существования. Он несчастлив в любви, добр, но сам творить добро не способен. Герой Чехова вечно спотыкается, но спотыкается потому, что засмотрелся на звезды. Такие люди могут мечтать, но не могут править. Они разбивают свои и чужие жизни, упускают возможности, избегают действия, легко проглядывают жизнь, сами отказываются от счастья, сами губят огоньки в душе.

«Человек должен стремиться к высшей, блестящей цели, а семейная жизнь связала бы меня навеки». В этих словах доктора Старцева мы слышим одновременно иронию Чехова и грусть. Ирония над высокопарностью фразы, а грусть по поводу некоторой самоуверенности и наивности подобных заявлений. Помимо слепой убежденности существует понятие будничности, обыденности жизни, в которой тоже есть своя доля счастья.

Может быть, Чехов хочет показать, что человек, однажды сказавший: «Так жить нельзя», сделал еще очень немного. Писатель понимает, что большинство людей слишком слабы, чтобы пойти наперекор жизни, прямо к счастью. Мы видим, что каждый из героев просмотрел счастье, ограничил себя в главном, затворившись на «трех аршинах» земли. Они забыли, что есть земной шар:

Миры летят. Годы летят.

А ты, душа, усталая, глухая,

Пустая Вселенная глядит в нас мраком глаз.

О счастья твердишь, - который раз?

Зачем отрывать себе крылья, лишая себя свободы и радости? Нет ответа.

ПИСЬМА

Келарева Дина Анатольевна

научный руководитель Ярцева Дарья Анатольевна

ОГОУ ДОД «Центр эстетического воспитания детей», Рязань

В 40-е годы советские ученые, супруги Кирилян, открыли эффект свечения живой материи в заряженном газовом облаке. Они показали, что этот эффект сохраняется какое-то время даже после смерти (сорванный лист, помещенный в сверхчастотное поле, несколько секунд продолжает светиться).

Прочитанные строки в каком-то умном журнале пробудили во мне воспоминания так отчетливо, как будто это было вчера.

Я бреду по лесу, собирая ягоды, духота, которая давила на меня, сменяется нудным морозящим дождем, к которому присоединяется еще и ветерок, сбрасывающий с деревьев свою порцию воды.



Хочется спрятаться и переждать стихию, но все равно бреду по лесу уже наугад, продираясь через часто-часто растущий березняк, и останавливаюсь. Деревня. Она начинается из неоткуда, резко. Радость, не успевая проясниться, исчезает. Деревня пуста. Иду дальше, по еле заметной улочке, и вдруг что-то привлекает мое внимание. От крыльца одного из домов видна россыпь тетрадных листочков, подошла поближе, с удивлением вижу письма, раскрытые и перевязанные шерстяной ниткой, просто письма и открытки, пытающиеся взлететь с ветром, но прибиваемые дождем. Пожелтевшие и запутавшиеся в траве, они как огромные бабочки машут мне и приглашают подойти. Поднимаю одно, любопытство пересиливает, читаю: «Здравствуй, мама...». Строчка запрыгала у меня перед глазами. Остальная часть письма синей каплей слезы стекла по бумаге, размывая текст, и упала в траву, в конце приписка «приеду». Несмотря на дождь, стало жарко, как будто бумага обожгла мои руки, и, тихо шелестя, упала в траву.

Я долго стояла и смотрела на письма, которые плакали синими чернилами в пустой брошенной деревне, и мне казалось, что их и не надо помещать в заряженное газовое облако - они и так светятся, храня тепло рук их написавших, не один раз перечитывая и глядя.

В наш век, век сотовых телефонов и электронной связи, теряется ниточка тепла от писем. Исчезают сами письма, да и не придут они в пустую деревню, заросшую лесом и кустарником, потеряв свою ниточку названия.

ПЕРЕВОДЫ ПОЭЗИИ ГЕНРИХА ГЕЙНЕ РУССКИМИ ПОЭТАМИ 19-20 ВВ.

Дасаева Жаннета Наилевна

научный руководитель Каденкова И. А.

МОУ гимназия №1, г. Кузнецк

Целью исследования является определение наиболее удачных переводов поэзии Генриха Гейне русскими поэтами 19-20 веков.

В мировой литературе Гейне – самый популярный немецкий поэт. Его поэзия, особенно его ирония, оказывала и продолжает оказывать огромное влияние не только на отдельных писателей, но и на целые литературные школы, как в Германии, так и за границей. Вся политическая поэзия в Германии, а отчасти и в других странах, пошла, вплоть до конца XIX века, в большей или меньшей степени по стопам Гейне.

В работе проведено сравнение переводов стихотворений Гейне русскими поэтами с оригиналом и между собой.

«Русский Гейне имеет длительную и поучительную историю: длительную, ибо до последнего времени его творчество не перестает быть фактором, действенным и в нашей литературе; поучительную, ибо на его восприятие отразилась наглядно смена эпох – классовые сдвиги, изменение психоидеологии. Этот длительный контакт Гейне с сознанием русского читателя, критика и переводчика объясняется столь характерной для великого немецкого поэта двойственностью, многообразно модифицированной в его творчестве. Благодаря этой двойственности он мог удовлетворять совершенно противоположным запросам и настроениям отрицающих друг друга общественных групп.»

Сначала были рассмотрены переводы поэзии Гейне русскими поэтами 19 века Н. Огаревым, А. Григорьевым, А. Толстым, А. Майковым, М. Михайловым. Более подробно изучены переводы А. Фета, Ф. Тютчева и М. Лермонтова, были сделаны дословные построчные переводы отдельных стихотворений, что помогло выяснить, что наиболее точными и полными являются переводы Ф. Тютчева. Отличительной чертой его переводов следует назвать стремление переводчика к наиболее точной передаче гейневской строфы, к сохранению смысла каждой строки, её звукового облика. Переводчик старался воссоздать саму модель современного читательского восприятия переведенного произведения на иноязычной почве.

Далее были рассмотрены переводы стихотворений Гейне русскими поэтами А. Блоком и В.



Левиком, дан анализ перевода обоими поэтами стихотворения «Лоредея».

Проанализировав переводы поэзии Гейне на родной язык, можно сделать вывод, что: при переводе поэтических текстов Гейне на русский язык выявляется ряд **трудностей**, связанных с различиями в грамматической системе языков, длиной слов, смысловой насыщенностью и ритмикой; переводы **неоднородны**, что говорит о своеобразии восприятия поэзии Гейне каждым отдельным переводчиком; переводы являются «просеянными», так как русские поэты переводили Гейне на родной язык, богатый **своими** традициями, выражающий **не одну и ту же реальность** и не один тот же духовный опыт в её постижении; наиболее удачными являются переводы Ф. Тютчева, который жил в одну с Г. Гейне эпоху и соответственно лучше других мог понять замысел и проблематику его стихов, и поэтов 20-го века А. Блока и В. Левика, которые глубоко изучали творчество Г. Гейне. Переводы именно этих поэтов расширили и углубили переживание гейневского творчества.

РАССКАЗЫ О ВОЙНЕ

Степанова Наталья Алексеевна

научный руководитель Никифоров С. П.

ГОУ СПО «Педагогический колледж», г. Белгород

*Про войну немало песен спето,
Только вы не ставьте мне в вину,
Что опять, что опять про это,
Про давно минувшую войну.*
В. Лифшиц

Война – это горе, слезы. Она постучалась в каждый дом, принесла беду: матери потеряли своих сыновей, жены – мужей, дети остались без отцов. Тысячи людей прошли сквозь горнило войны, испытали ужасные мучения, но они выстояли и победили. Победили в самой тяжелой из всех войн, перенесенных до сих пор человечеством. И живы еще те люди, которые в тяжелейших боях защищали Родину. Война в их памяти всплывает самым страшным горестным воспоминанием. Но она же напоминает им о стойкости, мужестве, несломленности духа, дружбе и верности.

Каждый день слышим по многу раз: «в войне», «о войне», «на войне». Странно: пропускаем мимо ушей, не вздрагиваем, даже не останавливаемся. Потому что некогда? Или потому, что «все» зная о войне, мы не знаем только одного – что это такое? А ведь война – прежде всего смерть. Не вообще смерть, а смерть конкретного человека. Необходимо остановиться и подумать: такого же человека, как я. А я всегда спешу, мне некогда. Но все-таки в последнее время все чаще и чаще иду с букетом цветов к Вечному огню. Для меня в его трепете – признание живых мертвым. Светом скорби людской озарены имена павших.

Тема Великой Отечественной войны – необычная тема... Необычная, потому что написано о войне так много, что не хватит целой книги, если вспоминать только названия произведений. Дата 9 Мая наполняет сердце гордостью за подвиг многонационального советского народа, выигравшего битву с фашизмом, и печалью: миллионы сыновей и дочерей Отечества навсегда остались лежать в своей и чужой земле.

Необычная, потому что никогда не перестает волновать людей, бередя старые раны и душу болью сердца. Необычная, потому что память и история в ней слились воедино.

Мы обязаны сохранить память о погибших. Она священна.

Как заклинание звучат слова Р.Рождественского:

«Люди! Покуда сердца стучатся, -
Помните!

Какой ценой завоевано счастье, -
Пожалуйста, помните!»



ПОСВЯЩАЕТСЯ ЗАЩИТНИКАМ РОДИНЫ

Плаксына Светлана Геннадьевна
научный руководитель Крамская Л.А.

Факультет среднего профессионального образования ТИ ОрелГТУ, г. Орел

Однокурсники, наши ребята,
С каждым годом взрослей и смелей.
Вырастают парнишки-солдаты
И для Родины служат своей.
Мы сейчас ничего не боимся,
За ребятами, как за стеной.
Однокурсником был он когда-то,
А теперь настоящий герой.

Война была трудна в те годы,
Но люди не сдавались зря
Хотя рыдали и боялись,
Что каждый будет за себя.
Но есть же русские солдаты...
Где чуть стрельба, они уж тут,
Кто Родину не даст в обиду
И ото всех ее спасут.
Фашистский танк ползет к пехотам,
А наши люди все учли.
Они подбили танк немецкий
И этим Родину спасли.
И мы теперь им благодарны,
За все, что сделали для нас.
Солдаты смерти не боялись,
И шли в атаку каждый час.
И каждый год мы вспоминаем,
Былые трудные года,
И вот уже прошло немало
И надо помнить нам всегда,
Как люди наши защищали
Свои родимые края...



**СБОРНИК СТИХОТВОРНЫХ И ПРОЗАИЧЕСКИХ ПРОИЗВЕДЕНИЙ
АВТОРА С ИЛЛЮСТРАЦИЯМИ, ВЫПОЛНЕННЫМИ УЧАЩИМИСЯ 9 «Г»
КЛАССА, «DIXI ET ANINAM LEVAVI»
(Я СКАЗАЛ И ОБЛЕГЧИЛ ТЕМ ДУШУ)**

Шишкина Екатерина Александровна

научный руководитель Шишкина С.А.

МОУ гимназия имени А.А. Кекина г. Ростова

Идея напечатать книгу Катиных стихотворений возникла давно. В течение нескольких лет она занимается литературным творчеством. Когда-то это было просто развлечением талантливого ребёнка, предпочитающего написать очередное стихотворение, нежели прозаическое сочинение на предложенную тему. Тогда, года три назад, это было не так часто, а сейчас превратилось в необходимость. Все чаще ученица задумывается о выборе гуманитарного профиля для учебы в старшей школе, о литературном институте.

Катино творчество хорошо знакомо её одноклассникам, учащимся нашей гимназии, т.к. стихи не раз публиковались в школьной газете «Миг». Около года назад Катя опубликовала свои стихи на сайте «Творчество для всех», где печатают свои работы такие же, как она, любители поэзии. Положительные отзывы, высокие рейтинговые баллы, продуктивные замечания более опытных поэтов вселяют, на мой взгляд, в Катю уверенность, и она относится к сочинительству уже очень серьёзно. Как актёр нуждается в зрителе, так и каждый поэт нуждается в своём читателе, поэтому и было принято решение о выпуске книжки, пусть и небольшой, но очень важной для девушки.

Наша цель – вынести литературное творчество Шишкиной Екатерины для более широкого и, что самое главное, для более профессионального рассмотрения.

Данная работа представляет собой сборник лирических произведений, созданных в период 2007 - 2009г.г., а также автобиографического рассказа «Чернильные кляксы на клавиатуре, или Как я пришла к поэзии» и рассказа «Когда-нибудь наступит октябрь». Стихотворения в сборнике расположены в хронологической последовательности, начиная с ранних и заканчивая теми, что были созданы в конце прошлого года. Трудно определить тематические блоки в сборнике, лучше всего об этом говорит выбранное название «DIXI ET ANINAM LEVAVI» (Я сказал и облегчил тем душу).

Работа полностью самостоятельна, функция руководителя заключалась лишь в том, чтобы помочь отобрать стихотворения для сборника из того, что создано за эти годы.

В качестве обложки к сборнику использована работа харьковской студентки AquaMarine, а иллюстраций – рисунки учащихся 9 «Г» класса Колюжовой Е., Фатеевой В.

**КОНЦЕПЦИЯ КРАСОТЫ И ТВОРЧЕСТВА В ПОВЕСТИ Н.В. ГОГОЛЯ
«ПОРТРЕТ» И РОМАНЕ О. УАЙЛЬДА «ПОРТРЕТ ДОРИАНА ГРЕЯ»**

Аксенова Наталья Сергеевна

научный руководитель Килессо Т.Н.

МОУ «Многопрофильный лицей», г. Муравленко

Ключевое понятие в культуре – творчество, в эстетике – красота. Когда культура, как бы высока она ни была, пробует оторваться от духовной своей основы, она неизбежно деградирует. Во все времена абсолютизация душевного (при забвении духовного) не может не стать греховной, а следовательно, и губительной для человека.

Цель исследования: определить концепцию красоты в искусстве середины 19в. и искусства рубежа веков на примере произведений классика русской литературы Н.В. Гоголя и его повести «Портрет» и английского писателя О. Уайльда «Портрет Дориана Грея».



В ходе исследования выявлено, что если в русской литературно-художественной традиции понятие красоты наполнялось прежде всего духовно-религиозным содержанием (вслед за Гоголем об этом писали Достоевский и Толстой), то в английском эстетизме красота мыслилась прежде всего как новая форма жизни, новый способ эстетической организации бытия. Поэтому для Уайльда и стало возможным утверждение аморализма в искусстве. Красота, ставшая сама по себе непреложной ценностью, предопределила поиски жизни, основанной на совсем других законах. Если жизнь реальная уродлива, то жизнь идеальная должна быть прекрасной, т. е. построенной на совершенно других законах, нежели законы повседневного существования - это четко осознает человек, живущий на рубеже XIX-XX веков. Таковы основополагающие различия в системе ценностей авторов двух портретов – Н.В.Гоголя и О.Уайльда.

Через сопоставление сходных концептов (красоты) удалось выявить, в чем заключается разница в отношении задач искусства в русской литературе (Н. Гоголь) и английской (О. Уайльд).

В работе применяются различные методы исследования, выбор которых обусловлен характером материала и конкретными задачами анализа: метод сопоставительного анализа, наблюдение.

РОМАН К.КИЗИ «НАД КУКУШКИНЫМ ГНЕЗДОМ» И ПОВЕСТЬ Б.ЕВСЕЕВА «ЮРОД». ОПЫТ СОПОСТАВЛЕНИЯ

Карпуков Андрей Сергеевич

научный руководитель Килессо Т.Н.

МОУ «Многопрофильный лицей», г.Муравленко

Любая ячейка стремится к тому, чтобы подчинить индивида, необязательно только государство или власть. Любая система преследует интересы, не совпадающие с интересами его членов.

Данное исследование- попытка сопоставления романа Кена Кизи «Над кукушкиным гнездом»(1962) и повести современного прозаика Бориса Евсеева «Юрод»(1998), осмысление взаимоотношений личности и государства, а также пути человека в современном мире на двух разных полюсах – Америки и постсоветской России. И произведения К.Кизи и Б. Евсеева не надо читать только как борьбу с государством. Их герои делают довольно трудный выбор — между способностью выжить в неких обстоятельствах и себя не потерять, остаться или стать свободными. Эту точку равновесия каждый для себя находит сам.

Цель работы: исследование проблемы «личность и государство», «личность и власть» в литературе XX века на примере романа Кена Кизи «Над кукушкиным гнездом» и повести Бориса Евсеева «Юрод». В ходе исследования проведено сопоставление художественных текстов К. Кизи и Б. Евсеева, выявлено сходство сюжетных узлов и авторское отношение к персонажам, олицетворяющим государство и власть, обозначены пути человека к свободе в произведениях разных авторов.

Проведенный анализ позволяет сделать вывод о том, что персонажи Кизи и Евсеева каждый по-своему пытаются противостоять государству и тем, кто за ним стоит. Герои делают довольно трудный выбор — между способностью выжить в неких обстоятельствах и себя не потерять, остаться или стать свободными. Эту точку равновесия каждый для себя находит сам.

Вопросы, поднятые в произведениях в разное время и разными авторами, не перестают быть актуальными, так как конфликт личности и государства на сегодняшний день вряд ли преодолим и представляет собой одну из болевых точек современного состояния мира

Методы исследования: наблюдение, сопоставление, сравнительный анализ.



ОБРАЗ МАТЕРИ В ПРОИЗВЕДЕНИЯХ М. ГОРЬКОГО

Лисицына Галина Александровна

научный руководитель Смелковская М.Ю.

*ГОУ ВПО «Белгородский государственный университет», Старооскольский филиал,
г.Старый Оскол*

Для многих Горький по-прежнему остается певцом революции и социалистических идей, но думать так, значит недооценивать Горького как истинного художника слова. В его богатом художественном наследии раскрываются различные темы. Образ матери в русской культуре всегда считался одним из самых чистых, праведных и светлых. Не исключением стали и произведения Максима Горького, в которых писатель в образе простых женщин показал большую и искреннюю любовь в сердце, которому Богом завешано быть на земле Матерью.

Объектом данного исследования являются такие произведения Горького, как сборники рассказов «Сказки об Италии» и «По Руси», роман «Мать», пьеса «Васса Железнова».

Предметом являются художественные и стилистические средства создания образа матери в данных произведениях Горького.

Целью исследования является изучение и анализ способов и приемов создания образа матери в литературном наследии писателя.

Исследуемая нами тема в литературе является актуальной на протяжении многих веков. Образ Богородицы как матери в русской культуре присутствует с момента появления на Руси христианства и является одним из самых почитаемых в духовной жизни общества.

Важно отметить, что образ матери появляется в произведениях различных жанров: «Сказки об Италии», рассказы «По Руси», пьеса «Васса Железнова», роман «Мать». В каждом из этих жанров реализуется определенная система стилистических и художественных средств, способствующих раскрытию самобытности этого образа.

Образ матери в большинстве произведений Горького является сюжетообразующим, вокруг него переплетены судьбы других героев, через призму материнского восприятия оцениваются их поступки и действия. Для писателя этот образ является одним из самых дорогих, так как только мать способна творить и хранить все живое на земле. Горький показывает в своих произведениях, как мать способна понять и утешить обиженного, поддержать слабого и вселить веру в разочаровавшегося. Именно в образе матери наиболее органично соединились вера в высокую цель и богатейший духовный мир.

СБОРНИК РАССКАЗОВ «ВРЕМЯ РАЗДУМИЙ»

Оленина Мария Михайловна

научный руководитель Семенова И.Г.

МОУ «СОШ с углубленным изучением отдельных предметов №59 г. Чебоксары»

Очень люблю всё живое – природу. Мне близки луга, ромашки на них, густой лес, звери птицы, солнце, звёзды... Я не могу жить без этого. Видимо, поэтому из-под моего пера стали рождаться рассказы о природе. Но в преддверии 65-ой годовщины Победы в Великой Отечественной войне наступает время, когда мы всё чаще вспоминаем о тех, кто сумел отстоять, порюю ценой своей жизни, мир на нашей земле, чтобы мы, их потомки могли любоваться красотой родного края. Да, война успела покалечить не одну судьбу, убить ни один десяток миллионов людей, осиротить, обездолить, растерзать сердца. Она, как смерч, сметала с лица земли всё прекрасное: людей, природу, надежду, любовь, счастье... Но она не сумела сделать одного – убить память. Память, которая бессмертна, которая оживляет умершее, возрождает разрушенное, которая соединяет прошлое и настоящее, обеспечивает разумное будущее. И мы, поколение выросшее в мирное



время, будем помнить о подвиге, совершенном нашими прадедами, помнить о ценности родной земли, человеческих отношений, беречь то, что они защищали.

ХУДОЖЕСТВЕННО-ПУБЛИЦИСТИЧЕСКИЙ ПОРТРЕТНЫЙ ОЧЕРК «ДОРОГАМИ ВОЙНЫ»

Даршт Мария Юрьевна

научный руководитель Ятманкина Мария Сергеевна

МОУ Саврушская СОШ Похвистневского района Самарской области

Шестьдесят пятый раз будет отмечать 9 Мая 2010 года наша страна эту славную дату – День Победы в Великой Отечественной войне... С каждым днем становится меньше тех, кто отстоял нашу землю, вернулся домой, чтобы из руин восстанавливать заводы и фабрики, растить хлеб. С каждым годом все меньше и меньше ветеранов той великой войны, пришедших к обелиску поклониться землякам – саврушанам, не вернувшимся домой. Редеют их ряды. Тем важнее успеть расспросить, узнать, какие силы поднимали их в атаку, что переживали, что чувствовали солдаты, шагая дорогами войны.

Да, мы изучаем историю, читаем книги, смотрим фильмы о Великой Отечественной войне. Но как важно услышать человека, прошедшего через огонь, смерть и ужасы, посмотреть в глаза тому, кто сотни раз рисковал жизнью ради жизни других, посидеть рядом с настоящим героем, затаив дыхание, переживать вместе с ним первый бой.

Наш долг – сохранить в сердцах воспоминания тех, кто прошел дорогами войны, не по страницам учебников, а из уст очевидцев узнать о мужестве и героизме, о буднях войны обыкновенных солдат. **В этом актуальность моей работы.**

Цель: написать художественно-публицистический портретный очерк об участнице Великой Отечественной войны Анне Ивановне Жуковой.

Поставленная цель обуславливает следующие **задачи:**

- ознакомление с особенностями портретного очерка, с композицией художественно-публицистического очерка; сбор материала, касающегося боевого пути А.И.Жуковой; (знакомство с личным архивом, изучение исторического материала).

Основные методы: изучение исторического материала, личных архивов, беседа, интервью, сопоставление.

Практическая значимость: сохранение воспоминаний участницы Великой Отечественной войны, сохранение памяти о мужестве и героизме солдат для следующего поколения, чтобы никогда не гремели на нашей земле взрывы, не рвались снаряды.

ОБРАЗ РЕНАТЫ КАК ТИП СРЕДНЕВЕКОВОГО ЧЕЛОВЕКА

Тайлакова Екатерина Сергеевна

научный руководитель Семёнов, А.Н.

Югорский государственный университет, г. Ханты-Мансийск

«Сейчас уже хорошо известно, - начинает З. Минц статью «Граф Генрих фон Оттергейм и «московский ренессанс», - что в характерах персонажей и в сюжетных коллизиях «Огненного Ангела» отразились взаимоотношения А. Белого, Н. Петровской и В. Брюсова...». Далее она приводит список тех, с кем соглашается во мнении: Ф. Ф. Ходасевич, К. Мочульский, Д.Е. Максимов, Е. Чудецкая, М.А. Бенькович, С.С. Гречишкин, А.В. Лавров, мы же можем дополнить этот перечень как минимум на двадцать фамилий, однако, в ходе нашей работы над романом выяснилось, что проблема существования в текстах В.Я. Брюсова автобиографизма далеко не решена.



3. Минц и проч. исследователи не видят никакой разницы между продуманным художественным методом, заключённым в обращении к Средневековью и Возрождению, и общими тенденциями развития истории литературы. Психологические мотивы изображения в художественном произведении эпохи Ренессанса у Брюсова не имели ничего общего с исторической тенденцией использования описания эпохи у символистов. Ренессанс для него - идеальная почва, в которой он мог разместить всегда мучающие собственную личность сюжеты о психически неуравновешенных женщинах, чья болезнь была вызвана тем или иным родом фанатизма, сюжеты разрушения целого культурного периода в силу своей исторической исчерпанности и прочие сюжеты.

Мы рассмотрели образ главной героини романа «Огненный Ангел» с позиции средневековой религиозной истории. На наш взгляд, данная работа является убедительным доказательством использования особого художественного метода В.Я. Брюсовым – метода построения научных текстов, облечённых в авторское понимание художественности. Психическая активность Брюсова заключалась в первоначальном обдумывании сюжета - использование эпизодов из будущего романа мы находим в его прозаическом и поэтическом творчестве с 1890-х гг. Далее Брюсову были необходимы психологические материалы для своей творческой мастерской – такими инструментами стали фигуры А.Белого и Н. Петровской, с которыми он прекратил связь сразу же после окончания написания произведения. Исключая наличие автобиографизма в романе, мы тем самым утверждаем, что творчество для автора выходило за рамки художественного произведения. Образ Ренаты в «Огненном Ангеле» - это не Нина Петровская в реальной действительности и не собирательный образ личности серебряного века, как утверждали современники Брюсова. Рената – абсолютно правдивый тип средневекового человека.

ЛЕТОПИСЬ КЛУБА «SUNSHINE» («СОЛНЕЧНЫЙ СВЕТ»), ШКОЛЫ №72, Г. НОВОКУЗНЕЦК

Саламон Анастасия Игоревна

научный руководитель Миронова Виктория Анатольевна

МОУ СОШ №72 с углубленным изучением английского языка, г. Новокузнецк

Двадцать первый век – век техники и интеграции. Человек, оснащённый новейшими компьютерными технологиями и современной техникой, стал более рациональным, именно поэтому в рамках современной картины мира, острее стала проблема гуманитарных знаний, предметом которого является – уникальное, неповторимое – то, что связано с понятием личность. Нельзя формировать личность, не развивая творческие способности, ибо личность - это самовыражение, это всегда производство духовных и материальных ценностей. А ценности эти – своеобразная «визитная карточка», с которой каждый входит в мир.

Понятие «творчество» применяется и в житейском смысле. Оценка творчества и творческого процесса, будь то у взрослого или у ребёнка, в первую очередь, определяется новизной продукта деятельности, новизной «открытия» уже существующего. Уйти от привычного, шаблонного, трафаретного, по-новому взглянуть на «избитую» «старую» ситуацию – в принципе, - это и есть творчество, творческий подход. Известный советский психолог Л.С. Выготский писал: «Конечно, высшее выражение творчества до сих пор доступны только немногим избранным гениям человечества, и в каждойдневной окружающей нас жизни творчество есть необходимое условие существования, и всё, что входит за пределы рутины и в чём заключается хотя йота нового, обязано своим происхождением творческому процессу человека».

В нашей работе «Летопись клуба «Sunshine» представлены факты из деятельности литературно-музыкального клуба, приводятся примеры изданных поэтических сборников, графических рисунков, а также ноты, созданных песен, сценарий ток-шоу «Почему мы так говорим?» (Проблемы молодёжного сленга в школе №72).

Опубликованные нами произведения посвящены проблемам молодёжи, современной действительности.



ОТРЫВОК ИЗ РОМАНА «АПОКАЛИПСИС»

Евтушенко Ксения Вячеславовна

научный руководитель Брич Елена Александровна

БУ СПО Ханты-Мансийский колледж сервиса и технологий. Ханты-Мансийский

Апокалипсис

Да родится спаситель в затмения день
И земля подчинится сей силе.
И преследовать будет спасителя тень,
Та, что хочет владеть целым миром.
Эта тень повлечет за собой много бед,
И оставит в душе незыблемый след.
Три дороги откроются на брэнном пути:
Выбор не сложный: по которой идти?
Пройдя же по первой - потеряет весь свет,
И не сможет сберечь её суетность лет!
Любовь безграничную получит от той,
Что ведет вне куда, и зовется второй!
От третьей дороги получит лишь то,
Чего ждет от неё неведомо кто...
Сделав правильный выбор станет сильней,
Но та сила делает только больней!
Захочет скорее всё позабыть,
Но память не даст себе изменить!
Мир вокруг потеряет добро и уют
Потому и случится снова тот суд.
И противиться воле судьбы – не дано,
И случится все так, как давно решено!

ПОЭТИЧЕСКАЯ ТЕТРАДЬ «ЧАСТИЧКА ВСЕЛЕННОЙ»

Волкова Юлия Сергеевна

научный руководитель Джаджиева О.Е.

*ГОУ ВПО ХМАО-Югры «Сургутский государственный педагогический университет,
Сургут*

В стихотворениях поэтической тетради «Частичка Вселенной я ишу своё место под солнцем на планете Земля («Частичка Вселенной»), представляя себя песчинкой в Бесконечности. В стихотворении «О, мир!» с людьми «конечно же равна», лишь «В борьбе с самой собой боюсь сломаться» и надеюсь на чудо, верю и люблю «свет благословенный» во всех людях. Нельзя сказать, что я высмеиваю человеческие пороки, нет. Я просто рассказываю о них. Ведь всё, что есть плохого в жизни («Клетка», «Бесчувственный храм», «Сквозь гордыню», «Яд») – это тюрьма, клетка, а для меня главное – свобода: «Я жить хочу, но в клетке я смысла жить не вижу». С другой стороны есть ценности, но не власть денег и бедлама. Главное - душа человека, «А душ-то нет!». Вот и приходится метаться молодому человеку, рыться в горах всякой всячины, чтобы отыскать истину, чтобы не остаться одному в этом страшном неизведанном мире. Страшный мир, потому что неизведанный. И хочется крикнуть на всю Вселенную: «Я хочу наконец свободы, хочу вырваться и бежать», не смотря на проходящие годы, потому что «Всё равно мне их не догнать».



Несколько лирических стихотворений («Сквозь гордыню», «Тебе», «Скажи!») раскрывают тему любви. Но любви особенной, не восторженной, где воздух – «Кислород становится таким родным и милым, таким, как ты, а ты наоборот...», поэтому «любовь свою храню»; поэтому «Любить тебя ни меньше, ни сильнее не стану», поэтому не прогоняй «детские мечты», потому что «после не поймашь, они уйдут, а с ними и любовь».

Я обращаюсь к ангелу, обращаюсь к людям, к врагам, друзьям, прощения прошу «за всё, прощение дарую», и честно признаюсь, что «пойду против толпы лишь для внутреннего роста!». Почему? Ответ прост: «Мне дар от Бога дан...В свои стихи я всех влюбляю». Чего скрывать, чего лукавить? Хочу, чтоб их читали все.

В.К. КЮХЕЛЬБЕКЕР НА ПОСЕЛЕНИИ С. АКША

Ефремова Екатерина Вячеславовна
научный руководитель Ефремова Д.Н.

МОУ «Дульдургинская СОШ»

Обращение к прошлому обогащает нашу современную жизнь добрыми традициями человечности и духовности, даёт нам ярчайшие примеры самоотверженности и трудолюбия, утверждения самобытности, видения прекрасного в том месте, где ты живёшь- творишь эту землю. Каторжный край, с одной стороны, Забайкалье стало и краем особой культуры, с другой стороны, культуры высокой с самобытной, с которой считаются, изучают её особенности, сохраняют для будущих поколений. И в эту культуру врывается голос людей первой трети XIX века, судьбы которых сложились драматически. Одним из этих людей был Вильгельм Карлович Кюхельбекер - близкий друг А.С. Пушкина. Ссылный декабрист в своих дневниках впервые поведал об аборигенах края, интересно рассказал об особенностях тунгусского типа, удивившего его своей природной мудростью и простотой, с большим интересом собирал и изучал фольклор Забайкальского народа. Акша и Онон становятся близкими поэту- мемуаристу не только удивительной природой, но и встречи и общение с интересными людьми края вдохновляли В.К.Кюхельбекера на создание художественных произведений.

«Я, наконец, перешагнул Урал,
Перелетел твой лед, Байкал священный,
И вот свою суровую судьбу
Я внес в его смирительную избу»

ИСТОРИЯ МАЛОЙ РОДИНЫ В МОИХ СОЧИНЕНИЯХ

Сухова Анастасия Викторовна
научный руководитель Джаджиева О.Е.

*ГОУ ВПО ХМАО-Югры «Сургутский государственный педагогический университет,
Сургут*

Прозаические произведения чаще называют прозой, рассказами. Но, как бы они не назывались, я хочу пробовать своё слово в разных литературных жанрах. Иногда хочется что-то написать своё «подражая Пушкину, Чехову, Островскому...». Я читаю великие произведения известных авторов и, конечно, стараюсь подражать им. Но никогда не забываю, что я должна написать что-то своё. Считаю, что лучше мне удаются небольшие рассказы («Забияки», «Облака», «Зависть», «Страсть», «Зачем Сатурну кольца», «Неизвестность», «Я свободен», «Старые люди», «Волна», «Я независима», «Перед светом»), которые так или иначе связаны и с былинной «Про Федора Хлебова, сына крестьянского, и Воляного семи огней», и с пьесой «Бородка Минина,



а совесть глиняная», моими зарисовками «Мои долгие думы» и, конечно же, с моей главной темой – историей малой родины, моей легендой «Это теперь и моя история».

Много вопросов и в моих сочинениях. Мои герои – разные люди: и сказочные, и реальные. И друзья, и знакомые могут узнать и себя, и свои поступки.

Моя малая родина – первое месторождение Западно - Сибирской нефти, Шаимской нефти, мой горд Урай. Отсюда и образование города Урай, где прошли мои школьные годы, где прошла юность и зрелость моих родителей. А история – это всегда загадка: когда? как? почему? кто? Кто первым был? Что строил ты? Как жизнь свою прожил? На эти вопросы ость ответы в моих сочинениях.

СБОРНИК СТИХОВ: ВДОХНОВЕНИЕ

Васильев Александр Васильевич

научный руководитель Кострова И.М.

БУ СПО «Мегионский Профессиональный Колледж» г.Мегион

«Холодные ветра»

Порою люди что-то говорят
Потом как-то вернуть все хотят
Мне было больно, мне было тяжело
Но все забылось ведь столько времени прошло.

Ты просыпаешься с мыслью в голове
Что холодно тебе
И ветер дует в спину
И ты ищешь причину ни думая
о себе.

И время теплое прошло
на месте время не стоит
И что же на тебя нашло
сердце 100 ударов в минуту стучит.

И ты ищешь выход от этой скуки
Не привлекают тебя не какие науки
Ты не хочешь бегать, играть и гулять.
А хочешь сидеть смотреть в окно и молчать.
Смотришь на листья громко шумят
Как будто играя сказать хотят
И думаешь ты от скуки и зноя
Что же с тобою, что же с тобою.



«Я ПИШУ О ПАТРИОТИЗМЕ» (ПО СТРАНИЦАМ ШКОЛЬНЫХ И РАЙОННЫХ ГАЗЕТ)

Безуглая Лина Викторовна

научный руководитель Тарабара Татьяна Николаевна

МОУ СОШ № 32, х. Ольгинский, Краснодарский край

Патриотизм – это преданность, любовь к своему Отечеству, к своему народу.

Чувство патриотизма воспитывается в семье, в школе, в социальной среде.

Воспитание в подрастающем поколении чувства патриотизма, верности традициям народа, любви к тому месту, где ты родился и вырос – одна из задач школы.

Школа №32 Абинского района Краснодарского края является школой казачьей направленности. Учащиеся с 1 по 11 класс объединены в казачью республику имени Якова Кухаренко. И как любая общественная организация она имеет орган печати.

Поэтому работа «Пишу о патриотизме» (по страницам школьных и районных газет) – это не только результат деятельности юнкора, а потребность человека, стоящего на пороге взрослой жизни, разобраться в себе, оценить то, что происходит вокруг.

Цель работы: показать истоки патриотизма, примеры его проявления в обыденной жизни и в трагические для человека периоды.

Поэтому в подборке газетных материалов речь идет о тех людях, кто своей судьбой показывает пример служения народу.

Герои публикаций:

- мама, Безуглая Галина Александровна – пример трудолюбия, стойкости, заботы о ближнем;
- глава Ольгинского сельского поселения, заботящийся о благосостоянии поселения;
- педагоги школы №32 хутора Ольгинского, которые учат любить и защищать Родину, соблюдать законы нравственности и кубанские традиции, воспитывают активную гражданственную позицию;
- хуторяне – участники Великой Отечественной войны и труда – супруги Охотниковы;
- бывшие ученики школы, выполнявшие интернациональный долг в Афганистане, Чеченской республике, Южной Осетии.

Природа хутора Ольгинского не остается без внимания тех, кто остался верен своей земле, именно она дает простым сельским жителям живительную силу.

Я РАЗМЫШЛЯЮ «О ПРОСТОТЕ И СЛОЖНОСТИ ВЕЩЕЙ»

Машина Анастасия Константиновна

научный руководитель Тарабара Татьяна Николаевна

МОУ СОШ № 32, х. Ольгинский, Краснодарский край.

Время...

Зачем оно бежит?

Зачем летит как птица?

В далекой стране жить

Спешит, не возвратится...

В далекой стране жить –

Грустить и веселиться

Бежит от нас туда.

Нет сил остановиться.



Устанет... и тогда
В сердцах забьется снова.
Ведь прошлое всегда,
Начнется жизнью новой.

С 5 класса я занимаюсь в объединении «Юный корреспондент», пробую писать стихи. Работы у меня разные, и каждая находит своего читателя. После их публикаций появляется много отзывов.

Мне нравится писать о нашей школе, потому что в ней учусь я, учились мои родители, двоюродные братья и сестры; работает библиотекарем моя тетя.

В школьной газете «Школьные будни» были опубликованы мои творческие работы:

- сочинение «Сохраняя природу, сохраняй себя», в которой я поднимала проблему сохранения природы, не нанесения ей вреда человеком;

- заметка «У обелиска», где знакомила читателей с празднованием 9 мая в хуторе Ольгинском.

- статья «Папа – юбиляр», она готовилась к вечеру встречи выпускников. Папиному выпуску было 20 лет после окончания школы. Мне очень были приятны хорошие отзывы о папе – ученике, полученные в ходе интервью с его учителями, которые сейчас учат меня.

- статья «Детские шалости», замысел которой появился в результате знакомства с материалами детской районной газеты «Школьный звонок» 1996 года (это год моего рождения). Я увидела статью ученицы нашей школы Лукиной Елены «Детские шалости» о взрывпакетах и решила написать о других шалостях моих сверстников. Не думала я тогда, что Дима – мальчик, о котором писала, будет моим одноклассником. Он по-прежнему продолжает шалить и иногда болеть после своих шалостей.

У ИСТОКОВ ГАЗЕТЫ «НАД КУБАНЬЮ» (ДЕЯТЕЛЬНОСТЬ ЮНКора И ТЕХНИЧЕСКОГО РЕДАКТОРА)

Тарабара Вероника Александровна

научный руководитель Тарабара Татьяна Николаевна

МОУ СОШ № 32, х. Ольгинский, Краснодарский край

Стенная печать существовала во все времена.

А вот детская малотиражная газета «Школьный звонок» в Абинском районе Краснодарского края – всего два года: 1996, 1997.

Начало работы творческого объединения «Юный корреспондент» на базе школы № 32 хутора Ольгинского совпало со временем существования газеты.

Ученики школы, занимающиеся в объединении, были активными корреспондентами не только «Школьного звонка», но и других периодических изданий.

После закрытия газеты «Школьный звонок», в 1998 году в школе 32 появилась ежемесячная рукописная стенная газета «Школьные будни».

Первый ее номер в компьютерной верстке был набран и сверстан на домашнем компьютере учеником 5 класса Николаем Цымбалюком и его родителями 1 апреля 2000 года, второй номер – на домашнем компьютере семьи Зубихиных, братьями Алексеем и Александром.

Регулярно газета «Школьные будни» в компьютерной верстке стала выходить с 2007 года.

С сентября 2009 года привычное название газеты «Школьные будни» – органа печати республики имени Якова Кухаренко, сменилось на не совсем обычное – «Над Кубанью» – школьную газету для жителей Ольгинского сельского поселения.

Тиражирование газеты осуществляется в Абинской типографии. Тираж – 200 штук.

Редактор газеты – руководитель творческого объединения «Юный корреспондент», учитель русского языка и литературы Тарабара Татьяна Николаевна.

Корреспонденты газеты не только ребята, занимающиеся в объединении «Юный корреспондент», но и все желающие.



Постоянные рубрики газеты: «Живу в гармонии с собой и миром», «Колокола памяти», «Моя семья – мои истоки», «Деловой автограф», «Мир моих увлечений», «Алло, что у вас интересного?», «Хроника событий», «По следам публикаций», «Идеи и их воплощение», «Твои выпускники, Школа!», «Точка зрения», «Литературная гостиная».

Финансирование газеты в 2009 году осуществлялось хозяйствами, находящимися на территории Ольгинского сельского поселения.

По решению сессии народных депутатов Ольгинского сельского поселения финансирование газеты в 2010 году осуществляется из бюджета поселения.

В газете опубликованы отзывы читателей.

3 февраля 2010 года на XV краевой олимпиаде по журналистике, проходившей в городе Краснодаре, в конкурсе городских и школьных газет наша газета заняла 3 место.

Многие публикации юнкоров газеты «Над Кубанью» будут интересны не только ученикам школы 32, жителям Ольгинского поселения, но и жителям Абинского района, Кубани, России.

Если вы любите прессу, интересуетесь историей своей страны, любите тот уголок России, где живете, мечтаете о профессии журналиста, филолога или просто хотите быть развитой личностью, то эта газета для вас.

ИНТЕРПРЕТАЦИЯ ОБРАЗА ТЕЗЕЯ В ЛИРИЧЕСКИХ ДРАМАХ М.И. ЦВЕТАЕВОЙ «АРИАДНА» И «ФЕДРА»

Кваша Анастасия Андреевна

научные руководители Паскевич Н.Я., Гримова О.А.

*МОУ ДОД Центр дополнительного образования детей «Малая академия»,
г.Краснодар, 9 класс*

В своем поэтическом творчестве М.И.Цветаева часто обращается к античным образам и сюжетам. Среди её героев Орфей и Эвридика, Амур и Психея, Сивилла, Ипполит и Федра, Одиссей, Тезей и Ариадна. Последнему из перечисленных сюжетов поэт уделяет значительное внимание - он объединяет в единую тематическую группу лирические циклы «Провода», «Федра», «Ариадна», а также лирические драмы «Ариадна» и «Федра». Однако если жизнь античного образа в цветаевской лирике – хорошо изученный вопрос, то проблема «Античность и драматургия М.И.Цветаевой» исследована не столь подробно. **Цель** настоящей работы – филологическое осмысление роли античного образа Тезей в лирических драмах М.И.Цветаевой «Ариадна» и «Федра», а также попытка ответить на вопрос, как обращение к мифу помогает в раскрытии картины мира поэта. Поставленная цель предполагает решение следующих исследовательских **задач**: ознакомление с вариантами античного мифа о Тезее, с литературоведческими работами о М.И.Цветаевой, с корпусом её поэтических текстов; отбор материала для анализа; сопоставление античных образов и сюжетов с их трактовкой М.И.Цветаевой; оценка динамики развития образа Тезей в выбранных для анализа поэтических текстах.

Предмет исследования – лирические драмы М.И.Цветаевой «Ариадна» и «Федра», также к анализу мы привлекаем стихотворные тексты автора, объединенные в циклы «Провода», «Федра» и «Ариадна». **Объект** изучения – трансформация мифологических образов и сюжетов в названных текстах.

Образ мифологического героя Тезей проходит в поэтическом творчестве М.И.Цветаевой несколько этапов формирования. В стихотворных текстах поэт лишает образ ореола античной героичности, обвиняет Тезея в предательстве. Добровольно отказавшийся от любви, по М.И.Цветаевой, - «бессмертный трус». Драматургический замысел начинает свою реализацию с «оправдания» Тезея (лирическая драма «Ариадна»). Если бы герой «пошел на поводу» земной любви к земной женщине, он остался бы человеком. Отказываясь от Ариадны, Тезей побеждает в себе человеческое, становится кем-то вроде сверхчеловека, т.е. проходит путь, очень



импонирующий романтическому мироощущению М.И.Цветаевой. Однако идея о непрости-тельности предательства любви продолжает оставаться для художественного сознания очень важной, что определяет замысел лирической драмы «Федра». Переосмысливая античность, М.И.Цветаева и верна, и не верна ей. Поэт очень чуток к героическому ядру мифологического образа. Героически-страдательный тип был очень близок М.И.Цветаевой и в жизни (её восприятие С.Я.Эфрона, например). В то же время она привносит в миф черты поэтики своей эпохи. Так, образ Тезея воссоздается с учетом романтического канона – герой стремится преодолеть земное, стать выше себя. Он внутренне противоречив: с одной стороны, сверхчеловек, с другой – предатель. Миф, как известно, не знает героя с раздвоенной душой. Кроме того, М.И.Цветаева явно психологизирует античные образы. Например, Вах в разговоре с Тезеем предстаёт перед читателем не как божество античной мифологии, а как искусный манипулятор, разгадавший душевные движения своего оппонента.

Таким образом, в драматургии, интерпретирующей античность, М.И.Цветаева выступает как поэт и следующий традиции, и снова преобразующий её с целью воплотить собственное понимание внутреннего мира личности.

СТИХИ, ДОБЫТЫЕ В БОЯХ

Громова Виктория Васильевна

Научный руководитель: Ревтова Т.П.

ГОУ СПО «Бузулукский лесхоз - техникум», г.Бузулук, Оренбургская область

Шестидесятипятилетние Победы над фашизмом в Великой Отечественной войне — дата, которую с волнением отмечает не только весь наш народ, но и всё свободолюбивое человечество. Историки, политики, полководцы, простые солдаты - каждый по-своему вспоминает пройденный путь. Нам, молодому поколению, помогают вслед за ними пройти дорогами войны стихи поэтов военного времени.

Я попытаюсь рассказать о стихах юношей сорок первого года, двадцатилетних Великой Отечественной войны. Они написаны в разное время - не только в дни войны, но и до неё и после победы, - но рассказывают об одном - о высокой судьбе поколения, юность которого прошла в огне сражений. Война для них была самым трудным испытанием, которое юноши сорок первого года с честью выдержали. Хотелось бы отразить суть стихов поэтов, которые в годы войны были старше меня всего на несколько лет.

Особый вклад в сокровищницу военной поэзии внес Константин Симонов.

На войне мысли о Родине, об отчем доме сказываются положительно на состоянии солдат. Стихотворение «Ты помнишь, Алёша, дороги Смоленщины» является одновременно и воспоминанием о родных краях и обращением Константина Симонова к Алексею Суркову.

Стихотворение «Жди меня...» - послание Константина Симонова любимой женщине. Автор не полагал, что оно получит общественную огласку. Послание сурово сдержанно. В нём нет нежных слов, признаний в любви. Но при всей аскетичности содержания читатель ощутит всю силу чувств поэта. Об этом говорит его убежденность, что она, любимая, умеет ждать, «как никто другой», и её преданность поможет ему всё преодолеть.

Одним из поэтов, кто ушел на фронт добровольцем и не вернулся живым, был Николай Петрович Майоров. Он был убит в феврале 1942 года на Смоленщине. В 1962 году вышла его книга «Мы», а в 1969 году сборник « Мы были высоки, русоволосы...».

Известная советская поэтесса Юлия Владимировна Друнина родилась в Москве в 1924 году. Вспоминая о своих школьных годах, она пишет: «Моё поколение росло, овеванное романтикой революции и гражданской войны. Любимой песней была «Каховка», любимым фильмом «Чапаев», любимой книгой - «Как закалялась сталь».

«Я ушла из детства в грязную теплушку ...» Это словосочетание «ушла из детства» как нельзя



точно передает судьбу молодого поколения военного времени. Ведь на самом деле они ушли из детства, ушли навсегда. Для неё эти счастливые моменты, называемые детством, закончились очень рано, не по её воле.

Наш характер, с такой силой и яркостью выразившийся в этих стихах, и был одним из главных «секретов» нашей победы, объясняющих, почему война, начавшаяся так странно для нас июньским утром 1941 года, через четыре года закончилась полным разгромом третьего рейха.

ПОПЫТКА САМОСТОЯТЕЛЬНОГО АНАЛИЗА СТИХОТВОРЕНИЯ В. В. МАЯКОВСКОГО «А ВЫ МОГЛИ БЫ?»

Никитина Кристина Юрьевна

научный руководитель Батракова Наталья Ивановна

МОУ «СОШ № 29» г. Магадана

Многие критики и литературоведы видят в Маяковском только поэта, ярко выраженного авангардистского направления, и признают только его футуристическую лирику. В своей работе я попыталась увидеть за привычными штампами, воинственно изложенным, грубым, стилистически сниженным языком, почувствовать тонкого лирика, порой одинокого, ждущего любви, умеющего любить жизнь, по-своему представляющий роль поэта. Для этого был проведён анализ стихотворения «А вы могли бы?».

Поэту Маяковскому в каждой вещи, в любой житейской мелочи видится необычное. Он жаждет показать читателю, что может произойти с жестоким миром, если за его преобразование берётся поэт. Образы первого ряда образуют поэтический натюрморт: карта, краски, блюдо студня, чешуя жестяной рыбы.

В. Маяковский использует необычные метафоры. Для него сама поэзия – жизнедеятельный красочный образ. Поэт не мирится с серостью и пошлостью, бездуховностью и унылостью окружающей действительности.

Имя Маяковского всегда было окружено легендами. Одни видят в нем только поэта, ярко выраженного авангардистского направления, и признают только его футуристическую лирику, другие считают его сугубо пролетарским поэтом, третьи говорят о том, что это поэт-глашатай, которого выдвинуло время. И все-таки, Маяковский тонкий лирик. Каждый поэт, будь он мал или велик, не мог не задумываться о назначении творчества, о своём месте в жизни современного ему общества, о роли поэзии в жизни людей. Маяковский сумел об этом сказать очень ярко и выразительно, уже в раннем творчестве. Для доказательства проведем анализ небольшого стихотворения «А вы могли бы?».

Это стихотворение было написано в 1913 году. В это время Маяковский принимает активное участие во всех модернистских выставках и диспутах. Он пока ищет себя и не входит ни в какие литературные группировки. Однако через некоторое время сближается с В. Хлебниковым, Д. Бурлюком и А. Крученых подписывает манифест футуристической группы.

Тема поэта и поэзии раскрывается Маяковским очень необычно. В лирическом образе, который возникает в этом стихотворении, личность поэта является на первом плане. Маяковский подчеркивает это дважды, повторяя местоимение «я». Его удручает однообразие жизни. Он смело противопоставляет себя другим поэтам. Это выражено риторическим вопросом «А вы могли бы?», «А я могу!» Обычный человек, глядя на водосточную трубу, видит в ней всего лишь уродливо изогнутую конструкцию из металла, имеющую утилитарное назначение. Но лишь поэту в каждой вещи, в любой житейской мелочи видится необычное: водосток кажется похожим на флейту.

При этом воображение поэта столь велико, что он приобретает способность видеть сам и показывать читателю, что может произойти с жестоким миром, если за его преобразование берётся поэт. В стихотворении «А вы могли бы?» нет ни лесенки, ни неологизмов, которые неопровержимо указывали на руку Маяковского. И все же – молодой поэт-художник, мог увидеть «косые



скулы океана» в прозаичном студне, предложившего изысканным меломанам сыграть нежнейший ноктюрн на водосточной трубе.

Город в стихотворении сразу становится живописным и музыкальным. Образы первого ряда образуют поэтический натюрморт: карта, краски, блюдо студня, чешуя жестяной рыбы. Эти образы можно представить. Звуковой ряд образуют флейта и ноктюрн. Два этих ряда связаны глаголами: смазал, показал, прочел, сыграть.

Мы видим, как Маяковский использует необычные метафоры, которые со временем станут типичными. Если образ краски из стакана ясен сразу – это преобразование будней в праздник, то «скулы океана» и «блюдо студня» нуждаются в расшифровке. Ученые вспоминают, что в 1913 году на одном из диспутов художников, оторвавшихся от жизни, Маяковский называет их творчество «краской, размазавшей строки по студню искусства». Под студнем поэт понимает «застывшее, холодное, неживое искусство», сквозь который проступает «грандиозный образ бурного океана действительности».

ИСПЫТАНИЕ СУВОРИНСКОЙ ДРУЖБОЙ

Яндиева Амина Исаевна

Научный руководитель: Дзаурова Лидия Абдурахмановна

ГОО гимназия №1, г. Назрань

А.П. Чехов вошел в русскую литературу в восьмидесятые годы XIX века, когда на поверхности жизни все казалось сонным, мрачным, безнадежным, - особенно таким представителям тогдашнего молодого поколения разночинной интеллигенции, входившим в жизнь, людям «разочаровавшимся» в политике, еще не успев «очароваться» ею.

А. П. Чехов, непревзойденный мастер рассказа, доказав «Краткость- сестра таланта».в своих небольших рассказах он ставил большие проблемы современности, глубоко исследовал жизненные явления, обнажая причины социального неустройства.

Сытое мешанское счастье вызывало у Чехова раздражение, у него была тоска по настоящей, духовно значимой жизни, полной труда и творчества.

В каждом человеке Чехов стремился видеть высокие нравственные идеалы. Каждый должен воспитывать себя: избавляться от недостатков, повышать культуру. «В человеке должно быть все прекрасно: и лицо, и одежда, и душа, и мысли», - говорил он; к этому стремился и сам.

Все, кто его знал, восхищались его спокойным, необыкновенное отзывчивым и честным характером, желанием как можно больше сделать в жизни. А.П. Чехов имел много друзей, об одном из них хочется рассказать поподробнее.

Алексей Сергеевич Суворин- редактор журнала «Новое время», где Чехов напечатал свой рассказ «Панихида», впоследствии между ними завязалась переписка и дружба, о чем далее моя работа.



**ЦИКЛ СТИХОТВОРЕНИЙ,
ПОСВЯЩЁННЫХ 65-ЛЕТИЮ ВЕЛИКОЙ ПОБЕДЫ
(МОИМ ПОГИБШИМ ПРАДЕДАМ ПОСВЯЩАЕТСЯ)**

Куркина Диана

ДДЮТ г Новомосковска

В чужом краю далёком
Есть памятник один
На холме невысоком
Стоит среди осин

Развален, разворован
С заросшею тропой
Забвением крест окован
А там лежит герой!

А там лежит Победа,
Забытая людьми,
А там ведь наши деды,
Забытые детьми.

Когда-то в жарких грудях
Пылал огонь живой
Средь выстрелов орудий
Спасали нас с тобой

Они бежали ратью,
Не смея обернуться.
К семье, к родному дому
Им больше не вернуться.

Им не увидеть маму,
Им не увидеть дочь.
И вновь, забыв про раны,
Они бросались в ночь!

Они кричали страшно,
И погибали в муках...
Не это было важно,
Они спасали внуков!
Не плакали – боролись!
Не сдались – шли вперёд!
Отвоевали волю
И Родины почёт!

Ах, сколько там осталось
Под гулким свистом пуль,
Навеки их кончался
Едва начатый путь.

*** песня муз. С. Куркиной

Я знаю о войне лишь понаслышке
Как дети плакали под пулемёта стук.
Ты можешь прочитать об этом в книжке,
Но осознать не сможешь это вдруг.

Тебе услышать надо эти стоны,
Увидеть надо тысячи смертей
И каждую в отдельности, чтоб понял
Что наша жизнь – заслуга тех людей.

Увидеть надо тех детей невинных:
Замученных, убитых и калек.
И девушек, погибших смертью сильных,
Что бились насмерть, не смыкая век.

Тебе почуять надо запах гари,
Когда пылали тысячи церквей,
Услышать, как фашистов проклинали,
Как дети хоронили матерей!

Услышать можешь только ты от дед
Как наши прадеды на фронт ушли.
Какой ценой досталась им победа!
Они сумели – всё превозмогли!



Заросшая тропинка,
Кругом одни леса...
Памятник забытый,
Птичьего голоса.

Нельзя забыть такое!
Нельзя предать Победы!
Под каждой звездой
Лежат герои – деды!

Данную работу я решила посвятить своим прадедам, которые героически пали во время Великой Отечественной Войны. Память о них хранит вся моя семья. Место захоронения моих героических прадедов долгое время оставалось неизвестным. Недавно, после многолетней поисковой работы, мой дедушка нашёл место захоронения своего отца. И вот уже несколько лет члены моей семьи ездят в Белоруссию, чтобы поклониться могиле героев, среди которых, лежит и мой прадед. Ещё в детстве я была потрясена рассказами бабушки о войне. Эта тема стала очень близка мне. Стихи, представленные в данной работе, написаны мною в разные годы. Последнее стихотворение вдохновило мою маму на создание музыки к нему. Так появилась песня «Я ЧИТАЮ КНИГУ О ВОЙНЕ...»

ДУХОВНАЯ ЛИРИКА ПУШКИНА

Бакулина Мария Дмитриевна

Научный руководитель Синица Е.Ю.

МОУ лицей № 28, город Нижний Новгород

Важнейшее качество нашей отечественной словесности - ее православное миропонимание, религиозный характер отображения реальности. Религиозность литературы проявляется не только в связи с церковной жизнью и не в исключительном внимании к сюжетам Священного Писания, а в особом способе воззрения на мир. Литература нового времени принадлежит светской культуре. Однако Православие на протяжении веков так воспитывало русского человека, так учило его осмысливать свое бытие, что он, даже видимо порывая с верою, не мог до конца отрешиться от православного мирозерцания.

Главная проблема русской литературы - противоборство двух раздирающих душу и сердце стремления к сокровищам небесным и сокровищам земным. Эта проблема не просто литературы, это проблема жизни, творческих поисков и метаний самих писателей, путь которых был отнюдь не прямым и направленным лишь к Горным высотам, но отмеченным многими отступлениями от Истины.

Знать Истину и следовать Истине не одно и то же. Какая пропасть порою лежит между двумя этими состояниями! И какая мука человеку от ощущения этой бездны! Об этом говорил святой праведный Иоанн Кронштадский: «Быть духом, иметь духовные потребности и стремления и не находить им удовлетворения - какое мучение для души!»

В творчество А.С.Пушкина примерно с 1823 года прочно вошли и довольно четко обозначились те самые «роковые темы», которые всегда занимают думающего человека. Священник Вячеслав Резников определил их как

- отношение к материально - чувственному;
- отношение к проблеме социальности;
- ужас перед закрепощающей силой греха и смерти;
- природа сил, которые против воли не дают утвердиться на ложном пути;
- кумиротворение, то есть выбор ложных ценностей, иллюзия духовного освобождения;
- жажда чудесного;



- ненависть к чудесному и тема зла в мире;
- попытка человека покорить иррациональный мир;
- попытка идеального, гармонического взаимодействия человека с тем Высшим Началом, которое определяет судьбы мира.¹

Всем нам приходится духовно определяться, решать проблему истинных духовных ценностей, то есть проделывать духовную работу. Поэт отличается лишь тем, что имеет дар оставлять материальные следы этой работы.

СПЕЦИФИКА ЛИРИЧЕСКОГО ГЕРОЯ В ПОЭЗИИ М.Ю. ЛЕРМОНТОВА И Ю. СЛОВАЦКОГО

Сбродова Ксения Юрьевна

научный руководитель Мальцев Леонид Алексеевич

МОУ лицей №17, г. Калининград

Цель работы: раскрыть специфику лирического героя в творчестве М.Ю. Лермонтова и Ю. Словацкого.

Задачи:

- показать своеобразие романтического мироощущения Лермонтова и Словацкого;
- установить общее и особенное в стихотворениях на тему поэта и поэзии, в любовной и натурфилософской лирике Лермонтова и Словацкого;
- выявить национальное своеобразие творчества русского и польского поэтов.

Проанализировав избранные стихотворения поэтов, я выявила несколько общих и отличных признаков. Две основных концепции в лирике и Лермонтова, и Словацкого, классическая концепция бессмертия и романтическая концепция пророческого, связаны между собой. Мотив бессмертия у Словацкого выражается в духовной связи поэта с «друзьями», и находит не непосредственное, а символическое выражение. У Лермонтова лирический герой находит своеобразную вечность в единстве с природой. Лирические герои стихотворений Лермонтова и Словацкого видят себя в пророческой роли, в миссии посредников между Богом и людьми, между миром людей и миром «духов», между обществом и природой. В любовной лирике для обоих поэтов характерно представление о любви как о мистическом родстве душ с эффектом романтической «телепатии» – передачи мыслей и чувств на расстоянии. У Словацкого анализируемые стихотворения эмоционально окрашены, в то время как стихотворение Лермонтова «Сон» отличается лаконичностью. В натурфилософской лирике красота ночного и вечернего пейзажа в стихотворениях натурфилософской лирики Лермонтова и Словацкого вызывает меланхолическое настроение. Для стихотворений натурфилософской лирики этих поэтов характерно предчувствие смерти. Основным в романтической лирике Лермонтова и Словацкого является мотив преодоления одиночества и оторванности поэтического «я» от мира. Это преодоление становится возможным благодаря «мистическому» общению с возлюбленной лирического героя и духовному единению внутреннего мира человека с природой, Богом, вселенной.



ИССЛЕДОВАНИЕ ЗАПАДНОЕВРОПЕЙСКИХ ИСТОЧНИКОВ “МАЛЕНЬКИХ ТРАГЕДИЙ” А. С. ПУШКИНА И ОБУСЛОВЛЕННОСТИ ИХ ИСПОЛЬЗОВАНИЯ СТИЛИСТИКОЙ РОМАНТИЗМА

Евстафьев Александр Константинович

научный руководитель Аксунова Наталья Анатольевна

МОУ Школа-интернат лицей-интернат, г. Калининград

Тема источников «Маленьких трагедий» А. С. Пушкина в литературоведении исследована достаточно широко. Обращает на себя внимание, что данные источники, в отличие от другого его драматического произведения – «Борис Годунов» – восходят исключительно к европейскому материалу. Целью работы было не только раскрыть эти источники, но и установить причину, по которой А. С. Пушкин включил их в русскую литературу.

В рамках проведенного анализа определены литературные произведения, положенные в основу «Маленьких трагедий» – от явно указанных, как пьеса Дж. Вильсона «Чумной город» до произведений, которые могли оказать опосредованное влияние на сюжеты трагедий – произведений Гофмана, Шекспира, Гете. В качестве возможного источника «Скупого рыцаря» рассмотрены выдержки из «Сатир» древнеримского поэта Горация, не рассматриваемые в качестве прототипа в изученной литературе. Исследованы не только литературные, но и музыкальные источники произведений «Моцарт и Сальери» и «Каменный гость».

Сделан вывод об обусловленности использования западноевропейских источников следующими факторами:

1. Стилистической необходимостью рассмотрения человеческих характеров в их внутренней противоречивости, свойственной романтизму;
2. Отсутствие в российской литературе и культуре начала XIX века интереса к человеческой личности, в отличие от европейской традиции, восходящей к Ренессансу.

В рамках исследования изменения А. С. Пушкиным в «Пире во время чумы» внутреннего конфликта, характерного для трагедии Дж. Вильсона, сделан литературный перевод последних трех строф песни Мэри с английского оригинала.

КАМЫШИНСКИЕ СТРАНИЦЫ БИОГРАФИИ М.А. ШОЛОХОВА

Кудаков Павел Александрович

научный руководитель Мясковская Э.И.

ФГОУ СПО «Камышинский технический колледж», г. Камышин

В 2010 году исполняется 105 лет со дня рождения выдающегося писателя Михаила Александровича Шолохова. Для нас, жителей небольшого города Камышина на Волге, это особый юбилей. Ведь некоторые страницы шолоховской биографии связаны с нашим городом.

Наверное, немногим известно, что во время войны М.А. Шолохов, находясь на Сталинградском фронте, часто приезжал в Камышин, где останавливался на квартире первого секретаря горкома партии Николая Григорьевича Ведяпина. Позднее писатель переехал в дом №74 по улице Набережной. Сюда же в 1943 году, перед возвращением в станицу Вёшенскую, переехала жена писателя Мария Петровна с детьми. До этого времени семья Шолохова находилась в эвакуации на Урале.

Работая военным корреспондентом газет «Правда» и «Красная звезда», Шолохов приезжал в Камышин для работы над фронтовыми очерками. Здесь же он отвечал на многочисленные письма, которые, несмотря на тяжелое военное время, шли к нему со всех концов страны и даже из-за рубежа. Особенно много писем было от красноармейцев и командиров, сражающихся на фронте. Авторы писем интересовались творческими планами писателя, дальнейшей судьбой



его героев. Здесь же, в Камышине, Шолоховым был написан первый военный рассказ «Наука ненависти» и начальные главы романа «Они сражались за Родину». Эти произведения, как известно, вошли в золотой фонд отечественной военной литературы.

Многие камышане в то время встречались с Михаилом Александровичем. Писатель не замыкался от людей, а наоборот, активно общался с ними, живо интересовался их жизнью. Особенно охотно шел он на встречи с бойцами действующей армии, моряками-флотильцами. Во время этих встреч Шолохов рассказывал о своих творческих замыслах, охотно отвечал на вопросы.

Камышане чтут память о писателе, бережно сохраняют домик, в котором он жил во время своего пребывания в городе. На этом домике была открыта по постановлению администрации Камышина мемориальная доска, а через некоторое время домик был включён в состав музейно-выставочного комплекса и в нем был открыт литературный музей. Жители города любовно называют его Домик Шолохова.

ОТРАЖЕНИЕ НАЦИОНАЛЬНЫХ ТРАДИЦИЙ В НАРОДНЫХ СКАЗКАХ

Понушкова Кристина

научный руководитель Касторнова Елена Фёдоровна

МОУ СОШ №7, г. Улан-Удэ, Республика Бурятия

При перечитывании русских народных сказок я обратила внимание на различное отношение народа к животным. Я обратила внимание, что особое место в сказках занимает медведь. В русских сказках народ над ним подсмеивается, а вот в славянских, более древних сказках, этого отношения нет, скорее всего, его люди побаиваются. В бурятских сказках медведя почти боготворят. Я решила изучить более подробно, каков образ медведя у разных народов, и как это связано с их национальными традициями.

Для начала я решила более подробно ознакомиться с русскими, славянскими и бурятскими народными сказками, затем сравнить каков образ медведя у разных народов и выяснить, как образ медведя, описываемый в сказках, отражает традиции и верования народов.

В результате своей работы я пришла к следующим выводам:

1. Традиционным образом медведя в русских народных сказках является сильный, большой, но глупый и простодушный, иногда жестокий, медведь. В бурятских сказках делается акцент на сжестости медведя и человека.

2. Однако отношение к медведю у русского и бурятского народа разное. У русского народа оно насмешливое и ироничное, а у бурятского народа почтительное, уважительное. Поэтому бурятских сказок о медведе очень мало.

3. Народные сказки отражают культуру и традиции народа. Отношение народа к медведю во многом определяется религией. Поклонение медведю как божеству, почитание и уважение уходит в небытие в связи с принятием русским народом православия. Это повлекло вытеснение язычества, что нашло отражение в русских народных сказках в форме высмеивания одного из тотемных животных – медведя.

В шаманской традиции бурят медведь считался священным зверем; он воспринимался как существо, превосходящее по магической силе любого шамана, поэтому культ медведя находит свое отражение в бурятских народных сказках, поэтому мы, читая бурятские сказки, чувствуем глубокое уважение к этому зверю.



ТАНЕЦ-ЭТО ЖИЗНЬ

Сурина Виктория Павловна

Научный руководитель: Ершова Ирина Лагантиевна

МОУ СОШ №7, г. Улан-Удэ, Республика Бурятия

До моего номера остался один танец, и я стою за кулисами в его ожидании. Страх и волнение накрывают меня с головой, как будто в моём животе порхают миллионы бабочек. Эти чувства напоминают о моём первом отчётном концерте...

До конца учебного года осталось две недели, значит надо подумать об экзаменах и о поступлении в ВУЗ (высшее учебное заведение), но моя голова забита совершенно другими мыслями. Через две недели я не только заканчиваю 11 класс, выступаю на своём отчётном, последнем концерте, но и в этот же день отмечаю своё семнадцатилетие: я должна быть на высоте. В этот день у меня столько важных событий!

Я занимаюсь танцами уже давно, с четырёх лет. Вообще, танец – это искусство, совокупность пластических движений, неотъемлемая часть любого праздника, состояние души. Хотя я думаю, наиболее исчерпывающим понятием будет следующее: «Для каждого это что-то своё. Для кого-то чистое и еле осязаемое, для кого-то резкое и грязное, страстное и незабываемое, ритуальное и религиозное, вспыхивающее и неутолимое... Это ветер, апельсиновое солнце, цунами, сумеречный свет, игра, смысл, цель, жизнь...». А для меня танец – это жизнь! Самовыражение себя, своих чувств, эмоций, которых ты не можешь показать и раскрыть другим людям. В каждое движение ты вкладываешь капельку себя, и поэтому, когда мы (театр современного танца «Созвездие») делаем одно движение, у каждого оно получается по-разному, по-своему. Ведь все люди разные, на всём белом свете никто никогда не найдёт одинаковых людей, даже близнецы разные.

Сначала я долго сопротивлялась танцам: для меня было слишком больно делать гимнастические упражнения, после каждого занятия болели мышцы, и я не могла это терпеть, всё время плакала. Зато теперь, когда я уже похожа на вполне сформировавшуюся девушку, я очень благодарна своим родителям за то, что они всё время заставляли меня заниматься этим видом деятельности. Благодаря танцам у меня стройная фигурка и прямая осанка, что в наше время встретишь не у каждой девушки.

Когда настало время моего первого отчётного концерта, я безумно боялась. Страх и волнение в этот день преследовали меня повсюду, я никак не могла успокоиться. Сидела как на иголках. Но вот пробил мой час. Выйдя на сцену, я увидела в зале много людей, но, несмотря на это, страх пропал, и в этот момент я поняла: танцы – это то, что мне нужно! Я помню эти чувства до сих пор, хотя прошло уже 11 лет. Мне кажется, я буду их помнить до конца своих дней.

ПОДРОСТОК В СОВРЕМЕННОМ МИРЕ ПО ПРОИЗВЕДЕНИЯМ

А. А. ЛИХАНОВА «НИКТО» И «СЛОМАННАЯ КУКЛА»

Челобиева Дарья Николаевна

Научный руководитель Шербак Татьяна Фёдоровна

МОУ СОШ №4, г.Абинск, Абинский район, Краснодарский край

Произведения последних лет современного писателя, руководителя Российского детского фонда Лиханова А. А. никого не оставляют равнодушными. Они написаны о подростках и для подростков и взрослых.

В представленной работе сделана попытка рассмотреть актуальную тему для общества: «Подросток в современном мире». Цель работы – решение данной проблемы в книгах Лиханова А. А., пропаганда произведений писателя. Помогают решить цель поставленные в работе задачи:

- проанализировать произведения А. А. Лиханова «Никто» и «Сломанная кукла»



- продолжить работу по изучению творчества Лиханова, начатую учащейся школы 3 года назад

- доказать, что книги Лиханова помогают сделать выбор не только подростку, но и взрослым в нынешнем мире

- изучить имеющуюся критическую литературу по творчеству Лиханова

- выработать иммунитет к негативным проявлениям жизни

Помогают раскрыть тему различные методы и приемы: анкетирование, аналитический метод, опрос.

Проведен очень подробный анализ произведений «Никто» и «Сломанная кукла». Изучены публицистические работы автора по данной проблеме. Предметом исследования явился и сборник статей Бахревского о жизни и творчестве писателя.

Отличительная особенность произведений Лиханова, который всегда стоит на стороне детства - защита подростка. Отмечена еще одна особенность книг писателя - они интересны не только подросткам, но и взрослым, которые должны охранять, оберегать юного отрока. Доказывается современность и своевременность произведений Лиханова.

Практическая значимость: может использоваться на уроках внеклассного чтения, как образец анализа произведений Лиханова, библиотекарями при обзоре книг по поднятой проблеме, вызвать интерес у старшеклассников к прочтению произведений.

ЖЕНСКИЕ ОБРАЗЫ В РУССКИХ НАРОДНЫХ СКАЗКАХ

Воробьева Дарья Сергеевна

Научный руководитель: Шербак Татьяна Федоровна

МОУ СОШ №4, г.Абинск, Краснодарский край

Тема данной работы «Женские образы в русских народных сказках»

Цель – исследование русских народных сказок, характеристика женских образов, определение женского идеала русским народом.

Автор достиг поставленной цели путём реализации определённых задач: выяснено современное отношение к сказкам, сказочным героиням школьников, выделены качества главных сказочных героинь и их популярность среди современных читателей; сделана попытка сравнения понятий женского идеала русским народом и сегодняшними школьниками.

В ходе работы автор использовал разные методы: исследовательский, аналитический, метод опроса и анкетирования. В работе отмечена практическая значимость, новизна, актуальность.

Тема понята и детально проработана. В основной части автор рассматривает сказки, объясняет, почему действующими главными являются героями женщины; характеризует положительных и отрицательных героинь, опираясь на тексты. В работе достаточное место отводится собственным исследованиям (опрошено 118 человек); использован и табличный приём и диаграмма.

Прочитано и проработано более 40 различных сказок. Изучены литературные источники.

Выводы описывают существенную часть результатов. Так отмечено, что сегодняшние школьники выделяют у сказочных героинь **доброту и красоту и почти не отмечают такие качества, как скромность, простоту, мастерство.**

XXV Юбилейная Всероссийская конференция обучающихся
«ЮНОСТЬ, НАУКА, КУЛЬТУРА»



МАТЕМАТИКА, ИНФОРМАЦИОННЫЕ ТЕХНОЛОГИИ

2010

**НАХОЖДЕНИЕ СПОСОБОВ НОД***Петров Иван**научный руководитель Мельникова Антонина Семёновна, учитель математики**«Средняя общеобразовательная школа №26»***Цель:** Нахождение нового способа НОД чисел.**Гипотеза:** Можно найти новый способ нахождения НОД**Задачи:**

- 1) Ознакомиться с литературой.
- 2) На частных примерах попытаться выйти на новый способ нахождения НОД.
- 3) Провести анализ полученных результатов и вывести способ в общем виде.
- 4) Использовать признаки делимости при решении задач.

Из набора выберем любые два ненулевых числа, и большее из них (или любое, если числа равны) заменим разностью этих чисел. Этот процесс будем повторять до тех пор, пока не останется одно ненулевое число. Это число и будет наибольшим общим делителем. Этот способ называется Алгоритм Евклида.

Номер шага	1-е число	2-е число	3-е число	4-е число	Номер шага	1-е число	2-е число	3-е число	4-е число
Шаг 1	72	84	132	144	Шаг 1	72	84	132	144
Шаг 2	72	84	60	144	Шаг 2	72	84	48	144
Шаг 3	72	12	60	144	Шаг 3	24	84	48	144
Шаг 4	72	12	60	132	Шаг 4	24	36	48	144
Шаг 5	72	12	60	72	Шаг 5	24	12	48	96
Шаг 6	72	12	60	0	Шаг 6	24	12	48	48
Шаг 7	12	12	60	0	Шаг 7	24	12	48	0
Шаг 8	12	0	60	0	Шаг 8	24	12	24	0
Шаг 9	12	0	48	0	Шаг 9	12	12	24	0
Шаг 10	12	0	36	0	Шаг 10	12	12	12	0
Шаг 11	12	0	24	0	Шаг 11	12	12	0	0
Шаг 12	12	0	12	0	Шаг 12	12	0	0	0
Шаг 13	12	0	0	0	Шаг 13	12	0	0	0

От прямоугольника 108см x 47см отрезали несколько квадратов со стороной в 47см, пока не останется прямоугольник, у которого длина одной стороны меньше 47см. От полученного прямоугольника отрезают квадраты, стороны которых равны по длине его меньшей стороне, до тех пор, пока это возможно, и т.д. Какова длина стороны последнего отрезанного квадрата?

б) Найдите какие-нибудь два числа a и b , чтобы при таком же разрезании прямоугольника $a \times b$ получились квадраты ровно шести разных размеров.

Эта задача решается с помощью алгоритма Евклида. Решение находится в основной части.

Вывод: Гипотеза поставленная мною подтверждена. Через анализ частных примеров вышел и доказал общие способы нахождения НОД (через разности и через деление остатков). Эти способы называются Алгоритм Евклида. Задачи решены, научился решать задачи повышенной трудности с применением НОД.

Алгоритм Евклида доказан в общем виде и научился применять его на практике



ЧИСЛА ФИБОНАЧЧИ В ИСТОРИЧЕСКИХ ПЕРИОДАХ ДРЕВНЕЙШЕЙ И СОВРЕМЕННОЙ ИСТОРИИ

Веровская Светлана Викторовна

научный руководитель Кайда Е.Е.

МБОУ СОШ № 206, город Новосибирск

Развитие человечества разграничивается определенными периодами в древнейшей и современной истории. Могут ли элементы ряда чисел Фибоначчи соответствовать хронологическим рубежам периодов в древнейшей и современной истории человечества?

Цель нашей работы заключается в проведении аналогии между математикой и историей, то есть установлении некоторой связи. Для достижения данной цели необходимо было решить следующие задачи: 1) Познакомиться с числами Фибоначчи и золотым сечением; 2) Проверить, соответствуют ли рубежи периодов древнейшей, современной и мировой истории числам ряда Фибоначчи; 3) Рассчитать годы правления известных Российских государственных деятелей и найти их отношение; 4) Рассмотреть даты, имеющие историческое значение, во временных промежутках современной истории; 5) Проверить, являются ли полученные отношения между данными объектами известными математическими отношениями.

Объектами исследования будут являться археологические эпохи, периоды мировой истории, периоды правления известных Российских государственных деятелей, даты событий, имеющие историческое значение. Весьма полезными для нас оказались результаты исследований социолога – аналитика В. В. Дудихина, который рассматривает математические закономерности чисел Фибоначчи в истории человечества.

В результате изучения различных источников и проведенного нами самостоятельного исследования, можно сделать выводы: 1) Рубежи периодов древнейшей истории соответствуют числам Фибоначчи или близки к ним (1, 3, 8, 13, 21, 34, 144, 233, 1 597, 2 584, 4181); 2) Отношения годов правления соответствуют как числовому значению золотого сечения (**0,6**; **0,611**), так и фибоначчиевским коэффициентам (**0,234**; **1,636**; **0,379** и **0,620**); 3) Отношения дат, во временных промежутках, соответствуют фибоначчиевским коэффициентам (**0,666**; **1,64**). Таким образом, подтверждается связь между математикой и историей. И это не случайно, ведь каждой области присуще стремление к соразмерности и гармонии, независимо от того, история это или математика.

СПОСОБ РЕШЕНИЯ И ПРАКТИЧЕСКОЕ ПРИМЕНЕНИЕ ДИОФАНТОВЫХ УРАВНЕНИЙ

Залевский Евгений Александрович

научный руководитель Мельникова А.С.

*Муниципальное Общеобразовательное Учреждение «Средняя
Общеобразовательная школа №26»*

При подготовке к Олимпиаде по математике, анализе задач по ЕГЭ мне встречались задачи, в которых при решении приходилось составлять уравнения с двумя переменными и решать их в целых числах или в натуральных.

№1. От прямоугольника 324см X 141см отрезают несколько квадратов со стороной в 141см, пока не останется прямоугольник, у которого длина одной стороны меньше 141см. От полученного прямоугольника отрезают квадраты, стороны которых равны по длине его меньшей стороне, до тех пор, пока это возможно, и т.д. Какова длина стороны последнего отрезанного квадрата? Сколько квадратов можно отрезать с наименьшей длиной? Сколько всего квадратов можно нарезать из данного прямоугольника?



№2. Ученику прислали задание, состоящее из 20 задач. За каждую верно решенную задачу ему ставят 8 баллов, за каждую неверно решенную – минус 5 баллов, за задачу, которую он не брался решать – 0 баллов. Ученик получил в сумме 13 баллов. Сколько задач он брался решать?

На первый взгляд кажется, что это обычная задача из элементарной алгебры, однако, начав ее решать, мы быстро обнаруживаем, что у нас получается уравнение с двумя переменными, решение каждого из которых должно быть положительным целым числом.

Решение:

Пусть x – количество правильно решенных задач, y – неправильно решенных. Тогда $8x - 5y = 13$. Перепишем это уравнение в виде

$$8(x+y) = 13(1+y).$$

Нахождение целочисленных решений алгебраических уравнений подобного вида называется диофантовым анализом, с которым я пока не знаком. Для решения этой проблемы я решил заняться исследованием диофантовых уравнений.

Тема: Способ решения и практическое применение диофантовых уравнений.

Цель: Нахождение способа решения и практического применения диофантовых уравнений.

Гипотеза: Можно найти несколько способов решения диофантовых уравнений, решение которых приводится к уравнению с двумя переменными.

Задачи:

1. Подобрать задачи, в которых приходится решать уравнения с двумя переменными в целых числах.
2. Попытаться найти способы решения таких задач.
3. Ознакомиться с материалом по этой теме в научной литературе.
4. Показать практическое применение диофантовых уравнений.
5. Сделать выводы.

Объектом исследования: Диофантовы уравнения

Предметом: Способ решения.

АНАЛИЗ ОСОБЕННОСТЕЙ РАЗБИЕНИЯ ПЛОСКОСТИ И ПРОСТРАНСТВА В РАБОТАХ МОРИЦА ЭШЕРА

Цыбулько Юлия Александровна

Научный руководитель Башмакова Елена Владимировна

МОУ СОШ № 24 с углубленным изучением отдельных предметов, г. Самара

Мориц Корнелис Эшер единственный в своем роде художник, работавший не столько с образами, сколько с понятиями. Творчество этого художника вызвало большой интерес со стороны математиков и физиков. В его графике оказались заложенными глубокие принципы симметрии, которые были известны лишь кристаллографам. Симметрии Эшера оказались более богатыми, чем симметрия кристаллов. В ряде работ реализовались симметрии плоскости Пуанкаре, модели релятивистского пространства скоростей. Переплетение искусства графики и математической теории симметрии в той форме, а которой оно представлено Эшером, явление уникальное. В нашей работе мы попытались проанализировать, насколько тесно связано творчество художника Морица Эшера с математикой. Мы выяснили, какие группы симметрий использовал он для создания своих работ. Итак, для любых двух целых чисел l и $p(l > 2, p > 1)$ существует группа $[l^+, 2p]$, порожденная поворотом S периода l и отражением T периода a_2 , коммутатор которых $S^{-1}TS$ есть поворот периода p . Разбиение с группой симметрии $[l^+, 2p]$ осуществляется на эллиптической плоскости (на сфере), на евклидовой плоскости или на гиперболической поверхности (плоскости Лобачевского) в зависимости от того, будет ли число $(l-2)(p-1)$ меньше 2, равно 2 или больше 2. Конечная группа $[3^+, 4]$ (порядка 24) есть группа симметрии построения Эшера «Шар с ангелами и демонами». Художник использовал также две евклидовы группы $[4^+, 4]$ и $[3^+, 6]$. Интересно, что



из бесконечно многих гиперболических групп $[l^+, 2p]$ с $(l-2)(l-1) > 2$ Эшер инстинктивно выбрал две простейшие: $[4^+, 6]$ и $[3^+, 8]$. Используя теоретические выводы, сделанные в ходе исследования, мы выполнили практическую часть нашей работы. Для этого нами были заданы и обработаны с помощью CorelDRAW12 трафареты и построены бордюры и орнаменты, представляющие собой регулярные разбиения евклидовой плоскости.

Таким образом, мы пытались сосредоточить наше исследование на работах Эшера, связанных с симметрическими и фрактальными разбиениями плоскостей и пространства. Но чем глубже мы погружались в творчество художника, тем более утверждались в мысли, что возможно все его работы – части единого пространственного конструктора, собрав которые вместе, можно было бы описать с помощью вполне материальных математических доказательств, как устроен мир, созданный гением Эшера.

УНИВЕРСАЛЬНАЯ ФОРМУЛА СИМПСОНА

Шадеркина Дарья Алексеевна

научный руководитель Жулепова Наталья Михайловна

МОУ СОШ №12 г. Сургут

Цель проекта:

- Найти в литературе эту формулу и доказать на практике, что она действительно универсальна;
- Доказать, что найденной формулой можно пользоваться не только на практике, но и на экзаменах, в том числе и на ЕГЭ.

Задачи:

- Вспомнить, изученные ранее, свойства геометрических тел: призмы, пирамиды, конуса, цилиндра, шара;
- Доказать, что формулу можно применять в жизни;
- Ознакомить учащихся старших классов с этой формулой и выяснить с помощью анкетирования, удобно ли применять её на экзаменах.

Практическая значимость нашей работы:

Результаты данной работы могут иметь применение в школьной практике при работе со старшеклассниками, а именно использоваться на занятиях по геометрии и алгебре.

Описание методик: проведение открытого урока, анкетирование.

Из проделанной нами работы мы сделали следующие выводы:

- мы доказали, что формула Симпсона универсальна для таких тел, как пирамида, призма, цилиндр, шар и конус.
- мы располагаем формулой, по которой можно приближенно вычислить объем ствола дерева, допустимая погрешность которого составляет до 12%.
- Вывод: Из результатов анкетирования мы убедились, что формула Симпсона достаточно проста для запоминания, и её стоит включить в школьную программу.
- Эту формулу так же можно применять на экзаменах, включая ЕГЭ.



КАРТИНКА В ЦИФРАХ

Дмитриева Майя Владимировна
научный руководитель Алексеев В.Г.

МОУ «Бекчегинская средняя общеобразовательная школа», МО «Вилуйский улус (район), Республика Саха (Якутия), село Бетюнг

Объем программы -3,2 Мб. Язык программирования – Visual Basic.

Цель проекта: Дальнейшее изучение и применение возможностей визуального программирования на Visual Basic.

Предмет исследования: Японские, филиппинские кроссворды - рисунки.

Практическая и теоретическая значимость работы: Компьютерное интерактивное решение японских и филиппинских картинок с ознакомлениями первыми азами, приемами решения головоломок, применение самых разных подсказок, методических пошаговых алгоритмов и указаний.

Актуальность и новизна: Развитие логического мышления. Интерактивные способы решения кроссвордов с применением компьютера.

Мы, на основе этих логических головоломок, создали программный продукт «Картинка в цифрах», который состоит из 16 окон: титульный лист, введение (суть логических игр), пошаговое методическое решение кроссворда, интерактивное обучение – практикум, решение пользователем кроссворда с помощью нашей программы, секреты решения цветных японских и филиппинских рисунков, готовый генератор игр с библиотекой, вывод и завершающее окно - о создателях программы.

Научить разгадывать головоломку в одночасье не сможет никто: навык приходит со временем. Но вооружить некоторыми основными, самыми необходимыми приемами, которые помогут решать головоломку, мы думаем, справились. Остальные вы постепенно овладеете самостоятельно, познавая логику игры. Мы апробировали программный продукт учащимся Бекчегинской СОШ в 8-10 классах и анализ их результатов показывает, что наша программа вызвала большой интерес у учащихся, помогла овладеть приемами решения кроссвордов и развивает у них логическое мышление.

Мы пришли к выводу, что высказывания «все выучить невозможно, а научиться логически рассуждать необходимо» имеет в нашей работе свое место. Особенность нашего проекта - в логике его последовательного развертывания, благодаря чему весь процесс приобретает стройность и системность.

Программа рассчитана на самый широкий круг пользователей.

НЕРАВЕНСТВО КАРАМАТЫ – ЕДИНЫЙ ВЗГЛЯД НА КЛАССИЧЕСКИЕ НЕРАВЕНСТВА

Астахова Любовь Олеговна
научный руководитель Ткач А. И.

Политехнический лицей-интернат ГОУ ВПО ТГТУ

Искусством доказывать неравенства овладеть далеко не просто. Тут требуется большой опыт, интуиция, и, как в каждом искусстве, умение свободно применять различные, «технические» приемы. Такими «техническими» приемами можно считать классические неравенства: неравенство Коши, неравенство Иенсена, неравенство Коши – Буняковского и т.д. Какое неравенство является наиболее общим «техническим приемом»? Другими словами, можно ли выделить неравенство, из которого можно было бы получить другие классические неравенства? Знание этого неравенства позволило бы упростить решение многих математических задач (как правило на математических олимпиадах, в задачах части С на ЕГЭ обязательно используются задачи на



классические неравенства). Следовательно, изучение поставленных вопросов – **актуальная** исследовательская задача.

Объектом моего исследования являются классические неравенства и их взаимосвязи между собой. Основным **предметом** и **задачей (целью)** нашего исследования является поиск «наиболее общего» неравенства, из которого можно было бы получить известные классические неравенства.

В результате работы мы выдвинули и подтвердили **гипотезу**: все классические неравенства взаимосвязаны между собой и, всё-таки, *существует* наиболее общее неравенство, объединяющее в себе многие классические неравенства. Таким неравенством оказалось неравенство Караматы. Нам удалось разобраться в доказательстве этого неравенства и изложить его «школьным языком» (что является **новизной** данной работы). Изложение этих вопросов и составляет содержание нашей работы.

ФАКТОРЫ ЭФФЕКТИВНОСТИ КОМПЬЮТЕРНЫХ ПРОГРАММ

Андреенко Сергей Александрович

научный руководитель Кузнецова О.Н.

МОУ ДОД «Дом детского творчества», г. Киселевск

В современном мире информатика уверенно завоевывает лидерские позиции в мире наук. Это лидерство определяется предназначением информатики, ее важнейшими прикладными функциями.

Изначально компьютеры разрабатывались для быстрого выполнения сложных расчетов. При этом считалось, что скорость работы программы увеличивается независимо от разработчика, просто в силу постоянного роста мощности процессора, ускорения обмена данными с памятью и периферией. Даже сегодня сохраняется мнение о том, что приоритетной прикладной задачей компьютера остается составление алгоритмов. При этом оценивается сам факт решения задачи, а не нахождение оптимального способа ее решения.

Между тем, требования к эффективной работе в области информатики возрастают, и увеличение производительности за счет технических новинок уже не достаточно, приходится искать другие пути. Целью данной работы является определение и изучение факторов, влияющих на скорость выполнения программ.

Поставленная цель конкретизируется в постановке следующих задач:

- 1) изучение влияния «hard»-составляющей на скорость исполнения программы;
- 2) сравнительное исследование языков программирования по быстродействию;
- 3) поиск других факторов, влияющих на скорость исполнения программ и изучение их влияния.

Объектом исследования являются электронно-вычислительные системы, предметом – проблемы повышения их эффективности.

Были выдвинуты следующие гипотезы исследования: на скорость исполнения программ влияет ряд факторов, таких как: физическая начинка компьютера; среда разработки программы; алгоритмы, которые использовались в программе.

Для решения поставленных целей и задач использовались различные методы теоретического и эмпирического уровней исследования, была осуществлена аналитико-синтетическая переработка материалов, изложенных в научных публикациях по данной проблеме, в том числе представленных в Интернете. Была осуществлена серия практических экспериментов.

Поиск факторов, влияющих на скорость выполнения программ, велся в двух направлениях – исследование комплектующих компьютера и его «программной» составляющей.

В ходе экспериментальной работы выяснилось, что скорость выполнения программ напрямую зависит от тактовой частоты и разрядности используемого процессора, однако гипотеза о значительном влиянии HardWare на эффективность выполнения программ опровергнута при



условии применения достаточно современных компьютеров.

Исследование SoftWare позволило сделать заключение о том, что ни язык программирования, ни комментарии не влияют на скорость выполнения программ.

КАРЬЕРА В ГЕОМЕТРИИ ИЛИ ГЕОМЕТРИЯ В КАРЬЕРЕ

Пришепа Дмитрий Вячеславович

научный руководитель Тебенькова Светлана Алексеевна

МОУ гимназия № 104 «Классическая гимназия», г. Екатеринбург

Полное изучение теории тел вращения – задача курса аналитической геометрии, постижение которого начинается в высшем учебном заведении. В нашей работе мы рассмотрели тела вращения со стороны школьного курса геометрии. Надо отметить, что при решении задач на выбранную тему мы использовали многие теоремы, тождества и свойства как планиметрии и стереометрии, так и тригонометрии.

В процессе изучения тел вращения были решены задачи на тела вращения различных уровней сложности.

Для решения задач использовалась следующая методика:

1. Разбивка нестандартного тела вращения на стандартные тела вращения;
2. Использование тригонометрических функций, планиметрических и стереометрических теорем для нахождения неизвестных величин;
3. Математическое преобразование полученного.

Одной из областей использования тел вращения является горное дело.

Горные инженеры-технологи производят проектный расчет объемов полезного ископаемого (далее ПИ) с учетом геометризации месторождения (т.е. упрощения и подведения форм рудных тел под классические математические тела). Следовательно, можно использовать задачи на тела вращения для нахождения объемов извлекаемой горной массы при открытых горных выработках. Ученые вывели формулы, отражающие комбинации геометрических фигур в пространстве различных карьерных полей. Правда, в этих расчетах многие нестандартные тела вращения сведены к более простым формам. Возникает вопрос: может ли методика с использованием дробной геометризации использоваться в таких расчетах?

Профессор Хохряков предложил приближенный расчет объема извлекаемой горной массы: объем извлекаемой горной массы равен сумме призм и частей конуса.

Приложение методов вычисления объемов тел вращения при расчете открытых горных выработок сводится к представлению карьера как сложного тела, образованного не только призмами, но и усеченными конусами, высоты которых равны высотам уступов.

В данной работе для расчетов прототипом месторождения был взят «Мир» - гигантский карьер – шахта открытого типа по добыче алмазов. В глубину он достигает 525 метров, а в диаметре – 1,25 километра.

В нашем научно-исследовательском проекте рассчитаем объем горной массы, извлекаемой при открытых горных работах, двумя способами: приближенными вычислениями по методу Хохрякова и более точными вычислениями при детальной геометризации карьера.

Сравнение результатов показало, что разница объемов составляет почти 13 млн. кубометров. Это колоссальный объем породы, которую надо сначала извлечь, а после погашения работ, вновь засыпать в карьер. Если не учесть этот объем, рекультивация нарушенных земель займет больше времени, это связано с тем, что не будут вложены в проект затраты и не будет достаточного горного оборудования.



ВЫПУКЛЫЙ ДЕЛЬТОИД НА ПЛОСКОСТИ И В ПРОСТРАНСТВЕ

Хуснулина Римма Йосифовна

научный руководитель Косянкова Н. А.

ГОУ СПО «Финансовый колледж № 35», г. Москва

Решение многих геометрических задач, особенно связанных с определением характеристик получаемых фигур, требуют от исследователя владение фундаментальными знаниями по геометрии.

Цель: разработать методологические подходы к изучению свойств и признаков выпуклого дельтоида, вывод формул площади выпуклого дельтоида, объема, площади боковой и полной поверхности дельтоидного многогранника.

Результаты:

- дано определение выпуклого дельтоида и выпуклого дельтоидного многогранника;
- доказаны свойства: диагонали являются биссектрисами углов дельтоида; при пересечении диагоналей диагональ, соединяющая вершины равных углов, делится пополам;
- определены и обоснованы признаки выпуклого дельтоида;
- выведены формулы вычисления площади выпуклого дельтоида;
- определены виды выпуклого дельтоидного многогранника, доказаны его свойства;
- выведены формулы объема выпуклого дельтоидного многогранника, площади боковой и полной поверхности.

Содержимое работы может быть включено в школьный курс геометрии в темы «Четырехугольники», «Многогранники» и использован как теоретический материал при решении прикладных задач для учащихся, интересующихся математикой.

ИНТЕРАКТИВНЫЕ СРЕДСТВА ОБУЧЕНИЯ, КАК ФАКТОР УСПЕШНОСТИ ОСВОЕНИЯ ПРОФЕССИЙ НПО

Белушенко Олеся Вячеславовна

научные руководители Шевченко О.В., Толстая С.Ф.

ГОУ НПО «Профессиональное училище № 3 г. Шебекино Белгородской области», г. Шебекино

Переход промышленности к новому оборудованию, основанному на компьютерных технологиях, влечет за собой потребность в высококвалифицированных специалистах, готовых использовать в работе современное оборудование, иметь навыки самообразования в этой области. Поэтому перед учреждениями начального профессионального образования возникает как проблема воспитания рабочих, свободно ориентирующихся в информационном обществе, так и проблема **повышения интереса к избранной профессии через мультимедийные и интерактивные средства обучения**. В след за этим, перед преподавателями, которые обучают рабочих профессиям, стоит задача использования таких пособий на уроках. Возникает вопрос: где приобрести материалы столь узкого профиля, как по профессиям токарь, сварщик, парикмахер?

Обучаясь по профессии Оператор ЭВМ, я решила найти такое программное средство, с помощью которого можно было бы решить вышеизложенные задачи и создать банк интерактивных обучающих пособий нашего училища.

Таким образом, я поставила перед собой цель: *исследовать влияние интерактивных пособий, созданных в программе Macromedia Flash на повышение качества образования выпускников рабочих специальностей*.

Новизна моей работы заключается в том, что практически не существует интерактивных пособий для специальностей начального профессионального образования таких как: токарь, парик-



махер, сварщик... И очевидна необходимость создания банка подобных электронных ресурсов, как для отдельного учреждения, так и для начального профессионального образования в целом.

В результате применения, созданных мною (совместно с преподавателями спецдисциплин), интерактивных пособий повысилось качество знаний на уроках, информационная культура выпускников, интерес к избранной профессии.

Поэтому, очевидно, что разработка и использование интерактивных технологий в начальном профессиональном образовании повышает уровень профессионализма рабочих, которых сейчас так не хватает в нашей стране.

ИТЕРАКТИВНЫЙ ШКОЛЬНЫЙ ИНТЕРНЕТ-ЖУРНАЛ

Агарков Олег Владимирович, Галиуллин Айрат Азаматович

научный руководитель Яхина Д. Ш.

МОУ Лицей № 5, 9 класс, Республика Башкортостан, г. Уфа

Цель: Создание интерактивного школьного интернет-журнала, позволяющего следить за оценками учеников через Интернет, узнавать домашнее задание и расписание уроков.

Описание работы: Создание сайта с использованием различных языков программирования, таких как: HTML, CSS, Java Script, PHP, MySQL; и компьютерных программ: Adobe Dreamweaver CS 4, Adobe Photoshop CS 4, Denwer.

Мы рады представить вам интересный школьный Интернет-проект, целью которого является создание единой информационной и образовательной сети для учителей, учеников и их родителей.

Уже не первый год обсуждается внедрение электронных дневников в российской школе. Пока остальные обсуждают возможности – мы уже делаем. Наша система подтвердила не только свою жизнеспособность, но и эффективность – всего за 2 месяца средний балл в классах, подключенных к системе УфАга.ру, поднялся.

Цель школы обучить детей, наша – помочь школе. В отличие от других систем мы не нагружаем учителей дополнительной работой по ведению электронного журнала. Этим занимаются назначенные ученики.

Проект УфАга.ру является бесплатным, некоммерческим проектом, успешно протестированным в Лицее № 5 г.Уфы.

Успеваемость учеников — один из главных показателей для каждой школы. Он говорит о профессионализме преподавательского состава, грамотной организации учебного процесса, здоровом микроклимате в школе. Большую роль играет также степень вовлеченности родителей в учебный процесс.

Сайт максимально удобен для любого уровня Интернет - пользователей, однако мы постоянно совершенствуемся и с радостью принимаем все предложения по его развитию.

Надеемся, что при первом же посещении www.ufaga.ru вы по достоинству оцените все его преимущества.

ГЕОМЕТРИЧЕСКАЯ ЭКОНОМИЯ

Сбитнева Полина Алексеевна, Гудим Ксения Вячеславовна

научные руководители Розина Татьяна Александровна,

Красилов Юрий Петрович

МОУ Гимназия №6 им. С. Ф. Вензелева, г. Междуреченск

Изучая на уроках литературы творчество Льва Николаевича Толстого мы познакомились с его рассказом «Как Пахом землю покупал». Прочитав это произведение мы и не задумались о



тех мерах длин, которые использовались во времена жизни знаменитого русского писателя. Начав же изучение геометрии и физики, мы вспомнили о рассказе, который прочли еще в детстве. И нам только сейчас стало интересно, что все же означают эти меры длины, такие как верста, аршин, десятина. Перечитав еще раз рассказ Льва Толстого нам стало еще интереснее и нам поскорей хотелось узнать, что каждая из выше перечисленных мер означает. Мы сразу же, что означает «загорелись» выполнением этой работы, и приступили к ее выполнению.

- 1) Начертили план обойденного Пахомом участка.
- 2) Вычислили по формуле трапеции площадь полученной фигуры.
- 3) Сравняя прямоугольники, заметили, что чем меньше разница в длине сторон, тем площадь прямоугольника больше.
- 4) Заключили гипотезу №1: «Что бы при том же периметре охватить большую площадь, нужно идти по квадрату».
- 5) Заключили гипотезу №2: «Площадь многоугольника увеличивается с увеличением числа сторон».
- 6) Заключили гипотезу №3: «Среди всех многоугольников большую площадь имеют правильные многоугольники».
- 7) Сравнили площадь правильного шестиугольника с площадью квадрата.
- 8) Пришли к выводу, что самую большую площадь при данном периметре охватывает окружность.

В ходе выполнения работы мы познакомились со старыми мерами длины. Также мы провели исследования по сравнению площадей многоугольников с равными периметрами и ближе познакомились с творчеством Льва Николаевича Толстого.

Занимаясь исследовательской работы, мы познакомились с новыми понятиями, которые ранее не знали.

ПРОЕКТ «ОРГАНИЗАЦИЯ И СОПРОВОЖДЕНИЕ СТУДЕНЧЕСКОГО САЙТА ОАТК»

Долингер Маргарита Викторовна, Никулин Роман Игоревич

научный руководитель Яковлева О.Р.

ФГУ СПО «Омский автотранспортный колледж», г. Омск

Сайт студентов ОАТК призван показать: что жизнь в колледже, это не сухой свод правил, она насыщена разнообразными мероприятиями, яркими моментами, забываемыми встречами; абитуриентам, что студенческая жизнь колледжа – это ярко и престижно; родителям абитуриентов – что поступая к нам, их чадо будет в надежных руках.

Цель проекта: создание студенческого сайта как веб-приложения к уже существующему сайту Омского автотранспортного колледжа. (www.oatk.org).

Задачи:

- Изучить программный инструментарий;
- Разработать структуру сайта;
- Отобрать, разместить и структурировать нужную информацию;
- Показать возможность внедрения, сопровождения и эксплуатации разработанного сайта.

Этапы работы:

I этап - Предварительный этап (организационный)

Задача 1. Подбор участников инициативной группы (веб-лаборатории).

Задача 2. Создание условий для работы веб-лаборатории (помещение, аппаратное и программное обеспечение).

II этап - Постановка задачи



Целевая аудитория – студенчество. Разрабатывалась примерная структура будущего сайта, функциональные требования и дизайн.

III этап - Заполнение сайта материалами

IV этап - Сопровождение сайта

Методика процесса разработки и создания Web-приложения, использованная в данной работе, была опробована и исследована в реальных условиях и показала свою работоспособность и эффективность (www.oatk.org).

К числу особенностей можно отнести следующее:

- отсутствие проблем совместимости с различными браузерами, например такими широко распространенными, как Internet Explorer, Opera, Netscape Navigator и т.д.;
- гибкость, открытость и модифицируемость при помощи простых средств.

К числу имеющихся недостатков можно отнести следующее:

- необходимость овладения средствами современных профессиональных инструментов создания Web-страниц.

В перспективе нашей работы мы видим:

1. Привлечение и обучение новых студентов, которые будут сменять выпускников веб-лаборатории;
2. Сотрудничество студенческого сайта с сайтом www.mic55.ru;
3. Возможность создания студенческого сайта как автономного от официального сайта Омского Автотранспортного колледжа.

ОБЩИЕ ВЫЧИСЛЕНИЯ НА ГРАФИЧЕСКИХ ПРОЦЕССОРАХ С ТЕХНОЛОГИЕЙ NVIDIA CUDA

Жеребцов Александр Николаевич

научный руководитель Полунин А.И.

Губкинский филиал ГОУ ВПО «Белгородский государственный технологический университет им. В.Г. Шухова», Губкин

С необходимостью обработки больших объемов информации сталкиваются как ученые, инженеры, специалисты различных областей, так и все чаще обычные пользователи. Для решения задач, связанных с обработкой большого объема информации, требуются высокотехнологичные и дорогостоящие решения. Очень высокая стоимость таких решений делает их практически недоступными. Однако есть более дешевая альтернатива – использование графических процессоров для общих вычислений. Сама архитектура графического процессора предполагает реализацию параллельной обработки данных. При этом один графический чип способен выполнять распараллеленную задачу эффективнее нескольких центральных процессоров работающих в кластере. Это позволяет при сравнительно небольших затратах организовать параллельные вычисления даже на одном графическом чипе.

Объектом исследования в данной работе является, разработанная компанией NVIDIA технология CUDA, позволяющая организовать общие вычисления на графических процессорах. Главной проблемой при программировании с CUDA является задача распараллеливания алгоритма вычисления. Программирование на CUDA требует хорошей подготовки от программиста, но облегчает задачу, то, что язык CUDA является расширением языка C++. Для оптимизации приложения на CUDA программисту необходимо знать особенности аппаратного обеспечения, а также аппаратные ограничения, накладываемые количеством регистров, разделяемой памяти и т.д.

Для ознакомления студентов с технологией CUDA и, возможно, подготовки специалистов в этой области в Губкинском филиале ГОУ ВПО «Белгородский государственный технологический университет» планируется провести дополнительный курс «Архитектура и программирование потоковых многоядерных процессоров». Курс основан на лекциях, предоставленных компанией NVIDIA (www.nvidia.ru). Программа курса в данный момент находится на стадии разработки.



РАЗРЕЗАНИЯ КОЛЕЦ С ПЕРЕКРУТАМИ

Криволапов Владислав Жанович

научный руководитель Власов Е.В.

*МОУ ДОО «Центр развития детской одарённости», Ивановская область,
г. Иваново*

В данной работе рассматривается задача определения результатов разрезов k -колец (колец с k перекрутами) по m линиям. Многим известно, что если лист Мебиуса (1-кольцо) разрезать по средней линии, то получится одно кольцо, но с двумя перекрутами. Цель работы - найти методы и характеристики, позволяющие определить результат разрезания таких колец в зависимости от количества перекрутов и количества линий разрезания.

В данной работе вместо рассмотрения всей поверхности k -колец рассматривалась лишь их граница. Граница такого k -кольца не что иное, как зацепление или узел [2], поэтому, к ней применим аппарат теории узлов, в частности, полином Александера – Конвея [3]. В результате этих исследований были получены следующие зависимости:

1. При m -разрезании $2k$ -кольца получаются $m+1$ $2k$ -колец, попарно сцепленных друг с другом попарно по k раз.
2. При 1-разрезании $(2k+1)$ -кольца получается $2 \cdot (2k+1)$ -кольцо со взаимоперекрутами.
3. При 2-разрезании $(2k+1)$ -кольца получается такое же $(2k+1)$ -кольцо и $2 \cdot (2k+1)$ -кольцо со взаимоперекрутами.

ИНТЕРАКТИВНАЯ ГЕОГРАФИЯ

Капаца Анастасия Сергеевна, Александрова Екатерина Михайловна

научный руководитель Муранов В. А.

*МОУ сош № 2 им. Короленко В. Г. с углубленным изучением иностранного языка,
город Ногинск.*

Целью проекта являлась попытка создания такого электронного учебного пособия, которое сочетало бы в себе информативность учебника, наглядность презентации и разнообразие энциклопедии. Причем, информация, приводимая в таком пособии, должна быть изложена в простой, понятной для учащихся общеобразовательной школы форме. Мы также хотели разработать такое пособие, в котором можно было бы легко корректировать, добавлять и удалять информацию, причем так, чтобы это не требовало от учителя каких-либо специальных знаний и навыков.

После запуска программы в выбранной версии Microsoft Power Point на экране откроется главное меню пособия, предлагающего переход по гиперссылкам к восьми разделам, которые, по сути, являются отдельными презентациями, связанными друг с другом посредством гиперссылок: 1) Общая информация; 2) Геополитика РФ; 3) Население; 4) Полезные ископаемые; 5) Гидрология; 6) Климат; 7) Природные зоны; 8) Геология.

Каждый раздел содержит достаточно подробную информацию по данной теме, все приведенные сведения соответствуют данным на 1 января 2009 года. Пособие представляет собой конечный программный продукт, запущено на оптический носитель информации, запускается на компьютерах без особых требований к их конфигурации.

В данный момент пособие рассмотрено и применяется в работе учителем географии МОУ сош № 2 имени Короленко В. Г. с углубленным изучением иностранного языка Ташенко Еленой Юрьевной, которая также является руководителем районного методического объединения учителей географии. Принято решение познакомиться с пособием всех учителей географии школ города и района на ближайшем заседании РМО с целью внедрения данного пособия как дополнения



к учебникам «География России». Мы надеемся, что наша работа будет полезна и учителям, и учащимся, изучающим географию России, и всем, кого интересует география родной страны.

РАЗРАБОТКА СЕТЕВОЙ ТЕСТОВОЙ ОБОЛОЧКИ

Байгужин Азат Ринатович

научный руководитель Гатауллина Ф. Ф.

ГАОУ СПО «Учалинский горно-металлургический техникум», г.Учалыя

Процесс информатизации образования трудно представить без автоматизации оценки знаний обучаемых, таким признанным во всем мире методом является тестирование.

Была поставлена задача: создать проект, позволяющий автоматизировать организацию контроля знаний студентов, имеющий следующие функциональные возможности:

1. создавать и редактировать тесты произвольного содержания (включая графическую информацию);
2. осуществлять автоматическое прохождение тестов;
3. управлять группами пользователей;
4. ввести детализированную историю прохождения пользователями теста;
5. группировать тесты согласно произвольным категориям.

Проект создан по технологии клиент – сервер. Традиционная клиент-серверная архитектура БД состоит из двух компонентов: клиентского приложения и системы управления реляционными базами данных (relational database management system, RDBMS), которая обеспечивает хранение и управление данными.

Оболочка проекта создана в среде Delphi 2006, информация хранится в СУБД Firebird-2. В состав Firebird-2.1 входит служба, предназначенная для новой платформы Microsoft.NET и систем с традиционной двухуровневой клиент-серверной архитектурой. Размер созданного приложения равен 1.28 Mb

При запуске приложения требуется пройти авторизацию (подтвердив свою личность вводом логина и пароля). После удачной авторизации пользователь попадает в главное окно программы, которое содержит элементы выбора тестов для прохождения, с возможностью фильтрации по существующим категориям.

Посредством команд главного меню, а также дублирующих их кнопок панелей инструментов, пользователь может перейти в следующие диалоговые окна приложения:

- окно выбора темы для прохождения теста;
- окно редактирования категории тестов (доступно только администратору);
- окно выбора редактирования тестов (доступно только администратору);
- окно управления группами пользователей (доступно только администратору);
- окно управления пользователями (доступно только администратору);
- окно истории прохождения тестов.

Тестирование начинается с выбора категории и темы теста, а после его завершения появляется окно «Оценка знаний». Выбор вопросов (по настройке) и вариантов ответов к ним осуществляется случайным образом.

Администрирование пользователей позволяет:

- создавать и редактировать новые группы пользователей;
- редактировать данные пользователя (переводить из одной группы в другую, поменять его активность, изменить логин и пароль).



ИСПОЛЬЗОВАНИЕ КОМПЬЮТЕРА В ТВОРЧЕСТВЕ МУЗЫКАНТА И КОМПОЗИТОРА

Копылов Кирилл Константинович

научный руководитель Секаева Наталия Михайловна

МБОУ «Лицей Информационных Технологий», г. Новосибирск

В современном мире компьютер находит широчайшее применение во всех сферах деятельности. Не является исключением и музыка. Оснащенный дополнительным оборудованием (то есть звуковой картой, звуковыми колонками, микрофоном, подключенной к компьютеру электронной клавиатурой и прочее) компьютер в руках грамотного пользователя может превратиться в:

1. Студию звукозаписи
2. Фонотеку
3. Издательскую систему
4. Тренажер для исполнителя
5. Информационный центр

Цель работы – показать актуальность использования компьютерных технологий в музыке на примере работы композитора (создание оркестровых, ансамблевых партитур), овладение технологией создания и компьютерной обработки музыки сочинение музыки на компьютере демонстрация с целью пропаганды компьютерных технологий обработки звука.

Автор проекта пишет музыку на компьютере, прописывая нотами партию каждого инструмента, получая полноценное качественное звучание оркестра. Количество произведений, сочинённых автором, насчитывает в настоящий момент более 300. Данный проект находит практическое применение – музыка используется в фильмах видеостудии Лицея Информационных Технологий. Для пропаганды своего опыта автор

принимал участие в

- 1) городской школьной научно-практической конференции (февраль 2009 г), где получил звание лауреата (II место);
- 2) 15 февраля 2010 принимал участие в городской школьной научно-практической конференции, секция «Мультимедиа и Компьютерная графика» (организаторы: детская компьютерная школа, Международный Образовательный Центр Artech, Новосибирский Институт Экономики и Управления);
- 3) школьной секции международной конференции (Организаторы: Высший Колледж Информатики, Новосибирский Государственный Университет), имеется публикация в сборнике конференции (апрель 2009)

Для создания проекта использованы:

GuitarPro v 5.2

Sound Forge v 10.0

Большое внимание в проекте уделено качеству звука. При создании проекта использовалась технология RSE (Realistic Sound Engine), позволяющая добиться почти реального звучания музыкальных инструментов и наложения различных эффектов (гитарные «примочки», эффект «вау» и т.д.) в реальном времени.

НОВЫЕ ТЕХНОЛОГИИ В СИСТЕМЕ УПРАВЛЕНИЯ

Давыденко Евгений Владимирович

Научный руководитель Машихина Татьяна Петровна

НОУ ВПО «Волгоградский институт бизнеса», г. Волгоград

Проект является информационным порталом в области экономики, менеджмента, технологий управления персоналом.



Целью исследовательского проекта является создание информационного портала для ознакомления с новыми технологиями в системе управления.

Портал был разработан на программном обеспечении 1С: Битрикс. Критериями выбора данного программного обеспечения служили тесное сотрудничество компании Волгасофт и компании 1С. Также необходимость обеспечения дружественного интерфейса, позволяющего с легкостью управлять содержимым данного портала.

Портал содержит различную информацию – текст (статьи, новости), мультимедиа (видео, аудио), презентации, различные интерактивные графики, таблицы. Программа 1С: Битрикс является модульной – то есть с возможностью подключения необходимых модулей. Портал позволяет быть в курсе новых событий в области экономической информации, информация постоянно дополняется, позволяя быть portalу всегда актуальным. На данный момент портал является преимущественно региональным (Волгоград) автономным источником информации в области менеджмента управления. Оборудование и программное обеспечение, используемое для портала: Linux 2.6; Apache 1.3.43; MySQL 5.0; PHP 5.2.6; Perl 5.8.8;

Для привлечения внимания к portalу возникла необходимость поисковой оптимизации портала. Для поисковой оптимизации было выполнено несколько шагов, среди которых – регистрация портала в многочисленных каталогах, добавление некоторых кодов для облегчения просмотра страниц поисковым роботом, оптимизация структуры, тегирование информации на portalе, и наконец – вынесение наиболее важной информации на оптимальные места. Также немаловажным фактором в поисковой оптимизации является редактирование статей, исходя из правил поисковой оптимизации. На сегодня осуществляется реализация вещания экономических новостей в режиме online, собранной с разных регионов, стран. Это необходимо для получения наиболее важной информации в настоящее время.

В итоге портал на данный момент имеет результат около 80 ключевых слов, где позиции примерно от 3 до 20. И это без вложения финансовых средств. В месяц на portalе появляются более 2500 тысяч человек.

СРАВНИТЕЛЬНЫЙ АНАЛИЗ (ТЕСТИРОВАНИЕ) БЕСПРОВОДНЫХ МАНИПУЛЯТОРОВ ТИПА «МЫШЬ»

Арефьев Сергей Сергеевич

Научный руководитель Полянская Анна Ивановна

ФГОУ СПО «Кузнецкий колледж электронной техники», г.Кузнецк, Пензенская область

Сегодня трудно себе представить компьютер без манипулятора ввода типа «мышь», а работа с использованием одной лишь клавиатуры кажется чем-то нереальным. Тем не менее, такому важному атрибуту современного компьютера, во многом определяющему комфортность работы, зачастую отводится второстепенная роль. Что же касается тестовых испытаний представителей «мышинного царства» — так это и вовсе событие из ряда вон выходящее. Поэтому мы решили провести исследовательскую работу, цель которой найти среди манипуляторов ввода типа «мышь», имеющихся на местном рынке выбрать оптимальную модель.

Проблема исследования - рынок наполнен различными моделями беспроводных манипуляторов ввода типа «мышь», поэтому обычному пользователю тяжело выбрать ту модель, которая со своим качеством была бы оптимальной. Сегодня в мире используется свыше 350 млн. компьютерных мышей, одна только фирма Logitech, признанный лидер в этой отрасли, выпускает в год около 50 млн. Так что идея оказалась значительно продуктивней, чем можно было предполагать.

Современные мыши следует различать по способу их подключения:

- 1) К COM-порту
- 2) К порту PS/2, которые использовались в компьютерах аналогичной серии,



а в настоящее время являются стандартом де-факто для портативных компьютеров. Для их подключения используется разъём miniDIN 6.

3) К шинным интерфейсам, для подключения которых требуется специальный интерфейс или «мышиный» порт.

Физически каждая мышь имеет на хвосте разъём типа DB-9. В некоторых случаях в комплекте есть переходник на DB-25.

С портами мыши могут взаимодействовать либо посредством кабеля, либо удаленно - при помощи радиосигналов или инфракрасного излучения. По принципу действия мыши делятся на:

- 1) оптико-механические
- 2) оптические.

Тестирование «мышек» проводилось по следующим критериям:

1. Комплектация.
2. Определение радиуса действия.
3. Проверка на совместимость.
4. Испытание при работе на разных поверхностях.

ЛАБОРАТОРИЯ ВИЗУАЛИЗАЦИИ

Алексеев Андрей Алексеевич

научный руководитель Ефименко В.Н.

Северо-Кавказский филиал ГОУ ВПО Московского технического университета связи и информатики

Теоретические основы

При разработке интерактивных экспонатов используются прикладные программы основанные на составлении 3D изображений с помощью каналов (*channel*) . Канал это контейнер для куска данных функциональности. В канал необходимо ввести некоторые данные перед тем как он начнёт функционировать. Верхние каналы связываются с нижними, называемыми потомками. Один канал может иметь множество потомков. Если связать вектор с другим каналом, то этот вектор называется потомком любого канала, с которым связан данный канал. Перед тем как начать связывать каналы, необходимо их наличие в графе каналов.

Управление просмотром

Окно 3D просмотра позволяет посмотреть проект разными способами:

1. Используя камеры определённые в проекте.
2. Можно вращать проект с помощью камеры, которая не зависит от камер, включённых в проект
3. Можно посмотреть проект сверху, снизу, спереди, сзади, слева, справа. Для изменения способа просмотра необходимо нажать левую кнопку мыши пока она находится в левом верхнем углу окна 3D просмотра. Это место обозначено словом «Menu».

Когда окно просмотра включено в режим вращения, можно вращать вокруг индикатора центра просмотра (центра экрана) зажав одновременно кнопку 'alt' и левую кнопку мыши (и двигая мышью).

Для приближения и отдаления можно использовать как сочетания кнопки 'Alt' и правой кнопки мыши, так и вращение колёсиком.

Для изменения положения центра просмотра в плоскости XZ , необходима нажать кнопку 'Shift' и левую кнопку мыши , вдоль оси Y - 'Shift' и правую кнопку мыши .



СИСТЕМА ИНТЕГРИРОВАННОЙ ПОДДЕРЖКИ БИЗНЕС ПРОЦЕССОВ ОПЕРАТОРА СВЯЗИ

Нелюбов Владимир Николаевич
научный руководитель Донченко А.А.

Северо-Кавказский филиал ГОУ ВПО Московского технического университета связи и информатики

Представляет собой комплексную систему информационного и технологического обслуживания бизнес-процессов регионального оператора связи и позволяет на базе единой технологии автоматизировать деятельность как самого оператора, так и всех его филиалов и зависимых подразделений.

Система обеспечивает автоматизацию деятельности оператора связи в следующих функциональных областях:

- учет ведомственных абонентов;
- учет коммерческих абонентов;
- сбор, обработка и ввод первичных данных по всем предоставляемым услугам;
- тарификация и расчеты за все виды услуг;
- формирование платежных документов для коммерческих абонентов;
- информационно-справочное обслуживание абонентов и пользователей системы;
- регистрация и контроль оплат (квитанции, прием наличных через кассу, автоматический разбор банковских выписок);
- работа с дебиторами (ограничение сервиса, автообзвон и т.д.);
- взаиморасчеты с операторами-партнерами;
- взаимодействие с дилерами по продаже услуг;
- взаимодействие с внешними автоматизированными системами (ERP R/3, бухгалтерскими и т.д.);
- управление коммутационным оборудованием;
- учет претензий и предложений по качеству предоставленных услуг электросвязи;
- учет технического оборудования и паспортизацию сооружений электросвязи;
- картографический доступ к линейным сооружениям электросвязи;
- учет заявлений и работ бюро ремонта и подразделений ремонта.

АСИМПТОТИЧЕСКИ ОПТИМАЛЬНЫЙ АЛГОРИТМ ОПРЕДЕЛЕНИЯ СТУПЕНЧАТЫХ ИЗМЕНЕНИЙ ИНТЕНСИВНОСТЕЙ ИНФОРМАЦИОННЫХ ПОТОКОВ

Хуторцева Мария Валерьевна
научный руководитель Мелешин А.С.

Северо-Кавказский филиал ГОУ ВПО Московского технического университета связи и информатики

Одним из важных аспектов общей проблемы управления процессами передачи сообщений в системах связи является задача мониторинга ступенчатых изменений интенсивностей информационных потоков.

Определение таких изменений на участках сети, подвергаемых контролю, для сложных систем с разветвленной сетевой топологией может свидетельствовать о выходе из строя отдельных ее элементов, возможно и не подвергаемых непосредственному мониторингу, и, как следствие, скачкообразном перераспределении потоков сообщений между оставшимися исправно функционирующими каналами.



Выявление указанных ситуаций позволяет своевременно корректировать управление информационными потоками в сети связи и минимизировать снижение эффективности процесса передачи сообщений в целом.

Известные методы выявления ступенчатых вариаций интенсивности потоков различной структуры не могут быть непосредственно использованы для мониторинга каналов связи, поскольку не до конца учитывают вероятностную специфику процессов передачи сообщений.

Адекватной моделью процесса передачи пакетов в канале связи может служить дискретный марковский процесс $\eta(t)$ с двумя состояниями $\eta(t) = 1$ - канал занят, $\eta(t) = 0$ - канал свободен.

СИСТЕМА ОПТИЧЕСКОГО РАСПОЗНАВАНИЯ СИМВОЛОВ

*Горбунов Дмитрий Евгеньевич, Карасюк Павел Константинович,
Смирнов Николай Владимирович*

научный руководитель Бауэр Владислав Иванович

МБОУ «Гимназия №3 в Академгородке», г. Новосибирск

OCR (Optical character recognition - Оптическое распознавание символов) – компьютерный перевод графического изображения в набор символов. Системы распознавания образов относятся к приоритетным направлениям искусственного интеллекта и активно используются в разных областях человеческой деятельности.

Цель: разработка свободной (Free Software) обучаемой системы оптического распознавания текста.

Основная идея проекта – распознавание текста путём выделения в изображении графического элемента, сходного с начертанием символа и преобразованию набора символов в текст.

Основные используемые алгоритмы:

1. Графические фильтры для предобработки изображения (контраст, резкость, обрезание краев, градация серого, негатив, поворот)
 2. Обход в ширину для нахождения графического изображения символов
 3. Поиском в базе шаблонов находится символ, наиболее схожий с изображением
- Набор символов разбивается на строки
4. Постобработка для вычисления несвязных букв, коррекции языка букв, пунктуации.
 5. Возможность обучения путём расширения базы шаблонов для нестандартного начертания символов.

Система была реализована на базе библиотеки MFC компании Microsoft. Среда реализации: Visual Studio. Язык реализации: C++.

В том варианте, в котором система существует на данный момент, она может быть использована для работы с заранее отсканированным текстом в графическом формате. В результате получается текст в формате txt. При дальнейшем развитии может иметь массовое применение как элемент ПО для сканеров и фотокамер.



ТЕОРЕМА ПРИНЦЕССЫ ЕЛИЗАВЕТЫ И НЕКОТОРЫЕ СЛЕДСТВИЯ ИЗ ЭТОЙ ТЕОРЕМЫ

Белова Дарья Юрьевна

Привалов Александр Андреевич

Россия, г.Москва, ГОУ лицей №1303 (11 класс)

В книге Г.С.М. Коксетера и С.Л. Грейтцера «Новые встречи с геометрией» ([2], стр 43) приводится история о теореме принцессы Елизаветы. Эту теорему можно сформулировать так: *Множество точек, для которых отрезки касательных проведенных к двум неконцентрическим окружностям равны, является прямой, перпендикулярной линии центров этих окружностей.* В этой работе речь пойдет о некоторых обобщениях из этой теоремы.

Хорошо известно, что геометрическое место точек, удаленных от двух данных — медиатриса отрезка, соединяющих эти точки.

Молодая принцесса, высланная из Богемии, применяя метод координат выполнила решение одной геометрической задачи. Елизавета была ученицей Рене Декарта (в честь которого декартовы координаты получили свое название). Она доказала следующую теорему: *Множество точек, для которых степени относительно двух неконцентрических окружностей равны, является прямой, перпендикулярной линии центров этих окружностей.*

Другими словами, для любых двух неконцентрических окружностей множество точек M , таких, что касательные, проведенные к этим окружностям равны, есть прямая.

Для любых двух неконцентрических окружностей с центрами O_1 и O_2 введем систему координат так, что $O_1(-c; 0)$ и $O_2(c; 0)$ и $a > 0$ – некоторое число.

Найдем геометрическое место точек M такое, что $MP + MQ = a$ или $MP - MQ = a$, где MP и MQ – касательные к данным окружностям (рис.2).

Теорема 1. *Для любых двух неконцентрических окружностей множество точек M , таких, что сумма или разность длин касательных, проведенных к этим окружностям, равны постоянной величине a , есть эллипс, гипербола, парабола или прямая (какая именно будет кривая, зависит от разрешимости уравнения).*

Примечательно тот факт, что «наша» гипербола и «наш» эллипс, подобны тем кривым, которые получились бы, если бы радиус окружностей был нулевым. Т.е. если бы у нас вместо 2 неконцентрических окружностей, были бы просто точки.

Далее рассмотрим случай, когда $\frac{MP}{MQ} = a \neq 1$.

Теорема 2. *Для любых двух неконцентрических окружностей множество точек M , таких, что частное длин касательных, проведенных к этим окружностям, равно постоянной величине $a \neq 1$, есть окружность.*

Затем рассмотрим случай, когда $MP \cdot MQ = a$.

Для любых двух неконцентрических окружностей множество точек M , таких, произведение длин касательных, проведенных к этим окружностям, равны постоянной величине a , напоминает овал Косинни.

Множество точек, из которых виден отрезок под заданным углом, есть части окружностей. А геометрическое место точек, порождаемое двумя окружностями?

Рассмотрев такую задачу: «Найти множество точек M , из которых будут видны две не вложенные друг в друга окружности под заданным углом», получаем:

Теорема 3. *Множество точек M , из которых две не вложенные друг в друга окружности видны под заданным углом, есть часть улитки Паскаля.*



МНОГОМЕРНЫЕ ШАХМАТЫ

Вавин Данила Сергеевич

Привалов Александр Андреевич

Россия, г.Москва, ГОУ лицей №1303 (11 класс)

Можно ли поставить мат королю в n -мерном неограниченном пространстве, считая, что король за один ход передвигается прибавляя к каждой своей координате целое число от -1 до 1 , а ладьи за 1 ход можно выставлять в любую точку пространства или передвигать ее прибавляя любое целое число к любой одной ее координате?

1. в двухмерном неограниченном пространстве необходимо 3 ладьи, чтобы поставить мат королю.
2. в трехмерном неограниченном пространстве необходимо 272 ладьи, чтобы поставить мат королю.
3. в четырехмерном неограниченном пространстве данным способом невозможно поставить мат королю.
4. в n -мерном неограниченном пространстве невозможно поставить мат королю.

О КОНКУРЕНТНОСТИ НЕКОТОРЫХ ЧЕВИАН ТРЕУГОЛЬНИКА

Долгирев Павел Евгеньевич

Привалов Александр Андреевич, Мякишев Алексей Геннадьевич

Россия, г.Москва, ГОУ лицей №1303 (11 класс)

Работа посвящена одному из разделов элементарной геометрии: конкурентные прямые – прямые, которые пересекаются в одной точке (подробнее можно прочесть в [1] и [3]).

Введем необходимые обозначения:

Обозначим в треугольнике ABC : $\angle BAC = \alpha$, $\angle ABC = \beta$ и $\angle ACB = \gamma$; $BC = a$, $AC = b$, $AB = c$.

А.А. Привалов поставил задачу о исследовании свойств прямых, отсекающих от сторон треугольника равные части его углов.

Теорема 1. Проведем в произвольном треугольнике ABC прямые AA_1 , AA_2 , BB_1 , BB_2 , CC_1 , CC_2 таким образом:

$$\angle A_1AB = \alpha \cdot k = \angle A_2AC; \quad \angle B_1BC = \beta \cdot k = \angle B_2BA; \quad \angle C_1CA = \gamma \cdot k = \angle C_2CB.$$

Тогда прямые (BY) , (AX) , (ZC) пересекаются в одной точке D , где X , Y и Z – попарные пересечения BB_1 и CC_2 , AA_2 и CC_1 , AA_1 и BB_2 соответственно (при $0 \leq k \leq 1$, то прямые проведены внутренним образом, и при отрицательном k – внешним образом), пока у нас есть пересечение этих шести прямых (внешнее или внутреннее одновременно).

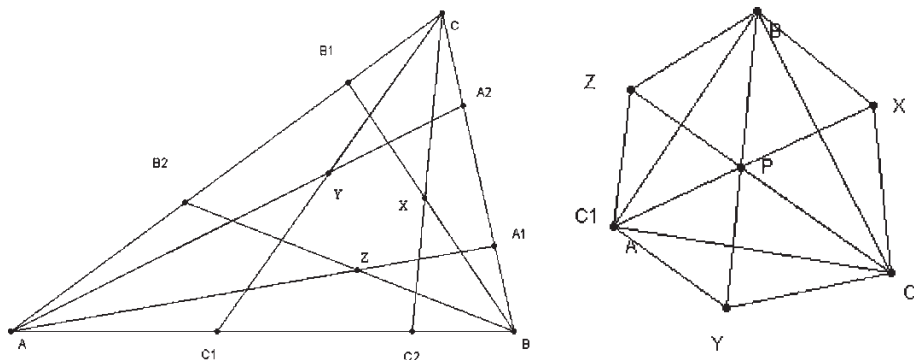

Барицентрические (см. в [1] и [3]) координаты точки D :

$$\left(\frac{\sin \alpha \cdot \sin(\alpha \cdot k)}{\sin((1-k) \cdot \alpha)} : \frac{\sin \beta \cdot \sin(\beta \cdot k)}{\sin((1-k) \cdot \beta)} : \frac{\sin \gamma \cdot \sin(\gamma \cdot k)}{\sin((1-k) \cdot \gamma)} \right)$$

то есть кривая, которую описывает точка D , при изогональном сопряжении (см в [1]) переходит сама в себя. Вот экспериментальный график этой кривой:

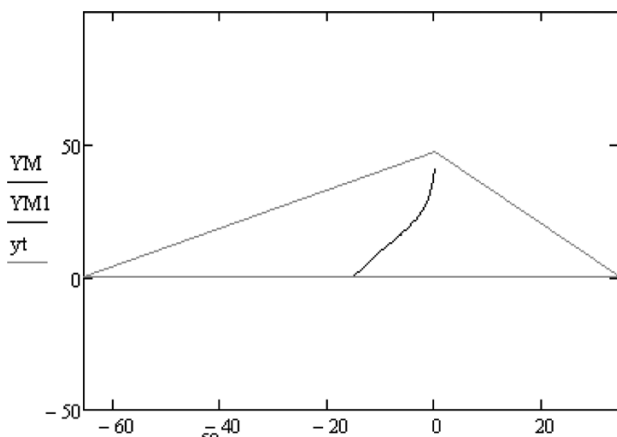

Предельные значения D :

$D(0)$ – имеет такие барицентрические координаты: $(\alpha:\beta:\gamma)$,

$$D(1) - \left(\frac{\sin^2 \alpha}{\alpha} : \frac{\sin^2 \beta}{\beta} : \frac{\sin^2 \gamma}{\gamma} \right),$$

$D(-1) = H$, где H – ортоцентр треугольника ABC .

Теорема 2. Опустим перпендикуляры из точек X, Y и Z (одновременно внешние или внутренние) на соответствующие стороны треугольника ABC . Получившиеся новые три точки HA, HB и HC образуют три новые прямые AHA, BHB и CHC , которые пересекаются в одной точке Q .

Теорема 3. (6 точек на конике) В произвольном треугольнике ABC проведены прямые AA_1 и



AA_2 , BB_1 и BB_2 , CC_1 и CC_2 таким образом, что $\angle A_1AB = \angle A_2AC = k \cdot \alpha$, $\angle C_1CA = \angle C_2CB = k \cdot \gamma$, $\angle B_1BC = \angle B_2BA = k \cdot \beta$. Тогда $A_1, A_2, B_1, B_2, C_1, C_2$ всегда лежат на одной конике.

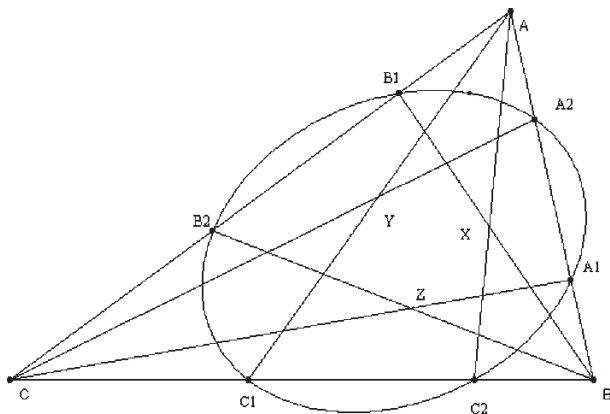

СОВРЕМЕННЫЕ ИНФОРМАЦИОННЫЕ ТЕХНОЛОГИИ В РАБОТЕ АПТЕЧНЫХ УЧРЕЖДЕНИЙ РЕСПУБЛИКИ СЕВЕРНАЯ ОСЕТИЯ-АЛАНИЯ

Гайворонский Денис

Научный руководитель: Морозов В.А.

*Фармацевтический факультет Северо-Осетинский государственный университет
им. К.Л. Хетагурова, г. Владикавказ*

Аптечное дело, за последние десятилетия претерпело немало существенных изменений. Одним из современных инструментов, помогающих аптечным предприятиям не только выжить в высококонкурентной среде, но и активно развиваться, являются информационные технологии.

Целью исследования являлся ситуационный анализ информатизации аптечных учреждений Республики Северная Осетия-Алания.

Первым шагом стало изучение возможностей предоставляемых современным рынком мультимедийных технологий, методом контент-анализа сайтов сети Internet, предлагающих программное обеспечение для аптечных учреждений и специализированных изданий. Общее количество программ составило более 60. Тактические характеристики программ позволили классифицировать их по функциональному назначению. В результате был составлен перечень, рекомендуемый для использования в организации работы аптечных учреждений. Параллельно проводились социологические исследования работников. По результатам, которых можно отметить, что компьютеры имеются во всех аптечных учреждениях. Вместе с тем более 80% опрошенных отметили, что они не имеют навыков профессионального пользования или имеют уровень пользователя менее среднего. Учитывая растущую роль Интернета, в дизайне исследования были предусмотрены вопросы, касающиеся работы с сетью. В целом в работе Интернетом пользуются около 90% управленческих кадров. Более 70% из опрошенных управленческих кадров отметили положительные тенденции в работе аптеки после подключения к интернету, вместе с тем только 36,4% уверены, что экономический эффект заметно ошутим.

Программы для работы с поставщиками лекарственных средств используют также во всех аптечных учреждениях. В ходе исследования была определена удельная доля программного



обеспечения. Преимуществом обладает программный продукт «ФармРынокИНПРО», кроме того отмечена программа «АналитФармация».

Системы автоматизированного учета продаж, так называемые POS-терминалы используют в своей работе 58,7% от общего числа опрошенных работников. Проведенные фармакоэкономические исследования показали, что стоимость установки рекомендуемого нами пакета программного обеспечения составляет около 80 тысяч рублей в расчете на одну кассу.

СПОСОБЫ ПРИМЕНЕНИЯ СРЕДСТВ ВИРТУАЛИЗАЦИИ В ШКОЛЕ НА ПРИМЕРЕ ГИПЕРВИЗОРА ВТОРОГО ТИПА VIRTUALBOX

Варшавцев Лев Игоревич

научный руководитель Балтиков Алексей Александрович

МОУ СОШ № 41, г. Калининград

Актуальность исследования продиктована необходимостью для школ, даже во время кризиса обеспечивать достойный уровень образования для учеников, а также поддерживать достаточный уровень количества компьютеров на ученика.

Как показали тесты, применение средств виртуализации является вполне возможным. Хотя для повсеместного применения средств виртуализации нужно, чтобы школьные системные администраторы обладали соответствующими знаниями, данное техническое средство не является чем то заоблачным. Для обучения системных администраторов рекомендуется выпустить обучающие брошюры с подробным описанием установки и обслуживания виртуальных операционных систем.

Предложения автора работы:

- 1) Провести эксперимент, для выявления успешности применения средств виртуализации в школах;
- 2) При положительных результатах эксперимента выпустить брошюры для обучения школьных системных администраторов обслуживанию виртуальных операционных систем;
- 3) Создать сайт поддержки для системных администраторов, обслуживающих компьютеры с виртуальными операционными системами.

ПРОГРАММНЫЙ КОМПЛЕКС УДАЛЁННОГО УПРАВЛЕНИЯ КОМПЬЮТЕРОМ С ИСПОЛЬЗОВАНИЕМ МОБИЛЬНЫХ УСТРОЙСТВ

Кожевин Алексей Александрович

научный руководитель Минченко Михаил Михайлович

Лицей информационных технологий № 1537, г. Москва

Цель работы – разработка программного комплекса, обеспечивающего возможность управления стационарным персональным компьютером (ПК) без необходимости непосредственного контакта с ним – удаленно, с использованием мобильного устройства.

Основной результат работы – программный комплекс, состоящий из следующих компонентов: 1) «Сервер», устанавливаемый на управляемый компьютер и осуществляющий сканирование конкретного порта сетевого устройства; 2) «Клиент», устанавливаемый на мобильное устройство. Для поддержки функционирования программного комплекса разработаны и реализованы протокол обмена данными между «Клиентом» и «Сервером» и соответствующий язык запросов. Для реализации программного комплекса использованы инструментальные средства Microsoft Visual Studio Team System 2008, NetBeans IDE 6.7.1, средства программной технологии .NET Framework версии 2.0.

Программный компонент «Сервер» реализован на языке Visual C# в среде Microsoft Visual



Studio. «Сервер» работает в мультипоточном режиме с использованием потоков, обеспечивающих диалог с пользователем, и потоков, создающих сокетное подключение и сканирующих порт управляемого компьютера с помощью функций, которые предоставляет .NET Framework.

Программный компонент «Клиент» реализован на языке Java 2 Me. Поддерживается подключение к серверу на основе GPRS/WAP, 3G или WLAN соединения. Созданы специальные классы, отвечающие за отображение изображений экрана с компьютера-сервера, управление курсором и пересчет экранных координат. Реализована возможность увеличения пользователем экранной области, выбранной с помощью динамической рамки.

Обмен данными осуществлен по принципу запрос-ответ в соответствии с разработанным протоколом. В режиме «Монитор» «клиент» периодически отправляет запрос «серверу» на получение изображения экрана ПК для его полного или частичного отображения на экране мобильного устройства; на основе приема/передачи соответствующих команд «клиент» обеспечивает также: синхронизированную обработку курсора экранов мобильного устройства и ПК; обработку действий пользователя по управлению мышью и вводу текста с мобильного устройства. В режиме «Состояние компьютера» «клиент» отправляет запрос на получение текущих параметров функционирования ПК (загрузка процессора, файл подкачки и т.п.). В режиме «WEB-камера» «клиент» периодически отправляет запрос на получение изображения с одной из подключенных к ПК WEB-камер, выбранной пользователем из списка.

ИНТЕГРИРОВАННАЯ СРЕДА ПРОГРАММИРОВАНИЯ ДЛЯ МОБИЛЬНЫХ ПЛАТФОРМ “POCKET PROGER STUDIO”

Рыжков Александр Михайлович

научный руководитель Минченко Михаил Михайлович

Лицей информационных технологий № 1537, г. Москва

Цель работы – создание Интегрированной Среды Программирования для мобильных платформ “Pocket ProgeR Studio” (далее – ИСП “ProgeR”) – программного продукта, предназначенного для поддержки процесса разработки программ с использованием портативных мобильных устройств (ПМУ) (под управлением Windows Mobile 5.0 и выше) на процедурном языке программирования. Актуальность разработки такого программного средства определяется постоянно возрастающей ролью ПМУ (КПК, ноутбуков и нетбуков, смартфонов и др.) практически во всех сферах деятельности.

В качестве основного инструмента программной реализации ИСП “ProgeR” послужил язык программирования C# с использованием технологии .NET Compact Framework (в системе Microsoft Visual Studio 2008). В составе ИСП “ProgeR” реализованы: модуль среды программирования, модуль диспетчера файлов, модуль настроек, а также модуль сетевого общения “ProgeR Chat”. В модуле среды программирования собраны функции редактирования, компиляции и выполнения программного кода, загрузки и сохранения программ, управления окнами редактирования, изменения свойств компонентов пользовательского интерфейса. В «Диспетчере файлов» реализованы функции работы с файловой системой КПК: копирование, удаление, переименование и передача файлов по электронной почте и при помощи беспроводных соединений (Bluetooth и IrDA). Модуль “ProgeR Chat” обеспечивает оперативный сетевой обмен сообщениями между учениками-клиентами и учителем-сервером.

Для программной реализации ИСП “ProgeR” специально разработаны: функции, обеспечивающие полную интерактивность среды в условиях высокой нагрузки на процессор ПМУ; функции вывода на экран ПМУ графических объектов; функции работы с текстовыми данными и быстрое создание XML-файла с кодом программы и дополнительной справочной информацией о ней в удобном визуальном редакторе. Интерпретатор входного языка программирования реализован на основе синтаксического анализатора последовательного просмотра кода программы.



Среди ключевых функций ИСП “ProgeR”: возможности создания кода программы из предложенных шаблонов; диалоговые окна для открытия и сохранения листингов программ; специальная вставка (случайных чисел, номера текущей строки, дубликата строки, даты и времени и т.п.); запись и воспроизведение макросов.

СПОСОБ РЕАЛИЗАЦИИ СРЕДЫ ДЛЯ СОЗДАНИЯ ПРИЛОЖЕНИЙ, РАБОТАЮЩИХ НА ОСНОВЕ СЕТЕЙ ПЕТРИ

Стуров Алексей Леонидович

научный руководитель Гурьянова Людмила Станиславовна

*Пензенский филиал ГОУ ВПО «Российский государственный университет
инновационных технологий и предпринимательства», г. Пенза*

В работе рассматривается способ реализации среды для разработки приложений на основе сети Петри. Описывается состав системы, назначение и реализация основных модулей. Представлены графический эмулятор сети Петри и адаптивная система генерации тестов, разработанная на основе предложенной архитектуры.

Сети Петри являются инструментом моделирования и проектирования дискретных систем и параллельных процессов. Области и применение сетей Петри разнообразны: параллельное программирование, системное программирование, технология тестирования, экономика и управление, игровая индустрия (ведение диалогов, анимирование персонажей, «структура способностей» персонажа и искусственного интеллекта).

Для создания и анализа сетей Петри было разработано приложение Graph_Petri. Данное приложение позволяет визуально построить сеть Петри и проанализировать работу полученной сети. Для создания сети используется интерактивное построение графического изображения сети с помощью инструментов: позиция, переход, входящий переход, выходящий переход. Сцепление позиций и переходов осуществляется автоматически при выборе начальной и конечной позиции, а также типа перехода.

Предложена структура среды для разработки приложений на основе сети Петри:

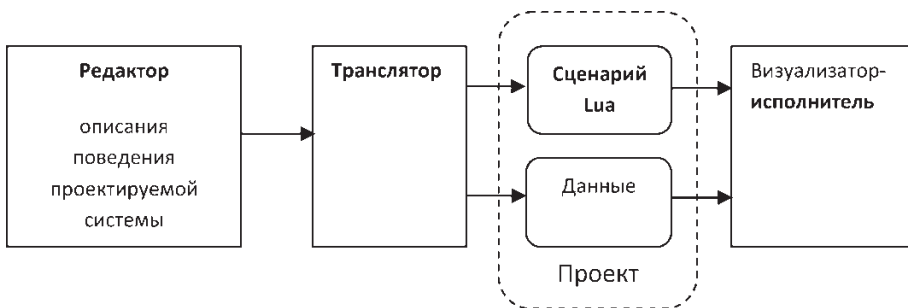

На основе данной структуры разработана Адаптивная обучающая система, которая состоит из двух приложений:

Smart Test Editor – редактор для создания теста или последовательности излагаемого материала на основе сценария,

Play Test – исполнитель для реализации тестовой последовательности или изложения обучающего курса и оценки результатов.



«ТЕОРИЯ ГРУПП В БУРЯТСКИХ УЗОРАХ»

Научный руководитель: Лодомпилова Валентина Гомбожаповна

10 класс, МОУ «Усть-Кяхтинская СОШ», Кяхтинский район, р. Бурятия

Бурятский орнамент имеет свои выразительные особенности, отличающиеся от узоров других народов традиционными мотивами, формами, цветовой гаммой, композиционными решениями. Он находит универсальное применение при украшении предметов быта, народного костюма, ювелирных украшений и др.

Необычность работы в том, что она рассмотрена не только привычными геометрическими преобразованиями, но и с точки зрения группы движений, самосовмещений. С точки зрения топологии некоторые узоры состоят из замкнутых линий, например, узор «великолепный узел».

XXV Юбилейная Всероссийская конференция обучающихся
«ЮНОСТЬ, НАУКА, КУЛЬТУРА»



**МЕДИЦИНА,
ЗДОРОВЫЙ ОБРАЗ
ЖИЗНИ, ВЕТЕРИНАРИЯ**

2010



НАЙТИ СВОЮ ДОРОГУ

Егорова Александра Николаевна

научный руководитель Иванова Нина Юрьевна

МОУ «Сергинская средняя общеобразовательная школа»

Проект направлен на положительную реализацию профессиональной ориентации старшеклассников.

Современное общество предлагает множество направлений в выборе профессии. Выпускников школ волнует: кем быть? Один из наиболее существенных импульсов, по которым люди выбирают себе профессию, это интерес к её содержанию. Это одна из наиболее веских причин профессионального роста.

Несмотря на то, что в обществе до сих пор среди молодёжи и подростков обитает наркомания и курение, о здоровье всё-таки стоит поговорить. Мы не хотим мириться с привычками ведущими вниз по лестнице. Здоровый образ жизни - это больше, чем просто отсутствие болезней. Это своего рода прочные знания, которые постепенно формируются и закрепляются в сознании молодых людей. Такими знаниями надо учиться владеть.

Предлагаемый нами проект «Найти свою дорогу» своей целью ставит помощь при выборе первоначальной ориентировочной основы в выборе профессии, передача знаний, приобретение за время учёбы в школе, старшего звена младшему, осуществление связи между разновозрастными детьми. И воспитание организаторских умений. Они могут быть воспитаны у каждого ребёнка, если будут созданы соответствующие условия.

Авторы проекта предполагают, что в течение проектной деятельности будут возникать интересные идеи. Будет проходить полное опробование себя в роли учителя, наставника, помощника.

Формой работы было выбрано проведение тренировочных занятий 2 раза в неделю по 40 минут. Проведение спортивных мероприятий с младшими школьниками, где главными задачами стало обучение первостепенным игровым приёмам, развитие координационных и скоростно-силовых качеств. В течение всего времени проводились замеры пульса, в состоянии покоя и после нагрузки, оценка признаков утомления.

Вплощение своей идеи участники проекта видят в осуществлении связи с социальной средой, что станет основой для формирования чувства личной ответственности за осознанно выбранное мировоззрение и связанную с ним деятельность.

ПРИЧИНЫ И СТЕПЕНЬ НАРУШЕНИЯ ОСАНКИ УЧАЩИХСЯ ЛИЦА «ОР АВНЕР»

Чирцова Виктория Юрьевна

научный руководитель Безручко Виктория Владимировна

НОУ «Ор Авнер», г. Новосибирск

Проблема нарушений осанки является одной из самых актуальных проблем детского и юношеского возраста. При появлении дефектов осанки изменяется не только внешний вид ребёнка, возникают нарушения деятельности внутренних органов, ухудшение кровоснабжения головного мозга, что приводит к утомляемости, снижению успеваемости в школе и даже к нарушениям физического и психического развития.

Цель: выявить причины и степень нарушения осанки учащихся лица «Ор Авнер»

Объектами исследования явились учащиеся лица «Ор Авнер» (56 человек: начальное звено - 16, среднее и старшее звено – 40 человек).

Методы: измерение, анкетирование, статистический анализ, наблюдение

1. Мы обратились к педиатру нашего лица с целью получить информацию о нарушениях



осанки учащихся всех ступеней лицея.

2. Был посещён Областной физкультурный диспансер на улице Гоголя с целью получения и анализа информации по нарушению осанки.

3. Были исследованы некоторые параметры школьной мебели и определённые расстояния в кабинете. Проводилось сравнение измерений с нормами.

4. Проведён опрос учащихся по составленным анкетам с целью выявления информированности учащихся в понятии правильной осанки и причин её нарушения.

Заключение

1. Анализ данных физкультурного диспансера позволяет сделать вывод о большом количестве нарушений осанки в детских и образовательных учреждениях города и о том, что проводится не профилактика, а только коррекция этих нарушений.

2. Показатели по нарушению осанки в начальной школе, среднем и старшем звене, взятые у врача, говорят о том, что у учащихся всех ступеней довольно высокая степень нарушения осанки - 82%. Преобладают в списке патологий плоскостопие (63%), сколиоз различной степени выраженности (45%), ФНШОП (27%), сутулая и круглая спина (23%).

3. Условия школьной среды не в полной мере соответствуют правильному формированию осанки.

Исходя из вышесказанного, возникает необходимость **профилактики** и **коррекции** нарушений осанки в лицее. Это осуществляется с помощью определённой технологии.

РЕАБИЛИТАЦИЯ ПАЦИЕНТОВ ПОСЛЕ ХОЛЕЦИСТЭКТОМИИ И ПРОФИЛАКТИКА ХОЛЕЛИТИАЗА В Г. ОРСКЕ

Галицкий Даниил Васильевич

научный руководитель Галицкая И. А.

ГОУ СПО «Орский медицинский колледж», г. Орск

Проблема реабилитации пациентов с холелитиазом и его профилактики в высшей степени актуальна, имеет не только медицинскую, но и социально-экономическую значимость. Учитывая неуклонный рост заболеваемости желчнокаменной болезнью и тенденцию к ее омоложению, наметившиеся в последние десятилетия, назрела необходимость приоритетности проведения профилактики холелитиаза для пациентов из группы риска и реабилитации пациентов после холецистэктомии. Недостаток знаний и низкая информированность пациентов, перенёвших операцию на желчном пузыре, о методах реабилитации приводят к ухудшению качества жизни. Недостаточная информированность пациентов из группы риска о возможностях и методах профилактики холелитиаза требуют усиления разъяснительной и санитарно-просветительской работы. Профилактика холелитиаза и реабилитация пациентов после холецистэктомии являются частью государственной программы по сохранению здоровья населения и важными направлениями в работе медсестры и фельдшера.

На основании проведенного исследования были разработаны «Практические рекомендации по реабилитации пациентов после холецистэктомии «Простые рецепты Вашего хорошего самочувствия», включающие режим питания, уход за послеоперационным рубцом, восстановительное лечение, фитотерапию, двигательную активность, оздоровительные тренировки и «Практические рекомендации по профилактике холелитиаза», включающие памятку пациенту из группы риска по профилактике холелитиаза, практические рекомендации по организации лечебного питания для лиц из группы риска по развитию холелитиаза, ЛФК в профилактике холелитиаза, фитотерапию в профилактике холелитиаза.

Разработанные рекомендации предназначены для пациентов, перенёвших холецистэктомию, и для пациентов из группы риска по развитию холелитиаза для ежедневного выполнения в домашних условиях и для медработников, проводящих занятия в «Школе пациента», и в настоящее



время используются в работе хирургических отделений, на занятиях в «Школе пациента» на базе Гор. больницы № 2 по реабилитации пациентов после холецистэктомии и профилактике холелитиаза и студентами, проводящими санитарно-просветительскую работу с жителями г. Орска.

ПИВО – БЕДА МОЛОДЫХ

Шигапова Гузель Ильфаковна

научный руководитель Сюняева Венера Рафиковна

ГАОУ СПО Альметьевский торгово-экономический техникум

В одном серьёзном документе сказано: «Человек... является высшей ценностью». Значит, его как ценность надлежит надёжно беречь. Поэтому мы решили изучить проблему воздействия пива на душу человека, которая возникла в результате активно насаждаемого и уже существенно внедрившегося в сознание наших людей «культы пива». Сегодня непомерное и всё возрастающее увлечение пивом населения, особенно молодежи, вызывает растущую тревогу.

Цель нашей работы является изучение отрицательного влияния пива на организм подростка. В связи с этим мы поставили следующие задачи:

1. Изучить с химический состав пива.
2. Выяснить причины употребления пива.
3. Выяснить влияние пива на психологическом и физиологическом уровне.
4. Составить список рекомендаций преподавателям и студентам по профилактике употребления пива несовершеннолетними.

Ни одно СМИ не сообщает, что по вредности для организма пиво может сравниться с самогонном, так как в процессе спиртного брожения и в пиве, как и в самогоне, в полном объёме сохраняются сопутствующие алкоголю побочные продукты брожения.

Причины употребления:

1. Живучие алкогольные традиции, питейные ритуалы.
2. Обманчивое чувство повышенного самодовольства и мнимого благополучия.
3. Условия семейного воспитания, семейные традиции.
4. Плохая организация культурно-массовой работы.

Психологическое воздействие пива.

Телевизионная реклама успела сделать своё дело. Она приучила молодых людей к новому виду «культурного» досуга. Пиво как способ времяпрепровождения, антивоспитания. Пиво пьют на глазах у детей. А между тем каждый день и каждый час открытого употребления в общественных местах пиво убивает юные души.

Физиологическое влияние пива на организм человека.

1. Ожирение
2. Подавление либидо (полового влечения)
3. Потеря эластичности сосудов.
4. «Пивное сердце».
5. «Пивной» живот.
6. Гастрит и язва желудка и др.

Мы провели анкетирование среди студентов II курса и выяснили, что алкоголизм очень быстро «молодеет», т.к. подростки начинают употреблять пиво уже с 12-15 лет, а некоторые даже и раньше. Основными причинами употребления являются подражание старшим.



ХАНТЫ-МАНСКИЙ НАЦИОНАЛЬНЫЙ КОЛОРИТ

Шестак Мария Геннадиевна

научный руководитель Коростелева Е.Н.

МОУ ДОД «Центр детского творчества», г. Сургут

Не смотря на неосценимое влияние гребного слалома на подрастающее поколение и значительные достижения спортсменов, перед спортивным сообществом стоит ряд проблем. С одной стороны мы наблюдаем тенденцию к увеличению конкуренции, возрастанию квалификационных требований к спортсменам, с другой стороны, географическая отдаленность рек с бурным потоком и резкое сокращение финансирования делает невозможным участие слаломистов в соревнованиях и спортивных сборах в том количестве, которое позволит добиться регулярных побед на всероссийском и международном уровне. Решение данной проблемы мы видим в строительстве гребного канала. Практическая значимость проекта состоит в описании трех моделей гребного канала.

ОЦЕНКА ВЛИЯНИЯ ГЕОМАГНИТНЫХ ФАКТОРОВ НА САМОЧУВСТВИЕ ЖИТЕЛЕЙ СЕВЕРА

Тасьманова Анастасия Юрьевна

научный руководитель Корсакова М.И..

МОУ Мужевская СОШ им. Н.В. Архангельского, с. Мужи

Еще в древних китайских трактатах такие психоэмоциональные проявления, как гнев, радость или грусть, связывались с метеорологическими факторами и определенным положением планет Солнечной системы. Огромное обобщение аналогичных данных мы имеем благодаря А.А. Чижевскому. Перечисляя ряд явлений, связанных с деятельностью Солнца, электричеством и магнетизмом Земли, ученый относил к этому ряду и массовые истерии, галлюцинации, большее число внезапных смертей, заболеваний и т.п.

Цель: Выявление зависимости самочувствия жителей с. Мужи от изменения магнитного поля Земли.

Гипотеза: Исходя из того, что геомагнитное поле является одним из важнейших экологических факторов, имеющим фундаментальное значение в становлении жизни на Земле, её развитии и регуляции можно предположить, что влияние геомагнитного поля сказывается на самочувствии жителей Севера.

Описание методик: опрос, анкетирование, анализ данных, сопоставление.

Результаты:

На период исследования (сентябрь, октябрь, ноябрь 2008 г.) пришлось 3% дней с магнитными бурями, 26% дней с возмущенным магнитным полем и 71% дней со спокойным магнитным полем (данные для с. Мужи взяты в ГУ НИИ МПКС РАМН

г. Надым ЯНАО).

Было выявлено ухудшение общего самочувствия, увеличение случаев сонливости днем и тяжелых утренних просыпаний в дни, предшествующие и последующие за магнитными бурями.

Выводы:

1. Выявив зависимость самочувствия жителей с. Мужи от изменения магнитного поля, мы должны указать, что изменения самочувствия заметны.
2. В неблагоприятные дни необходимо соблюдать график рабочего дня. Действенной профилактикой отрицательных эмоций является благоприятная атмосфера человеческих взаимоотношений.



ЭКСПРЕССИЯ РЕЦЕПТОРА ФАКТОРА СТВОЛОВЫХ КЛЕТОК В СЕРДЦЕ ЧЕЛОВЕКА В НОРМЕ И ПРИ ПАТОЛОГИИ

*Дзамукова Мария Родионовна
научный руководитель Калигин М.С.*

*ГОУ ВПО «Казанский государственный медицинский университет Росздрава»,
г. Казань*

Данная работа посвящена изучению механизма естественной репарации миокарда. Исследования последних лет подтверждают как сам факт существования таковой, так и неотъемлемое участие в нем популяции C-kit-позитивных клеток, претендующих на роль стволовых клеток сердца. В связи с чем, появляется перспектива выделения этих клеток, их модификация в клетки-предшественницы кардиомиоцитов и последующее использование в лечении заболеваний сердца.

Однако, однозначных данных о происхождении C-kit-позитивных клеток, их фенотипе, локализации и роли в регенерации миокарда в настоящее время нет. В нашем исследовании иммуногистохимически изучена морфология, распределение и перераспределение клеток, экспрессирующих рецептор фактора стволовых клеток (C-kit), в сердце человека в норме и при патологии. Исследование проведено на целых эмбрионах человека, выделенных образцах миокарда плодов (от 4 до 31 недели внутриутробного развития), а также на аутопсийном материале людей от 20 до 70 лет. Обнаружено увеличение числа C-kit-позитивных клеток миокарда в условиях хронической ишемии, а также изменение их формы и появление локализации в непосредственном контакте с кардиомиоцитами, что подтверждает участие этих клеток в процессах адаптации и регенерации сердца. Кроме того, обнаружен срок появления первых c-kit позитивных клеток в миокарде человека.

Полученные данные о популяции C-kit- позитивных клеток помогут эффективно производить отбор клеточного материала для культивирования, с последующей модификацией его и трансплантацией пациентам с хроническими заболеваниями сердца. Впервые иммуногистохимическими методами установлено, что экспрессия C-kit в миокарде наблюдается только на определенных сроках развития. Также обнаружены различия в характере экспрессии C-kit на различных сроках пренатального развития, выявлены изменения локализации и морфологии C-kit-позитивных клеток в условиях хронической ишемии.

«НАХИМИЧИЛИ...» ИЛИ НАУЧНАЯ ДОСТОВЕРНОСТЬ В РЕКЛАМЕ

*Гелетина Надежда Сергеевна
научный руководитель Дубцова Юлия Юрьевна
МБОУ гимназия №3 в Академгородке, г. Новосибирск*

Одной из наиболее впечатляющих реклам, связанных с химией, пожалуй, является реклама зубной пасты «Блендамед», в которой наполовину намазанное пастой яйцо опускают в кислоту, после чего скорлупа становится мягкой и податливой с того конца, где яйцо не обработано, и остается твердой там, где яйцо обработали чудо-пастой.

Целью нашей работы стало исследование зависимости времени предполагаемого размягчения скорлупы в кислоте: от наличия/отсутствия обработки скорлупы зубной пастой; от типа зубной пасты; от концентрации кислоты. А также, исследование времени размягчения скорлупок в кислоте, если их предварительно несколько раз обработать пастой.

Сравнивая «Блендамед» с другой, произвольно выбранной, зубной пастой, мы выяснили, что в нашем эксперименте «Блендамед» с небольшим отрывом выигрывает перед ней по параметру «защита яичной скорлупы от воздействия кислоты».

1) В рекламном ролике углекислый газ выделялся только на необработанной половинке яйца.



В проведенном эксперименте углекислый газ выделялся на всей поверхности яйца.

2) В рекламном ролике внешний вид раствора на протяжении всего опыта не изменился. В ходе проведенного эксперимента, в растворе образовались светлые хлопья.

3) Невозможно протекание той химической реакции, на которую указывает рекламный ролик.

4) Внешний вид необработанной половинки яйца в рекламном ролике не изменяется – меняется только мягкость. В нашем эксперименте, кроме мягкости, изменялись также цвет и характер поверхности скорлупы.

Предположения подтвердились – в рекламе нас откровенно обманывают. А если нас обманули насчет внешнего вида яйца, то, кто знает, может нас обманули и про эффективность пасты конкретно для зубов?

ФИЗИЧЕСКАЯ КУЛЬТУРА СОВРЕМЕННОЙ МОЛОДЁЖИ

Нечипуренко Анна Александровна

МОУ СОШ №10 г. Таганрога Ростовской обл.

Цели работы: 1. Поиск способов улучшения экологического состояния.
2. Сохранение и укрепление здоровья нации.

Задачи: 1) Дать оценку экологической обстановке в современном мире; 2) Изучить её влияние на здоровье людей (в частности подрастающего поколения); 3) Выделить способы улучшения экологических условий и здоровья человека.

Теория экологии. Актуальность проблемы. Здоровье - это капитал, данный нам не только природой от рождения, но и теми условиями, в которых мы живем.

Экологические проблемы современного мира. Сегодня экологическую ситуацию в мире учёные характеризуют как близкую к критической.

Способы улучшения экологического состояния. 1) Экологизации производства: а) природосберегающие технологии, б) обязательная экологическая экспертиза новых проектов, в) создание безотходных технологий замкнутого цикла. 2) Разумное самоограничение в расходовании природных ресурсов, особенно — энергетических источников (нефть, уголь), имеющих для жизни человечества важнейшее значение.

Влияние экологии на здоровье нации. Сегодня мы вынуждены говорить о загрязнении внешней среды и пищевых продуктов радионуклидами, токсическими элементами, нитросоединениями, пестицидами, антибиотиками, неразрешенными красителями, консервантами, антиокислителями в повышенных дозах, диоксинами, гормонами (используемыми в животноводстве), микроорганизмами. Эти факторы приводят к росту заболеваний населения, высокой инвалидизации и снижению продолжительности жизни.

Наши исследования и предложения. Для человечества становится жизненно необходимым изменение самой философии отношения к природе.

РУССКИЕ ТРАДИЦИИ ПОДВИЖНЫХ ИГР И ИХ ВЛИЯНИЕ НА ФИЗИЧЕСКОЕ И ПСИХОЛОГИЧЕСКОЕ СОСТОЯНИЕ ДЕТЕЙ

Дьяченко Диана Олеговна

научные руководители Глазкова Наталья Ивановна, Яхонтова Елена Евгеньевна

МОУ СОШ №10, 10 класс, Ростовская область, г. Таганрог

Игра - исторически сложившееся общественное явление, самостоятельный вид деятельности, свойственной человеку. Игра может быть средством самопознания, развлечения, отдыха, средством физического и общего социального воспитания, средством спорта. Игры являются сокровищницей человеческой культуры. Огромно их разнообразие. Они отражают все области



материального и духовного творчества людей.

Русские подвижные игры для детей, основывавшиеся на национальных традициях и учитывавшие культурные, социальные и духовные ценности нашего народа, позволяли им проявить свои лучшие качества: доброту, благородство, смекалку, взаимовыручку, смелость, выносливость, волю, стремление к победе, самопожертвование ради других.

По разнообразию оказываемого влияния подвижные игры не имеют соперников. Сегодня все практически возможные варианты двигательной деятельности охвачены ими. Подвижные игры всегда являются творческой деятельностью, в которой проявляется естественная потребность ребенка в движении, необходимость найти решение двигательной задачи.

Актуальность данной темы заключается в том, что в настоящее время состояние здоровья детей и подростков следует рассматривать как угрожающее национальной безопасности страны. Одной из главных причин такого положения является малоподвижный образ жизни, отход от национальных традиций подвижных игр.

Цель исследования: выявить влияние русских подвижных игр на формирование физического, психологического, духовного развития детей.

Задачи исследования:

- проследить развитие подвижных игр для детей в России;
- сделать сравнительную характеристику влияния русских подвижных игр на формирование физического, психологического, духовного развития детей, опираясь на 3 эпохи: чеховскую (конец 19 века – начало 20 века), середину 20 столетия, начало 21 века.

Методы решения задач: сравнение, анализ, дедукция, обобщение, прогнозирование.

Анализ полученных результатов:

- формулировка: в ходе выполнения работы выяснилось, что в наше время молодёжь стала уделять меньше внимания подвижным играм, предпочитая сидеть в Интернете, смотреть телевизор и т.д. Вторая причина – отсутствие государственных программ по пропаганде и внедрению национальных подвижных игр. Полученные результаты говорят, что малоподвижный образ жизни отрицательно сказывается на физическом, психологическом, духовном состоянии современной молодёжи.

РАЗРАБОТКА РЕЦЕПТУРЫ БЕЗАЛКОГОЛЬНОГО НАПИТКА ЛЕЧЕБНО-ПРОФИЛАКТИЧЕСКОГО ДЕЙСТВИЯ «МАГИЯ ПРИРОДЫ»

Евлахова Ольга Николаевна

Научный руководитель Ржаницына М.Г.

*ФГОУ СПО «Новочеркасский колледж промышленных технологий и управления»,
г. Новочеркасск*

Цель: Разработка нового безалкогольного напитка лечебно-профилактического действия с использованием растительного сырья.

Гипотеза: В настоящее время в России существует приоритетная программа развития индустрии напитков, предусматривающая выпуск напитков с профилактическими свойствами. В рамках этой программы разрабатываются новые рецептуры безалкогольных напитков лечебно-профилактической направленности, что является важным и актуальным аспектом в рамках оптимизации питания и коррекции здоровья населения.

Описание методики. Разработка напитка проводилась по основным направлениям:

- приготовление и оценка качества водных настоев растительного сырья;
- составление купажей безалкогольного напитка, оценка их состава и качества.

Результаты:

1. Проведены исследования полученных водных настоев шиповника, Melissa лимонной, листьев черной смородины, стевии, выбран лучший вариант по органолептическим и физико-



химическим показателям.

2. Экспериментальным путем установлено оптимальное соотношение количества настоев, используемых для составления купажа напитка.

3. Разработана рецептура и наименование напитка.

Из выше полученных результатов мы можем сделать следующие выводы:

1. Напиток содержит широкий спектр адаптогенов растительного происхождения, что позволяет значительно повысить его биологическую ценность и обеспечить различные лечебно-профилактические свойства, а, следовательно, широкий спектр применения.

2. Напиток является низкокалорийным пищевым продуктом с пониженным содержанием сахара, так как содержит в своем составе натуральный подсластитель стевию, поэтому может использоваться в диетическом питании.

ОПТИМАЛЬНЫЕ ОПЕРАТИВНЫЕ ДОСТУПЫ ПРИ ОВАРИОЭКТОМИИ КОШЕК

Куц О.М.

Научный руководитель Лишук А.П.

ФГОУ ВПО «Орёл ГАУ»

В последнее время возросло количество кастраций самок у мелких домашних животных - собак и кошек. Так, например, в развитых странах, таких как США и Франция, кастрированные кошки составляют более 50 процентов от популяции данного вида и имеет тенденцию к увеличению.

Преимущество стерилизации кошек заключается также в регуляции их популяции, что отвечает требованиям системы здравоохранения. Интактные кошки более агрессивны, имеют тенденцию к бродяжничеству, что увеличивает процент несчастных случаев: укусов, вызывающих осложнения (абсцессы кожи, вирусный иммунодефицит кошек и т.д.), гибель под колесами автотранспорта, выпадение из окон и т.п. Возможно, это одна из причин наиболее короткой продолжительности жизни интактных особей.

Как и при других видах оперативных вмешательств, постоянно делаются попытки существенного усовершенствования различных методик кастрации. В целях совершенствования методики хирургической овариоэктомии кошек нами на базе Ветеринарного лечебно-диагностического центра при ФГОУ ВПО «ОрёлГАУ» была проведена работа по изысканию наиболее оптимального оперативного доступа к яичникам животных различных возрастных групп.

Для опытов использовались клинически здоровые кошки, поступающие в Центр для проведения хирургической кастрации (овариоэктомии) по просьбе их владельцев. В схему опыта включались:

- 1) кошки - не рожавшие ни разу, в возрастном аспекте от 10 месяцев до 5 лет,
- 2) кошки - рожавшие один и более раз, в возрасте от 18 мес. до 5 лет;

Наши исследования показали, что все разрезы вентральной брюшной стенки у кошек технически относительно легко и быстро выполняемы.

У не рожавших кошек односторонний разрез боковой брюшной стенки не позволял полностью вывести яичник противоположной стороны за пределы операционной раны на достаточную длину для лигирования яичниковой связки. В результате нам приходилось иссекать его через боковой оперативный доступ, осуществляемый с другой - одноименной ему стороны.

Односторонний же паракостальный разрез обеспечивает достаточный доступ к обоим яичникам самки только у кошек, рожавших один и более раз.



ПОГОВОРИМ О ЧИСТОТЕ И КРАСОТЕ

Додонова София Сергеевна

научный руководитель Галиева О. В.

МОУ «Пурпейская средняя общеобразовательная школа № 3», п. Пурпе

Всем известен рекламный ролик: «Обычное мыло сушит кожу. А вот мыло «Dove» кожу не сушит, т. к. на 1/4 % состоит из крема». Что же получается? Мыло необходимо применять для мытья тела, но в то же время оно сушит кожу. Почему? Правда ли, что мыло «Dove» кожу не сушит?

Цель исследовательской работы - рассмотреть роль химии в повседневной жизни человека; найти причину, по которой мыло сушит кожу, научиться правильно выбирать туалетное мыло для ухода за кожей в соответствии с ее типом.

Более подробно в работе остановилась на следующих вопросах: история мыла; изготовление мыла в лабораторных и промышленных условиях; населенность кожи бактериями; типы кожи и уход за ней.

На практике получила мыло в лабораторных условиях, исследовала растворы мыла на pH среды с помощью универсальной индикаторной бумаги и титрования раствора.

В результате проделанной работы получила ответы на вопросы, почему мыло сушит кожу, каким мылом необходимо пользоваться, чтобы кожа была чистой и красивой.

- Больше всего сушат кожу сорта мыла с максимальной щелочностью. Мыло «Dove» кожу не сушит, так как среда раствора нейтральная, в растворе не содержатся свободные гидроксид – ионы.

- При нормальной коже рекомендуется использовать любое мыло, т.к. кожа не обладает особой чувствительностью.

- При коже, подверженной раздражению, рекомендуется пользоваться нейтральным мылом, т.к. кожа очень чувствительна.

- При большой сухости кожи необходимо использовать нейтральное мыло, т.к. щелочное мыло сушит кожу.

- При жирной коже следует использовать мыло щелочное, т.к. необходимо удалять излишки кожного сала.

РЕЖИМ ИСКУССТВЕННОГО ВРЕМЕНИ И ЗДОРОВЬЕ ЧЕЛОВЕКА: ЕСТЬ ЛИ АЛЬТЕРНАТИВА!?

Лопатин Артем Юрьевич

научный руководитель Кунгуров А.Ю., Попова С. В.

МОУ «Вечерняя (сменная) общеобразовательная школа», г. Полярный Мурманской области

В данной работе рассмотрена проблема режима искусственного времени, обусловленная экономической жизнью, и его влияние на самочувствие, работоспособность и здоровье человека. Под термином «режим искусственного времени» подразумевается распорядок жизни человека в условиях современной промышленной цивилизации без учета фактора индивидуальных биоритмов человека и его принадлежности к определенному хронотипу. Эта проблема рассматривается в ряде работ отечественных и зарубежных исследователей, которые хоть и имеют подчас свои субъективные взгляды на его решение, но придают важное значение учету биоритмов и хронотипа человека при планировании повседневной деятельности (режима дня) для сохранения здоровья, поддержания высокого уровня работоспособности (эффективности), жизненного тонуса (самочувствия) человека. Однако авторы исследований не предлагают альтернативы существующему режиму жизни человека и не предполагают практический эксперимент



по его апробации в масштабе, охватывающем значительную группу людей с целью выявления эффективности альтернативного режима.

Объект исследования - биоритмы и хронотип человека: их влияние на здоровье, работоспособность и эффективность жизнедеятельности человека.

Выводы: изменение режима жизни человека с учетом его биоритмов и хронотипа является необходимым условием для сохранения его здоровья, поддержания высокой работоспособности, эффективности и результативности.

Для решения проблемы режима искусственного времени мы разработали альтернативный вариант режима, который соответствует определенному хронотипу и провели 2 практических эксперимента по его апробации. Полученные результаты убедили нас в том, что целесообразно изменить существующий режим жизни человека с учетом биоритмов и хронотипа человека для сохранения его здоровья, поддержания высокой работоспособности и самочувствия. Нами намечены конкретные перспективные пути решения проблемы в рамках отдельно взятого города, региона, страны.

ОЦЕНКА ЭФФЕКТИВНОСТИ ПРЕНАТАЛЬНОГО ВОСПИТАНИЯ ПО МЕТОДИКЕ СОНАТАЛ В ГОРОДЕ НАБЕРЕЖНЫЕ ЧЕЛНЫ. КАК ВЫРАСТИТЬ ЧУДО?

Сагидулина Р.Р., Муртазина Л.А., Шарафутдинова Г.Т.

научный руководитель Буканова С.А.

ГАОУ СПО РТ «Набережночелнинский медицинский колледж», г. Набережные Челны

В России ежегодно растет количество недоношенных, маловесных детей, младенческая смертность, отставание детей в психофизиологическом развитии. Назрела острая необходимость решать эту проблему на государственном уровне. М.А. Лазаревым разработана методика дородовой педагогики Сонатал, которая успешно применяется в г. Набережные Челны с 1995 года.

Цель: выявить эффективность системы пренатального воспитания на раннее психоэмоциональное созревание плода, влияние на самочувствие беременной женщины, подготовку ее к родам и воспитанию здорового ребенка в будущем.

Гипотеза: Методика Сонатал улучшает показатели физического и психоэмоционального состояния беременных женщин, способствует благополучному исходу родов, и гармоничному развитию ребенка в постнатальном периоде.

Методы исследования: анализ научно-методической литературы, анализ медицинских карт и анкетирование 300 беременных в контрольной и экспериментальной группах, педагогический эксперимент (группа детей, занимавшихся по методике Интоника), методы математико-статистической обработки материалов.

Результаты исследования: доказано, что методика Сонатал способствует ответственному отношению к вынашиванию, рождению и воспитанию ребенка. Так, у 62,5 % женщин, посещавших школу Сонатал, беременность протекала без осложнений, в контрольной группе только у 33,4 %. Угрозы прерывания беременности к III триместру в экспериментальной группе не было вообще, а в контрольной группе она сохранялась в 13,6 % случаев. Женщины с осложненной беременностью в группе Сонатал получали преимущественно (58,3 %) амбулаторное лечение, в контрольной группе такое лечение получали лишь 20,5 % беременных. Показатели исходов родов через естественные родовые пути у женщин из группы Сонатал выше (83,3%), чем в контрольной группе (77,8 %). У 11% детей, матери которых посещали занятия в школе Сонатал, а дети занимались по Интонике, не было случаев заболеваний ОРЗ в первый год жизни, тогда как среди детей из контрольной группы не было ни одного ребенка, который бы не заболел ОРЗ в первый год жизни. Средние показатели психомоторного развития детей 1-го года жизни, прошедших дородовую педагогику по методу Сонатал, оказались значительно выше принятых норм в России.



ФОРМИРОВАНИЕ ЗДОРОВОГО ОБРАЗА ЖИЗНИ УЧАЩИХСЯ С ПРИМЕНЕНИЕМ ИНФОРМАЦИОННО-КОММУНИКАЦИОННЫХ ТЕХНОЛОГИЙ

Искаков Азамат Токтарович

Научный руководитель Поливаев Алексей Геннадьевич

*ГОУ ВПО «Ишимский государственный педагогический институт им.П.П.Ершова»,
Ишим*

В настоящее время уровень здоровья учащихся значительно ухудшился. Практика показывает, что возросло количество заболеваний органов зрения, сердечно-сосудистой системы, дыхательной системы, центральной нервной системы и нарушения осанки. Это напрямую влияет на успеваемость учащихся по учебным предметам. Очевидно, что причина такого положения заключается в недостаточных занятиях учащимися физическими упражнениями. Поэтому возникает актуальная проблема повышения двигательной активности учащихся. В свою очередь двигательная активность является основным компонентом здорового образа жизни (ЗОЖ) человека.

В начале учебного года нами разработаны два комплекса физкультурминуток при помощи преподавателей и студентов факультета физической культуры. Каждый комплекс состоит из пяти – восьми упражнений, по два-три раза повторения продолжительностью 2-3 минуты. Упражнения соответствуют возрастным показателям учащихся и направлены на все группы мышц, в строго регламентированном порядке.

Особенностью данных комплексов является то, что они сняты на видеоборудовании и демонстрируются с помощью мультимедийных установок в кабинетах школы с сентября по декабрь 2009 г на всех общеобразовательных уроках.

В эксперименте приняли участие 4 класса, что позволило нам выделить контрольную и экспериментальную группу. Экспериментальная группа 4^А и 5^Б, в данных классах занятия проводятся в закрепленных за ними кабинетах с мультимедийным оборудованием. В течение всего учебного дня учителя на каждом уроке по звонку, через 20 минут от начала урока, показывают при помощи мультимедийного оборудования разработанный нами комплекс физкультурминуток. В контрольной группе 4^Б и 5^А, физкультурминутки проводятся по старой методике учителями-предметниками.

Проведенные исследования позволяют сформулировать следующие выводы:

1. В связи с развитием технического прогресса, старый подход к организации физкультурминутки не так эффективен, а поэтому требует новых подходов к методике проведения малых форм занятий физическими упражнениями. Мы, считаем, что усовершенствовать данный процесс можно с помощью применения ИКТ.

2. Проведенный эксперимент позволяет утверждать, что применение ИКТ при организации малых форм занятий физическими упражнениями привело к повышению показателей здоровья и формирование ЗОЖ учащихся 4-5 классов школы.



ВЛИЯНИЕ МОДЕЛИ СПОРТИВНО-ОРИЕНТИРОВАННОГО ФИЗИЧЕСКОГО ВОСПИТАНИЯ В ОБЩЕОБРАЗОВАТЕЛЬНОЙ ШКОЛЕ НА ФОРМИРОВАНИЕ ЗДОРОВОГО ОБРАЗА ЖИЗНИ УЧАЩИХСЯ

Крохалева Антонина Владимировна

научный руководитель Поливаев Алексей Геннадьевич

*ГОУ ВПО «Ишимский государственный педагогический институт им.П.П.Ершова»,
Ишим*

Для формирования физического и нравственного здоровья, для роста уровня культуры жизнедеятельности и достижения социальной и межнациональной гармонии, толерантности всех слоев населения страны практически не используется огромный креативный потенциал спорта.

В связи с этим возникла проблемная ситуация. С одной стороны, наблюдается очевидная потребность социума, экономики и обороны России в укреплении духовного, нравственного и физического здоровья нации. В то же время в российской системе образования отсутствует обоснованная система обучения и воспитания умений и навыков активного формирования качества жизнедеятельности, обеспеченного настойчивой активизацией процессов освоения здоровьесформирующих ценностей физической и спортивной культуры в массовой общеобразовательной школе.

В общеобразовательный процесс школы внедрена модель спортивно-ориентированного физического воспитания, включающая комплекс мероприятий оздоровительного характера в режиме дня, спортивно-видовой подход в уроках физической культуры в 9-11 классах на базе игровых видах спорта и силовых упражнений на тренажерах.

Реализованная модель на протяжении 3-х лет эксперимента показала свою эффективность в формировании оптимального уровня здоровья учащихся, повышении уровня физической подготовленности учащихся, увеличении контингента детей, регулярно занимающихся физическими упражнениями.

Так, проведенное исследование показало, что модель спортивно-ориентированного физического воспитания, реализованная в школе способствовала воспитанию интеллектуальной, творческой, талантливой молодежи, способной к самореализации и профессиональному самоопределению в соответствии со способностями, повышению уровня результативности участия учащихся в различных олимпиадах, смотрах, конкурсах, слётах и т.д., повышению познавательной активности учащихся, что отразилось на общей и качественной успеваемости школьников.

Внедренная в учебный процесс школы экспериментальная модель привела к повышению уровня физической подготовленности и здоровья, что свидетельствует о повышении уровня сформированности здорового образа жизни у учащихся.

ЗНАКОМЫЙ НЕЗНАКОМЕЦ

Самовьян Мария Андреевна

научный руководитель Хаврова Анна Анатольевна

ФГОУ СПО «Крымский технический колледж» г. Крымск

В мире от недостатка йода страдает около 1,5 миллиардов человек. Количество стран, где уровень потребления йода в несколько раз ниже нормы, перевалило уже за 150. К сожалению, и Россия относится к их числу – у нас практически на всей территории среди населения наблюдается йодная недостаточность. Йододефицитные заболевания являются одними из наиболее распространенных неинфекционных заболеваний.

Целью нашей работы является изучение проблемы дефицита йода в организме человека и определение его содержания в некоторых продуктах питания.



Исходя из цели, были поставлены следующие задачи:

1. Изучить проблему дефицита йода в организме человека на примере населения Крымского района и выявить основные меры профилактики йододефицитных заболеваний.
2. Ознакомиться с современными способами получения промышленного йода на примере Троицкого йодного завода, расположенного в Крымском районе Краснодарского края.
3. Изучить продукты питания, содержащие йод. Провести качественную реакцию на йодид-ион.

В процессе выполнения данной исследовательской работы мы:

1. Посетили ЦРБ г. Крымска. В ходе консультации с врачом-эндокринологом выяснили, насколько актуально проблема йододефицита для Крымского района.
2. Изучили литературу, содержащую информацию о йоде, его влиянии на организм человека, основных способах его производства, продуктах, содержащих органический йод.
3. В лабораторных условиях получили йод, и произвели качественные реакции на содержание йода в некоторых продуктах питания. Исходя из полученных данных, разработали рецепты блюд, содержащих в качестве ингредиента морскую капусту. Приготовили их, и провели дегустацию.

Результаты данной исследовательской работы будут интересны преподавателям химии, биологии, и экологии, а так же студентам в процессе изучения соответствующих тем. Они могут быть использованы в воспитательной работе для формирования экологического мировоззрения и ценностей здорового образа жизни.

ПРОБЛЕМЫ ФОРМИРОВАНИЯ В ОБЩЕСТВЕ ТОЛЕРАНТНОСТИ К ВИЧ-ПОЗИТИВНЫМ

Свиридова Ольга Сергеевна

научные руководители Струкова Е.А., Игнатова И.Ю.

ГОУ СПО «Самарский медико-социальный колледж», г. Самара

С каждым годом и в мире, и в России увеличивается число людей, затронутых эпидемией ВИЧ-инфекции. Сегодня подавляющее число ВИЧ-положительных – молодые люди в возрасте от 15 до 29 лет. Многолетний опыт изучения особенностей распространения эпидемии показывает, что молодежь особенно уязвима к ВИЧ в силу рискованного сексуального поведения, употребления ПАВ, из-за отсутствия доступа к информации о ВИЧ-инфекции, а также по целому ряду других социальных и экономических причин. Все люди, так или иначе затронутые эпидемией ВИЧ-инфекции, испытывают негативное отношение, неприятие, отвержение со стороны соседей, знакомых, сослуживцев. Стигматизация и дискриминация взрослых и детей, инфицированных ВИЧ, - глобальные явления, встречающиеся во всех странах мира. Главными причинами возникновения стигматизации и дискриминации являются недостаток знаний о природе заболевания и негативные образы больных ВИЧ-инфекцией людей, сформированные средствами массовой информации и порождающие страх случайного заражения и смерти.

В 1995 году в нашей стране был принят Федеральный закон №38-ФЗ «О предупреждении распространения в Российской Федерации заболевания, вызываемого вирусом иммунодефицита человека, (ВИЧ – инфекции)». Закон запрещает ограничение прав и законных интересов граждан на основании наличия у них ВИЧ-инфекции. Однако наличие законов не всегда гарантирует их исполнение. Как и в большинстве стран мира, в России люди, живущие с ВИЧ, вынуждены скрывать свой диагноз от окружающих. Поэтому пришла пора задуматься не только о профилактике ВИЧ-инфекции, но и о формировании в обществе к ВИЧ-позитивным толерантного отношения. Для этого нами было проведено анкетирование среди студентов II-IV курсов Самарского медико-социального колледжа в возрасте 16-20 лет, чтобы оценить их отношение к ВИЧ-инфицированным. Результаты показали, что у будущих медицинских работников неоднозначное отношение к таким людям, поэтому, нельзя допустить, чтобы ВИЧ-инфицированные



были брошены на произвол судьбы и получили ярлык “социально бесперспективных”. Они нуждаются в поддержке государства и гражданского общества - каждого из нас. Залог успеха – в объединении усилий и координации действий молодежи.

АНОРЕКСИЯ – БОЛЕЗНЬ ПОДРАСТАЮЩЕГО ПОКОЛЕНИЯ

Анесян Феня Араратовна

научный руководитель Суханова Е.В.

МОУ СОШ №76 г.Пенза

В конце XX столетия нервная анорексия вышла на первый план среди патологий переходного и юношеского возраста. За последнюю четверть века число заболевших увеличилось почти в 4 раза. **Актуальность работы:** заключается в том, многие подростки пытаются быть похожими на своих кумиров, поэтому изнуряют себя ограничениями в еде. Но растущему организму жизненно необходимы белки, углеводы, жиры и витамины для нормального развития организма. Кроме этого, частые или резкие колебания веса приводят к сердечно-сосудистым заболеваниям, инсультам, ослаблению иммунитета. Суровая статистика гласит, что от 3% до 15% больных анорексией погибают.

Цель работы: Выявить склонность к анорексии у подростков 15-17 лет

Задачи: Собрать и изучить литературу по теме исследования;

- Определить показатели физического развития у девушек 15-17 лет;
- Провести анкетирование среди учащихся 9,11 классов (15-17 лет);
- Дать необходимые рекомендации учащимся.

Объект исследования: подростки 15-17 лет МОУ «СОШ 76» г. Пензы. **Предмет исследования:** Физические показатели. **Гипотеза исследования:** Современные девочки-подростки имеют склонность к анорексии.

Для достижения цели мы исследовали антропометрические показатели и использовали 4 индекса: индекс Кетле, росто-весовой показатель Бушара, индекс Гульда Каупа, центальный метод. В анкетировании участвовал 31 респондент. Мы обобщили полученные результаты и в итоге получили усредненные показатели физического развития подростков. Из них следует, что 16,9% школьников 9,11 классов испытывают дефицит массы тела, что характеризуется как склонность к анорексии, 47,6% имеют недостаток массы тела, нормальный вес у 34% девушек, ожирение -1,4%. После обработки анкет было выяснено, что 20,5% считают, что у них есть лишний вес, 25% девушек хотя бы раз сидели на диете, едят понемногу 5-6 раз в день - 50%, не завтракают - 2,5%, не едят после 18 часов - 27,5%. Постоянно обедают в школе всего 30% старшеклассниц, ограничивают себя в еде 75%! Мы рекомендуем молодым девушкам узнать тип своей фигуры, данные своего физического развития и только потом ограничивать себя в каких либо продуктах.

ПРОФЕССИОНАЛЬНО-ПЕДАГОГИЧЕСКАЯ ТУРИСТСКО-ЭКСКУРСИОННАЯ ПОДГОТОВКА КАК МОДЕРНИЗАЦИЯ ТЕХНОЛОГИИ ФОРМИРОВАНИЯ МОЛОДЫХ СПЕЦИАЛИСТОВ

Удовенко Андрей Андреевич

научный руководитель Удовенко Ирина Леонидовна

*ГОУ ВПО «Сочинский государственный университет туризма и курортного дела»,
г.Сочи*

В настоящее время уже существует квалиметрия образования, т.е. измерение и оценка качества процесса, но оценка в дисциплине «Физическая культура» только развивается и опирается



в первую очередь на измерении инновационных технологий обучения (Сырвачева И.С., 2009), что подчеркивает актуальность нашего исследования.

Цель исследования – модернизация технологии формирования специалистов социально-культурного сервиса по туризму посредством инновационной авторской профессионально-педагогической туристско-экскурсионной подготовки.

Объект исследования: педагогический процесс модернизации профессионально-прикладной физической подготовки специалистов СГУТиКД и КСЭИ

Предмет исследования: инновационная авторская ППТЭП как один из инструментов формирования специалистов данного профиля в первую очередь по туризму

Методики: тестирование, анкетирование, педагогический эксперимент.

На первом курсе (ППТЭП) уделялось 16% от часового бюджета учебно-тренировочных занятий, в 3-ем и 4-ом семестрах эта цифра возростала до 31%, а на 3-ем курсе доля ППТЭП составляла почти половину (47%) от фонда учебно-тренировочных занятий по дисциплине «Физическая культура». В дальнейшем ППТЭП занимала до 80% от общего времени, уделяемого физическому воспитанию студентов (n=101).

Разработана и внедрена в учебный процесс альтернативная инновационная система ППТЭП, для формирования будущих специалистов КССиТ в рамках ряда дисциплин ГОСТА в том числе курса физического воспитания ППФП и смежных. Результаты длительного формирующего педагогического эксперимента подтвердили высокую эффективность авторской технологии ППТЭП как составляющей ППФП и ФВ специалистов социально-культурного сервиса и туризма. При хорошей технико-тактической туристской подготовке студентов в экспериментальной группе наблюдались достоверно ($p < 0,05$) более высокие показатели периодограммного анализа основных технических освоения профессиональных навыков, в том числе туристских действий (укладки рюкзака, установки палатки, траверс каменистой осыпи и травяного склона, преодоление полосы препятствий, разжигание костра и других).

ИЗУЧЕНИЕ СОДЕРЖАНИЯ КАЛЬЦИЯ В РАЦИОНЕ ПИТАНИЯ УЧАЩИХСЯ ЛИЦЕЯ №39

Симакова Ольга Владимировна

научный руководитель Жуланова Е.П.

МОУ лицей №39, г. Нижний Тагил

Кальций принадлежит к числу самых распространенных в природе элементов. Количество кальция в организме взрослого человека достигает одного килограмма. Этот элемент способствует свертываемости крови, придает прочность костям. Недостаток кальция в организме приводит к различным заболеваниям: рахит, кариес, остеохондроз, заболеваниям щитовидной железы.

Цель: изучение содержания кальция в продуктах питания.

Предмет: содержание кальция в рационе питания учащихся.

Объект: рацион питания учащихся 1-11 классов лицея №39.

Гипотеза: если содержание кальция в рационе питания лицейцев составляет меньше суточной потребности его для организма, то необходимо компенсировать содержание этого минерала за счет домашнего питания.

Методика: расчет содержания кальция в рационе питания учащихся лицея №39 с помощью программы Excel.

Результаты:

Проведён сравнительный анализ содержания кальция в продуктах питания растительного и животного происхождения.

Разработана формула расчета содержания кальция в рационе питания .

Предложено недельное меню ужина учащихся.



Сформулированы рекомендации по организации рационального питания для родителей и учащихся.

Из данного исследования определено, что:

1. Содержание кальция в рационе питания учащихся лиц в день колеблется от 32,37 до 377 мг кальция в сутки при суточном потреблении 1г.
2. Необходимо компенсировать содержание этого минерала за счет домашнего питания, включая в свой рацион фрукты и овощи, обязательно зерновые и другие продукты растительного происхождения, а также мясо и молочные продукты.

СОЗДАНИЕ СЕТИ СПОРТИВНО-ТУРИСТСКИХ ВЕЛОМАРШРУТОВ ПО КОНАКОВСКОМУ РАЙОНУ ТВЕРСКОЙ ОБЛАСТИ

Бойкова Анна Вадимовна

научный руководитель Поляница Н.В.

Конаковский филиал РМАТ, г. Конаково, Тверская область

Одним из малоизученных районов для развития спортивно-оздоровительного туризма в Тверской области является Конаковский район. У Конаковского района есть своя история и материальные объекты, которые могут являться объектами экскурсионного показа, а стремление широких масс населения и учащейся молодежи проводить отпуска, каникулы, выходные и праздничные дни в пригородных зонах отдыха способствовало бы укреплению здоровья и формированию у населения здорового образа жизни.

Поэтому, на сегодняшний день, наиболее важным является разработка семейных прогулочных маршрутов, походов выходного дня, учебных и низкокаторегийных трасс, организация летнего отдыха, что и обуславливает актуальность и необходимость проведения научных исследований по Конаковскому району с целью изучения родного края, а, следовательно, и целесообразность разработки проекта по созданию сети маршрутов выходного дня.

Объект исследования: Конаковский район Тверской области. **Предмет исследования:** организация велосипедных маршрутов выходного дня.

Научная новизна исследования заключается в том, что:

1. Изучены культурно-исторические объекты Конаковского района Тверской области с помощью велосипедного туризма;
2. Впервые разработаны и частично апробированы велосипедные маршруты выходного дня по Конаковскому району Тверской области.

Теоретическая значимость работы состоит в том, что полученный материал может быть использован для информационных, публицистических документов с целью вовлечения туристов в Конаковский район Тверской области.

Практическая значимость работы заключается в том, что разработанные веломаршруты способствуют повышению работоспособности, укреплению здоровья, улучшению эмоционального состояния населения, а также могут быть использованы для создания интерактивной карты веломаршрутов по Конаковскому району.

В Тверской области, данная тема мало изучена и не описана в научно-методической литературе, несомненно, несет новое научное знание, которое необходимо в современных условиях развития спортивно-оздоровительного туризма.



ФОРМИРОВАНИЕ ЗДОРОВОГО ОБРАЗА ЖИЗНИ В МОЛОДЁЖНОЙ СРЕДЕ КАК ВАЖНЕЙШАЯ ПРЕВЕНТИВНАЯ ЗАДАЧА СОЦИАЛЬНОЙ РАБОТЫ

Цепилова Елена Николаевна

научный руководитель Фархутдинова Л.В.

Восточная экономико-юридическая гуманитарная академия (Академия ВЭГУ), г.Уфа

Организация профилактики здоровья и здорового образа жизни у молодого поколения обусловлена тем фактом, что здоровье является стратегически необходимым условием для эффективного функционирования и развития государства.

Целью данного исследования было изучение состояния здорового образа жизни в молодежной среде и разработка мер по организации социальной работы по формированию здорового образа жизни.

Рассмотрены исторические и современные подходы к формированию здорового образа жизни, законодательные акты, направленные на сохранение здоровья населения.

Методом анкетирования исследовано состояние здоровья и отношение к здоровому образу жизни молодых людей от 14 до 23 лет. 26,2% молодых людей считают свой образ жизни здоровым, 41,0% ответили, что скорее да, при этом только 37,2% опрошенных регулярно занимаются физкультурой и спортом. Это свидетельствует о том, что необходимо активизировать работу с молодежью по формированию здорового образа жизни. В этом большая роль отводится социальному работнику, который формирует установки на здоровый образ жизни; профилактику наркомании, алкоголизма, проводит социально-правовое консультирование; психолого-педагогическую работу.

В связи с необходимостью повышения эффективности работы по формированию здорового образа жизни у молодого поколения можно предложить: усилить информационно-пропагандистскую работу по повышению уровня знаний всех категорий населения о негативном влиянии факторов риска на здоровье, возможностях их снижения; стимулировать побуждение молодежи к физически активному образу жизни, занятиям физической культурой, туризмом; необходимо повышение доступности этих видов оздоровления; совершенствование нормативно-правовой, материально-технической и организационно-управленческой базы формирования здорового образа жизни; постоянное проведение мониторинга состояния образа жизни в молодежной среде; совершенствование системы подготовки и повышения квалификации специалистов различного профиля по формированию здорового образа жизни; привлечение социальных работников к работе по формированию здорового образа жизни.

ОСОБЕННОСТИ АДАПТАЦИИ В УСЛОВИЯХ КРАЙНЕГО СЕВЕРА, СОСТОЯНИЕ ЗДОРОВЬЯ И ОТНОШЕНИЕ К СВОЕМУ ЗДОРОВЬЮ НА ПРИМЕРЕ ЯМАЛЬСКИХ ШКОЛЬНИКОВ

Хизова Юлия Владимировна

научный руководитель Подрезова С.В.

МОУ «Уренгойская средняя общеобразовательная школа №1», п. Уренгой

Крайний Север – это территории, расположенные севернее Полярного круга (66,3°)

1. В работе указаны рекомендации по осуществлению мероприятий, направленных на формирование у подростков здорового образа жизни;

2. Материалы исследования могут быть использованы на заседании педагогического совета школы, при проведении ученической конференции, классных часов, внеклассных мероприятиях.



Изучив статистические материалы, анкетные данные я пришла к выводам: 1) Окружающая среда предъявляет довольно жесткие требования к организму человека, как посредством климатических факторов, так и многих других факторов. 2) Проведенное исследование способствует пропаганде здорового образа жизни, повышению интереса учащихся к своему здоровью, к вопросам гигиены, к тем условиям, в которых мы учимся и проводим большую часть времени, пониманию необходимости серьезного отношения к своему здоровью. 3) Какой бы совершенной ни была медицина, она не может избавить каждого от всех болезней. С раннего возраста самим ученикам необходимо вести активный образ жизни, закаливаться, заниматься физкультурой и спортом, соблюдать правила личной гигиены, - добиваться разумными путями подлинной гармонии здоровья.

РОЛЬ BLASTOCYSTIS HOMINIS В ПАТОЛОГИИ ЧЕЛОВЕКА

Ибрагимова Гульназ Тимергалиевна

научный руководитель Кудакеева Т.Г.

ГАОУ СПО Республики Башкортостан Башкирский медицинский колледж, г. Уфа

Патогенное воздействие *Blastocystis hominis* на организм человека изучено пока недостаточно. В последние годы получены некоторые клинические данные, указывающие на связь бластоцистной инвазии с патологией желудочно-кишечного тракта, проявляющийся развитием кожных аллергических реакций. Повсеместная распространенность иммунодепрессивных состояний, аллергических проявлений различного характера представляет ключевую проблему в распознавании генеза вышеуказанных патологий.

Ежегодно в Республике Башкортостан регистрируются вспышки острых кишечных инфекций, из них 50% с неустановленным возбудителем. К сожалению, отсутствует какая-либо информация о долевой части вспышек протозойных заболеваний.

Цель работы:

- анализ пораженности населения бластоцистозом по данным лаборатории «БиоЛаб» Башкирского государственного медицинского университета;
- определение роли *Blastocystis hominis* в патологии человека;
- освоение методики формалин-эфирного метода при исследовании фекалий на протозоозы и гельминтозы.

Материалы и методы

В лаборатории в 2005 – 2007 годах было проведено обследование 1026 человек в возрасте от 2 месяцев до 65 лет с применением метода формалин-эфирного осаждения.

Таким образом, результаты нашей работы доказывают, что *Blastocystis hominis* играет существенную роль в развитии патологических состояний человека, таких как аллергические проявления различного характера, в том числе атопический дерматит и тяжелые кишечные расстройства.

Учитывая актуальность темы, качество и анализ исследований, интерпретацию полученных результатов, работа интересна для специалистов клинической лабораторной диагностики и практической медицины в целом.



ИСПОЛЬЗОВАНИЕ ФЕРМЕНТОВ ДЛЯ ПОЛУЧЕНИЯ ЛЕКАРСТВЕННЫХ ПРЕПАРАТОВ И ИХ УСТОЙЧИВОСТЬ К РАЗЛИЧНЫМ ФАКТОРАМ СРЕДЫ

*Порватова Наталья Анатольевна
научный руководитель Дмитриева О.И.*

МОУ СОШ «Самарский медико-технический лицей», г. Самара

Использование микроорганизмов и их ферментов для устойчивого и экологически безопасного получения разнообразных химических соединений является одним из приоритетных направлений развития биотехнологии. При изготовлении ферментных препаратов температура может достигать более чем 100°C, а это приводит к тому, что ферменты теряют свою активность. Ферменты обеспечивают осуществление таких важнейших процессов жизнедеятельности, как экспрессия (реализация) наследственной информации, биоэнергетика, синтез и распад биомолекул (обмен веществ). Этими обстоятельствами может быть объяснено пристальное внимание исследователей к влиянию различных факторов на активность ферментов - рН, температуры, давления и степени гидратации среды.

Цель: доказать, что под влиянием различных факторов изменяется структура молекулы белка, и фермент может терять свою активность.

Задачи: 1) определить влияние пероксида водорода на ферментативную активность. 2) определить влияние увеличения температуры активности ферментов. 3) определить, как изменяется структура молекулы белка под влиянием температуры. 4) определить зависит ли активность ферментов от размеров исследуемого материала (образца). Для исследования был проведен ряд экспериментов, в ходе которых были получены следующие результаты: 1) температура влияет на стабильность ферментов, на скорость распада фермент-субстратного комплекса. При увеличении температуры до 100°C происходит нарушение уникальной пространственной конфигурации (ломка молекулярной машины), следовательно, снижается активность ферментов. 2) активность ферментов проявляется только в живых растительных тканях. Расщепление пероксида водорода происходит только при воздействии на него фермента каталазы. 3) активность ферментов не зависит от размеров исследуемого материала. В настоящее время теоретические и практические достижения энзимологии используются в решении многих проблем биохимии и молекулярной биологии. Ферменты обеспечивают осуществление таких важнейших процессов жизнедеятельности, как реализация наследственной информации, биоэнергетика, синтез и распад обмен веществ. Изучение их способствует проникновению в суть и сокровенные тайны того загадочного явления, которое мы называем жизнью.

АНТИГЕННАЯ ИЗМЕНЧИВОСТЬ ГРИППА ТИПА А КАК ПРИЧИНА ЭПИДЕМИЙ

*Иванова Маргарита Юрьевна
научный руководитель Лялина А.В., НИИЭМ им. Пастера
Лицей №179, Санкт-Петербург*

Актуальность

Грипп относится к числу актуальных медицинских и социальных проблем во всех странах мира и в Российской Федерации. Сложность борьбы с гриппом определяется тем, что для вируса характерно уникальное свойство изменения антигенной структуры. Новые варианты вируса гриппа обладают способностью преодолевать иммунный барьер, сформировавшийся у населения в результате заболеваний, вызванных циркулировавшими ранее сероподтипами. Объективное понимание эволюции вируса гриппа является основой для разработки эффективных методов



профилактики заболевания.

Цель исследования

Целью исследования явилось изучение закономерностей эпидемического процесса гриппа в условиях г.Санкт-Петербурга, в связи с антигенной изменчивостью вируса гриппа типа А

Методы исследования

В работе использованы методы эпидемиологической диагностики, вирусологические методы и методы статистики.

Выводы[^]

1. Имеет место одномоментная циркуляция вирусов гриппа разных серотипов.
2. Отмечена одномоментная циркуляция разных штаммов вирусов гриппа одного и того же серотипа.
3. Эпидемическое значение для человека имеют три серотипа гемагглютинина (Н1, Н3) и два серотипа нейраминидазы (N1 и N2).
4. Установлена зависимость между интенсивностью эпидемического процесса и антигенной характеристикой возбудителя: возникновение сильных эпидемий, совпадает с выделением шифтовых вариантов вируса (шифт – значительное изменение поверхностных субъединиц вируса: замена одного или обоих антигенов). Длительная циркуляция одного и того же или дрейфового варианта (дрейф проявляется незначительными изменениями в составе гемагглютинина или нейраминидазы) вызывает менее выраженные подъемы заболеваемости.

ЛОКАЛЬНАЯ КОМПЛЕКСНАЯ ПРОГРАММА ПРОВЕДЕНИЯ АНТИНАРКОТИЧЕСКОЙ РАБОТЫ И ПРОФИЛАКТИЧЕСКИХ МЕРОПРИЯТИЙ В ВУЗЕ

Багени Давид Сергеевич

научный руководитель Шишкин Алексей Александрович

*ГОУ ВПО Южно-Российский государственный университет экономики и сервиса,
г. Шахты*

В настоящее время проблема наркомании стоит как всегда остро. В связи с этим особую озабоченность вызывает ситуация с наркоманией в высших учебных заведениях, и дело здесь вовсе не в том что в ВУЗах подготавливаются люди призванные занять руководящие должности, стать специалистами и экспертами в своей области. Не в том, что под угрозой оказываются подростки, показавшие наибольшие интеллектуальные способности, и составляющие достойные страны, наиболее перспективные молодые люди. Дело в том, что ВУЗы являются сложной системой социальных связей и взаимодействий, а если рассматривать с позиции абитуриента целой страной. С одной стороны это дает огромные возможности, в частности и для борьбы с распространением наркомании, а с другой в силу множества причин представляет собой «лакомый кусочек» для тех, кому распространение наркомании выгодно и желательно,- людям торгующим наркотиками.

Студенты высших учебных заведений представляют собой идеальную аудиторию для наркоторговли в силу следующих причин: особая возрастная категория (от 17 лет); новое социальное окружение, резкое расширение круга знакомств; социальная мобильность, формирование мировоззрения, связанного с уходом от родителей и началом самостоятельной жизни; доверчивость, открытость всему новому, связанная с отсутствием личного опыта и завышенной самооценкой.

Кроме того, обучение и содержание ребенка в институте обходится не дешево, а значит, большинство обучающихся в ВУЗах - дети не из самых бедных семей, этот фактор для наркоторговцев играет далеко не последнюю роль.

Совокупность этих причин, слабая антинаркотическая работа, устранение от воспитания



родителей в совокупности, приводят к росту наркомании, в том числе среди учащихся ВУЗов. Следовательно, для противодействия наркотизации среди студентов, необходима типовая локальная программа комплекса мер и методов антинаркотической работы, учитывающая специфику ведения такой работы со студентами, выявляющая особенности опасности наркотизации в студенческой среде и при этом способная максимально задействовать ресурсы ВУЗа.

ЭКОЛОГИЯ ЧЕЛОВЕКА: АЛКОГОЛЬ И ПОДРОСТОК

Мезинова Анастасия Сергеевна

научный руководитель Мезинова Елена Николаевна

Муниципальное общеобразовательное учреждение «Гимназия №7»

Исследовательская работа учащейся Мезиновой Анастасии очень актуальна. Современная социальная ситуация развития учащихся различных возрастных категорий достаточно неоднозначна, что обусловлено как изменением социально-экономической реальности, и наличием деструктивных влияний СМИ, доступностью различных алкогольных средств в среде молодежи. Поэтому, рассматриваемая тема является необходимой для учебно-воспитательного процесса в гимназии, практическое использование во внеклассной работе. Несомненно, эта работа имеет профилактическую направленность и ведет к предотвращению возникновения интересов к употреблению алкогольных веществ

Исследовательская работа учащейся содержит введение, основную часть, библиографию, приложим и приложения. Во введении автор формулирует цели и задачи исследования.

Основная часть раскрыта достаточно полно, освещена клиника пивного алкоголизма, использованы статистические данные, отмечены особенности алкоголизма у подростков, соматические осложнения пивного алкоголизма, приведены практические подтверждения вреда алкоголя.

В целом оформление работы соответствует предъявляемым требованиям, содержание соответствует плану.

Целью работы были поставлены изучение пагубного влияния слабоалкогольных напитков, в частности, пива, на организм подростков. Из цели были выдвинуты следующие задачи:

- Изучить материалы по данной проблеме.
- Выяснить, почему алкоголь так опасен для молодого организма.
- Повести анкетирование среди подростков г. Батайска.
- Провести исследования, подтверждающие вредность алкоголя.
- Довести до сведения одноклассников результаты работы.

Гипотеза: в настоящее время наблюдается сильная алкогольная зависимость подростков, но сами подростки считают, что это не порок, это временно и никакого вреда им не принесёт.

Выводы: Вред алкоголя очевиден. Доказано, что при попадании в кровь алкоголь разнится по всему организму и неблагоприятно действует на него вплоть до разрушения. При систематическом употреблении развивается такая болезнь как алкоголизм, которая очень опасна для здоровья человека.

Как писал английский писатель У. Гладстон: «Алкоголизм делает большие опустошения, чем три исторических бича, вместе взятые: голод, чума и войны».

Под влияние алкоголя получают просто инстинкты, ослабляются воля и самоконтроль, и нередко люди совершают проступки и ошибки, в которых раскаиваются потом всю Жизнь.

Алкоголь хорошо всасывается в организме человека, внося непоправимый вред ему. Также следует отметить, что **алкоголизм представляет собой поражение организма, обусловленное необратимым изменением обмена веществ, поэтому в терапии этого нарушения можно говорить лишь об отлучении больного от употребления алкоголя, но не о его излечении.**

Именно этим объясняется тот факт, что даже после десятилетий воздержания от упо-



ребления спиртного человек после первого же приема вновь – сразу же! – проявляются все признаки алкоголизма.

РОЛЬ ЗДОРОВЬЕСБЕРЕГАЮЩИХ ТЕХНОЛОГИЙ В ОБРАЗОВАТЕЛЬНОМ ПРОЦЕССЕ СУЗОВ

Генин Максим Юрьевич

научный руководитель: Крuchинин С.В.

Ноябрьский институт нефти и газа (филиал) ТюмГНГУ в г. Ноябрьске, Ноябрьск

Здоровье - величайшая социальная ценность

Данная работа посвящена проблеме внедрения здоровьесберегающих технологий в образовательном процессе. Проблема внедрения здорового образа жизни - чрезвычайно актуальна для современного общества, студенчества.

Студенты – это наиболее динамичная общественная группа, находящаяся в период формирования социальной и физиологической зрелости, хорошо адаптирующаяся к комплексу факторов социального и природного окружения и вместе. Однако в силу ряда причин, подверженная высокому риску нарушений при употреблении психоактивных веществ. Проблема здоровья студентов становится все более актуальной в связи с трудностями социально-экономического характера, переживаемыми в настоящее время Россией.

Во введении обосновывается актуальность проблемы, указываются цели и задачи работы, раскрывается практическая значимость.

В первой части дается анализ состояния здоровья студенческой молодежи. Хорошее здоровье - основное условие для выполнения человеком его биологических и социальных функций, фундамент самореализации личности. При рассмотрении будущей профессиональной деятельности человека обязательно необходимо учитывать его состояние здоровья. Физическое здоровье является не просто желательным качеством будущего специалиста, а необходимым элементом его личностной структуры, необходимым условием построения и развития общественных отношений.

Наибольшее внимание в работе, уделяется одному из наиболее важных вопросов — условиям и образу жизни студенческой молодежи и его особенностям. Отмечается роль СУЗов в сохранении и поддержании здоровья студентов.

Вторая часть отражает концептуальные подходы в формировании, сохранении и укреплении здоровья студенческой молодежи в современных условиях. Существующие теории и концепции, рассматривают влияние определенных факторов на здоровье человека. Некоторые, из приведенных в работе концепций, применяются в российской системе образования для поддержания и развития здоровья студентов.

В работе отражены отечественные модели и стратегии укрепления здоровья студенческой молодежи. Успешным студент может стать в условиях только той образовательной среды, которая способна обеспечить соблюдение его прав, создать ему комфортные условия для получения образования, реализует лично-ориентированные подходы в образовании, использует технологии обучения, позволяющие сохранять здоровье студентов. Такую технологию называют здоровьесберегающей. «Здоровьесберегающая технология» — это наука о здоровье, здоровом образе жизни и о мастерстве сохранения здоровья.

В заключение анализируется состояния здоровья студенческой молодежи. Дается характеристика образа жизни и здоровья современных студентов. Освещены некоторые проблемы, связанные с внедрением той или иной теории в системе образования для поддержания и развития здоровья студентов.



ОПРЕДЕЛЕНИЕ ПОТРЕБНОСТИ ОРГАНИЗМА ШКОЛЬНИКА В БИОЛОГИЧЕСКИ АКТИВНЫХ ВЕЩЕСТВАХ

Вист Елизавета Геннадьевна

Научный руководитель Вечера Елена Владимировна

МОУ СОШ № 42, п. Ахтырский, Краснодарский край

Годы обучения для каждого ребенка- период интенсивного развития, формирования организма, период, когда любые неблагоприятные воздействия оказывают наибольшее влияние.

Почему эта проблема всегда была актуальна и не теряет своей значимости? Не потому ли, что за прошедшие 100 лет состояние здоровья детей России постоянно вызывало тревогу, опасение за будущее страны. Здоровье детей и подростков в любом обществе и при любых социально- экономических и политических ситуациях является актуальнейшей проблемой общества.

Школьный возраст очень ответственный период жизни. Это время, когда происходит сложная перестройка организма, обмена веществ, деятельности эндокринной системы, головного мозга.

Учеба в школе существенно увеличивает физическую и эмоциональную нагрузку на организм, которому приходится расходовать много энергии, а единственным источником энергии человека является пища. Поэтому от того, как питается школьник, соблюдает ли он режим питания, во многом зависит его здоровье.

Также известно, что растущий организм особо чувствителен к дефициту жизненно важных питательных веществ и микроэлементов, а проблемы здоровья современных детей и подростков нуждаются в пристальном внимании не только медицинских работников, но и педагогов, родителей, общественности.

К сожалению не всегда сами взрослые понимают важность правильного и сбалансированного питания детей, особо в годы их роста и развития.

Если представить пирамиду питания по важности потребляемых продуктов, то сейчас, у большинства подростков необходимых продукты употребляются ими с точностью до наоборот. Признайтесь честно, много из нас частенько заменяют обед или ужин чипсами с пепси-колой? А кто на завтрак предпочитает овсяную или гречневую кашу? Еда без разбора может привести к различным неприятностям, вплоть до хронических болезней.

Многие ученые занимаются данной проблемой. Вся работа Института возрастной физиологии РАО по системе охраны и укрепления здоровья ребенка – это работа по изменению установки, по изменению отношения к проблеме здоровьесбережения детей, в том числе к организации правильного сбалансированного питания.

ПРАВИЛЬНАЯ ОСАНКА - ЗАЛОГ ЗДОРОВЬЯ

Чиркова Татьяна Михайловна

научный руководитель Скиндер Л.Б.

МОУ лицей №22, г. Новосибирск

Актуальность:

Всё реже среди учащихся младших классов встречаются ученики с правильной осанкой, а правильная осанка имеет не только эстетическое значение, но и является необходимым условием для нормального развития и полноценного функционирования внутренних органов, то есть является одним из показателей состояния здоровья людей. Я решила выяснить, что такое осанка, почему она нарушается, как могут сами школьники сохранить ее правильной и как им помочь в этом.

Цель: Выяснить, насколько актуальна эта проблема для самих школьников, исследовать условия формирования неправильной осанки учащихся младших классов. Выявить факторы,



влияющие на нарушение, и как учащиеся сами могут следить за своей осанкой. Для этого необходимо было изучить вопрос о видах нарушения осанки, о влиянии нарушений осанки на состояние здоровья (литературный обзор). С помощью анализа и обобщения научно-методической литературы я попытаюсь выявить основные понятия, необходимые для понимания, рассмотрения и изучения данной темы.

Оценить условия школьной среды, влияющие на формирование осанки учащихся (наглядно показать, как сидят школьники во время учебы), проанализировать распространённость заболеваний опорно-двигательного аппарата учащихся (провести статистический анализ медицинского осмотра, с помощью сравнительных таблиц, графиков и диаграмм обратить внимание учащихся, что данная проблема актуальна для нас). Выявить меры профилактики нарушения осанки и рассказать об этом школьникам.

Главной задачей моей работы является разработать методику по улучшению осанки, применить её на практике, внедрить «привычку правильной посадки» и формировать мотивацию у учащихся младших классов красивой осанки.

Объект исследования: учащиеся 3-4 класса, лица № 22 г. Новосибирска

Выводы: В результате моей проделанной работы по изучению специальной литературы, ее анализа и собственных исследований, можно сделать заключение о том, что у большинства младших школьников встречается нарушение осанки. На основе результатов моих исследований, проведение экспериментальной деятельности (создание игры «Дежурный по осанке», введение «Карты успеха» и уроков хореографии; организация ежедневной пятиминутной разминки на осанку) удалось выяснить, что если соблюдать и выполнять элементарные правила профилактики, сами учащиеся могут сделать свою осанку правильной и красивой.

Для выработки правильной осанки достаточно знать несложные правила и стараться их выполнять. Легче предупредить заболевание, чем потом лечить заболевание и его последствия.

ЧТО ТАКОЕ ХЛЕБНЫЕ ЕДИНИЦЫ. О ПРАВИЛЬНОМ ПИТАНИИ.

Синица Анна Александровна

Научный руководитель Синица Е.Ю.; Варенцова Г.А.

МОУ лицей № 28, город Нижний Новгород

Для движения автомобиля требуется бензин, для роста и активной жизнедеятельности человека нужна энергия, основной запас которой несут нам углеводы. Не получая достаточное количество углеводов, человек худеет или становится малоактивным, а употребляя лишнее количество углеводов человек толстеет. Я же хочу научиться сама правильно питаться и научить этому других.

В первую очередь, нас интересуют углеводы, потому что их количеством определяются дозы инсулина короткого действия. Но мы не отвешиваем на кухонных весах те граммы углеводов, которые желательно съесть. Да это и невозможно: ведь в разных продуктах содержится разное количество углеводов. К счастью, ученые определили это количество и разработали систему «хлебных единиц», которая позволяет оперировать не граммами углеводов, а объемом того или иного продукта. Это очень удобно: например, если нужно съесть 12 граммов углеводов, то мы можем взять 1 кусочек хлеба или 1 яблоко, или 1 грушу, или стакан молока.

Вместо сахара полезнее пользоваться мёдом или фруктами, которые содержат фруктозу. Фруктоза не задерживается в крови, не вызывает накопления жира и повышения концентрации холестерина. Фрукты и ягоды особенно полезны организму благодаря содержанию в них витаминов, органических кислот и минеральных солей. Пчелиный мед также содержит витамины, органические кислоты, соли, ферменты, белки и в той же мере оказывает благоприятное влияние на организм, но содержание сахарозы (до 2 %) и высокая калорийность также требуют ограничения его потребления до 50-60 граммов в день.



Замените в своих сахарницах вредную сахарозу на полезную и вкусную фруктозу. Кстати, она и слаще сахарозы в 1,75 раза, и изделия с ней вкуснее!

Используйте фруктозу всеми теми способами, которыми вы привыкли использовать сахарозу – кладите в чай, добавляйте в домашние кондитерские изделия, варите компоты и варенья.

И возможно чаще имейте на своем столе природные сладости: мёд и сладкие фрукты – свежие и вяленые (финики, курагу, урюк, изюм, инжир, чернослив, разные компотные смеси и др.).

Расчет хлебных единиц – залог здоровья каждого человека! Ни один человек, который следит за своим здоровьем и фигурой не должен съедать более 20-22 ХЕ. Съедая большее количество углеводов человек, толкает себя к ожирению. Ведь даже модная Кремлевская диета основывается на строгом подсчете углеводов в рационе питания. Но не надо доводить себя до крайностей. Легче научиться питаться полноценно, но умеренно. Включите в свой рацион больше овощей и фруктов, и вы будете всегда здоровыми и стройными.

МОНИТОРИНГ ФИЗИЧЕСКОГО РАЗВИТИЯ КАК ПОКАЗАТЕЛЬ ОЦЕНКИ ЗДОРОВЬЯ ОБУЧАЮЩИХСЯ 1 КУРСА ГОУСПО ВТСИТ

Хвостов Виталий Викторович

научный руководитель Мажура Ангелина Михайловна

ГОУ СПО Воркутинский техникум сервиса и торговли, г.Воркута Республика Коми

С 2006 года мы приступили к исследованию проблемы физического развития личности.

Цель работы - проанализировать динамику физического развития обучающихся 1 курса за последние 3 года и на этой основе разработать мониторинг физического развития обучающихся техникума. **Основные задачи:**

1) выявить основные направления и показатели мониторинга физического развития обучающихся; 2) разработать критерии измерения уровня физического развития на примере обучающихся 1 курса ГОУСПО «ВТСИТ»; 3) обобщить и систематизировать результаты проделанной работы.

Объектом данного исследования являются обучающиеся 1 курса техникума.

Предметом исследования являются показатели физического развития и здоровья. **Методологической основой и теоретической базой** явилась методика Кетле, выбранная из нескольких методик.

Научная новизна исследования и практическая значимость заключается в следующем:

1) по данной проблеме в ГОУСПО ВТСИТ исследование проводилось впервые; 2) разработан мониторинг физического развития обучающихся, реализуемый в условиях техникума; 3) возможность использования рекомендаций для сохранения здоровья обучающимися техникума и в других учебных заведениях.

Выводы по результатам исследовательской работы:

Проанализировав полученные данные за 3 года можно сделать вывод:

Из 487 респондентов обследовано 412 (85%).

Показатель гармонично развитых (соответствие веса и роста) обучающихся снизился на 7% с 45% до 38%. Показатель недостатка веса (ниже нормы) снизился на 11% с 38% до 27%. Показатель избытка веса (выше нормы) повысился на 12,2% с 26% до 37,2%.

Разработанная структура мониторинга облегчает планирование учебных занятий и сроков производственной практики для своевременного предупреждения переутомления обучающихся 1 курса. Следует отметить и действия администрации техникума: открылся буфет во втором корпусе; гимнастический зал; проводятся систематические беседы с врачами - специалистами по профилактике заболеваний и пропаганде здорового образа жизни, предупреждению стрессовых ситуаций, применению психологических тренингов, созданию благоприятного эмоционального



климата, способствующего решению личностных проблем каждого обучающегося.

По результатам исследования предложены рекомендации в адрес администрации техникума.

МОНИТОРИНГ ЗДОРОВЬЯ СТУДЕНЧЕСКОЙ МОЛОДЕЖИ ПО РИСКУ УПОТРЕБЛЕНИЯ ПСИХОТРОПНЫХ ПРЕПАРАТОВ (НАРКОТИКИ, АЛКОГОЛЬ НИКОТИН)

Михайлов Сергей Сергеевич, Березин Михаил Владимирович,

научный руководитель Покровская Маргарита Владимировна

ГОУ СПО «Ржевское медицинское училище» г. Ржев

Актуальность исследования обусловлена общенациональным бедствием приобщения молодежи к никотину, алкоголю и наркотикам. *Цели и задачи:* 1) Исследовать отношение учащейся молодежи к курению, алкоголю, наркотикам в динамике 1998-2010гг. 2) Найти пути решения проблемы. *Объект исследования:* студенты мединчилища, старшеклассники г.Ржева. *Предмет:* их отношение к психотропным веществам; здоровье и поведенческие факторы риска. *Методы исследования:* 1) Анкеты профилактического обследования и наркологической службы РФ. 2) Статобработка результатов, их сравнение с данными Ржевской ЦРБ и наркодиспансера. 3) Волонтерство с презентацией здорового образа жизни. 4) Выступления в СМИ. *Результаты:* Проанкетировано 428 человек. Табакокурение распространено: 27% респондентов курят; чаще на 3 курсе; не хотят бросать курить 15%; снижение числа курящих на 4 курсе связано с профессиональным взрослением, семейной жизнью. В день выкуривается 25 пачек. Употребление алкоголя возрастает ко 2 курсу с 13% до 50%. За неделю исследуемые выпивают 121 банку пива (61 л); вина некрепкого 3,25 л; вина крепкого 1л; водки, коньяка 0,25 л. Основной продукт потребления пиво. Т.о., 50% студентов злоупотребляют алкоголем, никотином. По отношению к наркотикам: 100% респондентов знают о них, по мнению 63% наркотики вредны; предлагалось попробовать наркотики 39,3% студентам и 30% старшеклассникам, решились употребить 15,4% и 10% соответственно. Популярные способы-курение 87,2%, вдыхание 12,8%. Принимали наркотики только 1 раз 86,6%, остальные 5 и более. С 1998 по 2008 гг. число молодежи, принимавшее наркотики более 10 раз, снизилось с 23% до 6,6%. Сегодня никто не признается в тяге к наркотикам. У большинства психическое состояние в норме. Повышение напряженности и тревожности, снижение концентрации внимания, потеря уверенности в себе характерны для молодежи с поведенческими факторами риска здоровья в любом возрасте, но ярче выражено в 17-18 лет (дистресс, курение, алкоголь, наркотики и т.д.). *Выводы и рекомендации:* 1) Налицо связь здоровья молодых с образом жизни, поведенческими факторами риска. 2) Корреляция с получением медицинского образования мала, что свидетельствует о низком образовательном уровне, зависимости от негативной пропаганды СМИ (реклама и т.д.). 3) Необходима интеграция усилий структур, отвечающих за здоровье, против «индустрии нездорового образа жизни». 4) Своевременное усиление внимания взрослых к подросткам. 5) Пора от слов перейти к делу-семейным оздоровительным центрам малых городов. 6) Профилактика и предупреждение наркотической, никотиновой и алкогольной зависимости остаются эффективными мерами против их «омоложения».



ПРОБЛЕМЫ СЕРДЕЧНО - СОСУДИСТЫХ ЗАБОЛЕВАНИЙ У ДЕТЕЙ ГОРОДА МАГНИТОГОРСКА И ПУТИ ИХ РЕШЕНИЯ

Абрахимова Яна Наильевна, Морозова Наталья Александровна

научный руководитель Сырова Нина Михайловна

МООУ «Санаторная школа – интернат №2», г. Магнитогорск

По данным статистики сердечно - сосудистые заболевания занимают второе место у детей города Магнитогорска. У детей города Магнитогорска встречаются следующие сердечно-сосудистые заболевания: врожденные пороки сердца, неревматические кардиты, сердечно-сосудистая дистония. Во время исследования выяснено, что число детей страдающих врожденным пороком сердца в городе Магнитогорске постепенно возрастает, в то время как общее число детей с сердечно-сосудистыми заболеваниями постепенно уменьшается.

Проанализировав статистические данные мы приходим к выводу что основной причиной возникновения врожденных пороков сердца является: наследственная предрасположенность (28 %), последствия работы родителей на вредных предприятиях (51%), дети из неблагополучных семей где родители курят и страдают алкоголизмом (21%). Большая часть детей с сосудистой дистонией из социально неблагополучных семей.

Неревматические кардиты – воспалительные поражения сердца различной этиологии, не связанные с ревматизмом или иными заболеваниями системного характера.

Сосудистая дистония является типичным и широко распространенным проявлением психосоматического расстройства, возникающего при наследственной предрасположенности, эндокринных перестройках организма, заболевания эндокринных желез. Лечение сердечно-сосудистых заболеваний проводится как хирургическое так и терапевтическое, а также проводится профилактика данных заболеваний.

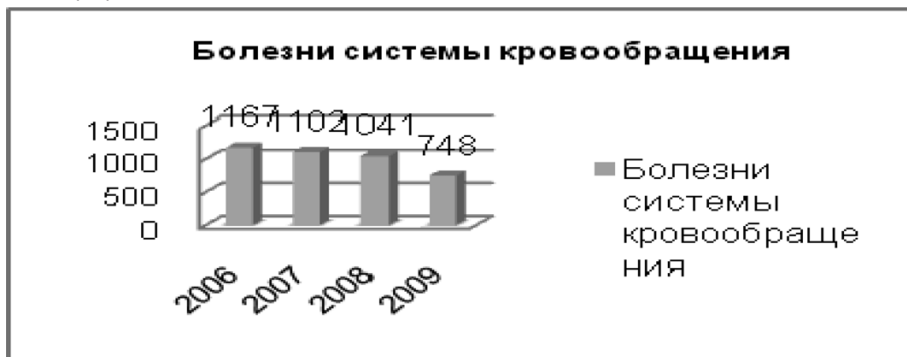

ЭФФЕКТИВНОСТЬ ЛЕЧЕНИЯ СКОЛИОЗА В УСЛОВИЯХ САНАТОРНОЙ ШКОЛЫ-ИНТЕРНАТА

Воротова Анна Алексеевна

научный руководитель Гончар Лариса Адиковна

МООУ «Санаторная школа-интернат №2», г. Магнитогорск

Среди всего спектра заболеваний опорно-двигательного аппарата сколиоз занимает особое место. От функционального состояния опорно-двигательной системы, и в первую очередь



позвоночника, зависит уровень физического развития и здоровья. По данным углубленных медицинских осмотров в городе Магнитогорске ежегодно выявляются заболевания опорно-двигательного аппарата у 32 - 35% детей, из них у 3-4% - сколиоз.

Поиск универсального метода, позволяющего устранить искривление позвоночника, ведется с глубокой древности. Основой комплексного консервативного лечения сколиоза является режим максимальной разгрузки позвоночника, что возможно только в условиях санаторной школы-интерната.

Результаты лечения мною оценивались по 3-балльной системе: *хороший результат* – уменьшение угла искривления более, чем на 6°; *удовлетворительный* – стабилизация процесса (угол искривления на рентгенограммах остался прежним, либо его колебания в пределах 5°); *плохой результат* – прогрессирование деформации (увеличение угла искривления больше 5°). Мною проанализирована эффективность лечения у выпускников Санаторной школы-интерната №2 города Магнитогорска за последние 10 лет. У всех детей удалось затормозить прогрессирование деформации, уменьшить нестабильность позвоночника, укрепить мышечный корсет и улучшить осанку.

Итак, проведенное мною исследование свидетельствует о том, что комплексное консервативное лечение сколиоза в условиях санаторной школы-интерната является эффективным и позволяет остановить прогрессирование деформации более, чем у 80% больных, и предупредить отрицательное влияние «скачков» роста на эволюцию сколиоза. Реализация основных направлений программы лечения сколиоза в неразрывной связи с учебно-воспитательным процессом, позволяет обеспечить сохранность здоровья учащихся, создать условия для формирования такой личности выпускника, которая способна будет найти свое достойное место в современном обществе и осознать свою значимость в построении будущего страны.

КОМПЬЮТЕР И ЗДОРОВЬЕ ШКОЛЬНИКА

Бойко Даниил Александрович

научные руководители: Грошева Галина Анатольевна,

Наумичева Любовь Витальевна

МОУ лицей №21 г. Иваново

Цель работы: изучить влияние компьютера на здоровье школьника.

Актуальность работы – в тесной связи с двумя национальными проектами Российской Федерации - «Образование» и «Здоровье нации».

В соответствии с целью исследования поставлены следующие **проблемные вопросы и задачи:**

- узнать, как компьютер влияет на здоровье школьника;
- определить степень влияния на зрение чтения и работы на компьютере, проверить в динамике
- если ухудшается здоровье, то какие симптомы являются доминирующими;
- чем занимаются дети при работе на компьютере;
- можно ли сохранить здоровье, работая на компьютере;
- что я могу сделать, чтобы помочь товарищам сохранить своё здоровье (наметить пути и выработать возможные рекомендации);
- проследить действие рекомендаций по результатам исследований в 2009 г.

Метод исследования:

1. Проведение анкетного опроса школьников и анализ полученных результатов.
2. Проведение эксперимента - проверка остроты зрения после продолжительной работы на компьютере, а также после чтения в динамике.

Методика проведения эксперимента- 2009г.- самостоятельно разработанная методика с использованием карманных таблиц для проверки зрения; 2010г.- использована Методика ис-



следования функционального состояния зрительного анализатора с помощью точки ясного видения, разработанная кафедрой гигиены с основами экологии человека и военной гигиены Ивановской Государственной медицинской Академии

Исследование проводилось в течение 1,5 лет

Опрос проводился в открытой форме на базе лицея №21 г. Иваново. Анкетированием в 2009 году было охвачено 10% учащихся лицея, а в 2010г.-20%. Были выделены три возрастные группы: начальная школа (1-4)класс, среднее звено (5-9 классы), старшее звено (10-11 классы).

При анализе полученных результатов были сделаны следующие **выводы:**

1. Несоблюдение временного ограничения при работе за компьютером (СанПиН 2.2.2.542-96).Нарушения наблюдаются у 70% опрошиваемых. С возрастом этот процент только возрастает.

2. Долгие занятия за компьютером не вызывают отклонений в здоровье школьников. Учитывая, что в старшем звене отмечается двух - трёхкратное увеличения числа испытывающих дискомфорт от занятий на компьютере, можно предположить, что вредное влияние может накапливаться во времени или на учащихся оказывают влияние другие факторы, влияние которых они переносят на компьютер.

3. Влияние компьютера на зрение значительно меньше, чем чтения.

4. Снижение с возрастом тяги к занятиям компьютерными играми.

XXV Юбилейная Всероссийская конференция обучающихся
«ЮНОСТЬ, НАУКА, КУЛЬТУРА»



ПЕДАГОГИКА, ПСИХОЛОГИЯ

2010



ИЗУЧЕНИЕ ОБРАЗА РОДИНЫ У ПОДРОСТКОВ РАЗНЫХ НАЦИОНАЛЬНОСТЕЙ

Колокольников Александр Игоревич

Научный руководитель Попов А.И.

МОУ СОШ № 29 г.Волгограда

В проведенном исследовании мы попытались выяснить значимые для респондентов смысловые категории, некоторый образ собственной Родины, который возникает на основе собственного жизненного опыта, на основе эмоционального восприятия, самочувствия подростка и его принадлежности к определенной этнической группе. У подростков различных национальностей может быть различное соотношение компонентов структуры образа Родины, а также специфичное содержание компонентов. Понимание Родины, родной земли, Отчизны меняется с течением времени под влиянием множества причин. Все это не могло не отразиться и на содержании образа Родины у подростков, ее роли в ценностно-мотивационной структуре личности. Исследование подростков разной национальности позволит нам получить современное представление изучаемого понятия.

Целью исследования является изучение структуры и содержание образа Родины у подростков разной национальности: русской, азербайджанской, армянской

Описание методики: контент-анализ сочинений «Я и моя родина», анкетирование, наблюдение.

Результаты:

- У всех респондентов не зависимо от возраста и национальности когнитивный компонент выражен в большей степени и отмечается низкий уровень ценностно-смыслового компонента.
- У респондентов всех трёх национальностей эмоционально-оценочный компонент находится на одном уровне и не меняется с возрастом.
- У армянских и азербайджанских школьников образ Родины связан одновременно с несколькими странами.

Выводы

Соотношение компонентов в образе Родины у школьников во всех возрастных группах и у трёх национальностей, имеет тождественный характер. В понятие Родины подростки разных национальностей вкладывают разный смысл, обусловленный, мы считаем условиями и факторами социализации, ведущими из которых являются процессы обучения и воспитания школьников, как в образовательном учреждении, так и в семье.

В школе необходимо разработать программу по формированию способности размышлять о Родине, рефлексии своего отношения к Родине, принятия новых смыслов предметов явленной страны направленному на усиление ценностно-смыслового компонента и повышения личной значимости родной страны для учащихся с учетом особенностей семейного этнического влияния. Выявленные различия в особенностях развития индивидуально-психологических и личностных характеристик подростков разных национальностей, в части содержания ценностно-смыслового компонента образа родины должны учитываться при формировании различных программ военно-патриотического направления.

ГРУППА КРОВИ – ПУТЬ К НАШЕЙ ЛИЧНОСТИ

Артюхова Софья Александровна

научный руководитель Колга Е.Г.

МОУ СОШ № 2 село Успенское Успенского района Краснодарского края.

У людей выявлено четыре основные группы крови, обозначаемые во всем мире символами: О (I), А (II), В (III) , АВ (IV). Однако, у людей выявлено и четыре основных типа темперамента:



холерик, сангвиник, меланхолик и флегматик. Как взаимосвязаны физиологическая и психологическая характеристики личности – это мы попытались выяснить в своих исследованиях.

Цель: выявить зависимость между группой крови и темпераментом человека, можно ли по группе крови определить характер личности.

Гипотеза: группа крови проецируется на черты характера, и лица с одной группой крови могут иметь похожий темперамент. Может ли группа крови быть ключом к нашей личности?

Описание методик: определения групп крови на моноклональных цоликлонах анти – А и анти – В, опросник Айзенко для определения типа темперамента.

Результаты исследования:

О(І) группу крови имеют – 6 учащихся;

А (II) группу крови имеют – 10 учащихся;

В (III) группу крови имеют – 9 учащихся;

AB(IV) группу крови имеют – 2 учащихся

У этих же детей определили и темперамент. Результаты:

	холерик	сангвиник	флегматик	меланхолик
I группа крови	100 %			
II группа крови		90%		10%
III группа крови			78%	22%
IV группа крови				100%

Вывод: в ходе исследований выявлена зависимость темперамента от групп крови. Группа крови проецируется на черты характера, и лица с одной группой крови имеют похожий темперамент. Темперамент и группа крови являются постоянными характеристиками человека с момента рождения и в течение всей жизни, учитывая это с раннего возраста по группе крови можно предвидеть основные психологические характеристики ребенка, корректировать его поведение, развивать лучшие личностные качества.

ОЗЕЛЕНЕНИЕ ГОРОДА: ИСТОРИЯ, ПРОБЛЕМЫ И ПЕРСПЕКТИВЫ

Пронина Ирина Константиновна

научный руководитель Шерстюк Н.П.

ГОУ СПО «Педагогический колледж г.Орска», Оренбургская область

Город Орск расположен на отрогах Уральских гор при впадении реки Орь в Урал. Одной из достопримечательностей города является знаменитая орская пестроцветная яшма. Большое рукотворное море — Ириклинское водохранилище — находится в непосредственной близости от Орска, с запада поднимаются отроги Уральских гор, которые идеально подходят для лыжного туризма.

Орск — крупный промышленный центр Южного Урала. Основными загрязнителями окружающей среды являются: комбинат «Южуралникель», Нефтеперерабатывающий завод имени Чкалова, завод «Синтезспирт», комбинат «Уральская Сталь».

Экология города страдает, поэтому ему жизненно необходимо озеленение. К озеленению относятся посадка деревьев (крупномеров) различных пород и сортов, создание живых изгородей из различных кустарников, деревьев и декоративных растений, а также озеленение газонами.

Проблема исследования: как развивалось озеленение города Орска?

Цель исследования: изучить историю и состояние озеленения города Орска.

Объект исследования: озеленение г.Орска.

Задачи исследования:

- 1) Изучить литературу и архивные материалы по исследованной проблеме;



2) Дать характеристику основополагающим понятиям: озеленение и его виды, значение озеленения;

3) Систематизировать материал по озеленению г.Орска.

Ход исследования: В ходе исследования были использованы следующие методы:

а) ретроспективный анализ;

б) анализ литературы по данной теме;

в) анализ архивных документов по данной теме;

г) анализ публикаций в СМИ.

В работе характеризуются сущность и значение озеленения, история озеленения города, современное состояние озеленения города Орска. Актуализируются проблемы озеленения и рассматриваются его перспективы.

АНАЛИЗ СОЦИАЛЬНО-ПСИХОЛОГИЧЕСКОЙ ГОТОВНОСТИ ВЫПУСКНИКА МУЖЕВСКОЙ ШКОЛЫ К САМОСТОЯТЕЛЬНОЙ ЖИЗНИ

Сотруева Вера Борисовна

научный руководитель Корсакова М.И.

Мужевская средняя школа имени Н.В.Архангельского, село Мужки

Современная молодежь проходит свое становление в сложных условиях ломки старых ценностей и формирования новых социальных отношений. Отсюда растерянность, пессимизм, неверие в будущее. Сегодняшняя жизнь проходит под знаком глобальных перемен в обществе, общественном сознании, и от нашего сегодняшнего выбора путей развития зависит наше будущее.

Цель работы: анализ степени подготовленности выпускников к самостоятельному проживанию и разработка рекомендаций для учащихся.

Задачи работы:

1. Изучение литературы по данной теме;
2. Анкетирование учащихся;
3. Анализ полученной информации;
4. Разработка рекомендаций.

Актуальность работы: мы живем в поселке, где отсутствуют средние специальные и высшие учебные заведения. Выпускники нашей школы уезжают из родных мест и начинают самостоятельную жизнь за пределами поселка, а зачастую и округа. В связи с этим нам представляется важным, изучив степень подготовленности их ко взрослой жизни, отметить в достаточной ли степени они готовы самостоятельно обслуживать себя, принимать решения, вести здоровый образ жизни, быть полезными членами общества.

Выводы.

1. В результате исследования я выяснила, что подготовка выпускников Мужевской школы к самостоятельной жизни является недостаточной.

2. Из этого следует, что старшеклассникам следует пересмотреть свое отношение к проведению свободного времени, вредным привычкам и к бескорыстной социальной работе.

3. Также выпускникам стоит уделять больше времени развитию своей самостоятельности.

Заключение. Так как современные выпускники школы не готовы в достаточной степени к самостоятельной жизни, можно порекомендовать старшеклассникам поработать над вредными привычками, режимом дня, целями деятельности в социуме.



ВЛИЯНИЕ САМООЦЕНКИ НА УСПЕВАЕМОСТЬ

Попова Наталья Фёдоровна

научный руководитель Корсакова Марина Игоревна

МОУ-МСОШ им. Н.В.Архангельского, село Мужы

Введение:

«Оценка самого себя, своих достоинств и недостатков, своих поступков» - такое определение дается понятию «Самооценка» в словаре С.И.Ожегова.

Человек постоянно сам себя оценивает, при этом самооценка может меняться в зависимости от зрелости личности и общественных условий, в которых она действует. Человек соотносит свои действия с одобряемыми им социальными образцами поведения при выполнении тех социальных ролей, с которыми он себя отождествляет. В моей работе поучаствовали ученики параллели 11-ых классов, в своей работе я попробую проанализировать самооценку выпускников.

Цель: выявить связь успеваемости и самооценки учащихся 11-х классов.

Задачи:

1. Собрать материал по самооценке.
2. Тест на выявление самооценки, анализ результатов.
3. Собрать сведения об успеваемости и выявить связь успеваемости учащихся с их самооценкой.

Выводы работы:

1. Из полученных данных прослеживается, что 65% тех, чья самооценка достаточно объективна хорошисты и 35% той же группы троечники.
2. В группе с высокой самооценкой, но недовольством окружающим миром, 60% хорошисты и 40% троечники.
3. 100% троечники в группе с высокой самооценкой и с заниженной самооценкой.
4. Самооценка требует коррекции, важно, чтобы уровень оценки самого себя был объективным.

СПОСОБЫ РАЗВИТИЯ СПОСОБНОСТЕЙ ЧЕЛОВЕКА И РАСШИРЕНИЯ ЕГО ВОЗМОЖНОСТЕЙ ЕСТЕСТВЕННЫМ И ИСКУССТВЕННЫМ ПУТЁМ НА ОСНОВЕ МОДЕЛИ ГУБЕРНАТОРСКОГО СВЕТЛЕНСКОГО ЛИЦЕЯ И ЗА СЧЁТ ПОДАЧИ ОБРАТНОГО СИГНАЛА В МОЗГ

Пушкарёва Юлия Сергеевна.

научный руководитель Сайбединов Александр Геннадьевич

*ОГОУ «Губернаторский Светленский лицей» Томская область, г. Томск,
пос. Светлый*

Человек не всегда реализует свои способности в меру собственных возможностей и во многом это связано с тем, что современный мир ориентирован в основном на людей, анализирующих левым полушарием (которые запоминают и воспроизводят информацию); в то время, как творческий контингент, у которых в большей степени развито правое полушарие (способных неординарно мыслить и принимать нестандартные решения) остается ущемленным .

Большую роль в формировании личности играет система образования, которая сегодня ориентирована на воспитание человека запоминающего и воспроизводящего информацию, а не на созидающего и творящего. И, как следствие этого, человек развивается по стандартной схеме: запоминать-воспроизводить информацию. Поэтому мне стало интересно: а возможно ли увеличение творческих способностей у праворукого человека за счёт задействования левой руки и способна ли система образования развивать гармонично оба полушария мозга человека, вос-



питьвая полноценных личностей, обладающих не только конкретными знаниями, но и способных эвристически, неординарно мыслить? Для ответа на этот вопрос я исследовала влияние системы образования на способности человека, взяв за пример модель Губернаторского Светленского лицея, как школу с уклоном на развитие творческого мышления человека. Сравнив системы образования обычной школы и Губернаторского Светленского лицея, я сделала следующие выводы: развитие творческих способностей оказывает влияние на человека, развивая в нем неординарно мыслящую личность, способную создавать и изобретать. Поэтому данная проблема является очень актуальной темой для исследования.

Объектом моего исследования являлось изучение особенностей левого и правого полушария головного мозга, леворукость как следствие активной работы правого полушария, система образования и её роль в развитии способностей человека на примере модели авторской школы и обратный сигнал, подаваемый в мозг искусственным путём.

Цель моей работы - доказать, что современная система образования может эффективно развивать как левое, так и правое полушарие головного мозга, а также доказать, что существует механизм «обратного сигнала», позволяющий наверстать упущенное в развитии правого полушария.

Я выделила следующие задачи: познакомиться с результатами исследований в области изучения работы правого и левого полушарий головного мозга, изучить вопрос влияния системы образования на развитие правого полушария, обосновать теорию «обратного сигнала», провести практические исследования для подтверждения теории, проанализировать результаты практического исследования и сделать выводы.

ПОНИМАНИЕ КАТЕГОРИИ «ВРЕМЯ» У ПОДРОСТКОВ С КОМПЬЮТЕРНОЙ ЗАВИСИМОСТЬЮ

Дурбан Ольга Николаевна

научный руководитель Кунакова, Е.А.

ГОУ ВПО «Сургутский государственный университет Ханты-Мансийского автономного округа», г. Сургут

У подростков, как мы знаем, существуют различные траектории развития. Одной из таких траекторий является аддиктивное поведение. Существуют различные его виды, выделяемые преимущественно по объекту аддикции – это химическая зависимость, нарушения пищевого поведения, сексуальные аддикции или, например, компьютерная зависимость, являющаяся наиболее распространенным видом аддикции среди подростков. Компьютер кажется им самым безопасным, безвредным, неконтролирующим способом ухода из реальности. Теряется осознание временной перспективы – понимание категории «время» становится недифференцированным, «время» становится фактором, который лишь ограничивает работу за компьютером. Общение же с реальными людьми постепенно обесценивается.

Цель работы: исследование понимания категории «время» у подростков с компьютерной зависимостью в рамках проведения проекта «Машина времени».

Методы проведенных исследований: наблюдение, тесты, констатирующий и формирующий эксперимент, проектная форма.

Гипотеза: мы предполагаем, что у подростков с компьютерной зависимостью, недифференцированное понимание категории «время» в процессе проведения проекта «Машина времени» будет изменяться, что проявится в появлении эмоциональной насыщенности размышлений о «времени» и ориентации на будущее.

Основные результаты научного исследования: был разработан и апробирован проект «Машина времени», который явился оптимальной формой работы по первичной профилактике компьютерной зависимости в подростковом возрасте.



По итогам проведения проекта «Машина времени» были сделаны следующие **выводы**:

1. «время» перестаёт иметь для подростков только назывательное свойство;
2. происходит понимание и осознание сложности временной перспективы, значительней становится само понятие будущего времени;
3. формируется, либо закрепляется рефлексия по поводу своего личного времени;
4. понимание времени становится «глубоким», осознанным.

ФЕНОМЕН РОДИТЕЛЬСТВА В ПРЕДСТАВЛЕНИЯХ СОВРЕМЕННОЙ МОЛОДЁЖИ

Фёдорова Екатерина Алексеевна
научный руководитель Таран И.И.

Великолукская государственная академия физической культуры и спорта, г. Великие Луки

Для современного общества характерно изменение стереотипов, взглядов на жизнь, изменение жизненных установок. В связи с этим возникает необходимость в выявлении представлений молодежи, прежде всего юношей и девушек, о своей будущей семейной жизни, а также их готовности примерить на себя родительские роли.

В качестве гипотезы выдвинуто предположение о том, что степень сформированности различных компонентов будущего родительства имеет половую детерминированность, т.е. содержание осознанности основных компонентов родительства существенно различается у девушек и юношей.

Исследование проводилось на базе Великолукской государственной академии физической культуры и спорта, в тестировании приняли участие юноши и девушки 1987-1988 года рождения.

В исследовании использовались методика «Ценностные ориентации» Рокича; опросник «Сознательное родительство»; методика «Представление об идеальном родителе» Р.Г. Овчаровой; Опросник родительских установок PARY; методика «Моя семья» Г.В.Акопова.

Результаты исследования. 43% девушек, на данном этапе своей жизни, осознают в наибольшей степени предполагаемый стиль семейного воспитания. В свою очередь, у 30% юношей наиболее осознан такой компонент как «родительская ответственность», что объясняется ролью лидера, главы семьи. У 14% девушек, степень осознанности такой составляющей компонента «родительского отношения» как эмоциональная дистанция осознается выше. В тоже время, и у 20% юношей осознан, в большей степени, именно данный компонент психологической структуры родительства.

Методика Овчаровой «Представление об идеальном родителе», позволила нам изучить у студентов особенности представлений о родительстве исходя из 3 основных показателей: когнитивном, поведенческом и эмоциональном. Юноши (60%) представляют идеального родителя исходя из когнитивного аспекта. С точки зрения 30% юношей, идеальный родитель – это родитель, который не просто обладает набором необходимых знаний, а владеет практическими умениями и навыками по уходу, материальному обеспечению, воспитанию и обучению ребенка. А фактически половина группы девушек (48%), наоборот оценивают идеального родителя исходя первоначально, как раз таки, из «поведенческого» компонента родительства. Эмоциональная сторона представления об идеальном родителе наблюдается у 10% юношей и у 28% девушек.

Данные, полученные в ходе проведенного исследования, позволяют сделать вывод о том, что для юношей семейная жизнь, и в особенности родительство мыслится в отдаленной временной перспективе, в то время как у девушек образ родителя отличается осознанной составляющей данного компонента.



КНИГА ДЛЯ ЧТЕНИЯ НА АНГЛИЙСКОМ ЯЗЫКЕ «OUR TOWN»

Криницына Юлия Олеговна

научный руководитель Кунгурова И.М.

*ГОУ ВПО «Ишимский государственный педагогический институт
им. П.П. Ершова», г. Ишим*

Для повышения эффективности обучения иностранному языку необходимо использовать краеведческий компонент. Однако при использовании краеведческих материалов в процессе обучения иностранному языку учителя испытывают серьезные затруднения, связанные с недостаточной разработанностью проблемы, с отсутствием практических, методических материалов. Наиболее оптимальным является использование краеведческих материалов в обучении школьников чтению на иностранном языке.

Сегодня особое значение приобретает умение критически мыслить. Критическое мышление - направленное мышление, процесс, ориентированный на решение проблемы. С этой целью процесс обучения чтению на иностранном языке мы построили на основе технологии развития критического мышления через чтение и письмо (далее ТРКМЧП). ТРКМЧП - система стратегий, обучающих школьников мыслительным умениям, позволяющим эффективно работать с информацией, принимать осмысленные решения, решать повседневные проблемы и взаимодействовать с окружающим миром.

На уроках английского языка чтение выступает как средство приобщения учащихся к культуре родного края. Работа строится на учебных текстах, легких в языковом отношении с ясной логической структурой, соответствующих уровню развития и интересам учеников. Работа осуществляется в три этапа: до чтения (стадия вызова), в процессе чтения (быстрое чтение, выделение в тексте основных смысловых вех и т.д.), после чтения (стадия рефлексии). Особое внимание уделяется развитию у учеников критического мышления. Для этого используются разные стратегии и приемы работы: чтение с разметкой; заполнение таблицы «Кто - Что - Когда - Почему»; стратегия «Идеал»; приемы «Тонкий и Толстый вопрос», «Дерево предсказаний» и др.

Книга для чтения «Our Town» предназначена для того, чтобы ребенок, работая с ней, прочитал предложенные тексты, выполнил все задания, раскрыл и подписал все картинки. Только так он запомнит, как нужно рассказать об Ишиме по-английски и даже сможет написать о нем своему зарубежному другу.

ФОРМИРОВАНИЕ КОММУНИКАТИВНОЙ КОМПЕТЕНТНОСТИ ПОДРОСТКОВ В ПРОЦЕССЕ ТРЕНИНГОВЫХ ЗАНЯТИЙ

Носкова Татьяна Сергеевна

научный руководитель Кислицына Валентина Александровна

Ишимский государственный педагогический институт имени П.П.Ершова, г. Ишим

Общение со сверстниками в подростковом возрасте принимает характер первоочередной значимости. Потребность быть принятым значимыми людьми и боязнь быть отвергнутым – главные мотивы в общении подростков. В то же время они не умеют чувствовать собеседника и управлять своим состоянием и, тем самым, повышают риск для себя быть не принятыми группой сверстников. Для успешной социализации младшего подростка в среде сверстников ему необходимо обладать высоким уровнем коммуникативной компетентности. Коммуникативная компетентность – это совокупность способностей, знаний и умений, необходимых для эффективного общения. В качестве основного способа формирования коммуникативной компетентности подростков мы рассматриваем тренинговые занятия. Тренинг – область практической психологии, ориентированная на использование активных методов групповой работы с целью



развития компетентности в общении. В нашей программе тренинга предполагается развитие основных компонентов коммуникативной компетентности (знания, умения, способности) посредством воздействия на личностную сферу через познание себя, познания других и приобретения навыков работы над собой. Задачи: сформировать представления об эффективном общении (понимание процесса коммуникации (что такое общение, цели и задачи общения, ценность общения, сложности/затруднения в процессе общения); знакомство с правилами эффективного общения); сформировать коммуникативные умения (слушать/видеть/чувствовать, выражать свои чувства, эффективно выстраивать общение); развить коммуникативные способности установления контактов и бесконфликтного общения. Методы работы: диалоговые методы (беседа, эвристическая беседа, дискуссия); развивающие игры и упражнения (упражнения по межличностной коммуникации, дыхательные и двигательные упражнения); рефлексивные методы.

Нами определена характеристика уровней развития коммуникативной компетентности подростков, разработана беседа для диагностики уровней сформированности коммуникативного знания, разработана программа по формированию коммуникативной компетентности у подростков и проверена ее эффективность. Результаты исследования могут быть использованы в практической деятельности специалистов школ и учреждений дополнительного образования для работы с подростками.

ИСПОЛЬЗОВАНИЕ МНОГОКОМПОНЕНТНЫХ ЗАДАЧ С ПРОФИОРИЕНТАЦИОННОЙ НАПРАВЛЕННОСТЬЮ В ПРОЦЕССЕ ПОВТОРЕНИЯ МАТЕМАТИКИ

Гаранжа Анна Ивановна

научный руководитель Кирюхина Е. Н.

Факультет среднего профессионального образования ТИ ОРЁЛГУ, г. Орёл

Актуальность проблемы исследования. В начале нового тысячелетия в связи с постоянно растущим кругом профессий, где применяются современные информационные технологии, возрастает требования к качеству математической подготовки студентов. Трудно назвать какую-либо ветвь математики, которая не находила бы применения в практике, какую-либо область знания, где бы не использовались математические методы. Усиление влияния математики на развитие науки и производства, расширение сферы использования математических знаний, умения повышающие значения полноценного образования по этому предмету для каждого учащегося.

Цель исследования состоит в разработке системы задач для повторения математики, учитывая техническую направленность учебного заведения.

Объектом исследования является процесс обучения математики на первом курсе факультета среднего профессионального образования.

Предмет исследования: способы и средства организация повторения на занятиях математики.

В первой главе мы рассмотрели роль математики в изучении специальных дисциплин и сформулировали основные требования к организации повторения. Анализ различной психолого-педагогической литературы, диссертационных исследований в области процесса повторения, позволил выделить основные требования к организации повторения.

Во второй главе мы проанализировали действующие учебники и учебные пособия для проведения занятий математики на первом курсе факультета среднего профессионального образования и привели примеры задач, удовлетворяющим поставленным требованиям, которые были обобщены в первой главе.

При правильной организации повторения и разработке систем задач удастся эффективно и продуктивно подготовить студентов к экзамену вне зависимости от формы его проведения, обеспечить необходимой базой для получения профессионального образования.



ДЕПРЕССИВНОЕ СОСТОЯНИЕ ПОДРОСТКОВ, ПРИНАДЛЕЖАЩИХ К СУБКУЛЬТУРЕ ЭМО

Коржов Игорь Валерьевич

руководитель Воробьева О.О.

научный консультант Цветкова Н.В.

Муниципальное бюджетное образовательное учреждение межшкольный учебный комбинат города Кирово-Чепецка, Кировской области

Актуальность исследования. В настоящее время появляется много молодежных субкультур, которые привлекают в свои ряды все большее количество подростков. Некоторые из этих субкультур имеют деструктивные проявления, антисоциальную направленность.

Одно из популярных неформальных движений – Эмо. Это эмоциональные подростки, которые выражают себя в особом стиле поведения, музыке, одежде. Им приписывают такие деструктивные явления, как депрессивность и суицид. Но, по мнению специалистов, эти явления – эмоциональная неустойчивость, импульсивность, депрессивность – свойственны подростковому возрасту в целом.

Является ли депрессивное состояние, а значит, и склонность к суициду, у подростков – Эмо следствием их принадлежности к этому неформальному движению? Для решения поставленной **проблемы** было проведено данное исследование, темой которого является изучение состояния депрессии у подростков, принадлежащих к субкультуре Эмо.

Объект исследования - молодежная субкультура Эмо.

Предмет исследования - депрессивные состояния подростков Эмо.

Цель исследования: изучить особенности проявления депрессивного состояния у подростков Эмо.

Гипотеза исследования: мы предполагаем, что причины депрессивных состояний подростков в субкультуре Эмо лежат в сфере их повседневной жизни, главным образом, в сфере межличностных отношений, потому что сфера общения очень важна и значима для них.

Для достижения поставленной цели были решены следующие задачи:

1. изучить историю возникновения субкультуры Эмо;
2. рассмотреть депрессивные и тревожные состояния в идеологии Эмо;
3. провести эмпирическое изучение проявлений депрессии и тревожности у подростков Эмо.

Методы исследования: теоретические - анализ, синтез, обобщение, классификация; эмпирические - беседа, тестирование, наблюдение, методы математической статистики (расчет средних величин, коэффициент корреляции Стьюдента).

Работа состоит из 3-х разделов: введение, основная часть, заключение.

ГОТОВНОСТЬ К ФАНДРАЙЗИНГУ КАК КОМПОНЕНТ ЛИЧНОСТНО-ПРОФЕССИОНАЛЬНОГО САМОРАЗВИТИЯ БУДУЩЕГО ПРЕПОДАВАТЕЛЯ

Дусеева Алина Романовна

научный руководитель Иванова Л.А.

ГОУ ВПО «Иркутский государственный лингвистический университет», г. Иркутск

Анализ литературы и исследование профессионально-педагогической подготовки студентов ГОУ ВПО «Иркутский государственный лингвистический университет» позволяют сделать вывод, что в подготовке будущего учителя формирование готовности к фандрайзингу занимает особое



место. Без сформированности этой готовности невозможно успешное осуществление педагогической деятельности на современном этапе. Для решения вопроса о формировании готовности преподавателя к фандрайзингу мы выявили сущностное содержание явления «фандрайзинг», ее компонентов и признаков. В результате анализа множественных подходов к интерпретации данного понятия было установлено, что понятие «фандрайзинг» зависит от смежных педагогических и экономических понятий.

Нами установлено, что готовность будущего преподавателя к фандрайзингу характеризуется наличием таких системных компонентов как мотивационно-личностный, операционально-деятельностный и когнитивный, включающих, в свою очередь, ряд функциональных компонентов. Выявленные компоненты определили показатели сформированности исследуемого нами качества.

В ходе исследования мы выявили, что кафедрой педагогики ГОУ ВПО ИГЛУ ведется серьезная работа по использованию и активному внедрению основ деятельности в сфере фандрайзинга, принципов и приемов, позволяющих эффективно формировать личность будущего преподавателя, готового к меняющимся условиям нынешней России на современном этапе. Анализ данных участия студентов в различного рода конкурсах, конференциях и т.д., результаты этих конкурсов дают основание утверждать, что система формирования готовности к осуществлению фандрайзинга будущего учителя, реализуемая преподавателями кафедры педагогики ГОУ ВПО ИГЛУ, эффективна.

Проведенное исследование - лишь один из подходов в разработке этой перспективной теоретической и практической проблемы. Дальнейшего изучения требуют такие вопросы: разработка педагогических условий формирования готовности будущего преподавателя к осуществлению фандрайзинга и разработка технологии их реализации в образовательном процессе. Это в планах нашего развития проблемы исследования.

ПЕСОЧНАЯ ТЕРАПИЯ, КАК ОДИН ИЗ ЭФФЕКТИВНЫХ МЕТОДОВ В ПОВЫШЕНИИ АДАПТАЦИОННЫХ ВОЗМОЖНОСТЕЙ СТУДЕНТОВ-ПЕРВОКУРСНИКОВ

Попова Анна Александровна

научный руководитель Кравцова Ксения Юрьевна

ФГОУ СПО «Крымский технический колледж» г.Крымск, Краснодарский край

Арт-терапия - это творческий вид деятельности, который доступен всем. Зная, что в основе арт-терапии лежит творческая деятельность и личностный подход, мы решили использовать для повышения адаптационных возможностей студентов-первокурсников песочную терапию.

Придя в новый коллектив, студент приспосабливается к новым условиям, при этом не у всех период адаптации проходит благополучно.

Целью данной работы является экспериментальное апробирование возможности песочной терапии в коррекции межличностных отношений, возникающих между подростками.

Гипотеза - выявление типов нарушений и соответствующих им методов коррекции, которые используются для гармонизации отношений между подростками, но и способствуют благоприятному развитию личности.

Задачи:

- научить адекватному разрешению конфликтных ситуаций;
- помочь подростку в процессах самореализации и самопознания, в подтверждение своей индивидуальности, неповторимости и значимости;
- развить сензитивность к процессу преодоления трудностей.

Экспериментальная работа по использованию песочной и изотерапии показала высокую эффективность коррекции межличностных взаимоотношений между подростками, о чём сви-



детельствуют отзывы родителей и преподавателей.

По результатам работы были сделаны следующие выводы:

- выявление типов нарушений и использование соответствующих им методов коррекции способствуют гармонизации отношений между подростками и благоприятному развитию личности;
- занятия арт-терапией, в частности Sandplay и изо-терапией, способствуют снижению уровня агрессивности до нормы;
- подростки, пережившие психическую травму, находят для себя такую игру весьма полезной: она помогает им заново пережить травматичное событие и, избавиться от связанных с ним переживаний.

РОЛЬ МАТЕМАТИКИ В ПОДГОТОВКЕ СПЕЦИАЛИСТОВ СОВРЕМЕННОГО ОБЩЕСТВА

Сунгурян Валентина Абеловна

научный руководитель Дубогрей Т. Ф.

Филиал ГОУ ВПО «Кубанский государственный университет» в г. Кореновске.

Успех преобразований в России непосредственно связан с ростом общего уровня образованности населения. Образованность и интеллект всё больше относят к разряду национальных богатств. Стремление к творчеству и умение решать нестандартные задачи превращаются в важнейший фактор реализации потенциала страны. В течение многих столетий математика является неотъемлемым элементом системы общего образования всех стран мира. Поэтому актуальность исследуемой темы, на наш взгляд, обусловлена уникальностью роли учебного предмета «Математика» в формировании личности, способной творчески решать любые задачи. Образовательный и развивающий потенциал математики огромен. Математика способна внести заметный вклад не только в общее развитие личности, но и в формирование характера, нравственных черт будущих специалистов.

Целью исследования: изучение роли математического образования в подготовке специалистов современного общества, поднятие престижа математического образования на всех уровнях.

Цель исследования была реализована посредством решения совокупности исследовательских задач:

1. Анализ значения, цели, общих принципов, содержания математического образования.
2. Раскрытие роли математики в развитии личности, в воспитании мировоззрения.
3. Исследование связи математики с некоторыми сферами жизни и деятельности граждан современного общества.
4. Проведение социологического опроса. На основании полученных данных сделать вывод о роли математики в подготовке высококвалифицированных специалистов.

Вывод: задача математического образования - научить человека думать. Для решения этой задачи математика приспособлена в гораздо большей степени, чем остальные дисциплины. Именно на уроках математики формируются универсальные (общие) умения и навыки, являющиеся основой существования человека в социуме. Математика учит оптимизировать свои действия, вырабатывать и принимать решения, проверять действия, исправлять ошибки. Значит, обучение математике должно рассматриваться как элемент профессиональной подготовки в формировании будущего кадрового потенциала России.



ЭФФЕКТИВНОСТЬ ПРАВОВОГО ВОСПИТАНИЯ В ШКОЛЕ: ПРЕДПОСЫЛКИ РАЗРАБОТКИ И ВНЕДРЕНИЯ ПРОГРАММЫ ПРАВОВОГО ВОСПИТАНИЯ

Янченко Галина Андреевна

научный руководитель Неволина И. Я.

*ГОУ ВПО «Славянский-на-Кубани государственный педагогический институт», г.
Славянск-на-Кубани*

1. В современных условиях общеобразовательные учреждения нуждаются в исследованиях правового воспитания подрастающего поколения с учетом современных реалий и научно обоснованных рекомендациях по их организации, чем обусловлена актуальность данной работы.

2. Цель работы — оценка эффективности правового воспитания в общеобразовательной школе с последующими рекомендациями по реорганизации учебно-воспитательного процесса (разработка авторской программы правового воспитания).

3. Объект — процесс правового воспитания учащихся общеобразовательной школы; предмет — эффективность правового воспитания учащихся.

4. Гипотеза исследования: эффективность процесса правового воспитания довольно низка, если не ведется системная работа в этом направлении. Опытнo-экспериментальной базой исследования являлась МОУ СОШ № 51 х. Черный Ерик Славянского района Краснодарского края (11 класс, $N = 7$). Использовались теоретические, эмпирические и математические методы.

5. Цель, объект, предмет и гипотеза исследования определили необходимость постановки и решения следующих задач: 1) охарактеризовать правовое воспитание как один из аспектов воспитания; 2) определив критерии, показатели и уровни правовой воспитанности школьников, разработать инструмент оценки эффективности правового воспитания учащихся; 3) по результатам исследования эффективности правового воспитания учащихся в конкретной школе разработать комплексную программу правового воспитания учащихся.

6. В ходе работы подтвердилась гипотеза исследования: даже класс с наибольшим уровнем воспитанности иллюстрирует недостаточную правовую культуру, что объясняется отсутствием системной работы по правовому воспитанию в школе. По результатам исследования (в рамках заключенного между школой и вузом договора о сотрудничестве) разработана программа правового воспитания школьников; разработанная программа позволит системно осуществлять правовое воспитание школьников и может быть использована в практике работы общеобразовательных учреждений.

СТРЕСС-СОВАДАЮЩЕЕ ПОВЕДЕНИЕ И ПСИХОСОЦИАЛЬНАЯ АДАПТИВНОСТЬ НАРКОЗАВИСИМЫХ ЛИЧНОСТЕЙ

Инкина Яна Сергеевна

научный руководитель Зинатулина Р.Р.

Восточная экономико-юридическая гуманитарная академия (Академия ВЭГУ), г.Уфа

Новая социально-экономическая и политическая ситуация в России привела к резкой смене привычных стереотипов, дестабилизации финансового положения, к чрезвычайной остроте социальных конфликтов, сформировала ощущение безысходности, крушения надежд, неуверенности в завтрашнем дне. Резкий рост наркоманий, суицидальной активности, ВИЧ-инфекции и СПИДА обусловили необходимость выживания общества в критической жизненной ситуации, решение которой требует максимального напряжения имеющихся ресурсов жизнеспособности в экстремальных условиях, срочного формирования навыков преодоления стресса и социальных проблем.



Комплексный подход в оказании психологической помощи наркозависимым лицам, основанный на интеллектуально-личностной психодиагностике, позволяет использовать арсенал адекватных средств психокоррекционного воздействия. Изучение копинг-стратегий, механизмов психологической защиты, социальной дезадаптации и психической адаптации наркозависимых будет способствовать разработке мероприятий профилактики и коррекции социального поведения в когнитивной, эмоциональной и поведенческой сферах, что свидетельствует о все возрастающем значении рассматриваемой нами проблемы и ее несомненной актуальности.

С целью изучения механизмов психологической защиты и различных форм копинг-поведения у наркозависимых лиц, их влияния на уровень функционирования и тип приспособительного поведения было обследовано 20 наркозависимых пациентов Республиканского Наркологического Центра г.Уфы - экспериментальная группа.

Для наркозависимых пациентов характерны защитные механизмы, которые искажают, отрицают и фальсифицируют восприятие реальности с целью снижения внутреннего напряжения и тревоги.

Взаимодействие копинг-стратегий и механизмов психологической защиты у наркозависимых: механизмы совладания со стрессом и механизмы психологической защиты составляют адаптационную систему больных наркоманией.

Установлено, что в результате применения психокоррекции у наркозависимых при неизменной психологической защите «Отрицание» наблюдается снижение напряженности механизмов психологической защиты, коррелируемых с дезадаптационными копинг-стратегиями, и повышение напряженности психологической защиты «Интеллектуализация», «Проекция» и «Реактивное образование».

Полученные в ходе экспериментального исследования результаты могут быть использованы как ориентиры для проведения последующей психокоррекционной работы.

СИСТЕМА РАБОТЫ ТЬЮТОРА В ОРГАНИЗАЦИИ ЭЛЕКТИВНЫХ КУРСОВ ДЛЯ ЛИЦ С ОГРАНИЧЕННЫМИ ВОЗМОЖНОСТЯМИ ЗДОРОВЬЯ

Кусжанова Айсулу Коянбаевна

научный руководитель Насыров Э.М.

ГОУ СПО Салаватский педагогический колледж, г.Салават

Тьюторство востребовано в сферах достаточно сложного содержания, где нет однозначных методов познания, где понимание требует персональных, личных усилий. Такое понимание не может быть, как правило, организовано технологически, для всех одинаково. Одной из таких сфер является образование детей с ограниченными возможностями здоровья.

Данная исследовательская работа направлена на поиск возможных вариантов решения поставленной *проблемы*: изучение особенностей работы тьютора с детьми с ограниченными возможностями здоровья.

Объект исследования: деятельность тьютора.

Цель: определить роль тьютора в освоении элективного курса «Создание сайтов» детьми с ограниченными возможностями слуха.

Если исходить из того, что тьютор больше практик, чем теоретик, он должен обладать определенными методиками, технологиями. Тьютор – не столько носитель знаний, сколько носитель технологий по использованию знаний.

Исследуя особенности организации элективных курсов для детей с ограниченными возможностями слуха, мы пришли к выводу, что эффективность занятий во многом зависит от сопровождения тьюторами. Свидетельством тому является результат диагностики работы тьюторов при проведении элективных курсов.



Рассмотрев теоретические аспекты понятия «тьютор», функции тьютора в современной школе, содержание профессионального образования и социальной адаптации лиц с нарушениями слуха, а также разработав и внедрив в элективный курс методическое пособие «Создание сайтов. Saas-платформа», мы пришли к выводу, что организация системной, комплексной работы тьютора в рамках элективного курса образовательного учреждения, влечёт за собой сформированность базовых знаний, умений и навыков работы с компьютерными технологиями учащихся с ограниченными возможностями слуха, развитие навыков научно-исследовательской деятельности, высокую степень активности учащихся. Таким образом, проведённое теоретическое и практическое исследование частично доказало состоятельность данной гипотезы.

ВНЕШНИЙ ВИД УЧАЩИХСЯ: НЕОБЫЧНЫЙ ВЗГЛЯД НА ПРИВЫЧНУЮ ПРОБЛЕМУ

Пускина Надежда Александровна

научный руководитель Подкладнева А. В.

МОУ ДОД ЦДЮТ п.Солнечный Хабаровского края

Данное исследование посвящено проблеме внешнего вида школьников. Проблема, которая актуальна уже не первое десятилетие, о которой много спорят, и точки зрения сторон диаметрально противоположны. При этом доводы, как сторонников введения школьной формы, так и ее противников, довольно убедительны. Но решения пока нет.

Цель: проанализировать проблему комплексно, оценить, насколько соответствуют действительному положению вещей доводы сторонников разных точек зрения, понять, в чем же заключается суть проблемы и предложить варианты ее решения.

Гипотеза: если решение проблемы в течение многих лет так и не найдено, то, возможно, неверен подход к ее решению.

Описание методик: анкетирование и психологическое тестирование учащихся старших классов, анкетирование педагогов, получение данные об академической успеваемости старшеклассников, анализ текстов школьных документов, регламентирующих внешний вид учащихся и педагогов.

Результаты:

1. Большинство учащихся, их родителей и педагогов против введения школьных Требования к внешнему виду, и мотивируют это в основном правом на свободу личности.
2. Никакой взаимосвязи между степенью соответствия внешнего вида учащихся Требованиям и их поведением и психологическим профилем личности не выявлено.
3. Тексты школьного Положения и Требования не конкретны и не соответствуют современным тенденциям моды и стиля.
4. Доводы сторонников и противников формы не подтверждаются результатами исследования.
5. И споры, и многие попытки решить проблему происходят без учета особенностей конкретного учебного заведения, без учета уровня знаний учащихся и педагогов и их готовности эти нововведения воспринять.
6. Введение единой формы невозможно без высокого престижа обучения в данном учебном заведении и наличия богатых традиций в нем.
6. Главным условием, чтобы Требования к внешнему виду осознанно и добровольно выполнялись учащимися и педагогами, является формирование у них культуры одежды.



МЕТОДИЧЕСКИЙ АНАЛИЗ ЛИТЕРАТУРЫ В ПОДГОТОВКЕ СПЕЦИАЛИСТОВ

Якимов Дмитрий Витальевич

научный руководитель Кострова Ирина Михайловна

БУ СПО «Мегионский Профессиональный Колледж» г.Мегион

Глубокие преобразования в профессиональном образовании обусловленные изменение структуры его содержание и введением государственных общеобразовательных стандартов, требует дальнейшего совершенствования профессиональной подготовки будущих специалистов образовательного пространства. Актуальность и значимость данного направления обусловлена тем, сто в деятельности преподавателей и мастеров профтехучилищ при подготовке учебного материала к уроку есть виды работ, отсутствующие или почти не актуализируемые в процессе профессионально – методической подготовки будущих будущих специалистов. Это влияет на качество их подготовки. Под методическим анализом учебного материала технических дисциплин следует понимать мысли деятельность преподавателя по выявлению – понятийного состава, структуры и логики учебного материала и выполнению его методической переработки с учетом специфики формируемых технических понятий и психологических закономерностей познавательной деятельности обучающихся.

Цель: Выделить и обосновать сущность, содержания, структуру, объекты, предмет, результаты методического анализа учебного материала.

Задачи: **1.** Выяснить психологические закономерности и особенности понимания учебного материала; **2.** Выделить дидактические основы проведения методического анализа учебного материала; **3.** Определить сущность, содержание и структуру методического анализа учебного материала; **4.** Разработать методику обучения методическому анализу учебного материала дисциплин; **5.** Экспериментально проверить, эффективность разработанной методики в ходе эксперимента.

Объектом методического анализа учебного материала является содержание учебной информации.

Предметом методического анализа учебного материала является содержание учебного материала, редуцируемое и представляемой с учётом психологических способностей обучающихся к пониманию, запоминанию и усвоению учебной информации.

Методы: Изучение и анализ литературы, теоретическое исследования проблемы, наблюдения за процессом подготовки преподавателей к урокам, беседы, интервьюирование преподавателей; проведение эксперимента и обработка результатов.

Новизна: Выявлены сущность, содержание функции, структура деятельности специалиста по проведению методического анализа, определены специфика, объект, результаты методического анализа, определены специфика, объект, результаты методического анализа учебного материала. Разработана знаковая модель.

ПОДГОТОВКА СПЕЦИАЛИСТОВ В УСЛОВИЯХ ПРЕДПРИЯТИЯ

Савченко Александр Юрьевич

научный руководитель Кострова Ирина Михайловна

БУ СПО «Мегионский Профессиональный Колледж» г.Мегион

Устойчивое функционирование предприятий в условиях рыночной экономики зависит от своевременного организационно-технического обновления производства, одним из результатов которого является возникновение новых видов трудовой деятельности, новых профессий и специальности, что обуславливает необходимость подготовки рабочих кадров с учетом соответствия



их профессиональной компетенции требованием современного производства. *Проблема:* Каково организационно-педагогическое условие формирования профессиональной компетенции рабочих кадров в учебных центрах предприятия.

Цель: Выявить и в ходе опытно-поисковой работы проверить организационно-педагогические условия формирования профессиональной компетенции рабочих кадров в учебных центрах предприятий.

Объект: Процесс формирования профессиональной компетенции рабочих кадров в учебных центрах предприятия.

Предмет: Организационно педагогическое условия формирования профессиональной компетенции рабочих кадров в учебных центрах предприятия.

Задачи: 1. Проанализировать особенности подготовки рабочих кадров в условиях предприятия. 2. Выявить и обосновать организационно-педагогические условия формирования профессиональной компетенции рабочих кадров в учебных центрах предприятий. 3. Разработать модель организации обучения рабочих кадров предприятий. 4. Проверить эффективность разработанной модульной технологии формирования профессиональной компетенции рабочих машиностроительного профиля в учебном центре предприятия. *Новизна:* Выявлены условия формирования профессиональной компетенции рабочих кадров в учебных центрах предприятий.

«ОБРАЗ ОТЦА» ГЛАЗАМИ СОВРЕМЕННОГО ПОДРОСТКА

Калошина Алёна Павловна

научный руководитель Бачурина Н. В.

МОУДОД ЦОД «Малая академия», г. Краснодар

Актуальность проблемы связана с серьезными изменениями, которое претерпевает отношение общества к роли отца в семье. Цель исследования: изучение «образа отца» с точки зрения современных подростков.

Гипотезы: имеются различия в восприятии подростками «образа своего отца» и «идеального папы». Формирование «образа отца» у подростков взаимосвязано с восприятием установок и методов родительского воспитания.

Методы исследования: анализ научной литературы, авторское анкетирование (для подростков и их родителей), авторский опросник (для подростков), проективная методика «Рисунок отца», опросник «Подростки о родителях» (ADOR, модификация Е. И. Розова).

Основные выводы работы:

- Главой современной семьи и подростки, и их родители видят не отца, а мать.
- Основное предназначение отца в семье, как осуществление наказаний и поддержание дисциплины указывают подростки; их родители выделяют основной отцовской функцией принятие важных решений. Экономическую ответственность отца за семью признают и дети и взрослые.
- Ассоциативное восприятие «образа отца» подростками носит ярко-выраженный эмоционально-чувственный характер, связан с определенными предметами материальной культуры (дом, деньги, машина) и негативными эмоциями.
- В характеристиках своих отцов у подростков преобладают положительные качества. Ведущая черта – добрый. В лидерстве также традиционные для восприятия мужчины черты – справедливый, строгий, требовательный,
- В коллективном портрете «идеального папы» отсутствуют классические «мужские» черты. В образе «идеального папы» преобладают характеристики личностного принятия ребенка, ума и социального признания.
- Выявлено несовпадение образов идеального и реального отца у подростков.
- Ведущие воспитательные позиции отцов, по мнению подростков это позитивный



интерес и директивность, как и у матерей. В семьях с отчимами преобладает автономия в воспитании.

«НАВЫКИ БУДУЩЕГО» У СОВРЕМЕННЫХ ПОДРОСТКОВ

Ушаков Роман Юрьевич

научный руководитель Бачурина Н. В.

МОУДОД ЦОД «Малая академия», г. Краснодар

Одной из существенных особенностей новой эпохи стал технологический и социальный прогресс. Возникшая совсем недавно ситуация «сверхбыстрого» развития общества предъявила человеку абсолютно новый список необходимых навыков, требующих, соответственно, новых форм обучения, ведь уча новому, нельзя учить по-старому. Сегодняшние подростки учатся в традиционной «старой» школе, но именно они составят социально-активную часть общества уже через 15 - 20 лет. Таким образом, проблематика потенциальной готовности подростка к требованиям будущего представляет значительную актуальность.

Целью исследования является выявление сформированности «навыков будущего» и особенностей субъективного восприятия времени у подростков. В исследовании предполагалось, что специфика условий современного школьного образования не способствует формированию «навыков будущего» у подростка, и это взаимосвязано с отсутствием у них четкой ориентации на будущее в субъективном восприятии времени.

Методы исследования: анализ литературных источников; методы психодиагностики: «Тест креативности П. Торренса» (образная часть), «Вопросник коммуникативных и организаторских склонностей» КОС, Б. А. Федоришина; «Методика определения интеллектуальной лабильности» А.С.Лачинса, «Методика изучения временной перспективы» Ф. Зимбардо, «Шкала ожидаемой продолжительности жизни R.DuRant», проективная методика «Линия жизни»; метод корреляционного анализа по Пирсону.

В результате исследования были подтверждены выдвинутые гипотезы. Сформированность «навыков будущего» у подростков недостаточна: креативность, коммуникабельность и организаторские способности имеют средний уровень развития; интеллектуальная лабильность, как когнитивная основа способности к переобучению, развита на низком уровне. Изучение субъективного восприятия времени подростками позволило выявить проблему отсутствия ориентации на будущее у подростков.

Будущее нельзя узнать, но можно создать! Психологическая готовность подростка к будущему очень важна, и добиваться ее можно через формирование «навыков будущего» и включение категории будущего в восприятие индивидуальной временной перспективы.

ЭГОИЗМ И ИМПЛИЦИТНЫЕ ПРЕДСТАВЛЕНИЯ ПОДРОСТКОВ

Недолуга Екатерина Михайловна

научный руководитель Бачурина Н. В.

МОУДОД ЦОД «Малая академия», г. Краснодар

Актуальность темы очень хорошо проявляется в современных школах, где обвинения в эгоизме часто становятся причинами конфликтов учителей и подростков. Что это – возрастное явление или четкая жизненная позиция, приобретенная на основании жизненного опыта, ставшая частью имплицитной картины мира подростка?

Цель исследования: определение взаимосвязи проявлений эгоизма у подростков с особенностями их имплицитных представлений.



Применяемые методы: анализ литературы по проблеме исследования; методика ЭАТ «Тест эгоцентрических ассоциаций» Т.И. Пашуковой; опросник «Шкала базисных убеждений» Р.Янофф-Булман (модификация М.А.Падун, А.В.Котельникова).

Основные выводы исследования:

1. У подростков средней школы показатели эгоизма низкие или средние.
2. В имплицитных представлениях подростков ведущим базисным убеждением является уверенность в доброжелательности окружающего мира.

3. Выявлены взаимосвязи проявлений эгоизма у подростков с особенностями имплицитных представлений в следующих позициях:

- подростки с высокими показателями эгоизма имеют негативные имплицитные убеждения о доброжелательности окружающего мира и справедливости и завышенные имплицитные представления Образа Я;
- подростки со средним и низким показателем эгоизма показывают позитивные имплицитные убеждения о справедливости, удаче и доброжелательности окружающего мира.

Можно предположить, что успешная коррекционная работа с высокими показателями эгоизма может проводиться через формирование положительных имплицитных представлений о доброжелательности окружающего мира и справедливости. Результаты нашего исследования могут быть использованы при работе с подростками в школе, на тренингах, на родительских собраниях.

СОЗДАНИЕ ИНТЕЛЛЕКТУАЛЬНЫХ ИГР С МУЛЬТИМЕДИЙНЫМ СОПРОВОЖДЕНИЕМ ДЛЯ УЧЕБНО-ВОСПИТАТЕЛЬНОГО ПРОЦЕССА

Шалапин Родион Игоревич

научный руководитель Бочарова Г.Н.

ФГОУ СПО «Тверской химико-технологической колледж»

Основной задачей учреждения среднего профессионального образования является обучение профессии. В связи с этим приоритетная роль предметных знаний неоспорима. В то же время профессиональная деятельность будущего специалиста не может быть полноценной, если им не усвоены основы коммуникативной культуры, нет стремления к постоянному интеллектуальному поиску. В связи с этим говорить об обучении в отрыве от воспитания невозможно.

В педагогической практике накоплено необходимое количество таких форм, позволяющих в полной мере реализовать эти задачи, в частности, педагогические игры. В отличие от привычной модели «учитель-ученик», играющему предлагается принципиально иная рабочая модель. В этой новой игровой реальности всегда предполагается другая ролевая установка, что существенно расширяет спектр возможностей личности и в итоге обогащает жизненный опыт. Помимо этого, в командной игре игрок ощущает себя частью коллектива, осознаёт необходимость своей деятельности для команды, оценивает уровень своих возможностей. Это чрезвычайно важно, так как помогает студенту реализовать свои коммуникативные потребности, социально адаптироваться.

Всё это и определило наше обращение к интеллектуальной игре как универсальной форме учебно-воспитательной работы. Предлагаемые нами интеллектуальные игры «Терра инкогнита», «Академические баталии», «Экспедиция» могут быть использованы как в аудиторных и внеаудиторных учебных занятиях, так и в воспитательных мероприятиях (самостоятельно или в виде составной части сценария). Схемы игр могут наполняться содержанием различных дисциплин, что позволяет говорить об их универсальности.

Важным элементом данных игр является интерактивный экран. Он позволяет обеспечить мультимедийное сопровождение игры слайдовой презентацией, выполненной в программе «PowerPoint». Несложная в техническом исполнении, слайдовая презентация обогащает игру видео- и аудиорядом, что позволяет воздействовать на различные каналы модальности, и через них - не только на интеллектуальную, но и на эмоциональную сферу участника игры. Всё это делает игру актуальной формой обучения и воспитания студента.



ВЛИЯНИЕ СЕМЕЙНЫХ ОТНОШЕНИЙ НА СТАНОВЛЕНИЕ ЛИЧНОСТИ РЕБЕНКА

Егерова Александра Анатольевна

научный руководитель Ильина Е.А.

НОУ ВПО "Московский Психолого-Социальный Институт", Муромский филиал

Актуальность выбора темы нашего исследования обусловлена прежде всего духовным содержанием жизни нашего древнего города Мурома, символом которого является сегодня Всероссийский праздник – День семьи, любви и верности, отмечаемый 8 июля.

Семья - это основанная на браке или кровном родстве малая группа, члены которой связаны общностью быта, взаимной моральной ответственностью и взаимопомощью; в ней вырабатывается совокупность норм, санкций и образцов поведения, регламентирующих взаимодействие между супругами, родителями и детьми, детей между собой.

Семейное воспитание - более или менее осознаваемые усилия по взращиванию ребенка, предпринимаемые старшими членами семьи, которые направлены на то, чтобы младшие члены семьи соответствовали имеющимся у старших представлениям о том, каким должен быть и стать ребенок, подросток, юноша.

Было проведено исследование в ДООУ №1 «Кораблик» г.Мурома в подготовительной к школе группе с целью определения существующих внутрисемейных границ: эмоционального фона, характерного для конкретной семейной системы. В исследовании принимали участие дети 6,5 – 7,5 лет, всего 16 человек.

Исходя из результатов исследования: перед нами 16 благополучных полных семей, где в основном главным авторитетом в семье является папа и решение всех семейных проблем остаётся за ним же.

ИЛЛЮЗИИ ЗРИТЕЛЬНОГО ВОСПРИЯТИЯ

Речкова Татьяна

Научный руководитель Русак Т.В.

МООУ «Школа-интернат № 64», г. Прокопьевск

Богат мир красок, звуков, запахов. Как обогащает душу каждого человека всё то, что мы имеем возможность видеть и воспринимать. Но всегда ли верно отражаются явления внешнего мира, почему наши восприятия могут быть ошибочными? В своей работе я попытаюсь дать ответ на этот вопрос.

Цель работы: выявление особенностей функционирования зрительного анализатора и роли оптических иллюзий в восприятии внешнего мира.

Гипотеза: оптическим иллюзиям подвержены все люди независимо от пола, возраста и этнической принадлежности; зрительный анализатор реально отражает окружающий мир, но он, как и все другие органы, относительно приспособлен к выполнению своей функции.

Методы исследования: изучение и анализ литературы, анкетирование, тестирование.

Актуальность: изучением вопросов о восприятии окружающего мира занимаются специалисты разных стран мира, и это не случайно. Способность человека осознавать себя в этом мире во многом зависит от работы зрительного анализатора. Но известно, что наше зрение несовершенно и иногда мы видим не то, что существует в действительности. И в этой связи становится актуальным вопрос, а какие же объективные и субъективные причины влияют на процесс восприятия?

По итогам работы сделаны следующие выводы:

- пожилой человек чувствует меньшие величины иллюзии, чем более молодой человек.

Обоснование этому я нашла в исследованиях японского психолога Акиюши Китаоки, кото-



рый выдвигает гипотезу, что это имеет отношение к ненамеренному движению глаза и что измерение движения глаза приведет к ответу на этот вопрос; на восприятие зрительных иллюзий в протестированной группе не повлияла половая принадлежность человека, острота зрения и культурная принадлежность.

Огромное большинство людей получают иногда одинаковые ошибочные зрительные впечатления, что говорит об объективности нашего зрения и о том, что оно, дополняемое мышлением и практикой, дает нам относительно точные сведения о предметах внешнего мира. Разное зрительное восприятие говорит о субъективности наших зрительных ощущений и об их относительности.

ПРЕДСТАВЛЕНИЯ СТУДЕНЧЕСКОЙ МОЛОДЕЖИ ОБ ОТВЕТСТВЕННОМ ПОВЕДЕНИИ

Мордовина Елена Андреевна

научный руководитель Краснощеченко И. П.

*Калужский Государственный Педагогический Университет им. К. Э. Циолковского,
город Калуга*

Общепризнанной проблемой современного российского общества является утрата норм морали, нравственности, ответственности, особенно характерные для молодежной среды и являющиеся следствием духовной дезинтеграции, межпоколенческой разобщенности, надлома ценностей старшего поколения и размытости смысложизненных ориентиров.

Исследованию различных аспектов данной проблемы посвящены работы В. В. Абраменковой, Б. С. Братуся, С. К. Бондыревой, Колесова, А. М. Кондакова, К. Муздыбаева, Т. Грачевой, В. И. Слободчикова, Дж. Роттера и др. К числу важнейших нравственных проявлений личности исследователи относят ответственность.

По мнению А. Н. Леонтьева, ответственность и поступок находятся в тесной связи. М. М. Бахтин утверждал, что ответственность является центральным свойством поступка. Ответственное поведение формируется, прежде всего, под влиянием институтов социализации: семьи, образовательных учреждений, СМИ, коллективов, в которые человек включается и с которыми взаимодействует.

Опираясь на понимание «ответственности», с одной стороны, как категории права, этики, социологии, психологии и педагогики, отражающей особое социальное и морально-правовое отношение личности к обществу, характеризующееся выполнением своего нравственного долга и правовых норм, а с другой, как сознание человеком своей способности выступать причиной изменений (или противодействия изменениям) в окружающем мире и в собственной жизни, а также сознательное управление этой способностью, в нашей работе мы используем понятие «ответственного поведения». Под ответственным поведением нами понимается такое поведение, которое соответствует принятым в обществе социально-правовым, моральным и нравственным нормам, формируется в процессе социализации человека и осознается человеком таковым.

В данной работе представлены результаты исследования, направленного на выявление представлений студенческой молодежи об ответственном поведении и самооценку различных его аспектов, выполненного с помощью методов анкетирования и шкалирования и пр.. Результаты нашего исследования показывают, что для современной молодежи характерны размытые представления об ответственности и ответственном поведении, семья теряет свой авторитет как ведущий формирующий и воспитательный социальный институт, а все большее значение и влияние на формирование поведенческих моделей приобретают СМИ, Интернет и молодежные субкультуры.



ЭТНОКУЛЬТУРНОЕ ВОСПИТАНИЕ ОБУЧАЮЩИХСЯ В ПОЛИЭТНИЧЕСКОЙ ОБРАЗОВАТЕЛЬНОЙ СРЕДЕ

Каримов Альберт Русланович

научный руководитель Кострова Ирина Михайловна

БУСПО «Мегионский профессиональный колледж», г. Мегион

В новых научно-технических и социально-экономических условиях жизни общества актуальность проблемы нашей работы определяется существующими противоречиями между: возрастающей потребностью общества и государства в формировании нового поколения с этнокультурной направленностью и уровнем разработанности научно-методических основ реализации социального заказа в образовании.

Цель нашей работы – выявить, определить и обосновать педагогические возможности этнокультурного воспитания обучающихся в полиэтнической образовательной среде.

Объект исследования – этнокультурное воспитание в ОУ системы СПО.

Предмет исследования – этнокультурное воспитание в полиэтнической образовательной среде.

Задачи:

- Выявить сущность, структуру и содержания этнокультурного воспитания обучающихся в полиэтнической образовательной среде и на этой основе уточнить основополагающие понятия – «этнокультурное воспитание» и «этнокультурная направленность обучающегося»;

- Разработать на основе личностно-ориентированного подхода систему этнокультурного воспитания обучающихся в полиэтнической образовательной среде и реализовать её на основе мониторинга этнокультурной направленности обучающихся;

- Опытным путём обосновать результативность и эффективность реализации системы этнокультурного воспитания обучающихся в полиэтнической образовательной среде.

Новизна:

- На основе личностно-ориентированного подхода выявлена и определена характеристика системы этнокультурного воспитания обучающихся в полиэтнической образовательной среде.

- Разработан мониторинг этнокультурной направленности обучающихся.

ВОСПИТАНИЕ ТОЛЕРАНТНОСТИ ПОДРОСТКОВ В ПРОЦЕССЕ МЕЖКУЛЬТУРНОГО ОБЩЕНИЯ В ОБРАЗОВАТЕЛЬНОМ ПРОСТРАНСТВЕ

Легута Илья Евгеньевич

научный руководитель Кострова Ирина Михайловна

БУСПО «Мегионский профессиональный колледж», г. Мегион

Актуальность темы исследования. Процесс глобализации, происходящий в современном мире, способствует расширению культурных границ, созданию «единого культурного поля» и влияет, на интенсивность межкультурного общения. Расширение межкультурных связей неизбежно приводит к возникновению всё новых социальных, политических, конфессиональных, экономических, образовательных и прочих проблем. **Толерантность** – это то, что делает возможным достижения мира и ведёт от культуры войны к культуре мира.

Целью исследования является изучения условий воспитания толерантности в процессе межкультурного общения в системе СПО. Организация поиска решения проблемы строилась в соответствии с **гипотезой**, согласно которой обобщения опыта воспитания толерантности подростков в ассоциированных школах ЮНЕСКО будет способствовать осмыслению современных



тенденций в нравственном воспитании и позволит выявить инструментарий, направленный на решения задач воспитания толерантности в российском педагогическом сообществе.

Задачи:

- Раскрыть значения понятий: «толерантность», «терпимость», «этнокультурная идентичность», «межкультурный диалог»;
- Подобрать диагностический инструментарий для изучения толерантности как позиции личности и результативности осуществляемых программ в системе СПО по воспитанию толерантности подростков;
- Выявить педагогические условия и реальные возможности использования межкультурного диалога в воспитании толерантности подростков.

Научная новизна. Систематизирован опыт воспитания толерантности в СПО г. Мегionsa; выявлены противоречия нравственного воспитания в системе СПО; определены основные формы воспитания толерантности; выявлены эмпирические данные, характеризующие толерантность современных подростков.

ОСОБЕННОСТИ ПРОЕКТИРОВАНИЯ КОМПЬЮТЕРНЫХ ТЕСТОВ ПО ОКРУЖАЮЩЕМУ МИРУ ДЛЯ МЛАДШИХ ШКОЛЬНИКОВ

Егорян Эмма

Научный руководитель: Тимошкина Н. В.

*Педагогический факультет Северо-Осетинский государственный университет
им. К.Л. Хетагурова, г. Владикавказ*

Специфичность содержания предметов, составляющих образовательную область «Окружающий мир», оказывает влияние на содержание и формы контроля. Основная цель контроля – проверка знания фактов учебного материала, умения детей делать простейшие выводы, высказывать обобщенные суждения, приводить примеры из дополнительных источников, применять комплексные знания.

Тестовая проверка даёт возможность систематически контролировать знания большого числа учащихся на уроке и формировать у них установку на неизбежность проверки, что дисциплинирует школьников и приучает их постоянно готовиться к урокам. Основным недостатком этого контроля – ограниченность применения: с его помощью можно проверить только репродуктивную деятельность учащихся (знакомство с учебным материалом и его воспроизведение), поэтому он наиболее применим в процессе текущего контроля.

В разработанном нами тесте задания, предъявляемые к исполнению, выполнены в игровой форме. Тест, выполненный как компьютерная презентация, несет основную информационную нагрузку по объяснению и закреплению нового материала. Мультимедийная презентация сконструирована как взаимосвязанный рассказ о мальчике, который не знал правил уличного движения, позволяет учащимся занять активную позицию и самим в какой-то мере стать учителями по трактовке знаков и объяснению правил дорожного движения. Данное пособие можно использовать и для самостоятельной оценки знаний учащимися дома. Простота использования, занимательность изложения и приятный интерфейс программы делают ее привлекательной для использования в обучении и воспитании детей дошкольного и младшего школьного возраста.

Таким образом, предлагаемая разработка представляет собой систему тестов с выбором одного варианта ответа из трех предложенных. Программа подсчитывает число правильных и неправильных ответов и выставляет оценку. Каждый слайд красочно оформлен соответствующей иллюстрацией и изображением дорожного знака. Педагог использует электронное пособие на этапе изучения и закрепления вновь изученного материала. Первоклассники в процессе работы с данным мультимедийным пособием принимают активное участие в обучении мальчика Ромы знакам и правилам уличного движения, помогая ему благополучно добраться до школы.



СОВЕРШЕНСТВОВАНИЕ РАБОТЫ НАД СОСТАВОМ СЛОВА ПО ПРОГРАММЕ «ШКОЛА 2100»

Самаева Пикрия, 2 курс

Научный руководитель: Баскаева Ж.Х., к.п.н., доцент

*Педагогический факультет, Северо-Осетинский государственный университет
им. К.Л. Хетагурова*

На сегодняшний день в начальной школе нет эффективной, упорядоченной системы работы над словообразовательным уровнем языка. По сути дела, младших школьников учат составу слова и словообразованию тогда, когда дети не знают его механизмов и закономерностей, не готовы к осознанию значения словообразовательных формантов производных слов; когда словообразовательные явления даются фрагментарно, механически, без логически упорядоченной системы овладения механизмами русского словообразования. Поэтому тема данного исследования является актуальной.

Авторы программы по русскому языку «Школа 2100» предприняли попытку избежать указанных недостатков. Насколько им это удалось, мы попытались проанализировать в настоящей работе. Таким образом, цель исследования – выявить пути совершенствования работы над составом слова по программе «Школа 2100».

Отличие данной программы от других заключается в следующем:

- сведения о составе слова вводятся раньше – с первых шагов обучения грамоте, в ходе регулярного наблюдения над словами;
- тема «Состав слова» является сквозной при обучении русскому языку;
- заявлен функциональный подход к изучению данной темы, т.е. рассматривается роль изучаемых морфем в слове;
- младших школьников знакомят с вариантностью морфем, а именно, с чередованием согласных в корне слова.

Однако, несмотря на указанные достоинства, в программе и учебниках системы «Школа 2100» имеются некоторые недостатки: 1) все морфемы и основу слова авторы учебников называют «части слова», не проводя различий между ними, т.е. не акцентируется внимания детей на двух главных отличительных признаках морфемы – её минимальности (неделимости) и наличии значения; 2) недостаточно упражнений на выяснение семантики (функций) служебных морфем; 3) не даются приемы выделения приставки и суффикса; детей приучают «узнавать» знакомую часть слова (например, приставку *по-* или суффикс *-очк-*), а не вычленять её в ходе анализа, что приводит к многочисленным ошибкам; 4) неудачен, на наш взгляд, и порядок ввода морфем.

В качестве путей совершенствования и активизации работы над составом слова мы выделили: 1) введение в программу обобщающего понятия *морфема*; 2) усиление семантического подхода, т.е. увеличение количества упражнений на выяснение значения не только корня, но и приставки и суффикса, что повысит осознанность усвоения материала; 3) практическое ознакомление младших школьников со всеми функциями служебных морфем (словообразовательной, формообразовательной и словоизменительной).



ФОРМИРОВАНИЕ ГРАЖДАНСКОЙ КУЛЬТУРЫ ЛИЧНОСТИ В ПРОЦЕССЕ ПРИОБЩЕНИЯ МОЛОДЁЖИ К ИСТОРИЧЕСКОМУ НАСЛЕДИЮ РОССИИ

Балашова Светлана Петровна

научный руководитель Чистякова Марина Александровна

ГОУ ВПО Нижегородский государственный архитектурно-строительный университет, г. Нижний Новгород

1. Проблема гражданственности связана с изменением подходов к общественной среде в связи с укреплением традиций ее гуманизации и демократизации, что находит своё выражение в области внутренней и внешней политики (программа «Патриотическое воспитание граждан Российской Федерации на 2005-2010 годы», Закон Российской Федерации «Об образовании», Федеральная программа развития образования). Гражданские качества населения выступают своего рода гарантом единства и силы государства, и одновременно показателем защищенности личности, что приобретает особую значимость в условиях социальной деформации.

2. Гражданственность как интегративное личностное качество включает в себя несколько составляющих: социальный оптимизм, умение дорожить святынями Отечества, понимание смысла жизни, активное отношение к добру и злу, достоинство, чувство чести и долга, осознанная и глубоко переживаемая гражданская позиция.

3. Формирование гражданственности, гуманности, нравственности, уважения к правам и свободам человека, любви к Родине, семье, окружающей природе рассматриваются как основополагающие направления в образовании. Формирующая программа, представленная в работе, направлена на формирование и развитие гражданской культуры личности в студенческой среде. Программа включает в себя комплекс воспитательных дел и мероприятий, развитых на 6 тематических блоков, включающих в себя ознакомление молодёжи с историческими событиями нашей Родины, осознание причастности к культурно-историческому развитию страны, воспитание гражданственности, уважения, гордости за подвиги соотечественников, развитие умения дорожить святынями Отечества.

4. Результативность работы проверяется с помощью опроса студентов специальностей «Культурология», «Педагогика и психология», «Психология», «Педагогический дизайн». Эффективность подтверждается положительной динамикой результатов контрольного этапа эксперимента. Исходя из полученных данных, можно сделать вывод о положительном воздействии программы на гражданское самосознание студентов, развитие гражданской культуры, нравственности.

5. Представленная программа может быть рекомендована в воспитательной работе в условиях высших учебных заведений, может быть полезна кураторам академических групп студентов дневных отделений 1-2 курсов в вузах.

ФОРМИРОВАНИЕ СОЦИАЛЬНЫХ ЭМОЦИЙ У СТУДЕНТОВ В УСЛОВИЯХ КОНТЕКСТНОГО ОБУЧЕНИЯ

Виноградова Анастасия Валерьевна

научный руководитель Мухина Татьяна Геннадьевна

ГОУ ВПО Нижегородский государственный архитектурно-строительный университет, г. Нижний Новгород

Актуальность проблемы нашего исследования определяется психолого-педагогическими данными, доказывающими влияние выраженности эмоциональных свойств личности на профессиональное самоопределение. Анализ опыта работ высшей школы по проблеме формиро-



вания социальных эмоций показал, что контекстное обучение применяется как обоснованное сочетание индивидуальных и совместных, коллективных форм работы студентов; это позволяет каждому делиться своим интеллектуальным и личностным содержанием с другими, приводит к развитию не только деловых, но и нравственных качеств личности. Результаты проведённого исследования характеризуют у студентов педагогического профиля весьма критичное отношение к другим, преобладание негативных и неадекватных форм выражения эмоций и поведения, в том числе неумение дозировать эмоции, неадекватное проявление эмоций, негибкость, неразвитость и невыразительность эмоций. Соответственно необходима работа по созданию психолого-педагогических условий для формирования и развития социальных эмоций студентов направления «Педагогика и психология» и направления «Профессиональное обучение (дизайн)». В соответствии с целью формирующего эксперимента были определены следующие пути применения технологии контекстного обучения в профилактической работе со студентами: 1) учебная деятельность академического типа; 2) квази-профессиональная деятельность; 3) учебно-профессиональная деятельность. В результате статистической обработки результатов установлено: значительно сниженный уровень самооценки – на 7%, изменение ориентации на профессиональную компетентность и служение – на 27% и 6%, распознавание эмоций других людей – на 7%. Экспериментально доказана целесообразность применения технологии контекстного обучения в учебно-воспитательном процессе. В целом, проведённая нами работа в соответствии с основными направлениями формирующего эксперимента и контрольным срезом, проведённым после формирующего эксперимента, позволяет нам судить об эффективности применения контекстного обучения в профилактической работе со студентами младших курсов. Это свидетельствует о том, что исследование требует продолжения дальнейшей работы и постановки новой проблемы исследования.

ОБЕСПЕЧЕНИЕ ПСИХОЛОГО-ПЕДАГОГИЧЕСКОГО СОПРОВОЖДЕНИЯ ТЕХНОЛОГИИ ЭВРИСТИЧЕСКОГО ОБУЧЕНИЯ СТУДЕНТОВ ПЕДАГОГИЧЕСКОГО ПРОФИЛЯ ПОСРЕДСТВОМ ФОРМИРОВАНИЯ СУЩНОСТНО-СОДЕРЖАТЕЛЬНЫХ ХАРАКТЕРИСТИК ОБРАЗОВАТЕЛЬНОЙ КОММУНИКАЦИИ

Гладкова Татьяна Евгеньевна, Дрягалова Елена Александровна

научный руководитель Филиппова Людмила Васильевна

*ГОУ ВПО Нижегородский государственный архитектурно-строительный
университет, г.Нижний Новгород*

Российское образование в настоящее время развивается на методологических основаниях, определенных в виде гуманистической парадигмы, предполагающей признание саморазвития человека как высшей ценности. Вместе с тем, зачастую наблюдается формальный подход к обучению и, как следствие, незаинтересованность студентов в будущей профессии или потеря этого интереса в ходе обучения, ослабление их внутренней мотивации, гиперболизация формальных ценностей образования. Поэтому в педагогике назрела необходимость в преобразованиях, которые при сокращении сроков обучения позволили бы людям свободно ориентироваться в большом объеме научной информации.

Это подразумевает использование подходов обучения, развивающих, в первую очередь, личностные качества обучаемого. В основе обучения в вузе, по нашему мнению, должна лежать методология творчества. Примером идей методологии творчества является **эвристическое обучение**. Творчество в данном случае рассматривается как базовое качество личности, позволяющее человеку реализовать себя в процессе жизни.

Особое внимание необходимо уделить *коммуникативной составляющей образовательного процесса* и проблеме совершенствования образовательной коммуникации участников об-



разовательного процесса, т.к. эвристические технологии предполагают свободное владение преподавателем и студентом языковыми средствами. Образовательную коммуникацию мы рассматриваем, как необходимое условие позволяющее передавать, преподнести собственные творческие мысли и открытия.

Одновременное применение технологии эвристического обучения и коммуникативных тренингов обеспечивает целенаправленное и комплексное воздействие на три подсистемы, формирующие культуру человека. Таким образом, формируется предвосхищаемый образ студента, обладающий тремя основными группами качеств: 1) когнитивные (познавательные) качества; 2) креативные (творческие); 3) методологические (оргдеятельностные) качества.

АКЦЕНТ НА ПЕДАГОГИКУ И ПСИХОЛОГИЮ КРЕАТИВНОГО ОБРАЗОВАНИЯ В ПРОЦЕССЕ ИЗУЧЕНИЯ КУРСА «АРХИТЕКТУРНАЯ ПЕДАГОГИКА»

Стукаленко Екатерина Николаевна

научный руководитель Шербакова Елена Евгеньевна

*ГОУ ВПО Нижегородский государственный архитектурно-строительный
университет, г.Нижний Новгород*

Важнейшим условием развития творчества студентов является совместная с преподавателем исследовательская деятельность. Прямое обучение творчеству невозможно, но вполне возможно косвенное влияние на него за счет создания условий, стимулирующих или тормозящих творческую деятельность.

Современное образование не знает другого способа сформировать подлинное, культурное мышление студентов, кроме как учить их подвергать сомнению любые суждения, с которыми они сталкиваются в учебном процессе и в повседневной жизни, оценивая правильность их суждения. Творчество — это не столько деятельность вообще, сколько специфическая деятельность в самой деятельности, увеличивающая созидательный потенциал последней. Иначе говоря, творчество заключается не только в изменении и последовательном преобразовании объекта творчества, но (и это главное), — субъекта творчества, то есть человека. Творческий потенциал как социально значимое качество человека является одной из важнейших характеристик личности человека как члена того или иного общества людей, творческой личности. Для развития в личности человека творческого потенциала необходима гибкая методология учебного процесса, базирующаяся на законах психологии образования и творчества, историческом подходе к развитию науки, техники и технологии. Это требует внесения изменений и коррекции в концепцию высшего образования, в ее содержательные компоненты, перехода на принципы фундаментализации и гуманитаризации образования. Обучение творчеству как специальной дисциплине должны проводить высоко квалифицированные специалисты, творчески активные педагоги, отличающиеся наличием у них в научно-учебно-воспитательной деятельности доминирующей потребности творчества. Для достижения эффекта креативной ориентации необходимо реорганизовать учебный процесс, в ходе которого обучаемый становится созидателем, а учебный материал средством достижения созидательной цели. Для достижения эффекта креативной ориентации необходимо ввести дополнительный учебный материал, включающий описание и показ действия эвристических приемов.



ОЦЕНКА ЭФФЕКТИВНОСТИ ИЗОТЕРАПИИ КАК МЕТОДА ПСИХОЛОГИЧЕСКОЙ КОРРЕКЦИИ ДЕТСКИХ СТРАХОВ

Серая Анна Александровна

научный руководитель Давлетова А. И.

Славянский-на-Кубани Государственный Педагогический Институт

Цель нашего исследования - оценить эффективность психокоррекционной работы с детскими страхами методом изотерапии.

Мы предположили, что если использовать изотерапию в процессе коррекционной работы с детьми младшего школьного возраста, то у ребенка изменится эмоциональное отношение к травмирующим факторам, вызывающим чувство страха.

Данное исследование проводилось на базе детского оздоровительного лагеря «Солнечная», возраст детей 8-9 лет. В исследовании приняло участие 21 человек. Из них: 10 человек – мальчики, 11 человек – девочки.

Эксперимент состоял из четырех этапов: проверка качества теста; диагностический; формирующий; анализ и интерпретация результатов.

На первом этапе проводился анализ качества теста методом измерения латентных переменных на основе модели Раша. Проведенный анализ позволил сделать вывод о том, что выбранная методика может применяться для диагностики выраженности страхов у детей младшего школьного возраста.

Диагностический этап проводился на основе методики М.А. Панфиловой «Страхи в домиках». По итогам первичной диагностики было выявлено 4 группы наиболее актуальных страхов у исследуемых детей (страх смерти, медицинские страхи, причинение физического ущерба, социально опосредованные страхи).

Формирующий этап эксперимента заключается в проведении психокоррекционной работы с выявленными страхами на основе программы педагогов-психологов Ломоносовской школы г.Москвы Л. Новиковой и Ю. Шарьковой. Также использованы материалы М.Б. Дорохова «Коррекция детских расстройств с помощью игровой интерактивной изотерапии» и М.В. Киселевой «Арттерапия в работе с детьми». На основе методики М.А. Панфиловой «Страхи в домиках» проведена повторная диагностика.

Проведенные исследования показали, что метод изотерапии в психокоррекционной работе с детьми младшего школьного возраста оказался эффективным в изменении отношения к психотравмирующим факторам, вызывающим страх у этих детей. В результате коррекционной работы уровень выраженности страхов снизился у 90% детей.

ОТВЕТСТВЕННОСТЬ, ГРАЖДАНСКАЯ АКТИВНОСТЬ, ПАТРИОТИЗМ: ОСОБЕННОСТИ ФОРМИРОВАНИЯ В ПЕДАГОГИЧЕСКОМ ВУЗЕ

Удолова Ольга Александровна

научный руководитель Борцова М. В.

*ГОУ ВПО Славянский-на-Кубани государственный педагогический институт,
Славянск-на-Кубани*

Для определения своего будущего и будущего своей страны, личность должна проявлять, в первую очередь, такие качества как ответственность, гражданскую активность и патриотизм. При подготовке специалистов в высших учебных заведениях формированию перечисленных качеств уделяется большое внимание. Актуальность настоящего исследования определяется тем, что существует дефицит в определении содержания гражданской активности, патриотизма личности на уровне научного понятия, а также их дифференцированном измерении.



С целью изучения характера взаимосвязи таких факторов как ответственность, гражданская активность и патриотизм студентов педагогического вуза были использованы следующие *методы исследования*: теоретический анализ литературы; эмпирические методы: «Исследование уровня субъективного контроля», модифицированные варианты тест-опросника для определения уровня патриотизма, уровня гражданской активности «Отношение учащихся к гражданственности и патриотизму», статистические методы обработки данных исследования. В данной работе использовалась *инновационная методика* измерения латентных переменных на основе модели датского математика Георга Раша, что позволило измерить изучаемые качества в линейных единицах.

Основные результаты исследования:

1. На основе методики измерения латентных переменных на линейной шкале измерены уровни ответственности, гражданской активности, патриотизма группы студентов факультета педагогики и психологии, которые определялись операционально, т.е. набором индикаторных переменных, с использованием модифицированных опросников.

2. Существует взаимосвязь таких факторов как ответственность, гражданская активность и патриотизм. Доказано, что если личность характеризуется высоким уровнем субъективного контроля (ответственностью), то ей также свойственны высокий уровень патриотизма и гражданской ответственности. На основании этого вывода необходимо отметить главенствующую роль воспитания гражданской активности и патриотизма студентов педагогического вуза через воспитание ответственности личности.

ВЛИЯНИЕ ВНУТРИСЕМЕЙНОГО ОБЩЕНИЯ НА РАЗВИТИЕ ЛИЧНОСТИ РЕБЕНКА

Панихина Дарья Васильевна

научный руководитель Лукьяненко М.А.

Славянский – на – Кубани государственный педагогический институт Славянск-на-Кубани

Традиционно главным институтом воспитания является семья. То, что ребенок в детские годы приобретает в семье, он сохраняет в течение всей последующей жизни. Важность семьи как института воспитания обусловлена тем, что в ней ребенок находится в течение значительной части своей жизни и по длительности своего воздействия на личность ни один из институтов воспитания не может сравниться с семьей. В ней закладываются основы личности ребенка, и к поступлению в школу он уже более чем наполовину сформировался как личность.

Семья может выступать в качестве как положительного, так и отрицательного фактора воспитания. Положительное воздействие на личность ребенка состоит в том, что никто, кроме самых близких для него в семье людей – матери, отца, бабушки, дедушки, брата, сестры, – не относится к ребенку лучше, не любит его так и не заботится столько о нем. И вместе с тем никакой другой социальный институт не может потенциально нанести столько вреда в воспитании детей, сколько может сделать семья.

В связи с особой воспитательной ролью семьи возникает вопрос о том, как сделать так, чтобы максимизировать положительное и свести к минимуму отрицательное влияние на детей.

В настоящее время проблема психофизического благополучия детей в условиях семьи приобретают особую актуальность, так как является одной из важнейших составляющих государственной политики сохранения здоровья нации.

Неадекватное отношение родителей к ребенку обуславливает его тревожное состояние, эмоциональный психологический дискомфорт.

Уровень сформированности самостоятельности зависит от развития личности ребенка и от создания условий родителями.

Позитивные взаимоотношения между взрослыми и детьми формируются при благоприятном климате в семье, при наличии нравственного характера самостоятельности детей.



АКМЕОЛОГИЧЕСКИЕ ОСОБЕННОСТИ ПСИХОЛОГИЧЕСКИХ ЗАЩИТНЫХ МЕХАНИЗМОВ У ПОДРОСТКОВ С НАРУШЕНИЯМИ СЛУХА

Григорьева Надежда Владимировна

научный руководитель Велиева С.В.

ГОУ ВПО «Чувашский государственный педагогический университет им. И.Я. Яковлева» Чебоксары

В исследовании общих и специфических особенностей механизмов психологической защиты (далее МПЗ) у подростков, развивающихся в норме и с нарушениями слуха, принимало участие 12 слабослышащих подростков с тугоухостью II–III степени (ССП) и 12 нормально слышащих подростков (СП). Для достижения цели использовался опросник «Индекс жизненного стиля» Плутчика-Келлермана-Конте (Life Style Index)».

Были выявлены следующие общие характеристики в ряду МПЗ подростков:

- превалирующими МПЗ являются психотические;
- используются невротические защитные механизмы третьего уровня, характерных для копинг-поведения;
- реактивные образования, замещение, регрессия, интеллектуализация занимают равные количественные показатели;

К особенным характеристикам МПЗ слабослышащих подростков относятся:

- использование незрелых защитных механизмов второго уровня (например, проекция);
- не обнаружена компенсация как МПЗ;
- в защитных процессах участвует незначительное число защитных механизмов, что затрудняет психологическую адаптацию;
- трудности в активизации зрелых защитных механизмов четвертого уровня;
- стабильное преобладание отрицания (60%), подавления (46%) и проекции (40%);
- доминирование примитивных, психотических и невротических бессознательных механизмов психологической защиты,
- ограниченный арсенал используемых психологических средств защиты.

Итак, полученные результаты требуют дальнейшей разработки маршрута психологического сопровождения ССП, перевода их на более зрелый уровень.

ФОРМУЛА УСПЕШНОСТИ

Кузьмина Арина Александровна

научный руководитель Дмитриева Ольга Ивановна

МОУ «Самарский Медико-технический лицей», г. Самара

Во все времена и во всех обществах были люди, отличающиеся необычайной удачливостью, - те, у кого любое дело спорится, а любые условия складываются наиболее благоприятным образом. Будто весь мир подчинен единой задаче: оказывать помощь счастливицам во всем, за что бы они ни брались. В современном мире успехи таких людей ярки и заметны, в бизнесе они являются теми самыми «золотниками», приносящими удачу любому предприятию. Успех сопровождается такими атрибутами как деньги, признание, известность. Многим хотелось бы стать успешными, но не всем это удаётся. Иные готовы заплатить за успех высокую цену: разрушенные семьи, подточенное здоровье, одиночество. Есть ли технология, рождающая удачу и позволяющая при этом быть счастливым. Мы предполагаем, что есть некая формула, при помощи которой можно стать успешным человеком во всех начинаниях или почти во всех. Требуется немного: всего лишь познать самого себя и выяснить на что ты способен. В этом – то



и заключается противоречие. Мы живем, чаще всего не замечая не только окружающих людей, но и самого интересного человека – самого себя.

Гипотеза: В настоящее время не у всех людей получается добиться успешности. Но существует некая формула, с помощью которой каждый сможет достичь желаемых результатов.

Описание методик: в процессе работы были применены методы анкетирования, тестирования и статистического анализа

Результаты:

Количество людей с высоким IQ-выпускники- 5,8м-э-6

Количество учащихся с положительным типом ВНД- выпускники-5,8 м-э-5

Количество учащихся с отличным здоровьем – выпускники-5, 8 м-э-6

Количество учащихся с успешностью в жизни и в учёбе- выпускники-8, 8 м-э-7

Из выше полученных результатов мы можем сделать следующие выводы:

1. Главными составляющими формулы успешности являются : ВНД,Здоровье,IQ

2. Деятельность, в которой планируется достичь успеха надо выбирать соответственно IQ,ВНД и здоровью.

Заключение:

Понятие успешности многогранно, его основными физиологическими показателями могут служить высокий уровень интеллекта, здоровье и определенный тип ВНД. Как же быть остальным людям, которые имеют средние или низкие показатели формулы успешности? Очень просто! Для этого им необходимо: 1) заручиться поддержкой близких людей; 2) чередовать периоды деятельности и отдыха; 3) побольше улыбаться; 4) создать свой оригинальный стиль поведения, не выбивающийся из рамок поведения в обществе; 5) учиться рефлексировать.

ИНФОРМАЦИОННЫЕ СЕТЕВЫЕ ТЕХНОЛОГИИ КАК СРЕДСТВО ОБУЧЕНИЯ В ЛИНГВИСТИЧЕСКОМ УНИВЕРСИТЕТЕ

Наседкина Ольга Сергеевна

научный руководитель Иванова Людмила Анатольевна

ГОУ ВПО «Иркутский государственный лингвистический университет», г. Иркутск

В наше время ускорения научно-технического прогресса, когда владение информацией становится важнейшим инструментом в любой сфере человеческой деятельности, главной задачей становится научить будущего специалиста жить в информационном мире и оставаться конкурентоспособным. Учитывая тот факт, что глобальная информационная сеть Интернет является самым масштабным и массовым сегментом всемирного информационного пространства, и социальную потребность информационного общества, кафедра педагогики ГОУ ВПО ИГЛУ осуществляет серьезную работу по использованию сетевых технологий как средства обучения и медиаобразования студентов будущих педагогов, организуя целенаправленную работу по привлечению студентов к совместному реальному практическому действию по развитию информационного образовательного пространства вуза. Так, например, в 2007-2008 учебном году в рамках идеи созданная web-страниц педагогических специальностей и попытки организации медиаобразовательного пространства вуза кафедрой был организован конкурс среди студентов гуманитарно-педагогического факультета нашего университета «Лучшая web-страница педагогической специальности». Следует заметить, что достаточно полное представление об этом конкурсе дают многочисленные статьи аспиранта кафедры И.В. Григорьевой (см. в Электронной научной библиотеке «Медиаобразование» (<http://edu.of.ru/medialibrary>)). В 2008-2009 учебном году студенты специальности 050707.65 «Педагогика и методика дошкольного образования с дополнительной специальностью» продолжили работу в данном направлении и создали собственный Интернет-сайт (<http://www.pedagogika-isl.u.narod.ru/>). Одним из последних достижений является web-портфолио как альтернативный способ формирования и оценивания профессиональной



компетентности будущего педагога (см. например портфель студента романского факультета www.circasa.narod.ru). Одним из приоритетных направлений работы кафедры сегодня - это развитие виртуального методического кабинета кафедры, а также конкретного преподавателя (автор идеи Жданко Т.А.). Ряд персональных кабинетов уже созданы и функционируют (см. www.mediateacherXXI.ucoz.ru, www.edu-career.ucoz.ru и др.). Реализация данных идей позволяет осуществлять научно-методическое сопровождение подготовки, специалиста сегодняшнего дня, качественно нового педагога XXI века, готового к работе в новых информационных условиях.

РОЛЬ И МЕСТО ГЛОССАРИЯ В ПРОФЕССИОНАЛЬНОМ ОБРАЗОВАНИИ

Львова Ольга Николаевна

научный руководитель Михайленко Елена Валерьевна

*ГОУ ВПО «Поморский государственный университет имени М.В. Ломоносова»,
Северодвинский филиал, г. Северодвинск*

Реформирование образования, инновационные процессы, происходящие в нем, организация новых типов и видов учебных учреждений обогатили науку новыми понятиями. Интерес к изучению терминологии усилился в наши дни, поскольку «особую остроту понятийно-терминологические проблемы науки приобретают в периоды ее становления или революционного развития», - отмечают Н.А. Галагузова, Г.Н. Штинова [7].

Проблемам изучения педагогической терминологии посвящены многие исследования. Г.И. Железовская в контексте формирования педагогической интеллектуальной культуры раскрыла вопросы качественного усвоения учащимися педагогических понятий [8]. Н.А. Коршунова неоднократно поднимала в своих трудах вопрос о необходимости установления однозначности педагогической терминологии [14].

В структуре знаний понятиям принадлежит определяющая роль. Усвоение научных понятий – важнейший результат обучения. Такой интерес к формированию понятий у учащихся вызван тем, что усвоение понятий способствует интеллектуальному развитию, формированию компетентности профессионала. Однако такой результат достигается не автоматически, необходима научно осмысленная методика обучения, которая позволяла бы превратить процесс формирования понятий в процесс интеллектуального развития, формирования компетентности.

Глоссарий может являться тем средством, которое даст возможность студентам в процессе обучения овладевать знаниями, устанавливать профессиональные коммуникативные связи с коллегами-практиками на языке педагогической науки, фиксировать опыт собственной деятельности в специфических понятиях, терминах, развивать интеллектуальные и личностные качества.

Данное исследование предпринято с целью изучения особенностей роли и места глоссария в профессиональном образовании. В связи с этим объект исследования: профессиональное образование как педагогический процесс. Предмет исследования: роль и место глоссария в профессиональном образовании. В соответствии с целью определены такие задачи как:

- 1) изучить теоретические основы проблемы роли и места глоссария в профессиональном образовании;
- 2) изучить особенности освоения глоссария тем учебного предмета учащимися учреждений профессионального образования.



ПСИХОЛОГИЧЕСКИЕ ДЕТЕРМИНАНТЫ ПРИНЯТИЯ ЛИЧНОСТЬЮ РЕШЕНИЙ

Дарюшина Елена Викторовна

научный руководитель Кузнецова Юлия Николаевна

*ГОУ ВПО «Татарский государственный гуманитарно-педагогический университет»,
г. Казань*

Жизнь каждого человека, целых групп, обществ и культур зависит от того, какие будут приняты ими решения. Если говорить об отдельной личности, то, начиная с раннего возраста, она ежедневно принимает различные решения, и, чем старше она становится, тем более важными они являются, тем большее влияние оказывает каждое из них на ее собственное будущее. Именно в процессах принятия решений можно наиболее отчетливо и всесторонне проследить специфические особенности восприятия, интерпретации, переработки информации субъектом, которые, в свою очередь, зависят от личностных характеристик человека. Одной из таких характеристик являются его ценностные предпочтения.

В работе на теоретическом уровне разработана идея, в соответствии с которой влияние ценностей и психологических свойств (черт) личности на содержание принимаемых решений в ситуациях межличностного взаимодействия меняется в зависимости от параметров самих этих ситуаций.

В проведенном исследовании принимали участие студенты высших учебных заведений (ВУЗ) в возрасте от 16 до 22 лет. Среди конкретных методик использовались: методика изучения структуры ценностей личности, разработанная и предложенная Б.С.Алишевым, многофакторный опросник 16 PF Р.Б.Кеттелла и авторская методика проективного типа для изучения содержания принимаемых решений.

Эмпирически было доказано, что наличие у личности тех или иных ценностных приоритетов так же, как и наличие тех или иных устойчивых психологических свойств, оказывает влияние на содержание принимаемых ею решений в самых разных ситуациях. Вместе с тем, проведенное исследование показало, что содержание принимаемых личностью решений зависит от множества других факторов и обстоятельств, полный учет которых зачастую невозможен. Эти факторы связаны, отчасти с культурой и со сформировавшимися в ее рамках стандартными формами поведения, отчасти с объективными характеристиками самих ситуаций, которые “задают” набор теоретически возможных вариантов решения.

РАЗВИТИЕ ТВОРЧЕСКИХ СПОСОБНОСТЕЙ УЧАЩИХСЯ В УСЛОВИЯХ СПЕЦКУРСОВ И ФАКУЛЬТАТИВОВ, ИСПОЛЬЗУЯ ОТКРЫТЫЕ ФОРМЫ ФАСИЛИТАЦИИ И МЕТОДИКУ SERENDIPITY

Колесникова Карина Андреевна

научный руководитель Колесникова Светлана Викторовна

ГОУ ВПО «Пензенская государственная технологическая академия», г. Пенза

Ежегодно преподавателей интересует вопрос о том, насколько полно выпускаемые ими молодые специалисты подготовлены к творческой самостоятельной работе, насколько им в условиях перехода к рынку удалось каждому студента “провести” через такие программы и курсы, которые должны позволить лучше раскрыться личностям студентов и найти себя в качестве молодых специалистов на рынке труда.

Работа посвящена рассмотрению вопроса развития творческих способностей у учащихся в условиях спецкурсов и факультативов.

Ценность исследования состоит в разработке методики, основанной на использовании от-



крытых форм фасилитации и методики Serendipity для организации факультативов и спецкурсов, полностью удовлетворяющих реализации условий процесса развития творческого потенциала учащихся.

Творческие способности развиваются за счет методов их активизации. С учетом того, что цель для спецкурса – это более углубленное изучение темы, параллельное развитие творческих способностей в условии спецкурса возможно за счет выбора наиболее оптимальных методом проведения спецкурса, т.е. необходим метод, объединяющий в себе и рассмотрение теоретических вопросов темы, и развитие творческих способностей. Таким методом в современной педагогике является метод фасилитации. Преподаватель выступает в роли фасилитатора.

Использование метода фасилитации позволяет участникам решить главную задачу спецкурса - подробно рассмотреть изучаемую тему с многих позиций, например, один участник знал какую то особенность темы, другой – нет. На фасилицированном спецкурсе между ними обязательно произойдет обмен опытом. Учащиеся имеют возможность обсудить вопросы, которые не обсуждаются на обычных лекционных занятиях по данной теме. Также использование метода фасилитации позволяет развить творческие способности. Учащиеся имеют возможность высказывать и аргументировать свои знания, полученные ранее; учатся четко формулировать свои мысли, при высказывании, находить новые точки зрения на поднятую проблему. Таким образом, происходит развитие творческих способностей в условиях спецкурса.

СОЦИАЛЬНО-ПСИХОЛОГИЧЕСКИЙ ТРЕНИНГ КАК СПОСОБ РАЗВИТИЯ КОММУНИКАТИВНОЙ КОМПЕТЕНТНОСТИ СОТРУДНИКОВ БАНКА

Дмитриева Оксана Александровна

научный руководитель Шахова Инна Павловна

Пензенский филиал НОУ ВПО «Академия МНЭПУ», г. Пенза

Современная ситуация развития банковской системы конкурентоспособность банка, достижение им стратегических и текущих целей зависит в большей степени от того, как складываются взаимоотношения сотрудников банка с существующими и потенциальными клиентами, и в меньшей – от разнообразия банковских услуг. В свою очередь выстроить положительные и доверительные взаимоотношения с клиентами невозможно без развития коммуникативной компетентности сотрудников банка. Одной из приоритетных задач банка на сегодняшний день - развитие коммуникативной компетентности сотрудников, направленное на повышение качества обслуживания клиентов.

В исследовании принимали участие две экспериментальные группы и одна контрольная группа. Для проверки гипотезы были разработаны и проведены социально-психологический тренинг и теоретическое занятие с показом учебного фильма, направленные на развитие коммуникативной компетентности в профессиональной деятельности сотрудников банка. Кроме этого проверка гипотезы исследования основывается на математико-статистической обработке данных включающих статистический анализ (процентная выраженность, средние арифметические значения) и Т-критерий Вилкоксона.

Результаты проведенного экспериментального исследования свидетельствуют об эффективности применения социально-психологического тренинга как способа развития коммуникативной компетентности сотрудников банка. Установлены позитивные изменения уровня коммуникативной компетентности в профессиональной деятельности сотрудников фронт-офиса банка, а также общего уровня коммуникативных склонностей и навыков.



ЭКОЛОГИЧЕСКОЕ ВОСПИТАНИЕ МЛАДШИХ ШКОЛЬНИКОВ

Симонова Наталья Михайловна

научный руководитель Иванова Татьяна Семеновна

ГОУ ЦО № 1239 г. Москвы

Цель экологического образования состоит в развитии экологической культуры поведения учащихся в окружающей среде, формирования ответственного отношения к природе. Перед учителями – экологами стоят следующие **задачи**:

- понимание современных проблем окружающей среды,
- развитие критического отношения у учащихся к результатам деятельности человека,
- умение анализировать собственное поведение в природе, формирование личной ответственности за состояние окружающей среды.

Принципы экологического образования:

1. принцип целостности окружающей среды, формирующий у учащихся понимание единства окружающего мира;
2. принцип межпредметных связей, раскрывающий единство и взаимосвязь окружающего мира;
3. принцип непрерывности, дающий возможность использовать каждый возрастной период;
4. принцип взаимосвязи регионального и глобального подходов, способствующий вовлечению учащихся в практическую деятельность;
5. принцип направленности, способствующий развитию гармоничных отношений с окружающей средой.

Требования экологического образования и воспитания:

- понимание, что человек – это часть природы. Умение познать законы, по которым живет и развивается природа;
- понимание необходимости сохранения всего многообразия жизни;
- раскрытие сущности происходящих экологических катаклизмов;
- понимание современных проблем экологии и сознание их актуальности как для человечества, так и для каждого человека в отдельности;
- принятия личного участия в решении экологических проблем.

ФОРМИРОВАНИЕ ЭКОЛОГИЧЕСКОЙ КУЛЬТУРЫ ПОДРОСТКОВ НА ПРИМЕРЕ ЭКОЛОГО-ПЕДАГОГИЧЕСКОЙ ПРОГРАММЫ «ЮНЫЕ ЭКОЛОГИ»

Чекал Антон Юрьевич

научный руководитель Иванова Татьяна Семеновна

ГОУ ВПО «Московский гуманитарный педагогический институт», г. Москва

В проблеме формирования экологической культуры подростков, на наш взгляд, необходимо выделить и отдельно рассмотреть (но не отделить) воспитательный и дидактический аспекты, поскольку следует различать понятия «экологическое образование» и «экологическое воспитание».

Экологическое образование подразумевает дидактический аспект формирования экологической культуры подростков, в то время как экологическое воспитание, являясь органической частью нравственного воспитания, изучает этические механизмы взаимодействия учащихся с окружающей природной средой. Воспитательный аспект, несомненно, является системообразующим в ходе организации и осуществления эколого-педагогической деятельности, поскольку ядро экологической культуры в сознании человека - экологический императив – «некоторое



множество свойств окружающей среды, изменение которых человеческой деятельностью недопустимо ни при каких условиях. Категория «экологический императив» объективна, она не зависит от воли отдельного человека, а определяется соотношением свойств природной среды и физиологических и общественных особенностей всего вида *Homo sapiens*. Но реализация этого соотношения зависит от воли человека». Экологический императив требует нового мышления, переориентации большинства ценностных шкал человека и влечет за собой нравственный императив, категориальный статус которого позволяет рассматривать его, прежде всего, как воспитательную задачу.

Понятие экологическая культура лежит в объяснении категории «культура». Анализ различных теоретических источников в целях выявления сущности категории «культура» показывает, что это сложное междисциплинарное, методологическое понятие. В широком смысле культуру можно рассматривать как совокупность производственных, общественных и духовных достижений человечества - «...все, что создано, возделано всеми людьми, вся совокупность продуктов человеческой деятельности, общественных форм организации, процессов. То есть все, что уже сделано, делается и даже, в некотором смысле то, что будет сделано, поскольку будущее культуры вмещается в ее настоящее, будущее культуры отражено в настоящем. И сама культура есть в некотором смысле отражение (вспомним исходное значение этого слова - почитание) или система отражений, своеобразная творческая система, создающая одно огромное и все увеличивающееся отражающее поле».

ПОДРОСТКОВАЯ ЛОЖЬ И ЕЁ ПРИЧИНЫ

Труфанова Дарья Олеговна

научный руководитель Русакова Ольга Александровна

ГОУ ВПО «Дальневосточный государственный технический университет (ДВПИ им.В. В. Куйбышева)» Инженерно-экономический институт, Педагогический колледж, г. Владивосток

Данная работа посвящена проблематике феномена лжи в подростковом возрасте. Целью данной работы является изучение роли социального педагога по организации помощи подростку с высоким уровнем лживости.

Были проанализированы отношение ко лжи школьников разных возрастных групп, представлены результаты эмпирического исследования и сделана интерпретация. Сопоставление проводилось с учетом возрастных особенностей и гендерных различий обследуемых. Анализ содержания *определений лжи* показывает, что учащиеся 12-16 лет вполне адекватно и типично (вне зависимости от возраста и пола) понимают и интерпретируют семантику данного понятия: «искаженная истина», «ложь - неправда», «это - когда люди лгут», «ложь – это предательство» и т.д. В целом, подростками «ложь» воспринимается как неправда, искажение истины, которое может выражаться в вербальной или невербальной форме. Отмечено, что подростки всех возрастных категорий выделяют различные виды лжи (преимущественно «ложь во спасение», ложь в целях самозащиты, ложь ради удовольствия, ложь ради шутки, ложь из зависти и мести, ложь для самовосхваления, оправдательная ложь). Важно отметить, что начиная с 15-16 лет подростки, указывают, что ложь присуща всем или многим людям: это - «неотъемлемое качество всех людей», «поступок, без которого не может обойтись каждый человек», «весь мир устроен на лжи».

Все полученные ответы, содержащие оценочные отношения ко лжи, на основе контекст-анализа были разделены на три типа:

1-й тип - суждения, содержащие отрицательное отношение ко лжи («это делать нехорошо», «плохой поступок», «грех», «мерзость», «зло», «предательство» и т.д.),

2-й тип - суждения, содержащие положительное отношение ко лжи («хорошая вещь», «так легче жить», «необходимая, нужная вещь», «выход из плохих положений и т.д.),



3-й тип - суждения, в которых отношение ко лжи зависит от конкретной ситуации («иногда хорошо, иногда - плохо», «в большинстве случаев - плохая, но бывают исключения» и т.д.). Например, добродетельная ложь.

РОЛЬ СОЦИАЛЬНОГО ПЕДАГОГА ПО ФОРМИРОВАНИЮ АДЕКВАТНОЙ САМООЦЕНКИ ПОДРОСТКА КАК ФАКТОРА ГАРМОНИЗАЦИИ ЛИЧНОСТИ

Турбина Анна Геннадьевна

научный руководитель Русакова Ольга Александровна

*ГОУ ВПО «Дальневосточный государственный технический университет (ДВГУИТ)
им.В. В. Куйбышева» Инженерно-экономический институт, Педагогический
колледж, г. Владивосток*

Данная работа посвящена проблематике роли социального педагога по формированию адекватной самооценки подростка как фактора гармонизации личности.

Основная **цель**, которая ставилась при написании настоящей работы – это показать значение адекватной самооценки в подростковом возрасте как фактора формирования гармоничной личности, и раскрыть организацию помощи со стороны социального педагога в работе с детьми с заниженной или завышенной самооценкой.

Обобщая результаты проведённых исследований, было отмечено, что в старшем подростковом возрасте выявлен рост самосознания, повышается рост критичности и самокритичности. Адекватная самооценка создает благоприятную почву для формирования моральных установок, нравственных чувств и волевых качеств старшеклассников. Обнаружены половые различия в оценке личностных качеств. Но к концу старшего подросткового возраста уже складываются более устойчивые тенденции к завышению или занижению своей самооценки и это, в свою очередь, отражается на формировании характера. Установлена корреляция самооценки учеников и уровня тревожности.

Предложены рекомендации в работе социального педагога по формированию адекватной самооценки подростка. Сделаны выводы, что успешность педагогического воздействия в значительной степени определяется тем, какую самооценку удастся сформировать у школьника. Серьёзную помощь в решении этой проблемы может оказать социальный педагог. Он способствует выработке высокой адекватной самооценки, но в тоже время, работа должна быть обязательно дифференцированной. Он осознает что, обоснованная самооценка позволяет легче усваивать новый материал, уверенно браться за новое дело, активно высказывать свое мнение и критично воспринимать опыт других. Раскрыты направления помощи детям с заниженной и завышенной самооценкой.

XXV Юбилейная Всероссийская конференция обучающихся
«ЮНОСТЬ, НАУКА, КУЛЬТУРА»



СОЦИОЛОГИЯ, ПОЛИТОЛОГИЯ, ПРАВО

2010



ПРИКЛАДНОЕ ТВОРЧЕСТВО КАК ОБЪЕКТ ИНТЕЛЛЕКТУАЛЬНОЙ СОБСТВЕННОСТИ

Ульянова Кристина Николаевна

научный руководитель Абрамов Юрий Леонидович

ФГОУ СПО ТКПТС г. Тула

Не секрет, что именно сейчас, когда принят целый блок отвечающих современным требованиям законов, в нашей стране наблюдается значительный рост числа нарушений авторских и патентных прав.

Безусловно, одной из причин такого положения является и слабое знание своих прав авторами, изобретателями, патентообладателями и иными лицами, создающими и использующими объекты интеллектуальной собственности. Российское законодательство об охране интеллектуальной собственности, как правило, плохо освоено и юристами, которые обычно избегают браться за ведение довольно сложных дел данной категории.

Кроме того, на выставках детского творчества зачастую показывают не работы участников, и тем самым прививают им практику применения плагиата для достижения поставленных целей.

В своей работе я постаралась сделать акцент на анализе действующего российского законодательства в сфере прикладного творчества как предмета интеллектуальной собственности. Охрана интеллектуальной собственности в России гарантируется нормами ст.44 Конституции. Обладатель прав интеллектуальной собственности вправе защищать свои права способами, предусмотренными Гражданским кодексом Российской Федерации. Законодательство об интеллектуальной собственности входит в сферу исключительной компетенции Федерации (п.«о» ст.71 Конституции). Основной характеристикой интеллектуальной собственности является то, что только обладатель интеллектуальной собственности, и в первую очередь автор, располагает исключительными правами на ее использование, а так же то, что никакое иное лицо не может каким-либо способом использовать интеллектуальную собственность без его разрешения. Произведения, выполненные по народным мотивам, квалифицируются как народное творчество (декоративно-прикладное) и не являются объектами авторского права. Оригинальные произведения или так называемая «авторская разработка», выполненная на основе общеизвестных техник, но не в композиционном и техническом решении народной стилистики, является оригинальным произведением декоративно-прикладного творчества, и на это оригинальное произведение распространяется авторское право. Разрешение правообладателя на переработку произведения декоративно-прикладного творчества требуется только в случае воспроизведения точной копии. При переработке оригинального произведения, если из его изображения был понят принцип выполнения изделия, не нужно разрешения правообладателя, так как на идеи и принципы авторское право не распространяется.

РЕАЛИЗАЦИЯ НАЦИОНАЛЬНОГО ПРОЕКТА В СФЕРЕ ОБРАЗОВАНИЯ

Миляхова Лариса Станиславовна

научный руководитель Корсакова Марина Игоревна

МОУ – МСОШ имени Н.В. Архангельского с.Мужи

Знание является основным ресурсом в третьем тысячелетии. В этой связи особое значение приобретает образование, поскольку все эти процессы в значительной степени опираются на использование и развитие образовательной системы. Важность данной отрасли определяет и основные задачи ее реформирования. В российской Концепции модернизации образования это звучит следующим образом: «Цель модернизации образования состоит в создании механизма устойчивого развития системы образования, обеспечения ее соответствия вызовам XXI века,



социальным и экономическим потребностям развития страны, запросам личности, общества и государства».

В соответствии с инициативами Президента Российской Федерации В.В.Путина от 5 сентября 2005 г. был разработан приоритетный национальный проект «Образование». Для страны, которая ориентируется на инновационный путь развития, жизненно важно дать системе образования стимул к движению вперед – это и есть первоочередная задача приоритетного национального проекта «Образование».

В ходе исследования были получены данные, анализ которых позволил определить основные направления и механизмы эффективного воздействия на общественное мнение и сформировать позитивное отношение к национальному образовательному проекту.

- выявив состояние и динамику развития образования Тюменской области и Шурышкарского района можно сделать вывод о том, что жители города больше осведомлены информацией о ПНП, чем жители поселков. В ходе исследования выяснили, что основным источником информации о ПНП является газета;
- выявив мнения жителей о ходе реализации приоритетного национального проекта, можно сказать о том, что это повлияло положительно т.к. улучшилось материальное оснащение школ, повысили качество образования, начали уделять более пристальное внимание к детям, повысили заработную плату учителям и повысили требовательность учителей;
- выявив ожидания населения от реализации национального проекта «Образование» пришли к выводу, что большинство населения относятся к реформам – преобразованиям положительно, и можно заметить, что действительно улучшилось качество образования в целом по стране;

ПРИЧИНЫ ПОДРОСТКОВОЙ ПРЕСТУПНОСТИ В СЕЛЬСКОЙ МЕСТНОСТИ НА ПРИМЕРЕ СЕЛА МУЖИ

Захаренко Елена Викторовна

научный руководитель Корсакова Марина Игоревна

МОУ-МСОШ им. Архангельского. Село Мужи.

Введение:

Темой моей работы является подростковая преступность.

Состояние преступности несовершеннолетних в России вызывает обоснованную тревогу в обществе. Очень часто совершают противозаконные действия именно подростки.

Между преступностью несовершеннолетних и преступностью взрослых существует тесная связь. Одной из причин преступности взрослых является преступность несовершеннолетних. Преступность взрослых уходит корнями в то время, когда личность человека только формируется, вырабатывается его жизненная ориентация, когда актуальными являются проблемы воспитания, становления личности с точки зрения направленности поведения.

Цель работы:

Выявление причин подростковой преступности в сельской местности.

Выводы:

В процессе проделанной работы были выявлены наиболее выраженные различия между экспериментальной и контрольной группой.

- 1) Большинство детей, находящихся на учете имеют неполные семьи.
- 2) Большинство детей, находящихся на учете имеют низкое материальное состояние.
- 3) Большинство детей, находящихся на учете не имеют отдельной комнаты.
- 4) Курение в группе детей, находящихся на учете, составляет большинство.
- 5) 40% своего свободного времени подростки, находящиеся на учете проводят у экранов телевизоров.



Проведённое в рамках социологического опроса исследование, дало возможность проанализировать и выявить основные тенденции развития преступности среди молодежи в с. Мужы.

Как показало исследование, факторами развития преступности в селе являются неполные семьи, материальные проблемы, отсутствие занятости, курение.

ФЕНОМЕН МОЛОДЕЖНОГО АГРЕССИВНОГО РАДИКАЛИЗМА

Макарова Галина Станиславовна, Шафоростова Анастасия Владимировна

научный руководитель Макаров Петр Васильевич

*ГОУ ВПО Южно-Якутский институт железнодорожного транспорта – филиал
ДВГУПС, Нерюнгри*

В ближайшее время в связи с реализацией мегапроектов Южно-Якутский регион станет огромной строительной площадкой, с привлечением большого количества работников, в том числе гастарбайтеров, китайцев и т.п. В связи с этим возникает вопрос об отношении к ним местного населения, в частности молодежи. Наши исследования показали рост ксенофобных настроений у учащейся молодежи г. Нерюнгри, наличие молодежных групп радикально агрессивного толка, которым пока только присущи экстремистские настроения, которые при определенных условиях могут перерости в уже действия. Молодежный агрессивный радикализм, мы считаем, является потенциалом будущего экстремизма, который может перерасти в массовый терроризм. Цель исследования было изучение социальной природы молодежного агрессивного радикализма и выявление факторов его возникновения. Для чего мы постарались раскрыть специфику агрессивного молодежного радикализма как социального феномена, проанализировали условия происхождения и факторы, способствующие проявлению экстремизма в молодежной среде. Нам кажется, что полученные в выводы будут способствовать углублению и конкретизации понимания феномена молодежного экстремизма, в силу этого могут быть основой для серьезных исследований, а положения исследования могут найти применение в практической деятельности официальных и общественных молодежных организаций и в практике правоохранительных органов.

Наши предложения по профилактике молодежного агрессивного радикализма:

1. Активная пропаганда идей расовой и религиозной терпимости.
2. Расширение области межнационального и межконфессионального диалога.
3. Активизация пропаганды идей дружбы народов как основы процветания Российского государства по всем направлениям учебно-воспитательной работы.
4. Единственно разумная альтернатива молодежному экстремизму - активизация работы молодежных организаций правопослушной направленности.
5. Повсеместное утверждение бесперспективности экстремизма, как в общественном, так и в личном плане (основной тезис: «экстремизм - это путь в никуда, на «дно», в нищету).
7. Использование всех возможностей расширения доступности для молодежи досуговых учреждений.
8. Внести изменения в Федеральный закон №114-ФЗ «О противодействии экстремистской деятельности» в плане отделения «преступного» экстремизма и легального политического радикализма, что может вызвать на практике разрушение пространства прав и свобод граждан России. Здесь же обратить внимание законодателям, что молодежное радикальное сообщество, вместе с экстремистским, почему-то приравнено в Уголовном Кодексе к организованной группе. То есть необходимо юридическая конкретизация понятий «радикализм», «экстремизм» и «терроризм».



КРИМИНОЛОГИЧЕСКАЯ ХАРАКТЕРИСТИКА ПРЕСТУПНОСТИ В ВООРУЖЕННЫХ СИЛАХ РОССИЙСКОЙ ФЕДЕРАЦИИ

Кондаков Алексей Сергеевич

научный руководитель Ившин В.Г.

*Институт права, социального управления и безопасности ГОУ ВПО «Удмуртский
государственный университет», город Ижевск*

Под преступностью в армии подразумевается совокупность преступлений, совершенных военнослужащими, а также приравненными к ним по статусу военными строителями и гражданами, пребывающими в запасе, во время прохождения ими военных сборов. Исследование преступности в российской армии в историческом аспекте показало, что развитие института военно-уголовного права тесно связано с процессом становления регулярных вооруженных сил. Кроме того, четко прослеживаются конкретные исторические периоды развития системы воинских уголовных наказаний. Наиболее распространенными преступлениями в Вооруженных силах РФ являются: самовольное оставление места службы, дезертирство, нарушение уставных правил взаимоотношений между военнослужащими. Представляется возможным определить три группы причин и условий, порождающих преступность в Вооруженных силах России (общие, исключительно армейские и комплексные).

Личность преступника оказывает влияние на характер совершаемого деяния. В связи с этим в работе выделены наиболее значимые в криминогенном аспекте структурные составляющие личности преступника, её социально-демографические и нравственно-психологические характеристики, определяющие содержательную часть его преступного поведения. Для составления полной и объективной картины преступности в Вооруженных силах РФ дана криминологическая характеристика отдельных видов воинских преступлений (уклонение от исполнения воинской обязанности, дезертирство и проч.). Данные, предложенные в теоретической части работы, подтверждены практическими положениями. Так, проведен количественный и качественный анализ статистических данных Военной коллегии Верховного Суда РФ о преступности в Вооруженных силах России; выведена динамика общего уровня преступности и отдельных видов преступлений. На основании полученных результатов предложены меры по профилактике преступлений среди военнослужащих, даны прочие рекомендации. Кроме того, проведен тест-анкетирование жителей г. Ижевска. Данный опрос отражает мотивацию лиц призывного возраста к службе в российской армии, их осведомленность об уровне преступности в Вооруженных силах РФ.

КСЕНОФОБИЯ КАК СОЦИОКУЛЬТУРНОЕ ЯВЛЕНИЕ СОВРЕМЕННОГО МИРА

Рыбакова Юлия Владимировна

научный руководитель Семёнова И.Е.

МАОУ «Гимназия №2», г.Великий Новгород

В последние годы проблема ксенофобии приобретает все большую остроту, складывается впечатление, что сегодня она затрагивает если не все слои населения, то большинство из них. Острота этой проблемы такова, что ее изучением в последние годы занимаются специалисты самых разных областей.

На наш взгляд, если ксенофобия и дальше будет процветать в нашем обществе, благо для ее роста есть все благоприятные условия, то Россия может потерять свою «изюминку» - национальность страны с необыкновенной, неповторимой культурой.

Цель:

Настоящее исследование ставит своей целью охарактеризовать ксенофобию как социокуль-



турное явление и предложить возможные варианты решения данной проблемы.

Описание методик:

В своей работе мы использовали:

– методы сбора информации из различных источников (научные публикации, материалы СМИ, Интернет);

– методы обработки информации: анализ, сравнение, обобщение;

– специальные методы исследования: анкетирование, обработка и анализ результатов.

Результаты анкетирования (с ними можно ознакомиться в самой работе) позволяют сделать следующие выводы:

– ксенофобия волнует современную молодежь;

– большую роль в данном вопросе играют СМИ, многие молодые люди использовали их как основной источник информации;

– существуют определенные стереотипы массового сознания среди молодежи;

– многие молодые люди склонны к определенным поведенческим моделям и ориентируются на этнокультурное большинство населения;

– наиболее радикальную позицию в этом вопросе занимают, как ни странно, девушки;

– у молодежи недостаточно высокий уровень правосознания.

НАЦИОНАЛЬНОЕ САМОЧУВСТВИЕ МОЛОДЕЖИ (НА ОСНОВЕ СОЦИОЛОГИЧЕСКОГО ИССЛЕДОВАНИЯ УЧАЩИХСЯ ЛИЦЕЯ)

Лесухина Анастасия Андреевна

научный руководитель Уймёнова А.И.

МОУ лицей №39, г. Нижний Тагил

Межнациональные отношения, их специфические особенности, проблемы толерантного воспитания молодежи актуальны для нашего полиэтничного общества в целом, так и для нашего города и лицея, где проживают и учатся представители различных национальностей.

Нам показалось интересным составить представление о национальном самочувствии той части молодого поколения, которая находится рядом с нами, и частью которой мы сами являемся.

Проводя небольшое социологическое исследование среди учащихся лицея, мы ставили задачу отследить национальное самочувствие подростков, их отношение к национальным проблемам. Всего было опрошено 172 человека.

Исходя из результатов нашей работы, мы можем сказать:

- национальные традиции воспринимаются подростками как черты общенациональной культуры страны, практически не выделяют черты специфические, значимые для того или иного этноса;

- противоречивость сознания подростков в вопросе о межэтнических отношениях. С одной стороны, более 65% респондентов говорят о хорошем и удовлетворительном состоянии межэтнических отношениях, с другой стороны более 42% отмечают наличие недоброжелательных отношений среди молодежи на межнациональной почве в нашем городе.

- При положительной тенденции развития межэтнических отношений в лицее, удовлетворительном национальном самочувствии учащиеся отмечают наличие проблем по данному вопросу.

- Основными группами молодежи, которые могут стать инициаторами национальных конфликтов на почве «русского вопроса», являются юноши и девушки со спутанной национальной идентичностью. Эта группа вследствие не сформировавшихся у нее четких убеждений наиболее подвержена воздействию внешних факторов регуляции поведения.

Установки и стереотипы, которые формируются у представителей молодого поколения сегодня, завтра будут определять формы межэтнических отношений, взаимодействия всего чело-



вечества. Национальное самочувствие будет играть немаловажную роль в развитии социальных отношений. Именно оно может быть стабилизирующим фактором в развитии межэтнических отношений, в развитии самого общества.

ИСКУССТВО ГРАФФИТИ КАК СРЕДСТВО БОРЬБЫ С СЕРОСТЬЮ ВИЗУАЛЬНОЙ СРЕДЫ ГОРОДА

Прожога Артём Юрьевич

научный руководитель Мазжухина Ирина Вячеславовна

МОУ «Гимназия №31»

В наш век информационных мультимедийных технологий искусство, спорт и культура в целом часто выходят за границы классического их понимания, становясь интерактивными. Рождается «уличная культура». В своей работе мы попытались перечислить все основные направления «уличной культуры», остановившись подробнее лишь на одном – на искусстве граффити.

Граффити (ит. *graffito* — «нашарапанный») — вид художественного искусства, настенная символическая живопись, придание текстовой информации определенной образной формы. Это искусство преобразовать городскую среду, делая рисунки на стенах баллонами с краской. Существует и выделяется уже несколько видов и стилей граффити. В работе о каждом можно найти короткую информацию. С помощью анкетирования мы выявили отношение к граффити восьмиклассников и их родителей. Результаты анкетирования представлены в работе в виде схем и таблиц. Чтобы изменить отношение к граффити, мы провели в восьмых классах беседы, рассказывающие об этом направлении «уличного искусства», а также выступили на родительских собраниях. После ознакомления с историей граффити, с видами и стилями, после представления некоторых работ, выполненных в этом стиле, отношение людей к граффити как виду искусства изменилось. Многие согласились с нами, что некоторые рисунки вполне могли бы служить средством борьбы с серостью визуальной среды города Кургана.

Результаты нашего исследования позволяют нам сделать следующие выводы.

1. Несмотря на то, что граффити является самым древним видом рисования, это, пожалуй, самая современная и демократичная интерпретация визуального искусства.
2. Основной принцип граффити – это отсутствие плагиата.
3. В настоящее время граффити считается современной формой искусства. Граффити - это искусство преобразовать городскую среду. Любители граффити самый невзрачный строительный забор или стену старого серого строения способны превратить в произведение искусства.

ГРАЖДАНСКАЯ АКТИВНОСТЬ СОВРЕМЕННОЙ МОЛОДЕЖИ

Никитенко Евгений Андреевич

научный руководитель Долматова Т.В.

ФГОУ СПО « Омский автотранспортный колледж», г. Омск

Актуальность исследования определяется необходимостью выработки комплексных направлений мероприятий гражданского и патриотического воспитания молодёжи, в современных условиях на базе разрабатываемых проектов, программ в процессе осуществления целенаправленной молодежной политики, предполагающей поиск и использование имеющихся резервов повышения эффективности их функционирования на основе формирования интегрированной концепции улучшения и развития гражданского и патриотического воспитания молодого поколения

Задачи:

- развивать гражданственность и национальное самосознание современной молодежи;



- формировать осознанное отношение к Отечеству, его прошлому, настоящему и будущему;

Цель исследования: Проанализировать уровень сформированности гражданской активности молодежи по результатам мониторинга среди студентов среднего профессионального учреждения

Объект исследования: Уровень сформированности гражданской активности.

Методы исследования: социальный опрос.

Современная ситуация в России является уникальной. Наша страна столкнулась с внутренней угрозой глобального характера, которая пока не появляется в форме войны или всеобщей агрессии, может быть поэтому и не осознается во всей своей глубине. Но проблема есть, она кроется в облике молодого человека, как индивида, и молодежи как поколения в целом. На сегодняшний день выявлен ряд социальных проблем молодежи:

1. Потеря национальных ценностных ориентиров
2. Расслоение маргинализация общества
3. Прагматизм, размывающий культурный слой

Решение этих проблем является целью гражданско-патриотического воспитания. Основным компонентом которого является гражданская активность личности. Что включает в себя понятия «гражданская активность»? Какие факторы влияют на её формирования? В чем она проявляется у молодого поколения? На эти вопросы я постарался ответить в своей работе. Целью которой было проанализировать уровень сформированности гражданской активности, проведя анкетирование среди студентов нашего колледжа.

Сегодня облик молодого человека можно определить через проблемы его становления, как гражданина и патриота. Эти два понятия всегда рядом, но от гражданина до патриота целый путь центром которого является гражданская активность личности.

ИЗУЧЕНИЕ СОЦИАЛЬНЫХ СТЕРЕОТИПОВ, СВЯЗАННЫХ С ПРОФЕССИЕЙ «УЧИТЕЛЬ»

Ковалевская Виктория Михайловна

научный руководитель Бачурина Н. В.

МОУДОД ЦОД «Малая академия», г. Краснодар

Цель исследования – изучить социальные стереотипы, связанные с профессией «учитель». Объект исследования – устойчивые образы и представления о профессии «учитель» у школьников разного возраста и учителей. Предмет исследования – содержательные аспекты стереотипного восприятия профессии «учитель»; сходства и различия стереотипного восприятия профессии «учитель» разными социальными группами; особенности «автостереотипа» у учителей.

Система методов исследования: анализ научной литературы; социопрос «Ваша будущая профессия»; контент-анализ официальных документов по Году Учителя в РФ; анализ материалов СМИ «Кто он – человек с профессией «учитель»; авторское анкетирование; системный анализ полученных данных.

Теоретическое основание исследования - теория социальных стереотипов Уолтера Липпмана. В результате проведенного исследования подтверждена исследовательская гипотеза: в обществе действительно существуют определенные стереотипы, связанные с профессией «учитель». В ходе работы сформулированы следующие выводы:

- Содержание представлений о профессии «учитель» отражает некоторые объективные характеристики позиции группы в современной России.

- Ведущими социальными стереотипами, связанными с профессией «учитель» можно считать следующие: *учитель любит детей; у учителя маленькая зарплата; хороший учитель умный и добрый.*



- Обнаружено противоречие между признанным положительным образом учителя, достойного уважения и общественного признания (в песнях, стихах и др.) и низким уровнем престижности и признания учителя в реальной жизни.
- Существует тенденция критического, даже негативного «автостереотипа» у учителей.
- Существенная разница межгруппового восприятия профессии «учитель» выявлена в оценке востребованности, престижности и общественного признания – школьники оценивают ее гораздо выше учителей.

ЮВЕНАЛЬНАЯ ЮСТИЦИЯ: ПРОБЛЕМЫ ВОЗРОЖДЕНИЯ В РОССИИ

Казаченко Александр Васильевич

научный руководитель Скиперский Иван Александрович

*Московский государственный гуманитарный университет имени М. А. Шолохова
Ставропольский филиал, г.Ставрополь*

Затрагивая в последние годы умы не только ученых, но и простых «обывателей», в том числе и меня, вопросы становления ювенальной юстиции в России представлены острым углом противоречий для ребенка, семьи, общественности и государства.

Размах антиювенального движения «громраден», а доводы, на первый взгляд, несомненно, веские. Так, по мнению противников становления ювенальной юстиции, она призвана средством иностранного воздействия на разрушение действующей, совершенной, системы защиты прав несовершеннолетних. Она минимизирует ответственность детей и повышает ответственность родителей, создает возможность тотального контроля процесса воспитания детей, и безгранично расширяет, возможность изъятия детей из семьи. Подрывая институт семьи, ювенальная юстиция создает угрозу существования целостности Российского государства.

Проведя исследование вопроса становления ювенальной юстиции в России с учетом вышеуказанных доводов и научной обоснованности становления данного института необходимо сделать следующие выводы:

1. Ювенальная юстиция, выходя за рамки судебного производства, создает систему, объединяющую органы, учреждения и отдельные методики, технологии работы с несовершеннолетними. Она призвана выделить из общего пласта отношения участниками которых являются несовершеннолетние в целях надлежащей реализации и обеспечения их прав, свобод и законных интересов.

2. Вопрос становления ювенальной юстиции, с учетом историко-правового анализа данного института, не связан с навязыванием иностранных образцов системы, а имеет под собой собственно российский правовой опыт.

3. Раскрывая субъектную направленность ювенальной юстиции необходимо выделить первым ее элементом ребенка, как субъекта наделенного спецификой индивидуальных характеристик и требующего наиболее пристального внимания и иных, специфических, в силу психофизических особенностей, правовых процедур. Вторым субъектным элементом ювенальной юстиции является, несомненно, семья в которой воспитывается ребенок. Третьим - конкретный взрослый человек являющийся в силу специфики правовых отношений субъектом взаимодействия с ребенком.

4. Неотъемлемым элементом ювенальной юстиции, как бы это не парадоксально звучало для противников ювенальной юстиции, является принцип не приоритета прав детей над правами родителей, а единство интересов родителей и детей. И ювенальная юстиция в данном случае устанавливает гарантированную «процессами», «процедурами» защищенность в выборе форм и методов воспитания детей в рамках как закона так и морали, нравственности и религиозно-культурной направленности.

5. Оценивая доводы антиювеналистов, стоит отметить, что они не имеют под собой юридического обоснования и строятся на методах психологического воздействия, подмены понятий и запугивания.



РЕПРОДУКТИВНЫЕ ПРАВА ГРАЖДАН. ВСПОМОГАТЕЛЬНЫЕ РЕПРОДУКТИВНЫЕ ТЕХНОЛОГИИ: ПРАВОВОЕ ОБЕСПЕЧЕНИЕ

Вануркина Анна Анатольевна

научный руководитель Спектор Л. А.

*ГОУ ВПО Южно-Российский государственный университет экономики и сервиса,
г. Шахты*

Демографический кризис - это существенное нарушение воспроизводства населения, угрожающее существованию самого населения страны. Сегодня в результате развития научных достижений в медицине, применения методов вспомогательных репродуктивных технологий стало возможным преодоление бесплодия и появление новой человеческой жизни. Однако действующие правовые нормы российского законодательства, регулирующие правоотношения, возникающие при использовании методов искусственной репродукции, фрагментарны, спорны по существу, затрагивают лишь отдельные аспекты возникающих проблем.

В связи с этим представляется, что одной из первоочередных задач Российского государства является создание надлежащего правового режима реализации репродуктивного права человека на применение методов искусственной репродукции в целях защиты человеческой жизни от попыток произвольного манипулирования ей.

Репродуктивные права — это права супружеских пар или отдельных лиц на достижение максимально высокого уровня репродуктивного здоровья, включающее в себя право свободно и ответственно принимать решения в отношении воспроизводства потомства без какой-либо дискриминации, принуждения и насилия, располагать для этого необходимой информацией и иметь доступ к наиболее эффективным и безопасным методам планирования семьи и методам предотвращения бесплодия.

Репродуктивные права являются элементами некоторых основных (личных) и других конституционных прав человека и гражданина, находящихся в тесной взаимосвязи с правом человека на жизнь и расширяют их содержание.

Несмотря на то, что используются четко отработанные вспомогательные репродуктивные технологии, к большому сожалению, нет соответствующего законодательства, оговаривающего все моменты, возникающие в ходе таких процедур. Существует необходимость, учитывая положительный и отрицательный опыт других стран, в первую очередь Российской Федерации, разработать и законодательно утвердить положения, регламентирующие деятельность центров вспомогательной репродукции.

ПРОБЛЕМЫ ПРОФИЛАКТИКИ БЕСПРИЗОРНОСТИ И СОЦИАЛЬНОГО СИРОТСТВА

Жужгина Юлия Сергеевна

научный руководитель Шишкин Алексей Александрович

ГОУ ВПО Южно-Российский государственный университет экономики и сервиса, г. Шахты

Нет ничего более асоциального, чем социальное сиротство. Как бы не банально это звучало, но дети это наше будущее и от нас зависит, каким оно будет. За каждым бездомным ребенком, каждой искалеченной судьбой стоим мы – взрослые. Что может быть важнее, чем благополучие наших детей? Чего стоим мы со всей нашей важностью, образованностью и солидностью, если не можем обеспечить самое главное – достойное существование, воспитание и будущее нашим детям? И что ждет нас, когда эти дети вырастут?

Рост детской безнадзорности в нашей стране стал следствием целого ряда негативных явлений. Среди них:



- падение жизненного уровня значительного числа семей, рост безработицы, ощущение утраты жизненных перспектив частью взрослого населения;
- выхолащивание из педагогического процесса массовой школы воспитательной составляющей, формализация отношений между школой и семьей, педагогами и учащимися, возведение искусственных барьеров между школой и детьми из неблагополучных семей;
- не адекватные проблеме количественные и качественные показатели развития системы профилактики безнадзорности несовершеннолетних, в том числе ее нового сегмента - социозащитных служб современного типа.
- отсутствие координации действий органов и учреждений, входящих в систему профилактики; ее неполный характер, выражающийся в слабом участии в этом процессе негосударственных организаций.

Действие этих и многих других факторов привело, во-первых, к ослаблению воспитательной функции семьи, асоциальному образу жизни значительной части родителей, снижению или полному прекращению их заботы о детях; во-вторых, к отсутствию целенаправленной работы системы образования по выявлению детей школьного возраста, не посещающих учебные заведения, равнодушию к судьбам детей из семей группы социального риска, сознательному «выдавливанию» их из стен школы.

ВНЕДРЕНИЕ ПРОЦЕДУР МЕДИАЦИИ В КАЧЕСТВЕ МЕХАНИЗМОВ РЕАЛИЗАЦИИ ЗАКОНОДАТЕЛЬСТВА РФ

Фоя Виктория Викторовна

научный руководитель Шишкин Алексей Александрович

*ГОУ ВПО Южно-Российский государственный университет экономики и сервиса,
г. Шахты*

Судебная система как основа защиты прав и свобод человека является одним из величайших достижений человеческой цивилизации. Судебные процедуры формировались на протяжении тысячелетий под влиянием извечного стремления людей к облагораживанию человеческого общества, к построению их на началах равенства и справедливости. Существующие принципы организации деятельности судов и принципы, определяющие порядок судебной деятельности во многом успешно работают, предоставляя гражданам и юридическим лицам возможности судебной защиты.

Однако в настоящее время судебная система не лишена недостатков главным из которых является большая загруженность, являющаяся причиной судебных ошибок и волокиты. Понятно, что подобная загруженность не способствует качественному рассмотрению дел и не гарантирует от судебных ошибок.

Медиация представляет собой форму посредничества в спорах беспристрастной третьей стороны. Целью процедуры медиации является выработка решения, удовлетворяющего стороны, при котором нет ни победителей, ни побежденных, и могут выиграть все, кто вовлечен в спор.

Медиация - это основанный на соглашении конфиденциальный процесс, в ходе которого стороны конфликта добровольно пытаются с помощью нейтрального третьего лица найти точки соприкосновения, которые позволят им выработать решение и урегулировать спор. Нейтральное третье лицо - посредник, или медиатор, не является ни судьей, ни арбитром и не принимает решений. Такой человек, заслуживший доверие обеих сторон, беседует с каждой из них и в итоге получает больше информации о деле, чем имеют стороны по отдельности. Это позволяет медиатору предложить пути решения проблемы, которых не видят сами спорящие. Обычно подобный путь отвечает целям обеих сторон, а иногда учитывают и личные интересы непосредственных участников переговорного процесса. Затем медиатор помогает сторонам прийти к соглашению и оформить его документально.



ПЕРСПЕКТИВА ПРИМЕНЕНИЯ НАУЧНЫХ ИССЛЕДОВАНИЙ ЛАТЕРНЫХ ГЛАЗНЫХ ДВИЖЕНИЙ В ПРОЦЕССЕ УГОЛОВНОГО ДОКАЗЫВАНИЯ

Гребенникова Кристина Владимировна

научный руководитель Спектор Людмила Александровна

Южно-Российский государственный университет экономики и сервиса, г. Шахты

Развитие современного общества характеризуется неуклонным усложнением всех сфер общественной жизнедеятельности, что порождает потребность общества в поиске новых способов решения проблем социальной действительности. Потребность в реформировании испытывают все сферы деятельности, и уголовно-процессуальная наука и практика не являются исключением. На фоне застывших статистических показателей раскрываемости преступлений поиск новых способов повышения эффективности проведения расследований является первоочередной задачей.

Исследования в области психофизиологии установили зависимость между движением человеческих глаз и родом мыслительной деятельности, происходящей в момент этого движения. Данная взаимосвязь является бесспорной, так как имеет биологический рефлекторный характер. Реакция может быть подменена исследуемым объектом, только если он стремится скрыть от посторонних наблюдателей ход своих мыслей. Одна из ведущих причин необходимости применения исследований латерных глазных реакций заключается в констатации обращения мозга человека к области конструирования, т.к. движения глаз по определенной схеме фиксируют момент, когда человек начинает создавать в своем сознании вымышленные, неправдивые образы с целью обмана окружающих.

Подробный анализ действующего уголовно-процессуального законодательства показал, что применение исследований латерных глазных реакций не противоречит принципам теории доказывания. Кроме того, практически все условия для процессуального признания результатов анализа движений глаз во время допросов при помощи видеозаписывающей аппаратуры уже созданы законодателем. При условии решения обозначенных проблем введения исследований латерных глазных реакций в процесс доказывания и добросовестном применении его результатов сотрудниками органов внутренних дел система доказывания выйдет на более высокий качественный уровень в области обеспечения конституционных прав граждан России.

ПЛЮСЫ И МИНУСЫ ПРОФЕССИИ ПЕРЕВОДЧИК ИНОСТРАННЫХ ЯЗЫКОВ

Копылова Мария Сергеевна

научный руководитель Брашко Евгения Владимировна

МОУ Межшкольный учебный комбинат «Импульс» г.Екатеринбурга

Перед началом работы была выдвинута **гипотеза**: в профессии переводчик людей, как правило, привлекает возможность путешествия и общения.

Объект исследования: профессия переводчик иностранных языков.

Предмет исследований: плюсы и минусы профессии переводчика иностранных языков.

Цель: узнать плюсы и минусы профессии переводчик, специфику деятельности, уровень профессионального образования.

В ходе исследования гипотеза подтвердилась. Профессия переводчик востребована на региональном рынке труда. Имеет как плюсы, так и минусы. К плюсам профессии можно отнести: возможность самореализации в любых областях (письменный перевод, переводчик-синхронист, устный или последовательный перевод, перевод фильмов, журналов); человека владеющего иностранным языком охотно возьмут в журналистику, туристические фирмы, PR-компании,



менеджмент. Есть возможность общаться с разными людьми и изучать культуры других стран. От профессионализма переводчика часто зависит благоприятный исход переговоров.

Минусы профессии - нестабильная нагрузка (в разные месяцы объем переводов может отличаться в несколько раз); часто гонорары получают не по факту сдачи материала, а когда приходит оплата от заказчика; иногда к таким специалистам относятся как к людям второго сорта: переводчики сопровождают делегации по магазинам и барам, а иногда выполняют курьерские поручения.

Изучив плюсы и минусы профессии, было решено провести опрос общественного мнения. Цель опроса: понять, что привлекает в этой профессии. Опрос проводился среди слушателей курсов иностранных языков. Возраст опрашиваемых от 16 до 65 лет. 91% респондентов уверены, что профессия переводчик востребована на региональном рынке труда. Но только 54% опрашиваемых хотели бы работать переводчиками. В этой профессии людей привлекает:

- Возможность общения (этот вариант ответа выбрало 45% респондентов)
- Возможность путешествовать (35%)
- Высокая зарплата (15%)
- Постоянное чувство новизны (5%)

При этом респонденты до 40 лет большее предпочтение отдавали высокой зарплате и общению, а люди старше 40 лет – возможности путешествовать по миру.

У ВОЙНЫ – НЕ ЖЕНСКОЕ ЛИЦО

Цибина Галина Алексеевна

научный руководитель Архипова В.М.

*Муниципальное учреждение «Управление образования ГО «Город Лесной»,
МОУ СОШ №75»*

«У войны - не женское лицо» - эти слова в последнее время перестают быть аксиомой. Все чаще можно встретить женщину в военном обмундировании. Что подталкивает женщину наравне с мужчинами выполнять тяжкий труд, казалось бы, совершенно не предназначенный для хрупких женских плеч? Поиски ответа на этот вопрос и стали объектом исследования. **Цель:** понять концепцию, положенную в основу тезиса «У войны - не женское лицо». **Гипотеза:** есть ли женщине место на войне? **Описание методик:** 1. Изучение материалов по теме «Женщина на войне». 2. Проверка своих находок и выводов в беседах с женщинами – участницами Великой Отечественной войны. 3. Осмысление реакции людей разных возрастов на проблему «Женщина – солдат» (опрос, анкетирование). 4. Обобщение позитивного опыта решения этой проблемы. **Результаты:** на вопрос: «Считаете ли вы правильным, что во время Великой Отечественной войны женщин брали на фронт?» ответили «да» 37 человек, «нет» 14 человек. 31 мужчина высказался «за» то, что женщин во время Великой Отечественной войны брали на фронт, 13 были против этого. Причем, из 14 женщин и девушек, высказавшихся, «против», 5 человек 30-40 лет, 7 человек 15-17 лет и лишь 2 - 65-75 лет

На вопрос: «Как вы относитесь к тому, что женщины уходили на фронт добровольно?» только 10 человек ответили отрицательно. Дополнениями к некоторым ответам были слова: «Вольному воля»; «Личное дело каждого».

На вопрос: «Как вы относитесь к тому, что женщины становятся участницами военных действий в горячих точках?» положительно ответило очень малое количество опрашиваемых. **Из выше полученных результатов мы можем сделать следующие выводы:** чем младше женщина (девушка), тем отрицательнее ее взгляд на то, что женщин во время войны вообще брали на фронт. Чем дальше уходили мы от времен Великой Отечественной войны, тем отрицательнее поколения относятся к явлению «женщина на войне». Добровольное участие в Отечественной войне из этих же 32 человек 29 оценили положительно как факт. Когда речь зашла об их близких



людях, число ответивших положительно уменьшилось вдвое. Почти все опрошенные сказали, что государство должно ограждать женщину от любых военных действий.

ПРОЕКТ СОДЕЙСТВИЯ ЗАНЯТОСТИ ВЫПУСКНИКОВ УТЖТ

Жаринова Анжелика Вячеславовна

научные руководители Елистратова А. Ю., Исаенко Р. Р.

Уфимский техникум железнодорожного транспорта Уфимского института путей сообщения - филиал Самарского Государственного университета путей сообщения, (УТЖТ УФИПС – филиал СамГУПС) г. Уфа

Актуальность темы занятости молодёжи на рынке труда выражается в том, что данная социально-демографическая группа выступает в пространстве трудовых отношений «новичком», не обладающим профессиональным и социальным опытом, испытывающим на себе все противоречия его конкурентной среды.

Работа содержит исследовательскую и проектную части. **Объектом исследования** явились студенты-старшекурсники УТЖТ, завершающие профессиональное обучение. Чем они располагают? В какой роли: объекта или активного субъекта построения трудовых отношений смогут реализовать себя? **Предметом исследования** были результаты анкетирования по теме «Молодёжь на рынке труда»: с одной стороны, выявлена тенденция к некоторой идеализации респондентами условий российского рынка труда, а с другой – недостаточный уровень их социальной ответственности. **Проблема исследования:** в документах по молодёжной политике Российской Федерации и Республики Башкортостан молодёжь заявлена как «стратегический ресурс» модернизации общества, от состояния и действий которой зависит развитие страны в целом, но в то же время на рынке труда молодёжь отнесена к наиболее незащищённым социальным группам. **Цели и задачи исследования:** обозначить основные противоречия российского молодёжного рынка труда; соотнести результаты анкетирования студентов-старшекурсников УТЖТ с данными проблемами; осуществить мониторинг по занятости выпускников УТЖТ, по выявлению возможностей учебного заведения в направлении содействия занятости молодых специалистов.

Значительным ресурсом, способствующим формированию необходимых компетенций молодого специалиста, обладают учреждения среднего профессионального образования. Данный потенциал чаще всего задействован не достаточно, не эффективно, фрагментарно. В работе рассматриваются формы и результаты развития социального партнёрства учебного заведения с предприятиями ОАО «РЖД», а также выявляются возможности УТЖТ в формировании личности молодого специалиста, потенциально востребованного на рынке труда.

Прикладной характер работы выражается в предложении Проекта содействия занятости выпускников, который может быть реализован в УТЖТ и в другом учреждении профессионального образования. Проект базируется на выявлении потенциальных возможностей учебного заведения, алгоритмизации деятельности каждого элемента под действием общих целей, форм, направлений, а также интеграции разных элементов и структур учебного заведения для достижения цели содействия занятости молодёжи.

Ожидаемые результаты данного Проекта заключаются в формировании профессионально-квалификационных и личностных характеристик выпускника, которые бы способствовали его развитию в направлении активной субъектности на рынке труда.



ВЛИЯНИЕ СРЕДСТВ МАССОВОЙ ИНФОРМАЦИИ НА ОБЩЕСТВО

Паславский Леонид Сергеевич

Научный руководитель Гурецкая Елена Григорьевна

МОУ СОШ № 42, п. Ахтырский, Краснодарский край

В двадцать первом веке слово СМИ (Средства Массовой Информации) известно каждому взрослому человеку, но не каждый человек задумывается о достоверности информации, которую получает, и как эта информация влияет на него.

Я решил написать работу, которая называется «Влияние Средств Массовой Информации на общество», так как, по-моему, эта тема не имеет достаточного внимания со стороны человека.

Цель моей научной работы заключается в том, чтобы показать влиянию СМИ (Средства Массовой Информации) на общество и государство, а так же заставить задуматься человека и общество о том, что им следует сделать для того, чтобы вырваться из манипулятивных оков рабства.

В моей работе показаны благоприятное и неблагоприятное влияние СМИ (Средства Массовой Информации) на человека, а так же представлены диаграммы опроса граждан Российской Федерации о телевидении. Заинтересовавшись этим опросом, я провел свой собственный опрос учащихся 8-10 классов моей школы и получил достаточно неожиданные результаты.

Я провёл исследование, кто в большей мере влияет на СМИ (Средства Массовой Информации) и пришёл к выводу, что это государственные органы, политическая и экономическая элита (олигархи, депутаты...).

Так же в моей работе представлены методы влияния СМИ (Средства Массовой Информации) на человеческое сознание, раскрыта основная роль СМИ (Средства Массовой Информации) в военно-политических конфликтах современности.

ЦЕННОСТЬ ЛЮБВИ И БРАКА В МОЛОДЁЖНОЙ СРЕДЕ

Омельченко Юлия Владимировна

Научный руководитель: Федоренко Людмила Петровна

*ГОУ ВПО «Славянский-на-Кубани государственный педагогический институт»,
г.Славянск – на – Кубани, Краснодарский край*

В настоящее время в России существует такая проблема, как деградация нравственной ценности любви. Раньше половая мораль была строгой для женщин и либеральной для мужчин, теперь стала в основном единой, более свободной для всех. Теперь окружающие нормально относятся к добрачным связям молодых. Среди молодежи 60% мужчин и 40% женщин считают такую практику «нормальной» и «естественной». Возросло число браков, стимулированных беременностью девушки. По данным исследования, проведенного в миллионном городе, на 100 первенцев, родившихся в браке, более 45 составляют дети, зачатые до брака. Моду 21 века на легкое отношение к интимным связям, на женскую доступность или мужскую наглость, по мнению автора, следует рассматривать как социальную аномалию, так как эта мода подменяет ценность любви ценностью сексуальной свободы. Именно ценность сексуальной свободы начинает утверждаться в идеологии россиян. В то время как любовь рассматривается как нечто необязательное.

Отодвигание любви на второй план объясняется не только потенциальной доступностью сексуальных партнеров, но и распространением новых форм социального взаимодействия. Так с появлением новых способов коммуникации (интернет, сотовые телефоны, СМС - чаты) происходит деградация невербального общения. Молодежь предпочитает общение в интернете или в СМС - чатах. В таких чатах как «Галактика» молодые люди создают себе даже семьи. Молодежь считает, что не нужно куда-то идти и искать себе спутника жизни, если можно не выходя из дома,



ся у экрана монитора, общаться с массой людей. Современное молодое поколение, растворившись в виртуальном пространстве, создало для себя свой образ мира – мира неограниченных возможностей. Он находится под бдительным контролем лишь собственного сознания. Вопрос лишь в том, каково это сознание.

Проведённое нами исследование доказало, что в настоящее время ценность любви и брака находится ниже ценности сексуальной свободы.

Таким образом, можно сделать вывод о том, что отодвигание любви на второй план объясняется, наряду с другими факторами, распространением новых форм социального взаимодействия, таких как интернет, сотовые телефоны, СМС — чаты.

АКТУАЛЬНЫЕ ПРОБЛЕМЫ ПРИМЕНЕНИЯ СМЕРТНОЙ КАЗНИ В РОССИИ (ИНФОРМАЦИОННО – АНАЛИТИЧЕСКИЙ ОБЗОР ВЫБОРОЧНОГО ОПРОСА СТУДЕНЧЕСКОЙ МОЛОДЕЖИ)

Качурин Александр Владимирович

Научный руководитель Сибиряков Сергей Львович

НОУ ВПО Волгоградский институт бизнеса, г.Волгоград

Выбор в качестве объекта исследования рассматриваемой проблемы не вызывает сомнения, так как: во-первых, это часть «вечной» проблемы жизни и смерти, которая постоянно находится в центре внимания человеческого общества с момента его зарождения и до настоящего времени; во - вторых, данная проблема вызывает интерес не столько сама по себе (о ней сказано и написано немало), сколько как отражение менталитета народа, определенной его части или конкретной страны; в - третьих, состояние преступности и, в особенности уровень криминальной виктимности (пораженности) населения, объективно усугубляющиеся в условиях экономического кризиса, оказывают существенное влияние на настроения граждан, обеспокоенных и озабоченных проблемой обеспечения собственной безопасности; в – четвертых, как известно Конституционный суд России запретил применение смертной казни в стране и после 1 января 2010 года, т.е. когда формально истекла введенный на нее мораторий в России. Исходя из остроты и значимости проблемы в феврале - мае 2009 года нами, т.е. членами проблемной группы при кафедре специальных юридических дисциплин юридического факультета Волгоградского института бизнеса, под руководством д.ю.н., профессора С.Л. Сибирякова и при участии научного сотрудника Я.А. Куликова, было проведено выборочное анкетирование студентов юридических и экономических факультетов семи ВУЗов и одного колледжа в четырех регионах РФ: нижнего и среднего Поволжья, а также Республики Татарстан и Республики Калмыкия. Всего было опрошено 797 человек, из которых 40% составили лица мужского пола и 60 % - женского. По возрасту респонденты распределились следующим образом: 77 % (т.е. основную массу) составили лица от 18 до 21 года; 12 % - 16 -17 лет и 11% - 22-23 лет.

Студенты, получающие юридическое образование, составили 57% от числа всех опрошенных, а лица, обучающиеся на экономических факультетах, – 43 %. Анализ полученных нами результатов показал, что наибольшие расхождения выявлены в ответах студентов, распределенных по «гендерному» принципу. В целом, сравнение ответов на вопросы анкеты опрошенных, получающих юридическое (57%) и экономическое (43%) образование, выявило и следующие негативные, по нашему мнению, тенденции:

- Проблема гуманизма (в среднем 8%) и/или возможного нарушения неотъемлемых прав человека (в среднем 12,5%) – т.е. в сумме 20,5%, - судя по обобщенным итогам выборочного опроса студентов, беспокоит лишь одного из пяти (!?) представителей современной молодежи.

- Не менее показателен факт выявления значительного уровня недоверия (в среднем 39,5%) представителей молодого поколения страны (особенно будущих юристов - 42%) к существующей



судебной системе.

- Из числа тех опрошенных, кто высказался «за» смертную казнь, значительное число лиц (43,8%) обосновали свой ответ желанием обеспечить более надежную защиту от опасных видов преступлений.

- За «безоговорочное» сохранение смертной казни в стране высказались лишь 11% из числа опрошенных нами студентов; 67% - только за «совершение особо тяжких преступлений» (т.е. в совокупности -78%). Отметим, что согласно исследованию, проведенному в 2002 году, эта цифра составила только 64%. Таким образом можно констатировать достаточно значительные изменения в позиции части наших граждан по основным вопросам исследуемой проблемы: «Смертная казнь: «за» и «против»».

ПРАВОВОЕ РЕГУЛИРОВАНИЕ ПЕРЕРАБОТКИ И УТИЛИЗАЦИИ ТВЕРДЫХ БЫТОВЫХ ОТХОДОВ В РОССИЙСКОЙ ФЕДЕРАЦИИ

Гобети Элиза, 2 курс

Научный руководитель: Цаликова М.Б.

*Юридический факультет, Северо-Осетинский государственный университет
им. К.Л. Хетагурова*

1. Продолжающиеся загрязнения природной среды твердыми, жидкими и газообразными отходами производства и потребления, вызывающие деградацию окружающей среды, в последнее время остаются острой экологической проблемой, имеющей приоритетное социальное и экономическое значение.

2. Количество ТБО в СНГ составляет около 100 млн. тонн/год, причем на долю России приходится более четверти этого объема. Растущее же количество отходов и нехватка средств их переработки характерны для многих городов, что усугубляет остроту этой проблемы.

3. Переработка отходов предоставляет обществу возможность «обмануть» проблему их утилизации и облегчить экологические стрессы за счет затрат на переработку.

4. Местные власти, не имея средств, пытаются решить проблему отходов. Но в то же время нельзя решать эту проблему, ставя перед собой задачу любой ценой избавиться от мусора, поскорее выбросить его на свалку и сжечь. Это экологически вредно и экономически нецелесообразно. В каждой стране имеются свои подходы к решению проблемы отходов.

5. «Гринпис» предлагает в каждом городе создать муниципальное или коммерческое предприятие, которое бы занималось сбором и переработкой бытовых отходов. Для этого необходима поддержка со стороны городских властей.

6. Выход из сложившейся ситуации также заключается в том, чтобы организовать сортировку отходов и их вторичное использование, но, к сожалению, на данном этапе культурного развития населения сортировка возможна только после сбора, на промышленных установках.

7. «Гринпис» в частном порядке рекомендует законодателю принимать нормативные акты, обязывающие производить переработку или, по крайней мере, стимулирующие ее.

В настоящее время в России отсутствует должная нормативно-правовая база, которая могла бы предотвратить противоправные деяния, влекущие за собой загрязнение окружающей среды различного рода бытовыми отходами.



ИНСТИТУТ УПОЛНОМОЧЕННОГО ПО ПРАВАМ ЧЕЛОВЕКА В РОССИЙСКОЙ ФЕДЕРАЦИИ

Тегаева Людмила

Научный руководитель: Калманова А.С.

*Юридический факультет Северо-Осетинский государственный университет
им. К.Л. Хетагурова*

Человек, его права и свободы названы Конституцией РФ высшей ценностью, а их признание, соблюдение и защита – обязанностью государства. Однако не секрет, что провозглашенные Конституцией принципы на практике оказываются пустой декларацией, и гражданам, чьи права нарушены государством, крайне сложно добиться справедливости. Очевидна необходимость поиска новых институциональных форм, которые бы помогли сделать механизм защиты прав человека в России более эффективным, затруднить возможность их попрания со стороны государства и его служащих.

Рассмотрению такого механизма, коим мог бы стать сегодня возникающий в России институт Уполномоченного по правам человека (омбудсмана), который сформировался в рамках европейской правовой традиции, является целью настоящей работы. Данный институт рассматривается с точки зрения его понятия, социального назначения, а также места в механизме защиты прав человека и гражданина.

Задачи:

1. Рассмотрение основных (конституционных) прав и свобод человека и гражданина, механизмов их защиты в РФ;
2. Характеристика омбудсмана как института конституционного права и изучение истории развития этого института в европейских странах;
3. Рассмотрение института Уполномоченного по правам человека в Российской Федерации, этапов его становления в нашем государстве, анализ нормативных правовых актов, регулирующих данный институт;
4. Определение правового статуса Уполномоченного по правам человека в РФ и основных направлений его деятельности.

Методы:

В первую очередь, анализ нормативных правовых актов. Отправной точкой для написания работы послужил ФКЗ «Об Уполномоченном по правам человека в Российской Федерации», на основании которого и осуществляется законодательное регулирование данного института. Ввиду новизны института омбудсмана, основными источниками послужили монографии и статьи отдельных авторов. Важными источниками послужили также доклады о деятельности Уполномоченного по правам человека за последние три года, а также Конституция РФ.

В работе наибольшее внимание уделяется анализу правового статуса Уполномоченного. Вопросы конституционной теории также отражены в работе.

Вывод:

Существующие сегодня механизмы защиты прав человека от произвола государственных структур и их служащих слишком слабы.



ОСОБЕННОСТИ МИГРАЦИОННЫХ ПРОЦЕССОВ НА СЕВЕРНОМ КАВКАЗЕ (ИСТОРИКО- СОЦИАЛЬНЫЕ АСПЕКТЫ)

Кесаева Карина

Научный руководитель: Блейх Н.О.

Факультет социальной работы, Северо-Осетинский государственный университет им. К.Л. Хетагурова, г. Владикавказ

Характер современной миграции оказывает все возрастающее влияние на экономическое и политическое развитие государства, на демографическую ситуацию в стране, межэтнические отношения. Признание проблемы миграции в качестве одной из приоритетных особенно четко обозначилось в последнее время. Определение стратегии, в том числе миграционной - это удел политиков. Тактические вопросы, связанные с ее реализацией в условиях сегодняшнего дня, приходится решать практикам, в том числе законодательским структурам.

Миграция - многоаспектная проблема. Одной из ее составляющих является демографический аспект. Будучи в целом явлением позитивного плана, современное состояние миграции несет в себе большую нагрузку. Особую остроту эта проблема приобретает на территории многонационального Северного Кавказа. Что обусловило **выбор темы исследования**, а также ее актуальность и значимость.

Миграция автохтонных народов обусловлена внутринациональными причинами (демографическим процессом, изменением структуры занятости); миграция русского этноса и других неавтохтонных этнических групп вызвана внешними причинами (межэтнической напряженностью и конфликтностью в местах проживания, кризисом индустриального производства, в котором занято большинство русского населения республик Северного Кавказа).

Этнические миграции привели к изменению баланса этнических групп во всех субъектах РФ, расположенных на территории Северного Кавказа. Доминирующими направлениями в общем процессе изменения этнического состава населения в регионе являются:

а) освоение (колонизация) горским населением равнинных территорий;

б) увеличение этнической моноэтничности населения русского субрегиона Северного Кавказа (Краснодарский и Ставропольский края и Ростовская область), значительное снижение численности русского населения во всех республиках Северного Кавказа, усиление моноэтничности населения ряда республик (Ингушетия, Северная Осетия, Чечня). Так, по последним данным, чеченцы составляют 94% населения «своей» республики, ингуши - около 84% населения республики, дагестанцы - 86 %.

В заключении отметим, что ввиду существующих методических установок (объем работы) и обширности самой работы, нами были не многие моменты миграционных

особенностей. Мы надеемся исправить этот пробел в последующем и вернуться к исследованию данной темы.

ВОПРОС О ВОЗВРАЩЕНИИ СУДА ПРИСЯЖНЫХ В РОССИЙСКУЮ СУДЕБНУЮ СИСТЕМУ

Ушакова Екатерина

Научный руководитель: Юрьева И.А.

МОУ Магнитогорский Многопрофильный лицей №1 г. Магнитогорск

Построение гражданско-правового общества требует активного участия граждан в осмыслении актуальных проблем судебной системы, более того, – активного участия в их разрешении. Помочь этому может внедрение в российскую судебную систему института судебных заседателей. Но проблема в настоящее время заключается в том, что такой институт до 2009г. действовал



не во всех субъектах Федерации, с 2010г., несмотря на повсеместное внедрение, остаются нерешенными ряд вопросов.

Цель работы – определить сущность такого социально-правового явления, как суды присяжных в России.

Реализации поставленной цели исследования способствует решение следующих задач:

- Определить нормативно-правовую базу современной системы суда присяжных.
- Установить положительные и отрицательные черты судов присяжных в XIX веке.
- Проанализировать современную систему судов присяжных.

Суд присяжных впервые в России появился в 1860-х годах.

В современной РФ историю возрождения института суда присяжных заседателей следует начать с момента самоопределения российского государства в к. XX в. В 1991 Борис Ельцин предложил концепцию судебной реформы, важнейшим элементом которой должно было стать возвращение суда присяжных. В 1993 году в РФ вступил в силу федеральный закон № 113 "О суде присяжных".

К 2008 г., к моменту, когда нас заинтересовала данная тема, институт присяжных заседателей действовал, во-первых, не на всей территории государства, во-вторых, не столь активно и часто. Разумно допустить, что общественное осведомление об этом элементе правовой системы РФ крайне низко.

Анализ различного рода источников позволил нам предположить некоторые частные выводы относительно положительных и отрицательных черт российского института присяжных заседателей.

Говоря об особенностях суда присяжных в современной России, мы приходим к выводу, что суд присяжных – это то, что необходимо демократическому обществу, то, что может гарантировать права человека в судебной сфере.

ЗАЩИТА ПРАВ УЧЕНИКОВ В УСЛОВИЯХ СОВРЕМЕННОЙ ШКОЛЫ

Матвеев Алексей Олегович

Никулина Ирина Ивановна

МОУ СОШ №10 «Пересвет», г. Бердск

Совершенствование системы образования – особая часть государственной политики.

Современная школа должна совершенствоваться по модели «открытой школы», в соответствии с которой необходимо учитывать особенности каждого ребенка-ученика, выстраивать его взаимоотношения со школой, другими учениками, внешней средой, что поможет адаптации ребенка во взрослой жизни.

В свете гуманизации образовательного процесса, права учеников выходят на первый план. Суть гуманизации – в признании ценности человека как личности; в признании его права на свободу, счастье, проявление и развитие своих способностей.

Необходимо усиление защиты прав ученика. Особая роль при этом должна принадлежать самим школам, в уставах которых могут быть подробно прописаны права и обязанности учеников, способы защиты их прав и иных законных интересов.

Таким образом, на основании изложенного, под защитой прав ученика следует понимать комплекс предусмотренных международными актами, федеральными и региональными законами, уставами школ мер по защите его прав и законных интересов.

Сюда входят: введение уроков правоведения, включение тем по защите прав ребенка в программу обучения, проведение круглых столов, встреч с сотрудниками органов защиты прав детей и мероприятия для родителей.



ПРАВО НА СВОБОДУ ПЕРЕДВИЖЕНИЯ ЖИТЕЛЕЙ КАЛИНИНГРАДСКОЙ ОБЛАСТИ: ПРОБЛЕМЫ И ПЕРСПЕКТИВЫ

Учакина Карина Сергеевна

научный руководитель Прасолова Юлия Анатольевна

МОУ СОШ № 41, Калининград

Актуальность темы исследования обусловлена особым геополитическим положением Калининградской области, породившем целый ряд социально-экономических и политических проблем для жителей региона. Одной из таких проблем является нарушение конституционного права на свободу передвижения по территории своего государства. В исследовании делается акцент на рассмотрение указанного права как самостоятельного естественного права человека и гражданина. Автор рассматривает содержание понятий «право» и «свобода», «право на свободу передвижения», указывая, что право на свободу передвижения является неотъемлемой частью правового статуса личности. В работе представлен анализ нормативно-правовых актов по проблеме, сравнительный анализ научной литературы.

Рассматривая общественные отношения, возникающие в связи с реализацией права человека и гражданина на свободу передвижения в условиях Калининградского региона, автор анализирует мнение экспертов по поводу сложной социально-экономической и политической ситуации в регионе, делая обоснованный вывод о причинно-следственной связи между нерешенностью проблемы реализации права на свободу передвижения и высокой стоимостью жизни на территории калининградской области.

В результате анализа источников, литературы, ежегодных Докладов уполномоченного по правам человека в Калининградской области, ситуации в городе Калининграде, автор вносит предложения о необходимости совершенствования законодательной базы в отношении особого положения Калининградской области, скорейшего решения визовой проблемы. Интересно предложение о замене двух паспортов – заграничного и паспорта гражданина РФ единым паспортом. В заключении автор указывает, что нерешенность указанной проблемы уже влечет за собой протестные настроения жителей Калининградской области.

УПРАВЛЕНИЕ КАЧЕСТВОМ ОБРАЗОВАТЕЛЬНЫХ УСЛУГ КАК НАПРАВЛЕНИЕ ПОВЫШЕНИЯ ЭФФЕКТИВНОСТИ ДЕЯТЕЛЬНОСТИ ВУЗА В СОВРЕМЕННЫХ УСЛОВИЯХ

Султалиева Зарема Маратовна

научный руководитель Абдуллаева Тамара Курбановна

ГОУ ВПО «Дагестанский государственный технический университет», г. Махачкала

Актуальность проблемы оценки и управления качеством образования объясняется тем, что за последние десятилетия высшее образование приобрело широкомасштабный характер. Наряду с положительными моментами, это стало вызывать растущее беспокойство за качество и эффективность образовательного процесса.

Главный вопрос в проблеме качества современного образования - соответствие содержания образования заданным целям и интересам личности обучающегося. Компьютеризация образовательной деятельности и управления вступает в новый этап широкого распространения дистанционного управления и поддержки образования.

Внедрение информационных технологий в систему управления образованием является одним из важнейших факторов повышения эффективности управленческой деятельности. Необходимо обратить приоритетное внимание подготовке управленцев к активному использованию новых информационных технологий, разработке информационных, программных продуктов для



управленческой деятельности; сформировать локальные Базы данных по сферам образования (по общему образованию, по профессиональному образованию, по финансово - экономической деятельности и т.д.) и по вертикали.

Гарантии обеспечения качества образования в университете

1. целенаправленная деятельность сотрудников по обеспечению качества образовательных услуг и подготовки специалистов;
2. регулярное проведение внутренних аудитов системы менеджмента качества;
3. систематический мониторинг всех процессов подготовки специалистов, своевременное выявление проблемных ситуаций и разработка соответствующих управленческих решений и корректирующих мероприятий;
4. реализация принципа непрерывного совершенствования системы менеджмента качества;
5. систематическая актуализация в соответствии с требованиями стандартов, Руководства по качеству, документированных процедур, рабочих инструкций, записей по качеству и т.д.;
6. регулярная внутренняя аттестация персонала системы менеджмента качества, рабочих мест сотрудников и обучающихся;

Современный конкурентоспособный вуз должен иметь отлаженную, эффективную систему управления качеством подготовки будущих специалистов, включающую новые организационные и методические принципы решения этой проблемы.

ПУТИ И МЕТОДЫ ОПТИМИЗАЦИИ ПРИНЯТИЯ УПРАВЛЕНЧЕСКИХ РЕШЕНИЙ В ОРГАНИЗАЦИИ

Курбанов Рустам Залимханович

научный руководитель Абуллаева Тамара Курбановна

ГОУ ВПО «Дагестанский государственный технический университет», г. Махачкала

Процесс выработки и реализации управленческого решения — это деятельность, осуществляемая по определенной технологии с использованием различных методов и технических средств, направленная на поиск выхода из определенной управленческой ситуации путем формирования, а затем реализации воздействия на объект управления. В организационном аспекте данный процесс представляет собой совокупность закономерно следующих один за другим в определенной временной и логической последовательности этапов, между которыми существуют сложные прямые и обратные связи.

Организация процесса разработки управленческих решений это увязанный по целям, ресурсам, исполнителям, срокам, технологиям и в пространстве комплекс работ по разработке решений, контролю и координации их выполнения. Этот комплекс работ охватывает такие аспекты, как:

- мысленное представление *процесса познания* элементов технологии и организации;
- формулирование требований к качеству решений;
- определение количества и структуры этапов и операций процесса разработки решений;
- разработка блок-схемы (алгоритма) принятия решения;
- анализ и прогнозирование изменяющихся, параметров внешней среды и объекта (предмета, проблемы) управленческого решения и его экономическое обоснование;
- организация выполнения решения.

Современный рынок характеризуется широким ассортиментом конкурирующих товаров и предложение на них превышает спрос.

Такая ситуация требует организационно-управленческой, технической и технологической перестройки разработки управленческих решений на предприятии.

Важнейшим фактором прогресса является совершенствование процесса разработки



управленческих решений на основе использования адекватных методов информационного обеспечения лиц, принимающих решения и возможностей, предоставляемых современными информационными технологиями.

СОВЕРШЕНСТВОВАНИЕ АНТИКРИЗИСНОГО УПРАВЛЕНИЯ ОРГАНИЗАЦИЕЙ

Абдуллаева Камилат Тагировна

научный руководитель Абдуллаева Тамара Курбановна

ГОУ ВПО «Дагестанский государственный технический университет», г. Махачкала

Ранняя диагностика кризисных явлений в финансовой деятельности предприятия. Учитывая, что возникновение кризиса на предприятии несет угрозу самому существованию предприятия и связано с ощутимыми потерями капитала его собственников, возможность возникновения кризиса должна диагностироваться на самых ранних стадиях с целью своевременного использования возможностей ее нейтрализации

В ходе разработки стратегии первоочередной целью является проведение «санации» бизнеса - обеспечение финансового равновесия (устойчивости) делового предприятия.

Большую помощь в выявлении резервов улучшения финансового состояния предприятия может оказать маркетинговый анализ спроса и предложения, рынков сбыта и формирование на этой основе оптимального ассортимента и структуры производства продукции.

Одним из основных и наиболее радикальных направлений финансового оздоровления предприятия является поиск внутренних резервов по увеличению прибыльности производства и достижению безубыточной работы за счет более полного использования производственной мощности предприятия, повышения качества и конкурентоспособности продукции, снижения ее себестоимости, рационального использования материальных, трудовых и финансовых ресурсов, сокращения непроизводительных расходов и потерь. Основное внимание при этом необходимо уделить вопросам ресурсосбережения:

- внедрению прогрессивных норм, нормативов и ресурсосберегающих технологий;
- использованию вторичного сырья;
- организации действенного учета и контроля за использованием ресурсов;
- изучению и внедрению передового опыта в осуществлении режима экономии;
- материальному и моральному стимулированию работников за экономию ресурсов и сокращение непроизводительных расходов и потерь.

В особо тяжелых случаях необходимо провести реинжиниринг бизнес-процесса, т.е. коренным образом пересмотреть производственную программу, материально-техническое снабжение, организацию труда и начисление заработной платы, подбор и расстановку персонала, управление качеством продукции, рынки сырья и рынки сбыта продукции, инвестиционную и ценовую политику и другие вопросы.

РОЛЬ НЕФОРМАЛЬНЫХ МОЛОДЕЖНЫХ ОРГАНИЗАЦИЙ В ПРОЦЕССЕ СОЦИАЛИЗАЦИИ МОЛОДЕЖИ

Голубева Дарья Сергеевна

научный руководитель Рубцова Елена Евгеньевна

ГОУ СПО Нижегородский технологический техникум, г. Нижний Новгород

Сегодня целый комплекс противоречивых проблем, неоднозначность процессов, происходящих в молодежной среде и в нашем обществе в целом, вызывают бурные споры. К сожалению,



наш государственный аппарат (который, собственно, породил российский феномен — «неформалов») продолжает удивлять мыслящую половину человечества своим ничтожным вниманием к молодёжным проблемам или попытками решать их административными методами. В наших силах не повторять подобных ошибок и не способствовать им, а для этого надо познакомиться с тем, что молодёжь требует и чем вызваны подобные требования.

Субкультура – это общность людей, чьи убеждения, взгляды на жизнь и поведение отличны от общепринятых или просто скрыты от широкой публики, что отличает их от более широкого понятия культуры, ответвлением которой они являются. Чаше всего субкультуры переходят в отдельное идейное понятие, как в случае с ЛГБТ, так как тяжело назвать культуру, к которой бы она относилась.

Субкультуры могут различаться по возрасту, расе, этнической и/или классовой принадлежности, полу. Черты, которые служат определяющими для субкультуры, могут иметь эстетический, религиозный, политический, сексуальный или любой другой характер, равно как и комбинацию из них. Субкультуры обычно возникают как оппозиция к ценностям более широкого культурного направления, к которому они относятся, однако с таким мнением теоретики соглашаются не всегда. Именно поэтому изучение субкультур обычно понимает под одним из этапов изучения символизма, касательно одежды, музыки и других внешних предпочтений поклонников субкультуры, а также способов трактовки тех же самых символов, только в доминирующей культуре. Если субкультуру характеризует систематическое противостояние доминирующей культуре, тогда ее определяют как контркультуру.

Серьезное увлечение подростка той или иной неформальной культурой — это весомый крик о помощи, чтобы на него, наконец, обратили внимание, потому что, как правило, вступление в молодежную неформальную группу помогает ребенку изжить какие-то очень негативные переживания, собственные отрицательные эмоции, пережить какие-то неприятные ситуации и тому подобное. Иначе говоря, найти поддержку в кругу таких же «обиженных».

Чтобы вернуть ребенка на путь истинный, чтобы обеспечить нормальную социализацию данного ребенка в обществе, необходимо понять, в чем суть субкультуры, которая его увлекает, в чем ее разрушительное действие (как это увлечение может навредить ребенку).

СРАВНЕНИЕ ДУХОВНОЙ И БЫТОВОЙ КУЛЬТУРЫ НЕНЦЕВ И РУССКИХ КАК ОСНОВНОГО РЕСУРСА РАЗВИТИЯ ТОЛЕРАНТНОСТИ МЕЖДУ НАРОДАМИ

Вокуева Александра Анатольевна

научный руководитель Камышанская Инна Викторовна

ГОУ СПО Воркутинский техникум сервиса и торговли, г.Воркута, Республика Коми

Республика Коми – уникальный субъект Российской Федерации. Наша Республика – самый большой национальный регион в европейской части страны. Однако, при межличностных взаимодействиях, фактор национальности для подавляющего большинства жителей республики не имеет ни какого значения. В Республике Коми нет национальной напряженности и межнациональных конфликтов, существуют отношения взаимопонимания и взаимопомощи между людьми разных национальностей.

Сегодня политика российского правительства направлена на поддержание и развитие языка, культуры и жизненного уклада малых народов. И поэтому, на наш взгляд, заявленная тема работы актуальна, т.к. затрагивает социокультурную сферу, аккумулирующую опыт предшествующих поколений и обеспечивающую социальную стабильность в течение достаточно длительного времени.

Цель данной работы: выявить общее и различное в бытовой и духовной культуре ненцев и русских. Решение этой проблемы позволит понять причины сближения и отдалённости в отношениях народов.



В современном мире происходят интеграционные процессы, перенимаются культурные ценности одним народом у другого. В нашей стране отмечается вестернизация – усвоение ценностей западного общества. Но то, что отличает русских от многих европейцев: широкое гостеприимство, частые контакты родственников разных поколений, доверительное отношение, роднит их с ненцами. Говоря о ненцах, следует отметить, что у этого этноса существуют особенности традиционной системы воспитания. Дети с малых лет начинают усваивать необходимые для жизни навыки, поэтому для ненецкого общества характерно раннее взросление, ранний переход к самостоятельности.

Жизнь в условиях Севера выработала и воспитала в ненцах такие качества, как осторожность, замедленность действий, наблюдательность, умение принимать тщательно обдуманное решение. Такие привычки северянина, рожденного в тундре, как медлительность, умение терпеливо ждать, ни в коем случае нельзя объяснять леностью или видеть в этом признак психических отклонений. Ведь только в результате тщательно и вдумчиво выполненной работы, требующей большого терпения, труд в тундре становится эффективен и безопасен. Именно эти качества перенимают люди, приезжающие на Север. Успешно развиваясь в своей системе ценностей, ненцы уважительно относятся к любой другой культуре и ждут уважения к себе.

ОСНОВООБРАЗУЮЩИЕ КОМПОНЕНТЫ НРАВСТВЕННО-ДУХОВНОГО ВОСПИТАНИЯ МОЛОДЕЖИ РОССИИ

Остапенко Елена Анатольевна

научный руководитель Шевченко А.В.

ФГОУ ВПО «Ставропольский государственный аграрный университет»

г. Ставрополь

Современное российское общество переживает острый кризис распада традиционной системы ценностей. Ценности, которые формировали общество, культуру, мировоззрение и языковую картину мира человека, сегодня исчезли и из речи, и из миропонимания, общество изнутри — рассыпающийся песок.

Это неразрывно связано с тем, что Святейший Патриарх Кирилл обозначил как кризис системности, проникший во все сферы современной жизни.

Сегодня большинство граждан России обеспокоены тем, что страну, где с 1991 года смертность преобладает над рождаемостью, где растет подростковая и молодежная преступность, где состояние духовного и физического здоровья детей и взрослых далеко от нормы, нашу страну все активнее толкают к безнравственности и бездуховности.

Через внедрение идеологии вседозволенности и распушенности идет процесс уничтожения глубинных основ семьи и государственности, унижение и попрание ценностей национальной культуры, разрушение традиционного нравственного уклада жизни.

Происходит целенаправленное, по всей видимости, разрушение и утрата духовных и нравственных принципов воспитания молодежи, развращение подрастающего поколения.

Описываемые тенденции негативно сказываются в первую очередь на здоровье нации и демографической ситуации внутри страны, экономической стабильности, культурном развитии, политическом статусе государства.

Серьезную озабоченность вызывает «старение» населения, рост числа пенсионеров на одного работающего россиянина, алкоголизация населения, сомнительные тенденции в области реформации среднего и высшего образования.

Ученые, юристы, священнослужители, родителей различных специальностей и профессий бьют тревогу, поскольку этот процесс сегодня затронул главную силу, которая отвечает за будущий облик нации, - школу.

И в данном аспекте подлинной, наиболее эффективной и адекватной политикой может



быть исключительно активной семейная политика, направленная на преодоление процессов разложения духовных основ нравственности, через повышение качества социально-культурных, нравственных и мировоззренческих стандартов.

Необходимо, чтобы законодательно было определено внедрение пропаганды традиционных семейных ценностей в креативном ключе. Воссоздание традиционной системы ценностей сегодня — поле совместной работы Церкви, государства и общества, активнейшее содействие СМИ...

СОЦИАЛИЗАЦИЯ МОЛОДЕЖИ В СОВРЕМЕННОМ РОССИЙСКОМ ОБЩЕСТВЕ

Прыткова Анжелика Викторовна

научный руководитель Кулиш Наталья Валентиновна

ФГОУ ВПО «Ставропольский государственный аграрный университет»

В последние десятилетия в современной России, как и в других постсоциалистических странах, появились принципиально новые каналы социализации, оказывающие сильное влияние на процессы формирования молодежи, ее адаптации в радикально меняющемся обществе.

Наиболее значимыми из таких каналов являются: рынок труда, институт предпринимательства, информатизация всех сфер социальной жизни, становление основ нового типа общества как его базовых характеристик. В этих условиях рынок труда превращается в один из весомых социальных индикаторов рыночных отношений, что обуславливается существующим на нем спросом и предложением, а также наличием свободных рабочих мест, которые могут быть предложены молодежи, впервые выходящей на этот рынок и обладающей, во-первых, определенным уровнем знаний, а во-вторых, конкретными пожеланиями относительно своей будущей работы. Именно рынок проверяет все качества подрастающих поколений: моральные и деловые, их культурные миры и профессиональные умения.

Степень «обеспеченности» молодых людей такими социальными качествами, которые будут востребованы на протяжении всей их активной экономической жизни, и определит, в конечном счете, возможные контакты с миром, с партнерами, равно как и сформирует умение работать в постоянно трансформирующемся обществе и нестабильных условиях бытия, впрочем, эта цель стоит перед всеми институтами общества, где происходит социализация молодежи.

Появление новых и радикальное изменение традиционных каналов социализации подрастающих поколений в современном переходном обществе привели к увеличению количества молодых людей, ведущих асоциальный, аморальный образ жизни. В настоящий момент происходит люмпенизация и криминализация молодежи.

Актуальность данной темы состоит в том, что в настоящее время, когда в нашей стране радикально меняются все общественные отношения и социальные институты, изучение особенностей социализации молодежи становится крайне востребованной и актуальной исследовательской проблемой, привлекающей внимание не только ученых, но и практических работников разного уровня - от политиков до учителей и родителей.

Среди новых каналов социализации молодежи наибольшее значение приобретают СМИ и Интернет. В роли мощных каналов социализации выступают аудиовизуальный мир: телевидение, реклама, игровые технологии современных СМИ, а также деятельность радикально изменившихся социальных организаций. В противовес глобальным развиваются и усиливаются региональные и локальные традиции в современной духовной культуре подрастающих поколений, что необходимо учитывать в процессе работы с молодежью.



ИЗУЧЕНИЕ МЕТОДОВ ПРОВЕДЕНИЯ ПРОФИОРИЕНТАЦИОННОЙ РАБОТЫ ДЛЯ РЕАЛИЗАЦИИ ИХ СРЕДИ СТАРШЕКЛАССНИКОВ

Величко Ольга Борисовна

научный руководитель Колдоркина Людмила Анатольевна

МОУ СОШ №10, Краснодарский край, г. Новороссийск

Известный американский специалист по психологии и управлению **Дейл Карнеги** писал: « Самая большая ошибка при поиске работы – не знать где и на что способен. И это в такой области, от которой зависит ваше будущее благополучие». Разделяя точку зрения Д. Карнеги, считаем, что это высказывание в полной мере отражает **проблему**, которую призвана решить профориентационная деятельность, проблему данного исследования.

Актуальность данной работы обусловлена повышающимися требованиями современного рынка труда к молодому человеку, совершающему выбор профессии. С точки зрения государственных интересов, профориентационная работа с молодежью становится основой для развития кадрового потенциала Новороссийска, рационального распределения трудовых ресурсов, что подтверждает **значимость** нашей работы.

Цель работы изучить методологию профориентационной работы среди старшеклассников, на основании чего реализовать комплекс профориентационных работ со старшеклассниками МОУ СОШ №10.

Задачи труда:

- Продолжить изучение потребностей рынка труда города, на основе данных, представленных ЦЗН Новороссийска,
- Изучить научные работы, посвящённые профориентационной деятельности;
- На основе изученного разработать и реализовать комплекс методов профориентации с учётом существующих потребностей сферы занятости города.
- Применить разработанные методы в процессе профориентации старшеклассников.
- Сделать особый акцент в работе со старшеклассниками на рекламу рабочих специальностей,

тем самым помочь городу в решении проблемы острой нехватки кадров этой направленности.

- Создать в школе тематический стенд для помощи старшеклассникам в профориентации.
 - Провести социологический эксперимент, выявляющий влияние проводимой профориентационной работы на профессиональное самоопределение старшеклассников.
- Перед началом работы была выдвинута **гипотеза:**
- Систематическое проведение комплекса профориентационных мер более эффективно влияет на увеличение интереса старшеклассников к профессиям, востребованным на рынке труда, чем единичные однообразные приёмы.

ДЕМОКРАТИЯ В РОССИИ И ПУТИ ФОРМИРОВАНИЯ ЛИЧНОСТИ ДЕМОКРАТИЧЕСКИХ УБЕЖДЕНИЙ

Камнева Алёна Александровна

научный руководитель Лебедев Артём Владимирович

Славянский-на-Кубани государственный педагогический институт, г. Славянск-на-Кубани

Конституция РФ 1993 г. отражает новый этап развития российского общества, образования, всего государства, который можно охарактеризовать как либерально-демократический по своему содержанию. Она провозглашает и закрепляет важнейшие общедемократические ценности.

Актуальность выбранной тематики объясняется необходимостью изучения современного



положения дел демократизации в России для определения дальнейшего планирования реализации и реформирования данного процесса в РФ, формирования нужного пути осуществления демократических принципов, формирования личности демократических идей и убеждений.

Поэтому основная **цель** работы – всестороннее изучение проблем развития демократии и формирование личности с демократическим мировоззрением в РФ.

Для достижения поставленной цели определены следующие **задачи**:

рассмотреть процесс демократизации в России в современный период; определить перспективу развития демократии в России; определить этапы формирования современной личности; проанализировать деятельность тематической смены «Парламентарий»; подвести итог и сделать выводы по изученному материалу.

Практическая значимость исследований определяется наличием изучения динамической стороны демократизации, при чем с целью более глубокого изучения выбранной проблематики нами были проведены опросы граждан. В рамках трех исследований (1 – март-апрель 2008 года, 2 – октябрь-ноябрь 2008 года, 3 – октябрь-ноябрь 2009 года) было опрошено 600 жителей г. Славянска-на-Кубани. Результаты опросов легли в основу наших дальнейших исследований.

Также **практическая значимость** определяется наличием анализа, выводов о деятельности тематической смены обучающей и развивающей школы «Парламентарий», проводимой Славянским-на-Кубани государственным педагогическим институтом при поддержке Управления образования и науки, Комитета по делам молодежи МО Славянский район. В рамках данной смены был проведен цикл мероприятий, направленных на формирование у подростков демократических взглядов, на воспитание у ребят гражданственных идеалов, на создание общего правового пространства и его осмысления учащимися. Анализ мероприятия, планы и сценарии, тесты, помогающие оценить уровень обученности участников смены «Парламентарий» могут быть использованы организациями в формировании личности с демократическими взглядами.

РОЛЬ ОТЦОВСТВА КАК СОЦИАЛЬНОГО ИНСТИТУТА В СОЦИАЛИЗАЦИИ ПОДРОСТКОВ В УСЛОВИЯХ БЛАГОПОЛУЧНОЙ СЕМЬИ С СОХРАНЕННОЙ И НАРУШЕННОЙ СТРУКТУРОЙ

Гладкая Оксана Юрьевна

научный руководитель Наумчик Тамара Яковлевна

*ГОУ ВПО «Дальневосточный государственный технический университет (ДВГУИТ)
им. В. В. Куйбышева» Инженерно-экономический институт, Педагогический
колледж, г. Владивосток*

Процесс усвоения половых ролей, обеспечивающий формирование половой идентичности (переживание индивидом своей соотнесенности с характеристиками пола) является одним из аспектов социализации ребенка.

Проблема отцовства относительно новая и изучена лишь фрагментарно отечественной психологией. Отцовство представляет собой сложный феномен, в котором объединяются исторический, социокультурный, психологический и биологический компоненты.

Наряду с идентификацией с родителем своего пола, немаловажную роль играет сопоставление своего образа с образом родителя противоположного пола.

Наличие положительного образца отца особенно важно при формировании семейных установок, так как высокая оценка личностных особенностей отца соответствует высокой оценке ребенком благополучия отношений между родителями, и способствуют формированию желания ориентироваться на родительские образцы в будущем, при этом наличие в отцовском поведении типично женских проявлений способствует формированию привязанности к родителям.

Неясный, неяркий пример отца из-за его отсутствия или недостаточного влияния осложняет процесс приобщения мальчика к мужской субкультуре, что является источником психоневроти-



ческих проявлений у ребенка – энуреза, страхов, заикания и т.д.

Отсутствие отца в раннем возрасте ребенка может сказаться на его сексуально-ролевой ориентации, более частом возникновении конфликтов на этой почве, чем у детей, имевших отца или лишившихся его в более позднем возрасте.

Цель исследования: – изучить особенности влияния отцовства как социального института на социализацию подростков.

В процессе исследования влияния отцовства на социализацию подростков мы провели следующие диагностические исследования с использованием теста «Подростки о родителях» (ADOR), вопросника С. Бэм по изучению маскулинности/фемининности, методики «Незаконченное предложение», теста для родителей «На какой основе строится отношение отца к ребенку».

СУБКУЛЬТУРА ЭМО КАК СОВРЕМЕННОЕ НАПРАВЛЕНИЕ СОЦИАЛИЗАЦИИ ПОДРОСТКОВ

Заварзина Мария Романовна

Научный руководитель Ровенко Ольга Владимировна

*ГОУ ВПО «Дальневосточный государственный технический университет (ДВГПИ
им.В. В. Куйбышева)» Инженерно-экономический институт, Педагогический
колледж, г. Владивосток*

В подростковых субкультурах отражаются разнообразные процессы, протекающие в религиозной, идеологической, политической сферах, сфере экономики и моды. Условия жизни в большом городе создают предпосылки для объединения подростков в разные группы, движения. Эти условия и являются сплачивающим фактором, формирующим коллективное сознание в этих группах, коллективную ответственность и общие понятия о социально-культурных ценностях. Подросток постоянно ищет ту среду, которая для него в наибольшей степени комфортна, где его лучше понимают, относятся к нему с уважением и т.д. Социальный опыт, накапливаемый у него в этой среде - положительный или негативный - имеет важное значение для процесса социализации.

Субкультура эмо достаточно бурно развивается в нашей стране, оказывая существенное влияние на жизнь многих людей, особенно подростков.

Цель исследования: рассмотрение особенностей субкультуры эмо и ее роль в социализации подростков.

Из проведенного нами исследования можно сделать вывод, что подростки входят в субкультуру эмо в поиске «группы поддержки», чтобы не чувствовать собственного одиночества и найти взаимопонимание.

Субкультура эмо объединяет подростков из разных социальных групп, с помощью специфического механизма своего функционирования. Сущность этого механизма состоит в том, что существуют некоторые общепринятые формы поведения и их «символическое» обеспечение, с которым молодые люди соприкасаются, и чувствуют себя «в своей тарелке», то есть в обществе себе подобных, объединенных в данной локальной ситуации вокруг определенным образом внешне выраженных ценностей, недоступных взрослым.

Все участники группы творческие люди: поют, играют на музыкальных инструментах, рисуют, танцуют, сочиняют стихи, фотографируют. Наиболее излюбленные темы для бесед музыка, учеба, досуги в спорте, творчество, а также обсуждение совместных дел.

Таким образом, субкультура эмо влияет на социализацию подростка, на формирование его личности.



ВЛИЯНИЕ СУБКУЛЬТУРЫ НА ФОРМИРОВАНИЕ СОЦИОКУЛЬТУРНОГО МИРА СТАРШИХ ПОДРОСТКОВ

Литвинова Елизавета Сергеевна

научный руководитель Наумчик Тамара Яковлевна

ГОУ ВПО «Дальневосточный государственный технический университет (ДВПИ им.В. В. Куйбышева)» Инженерно-экономический институт, Педагогический колледж, г. Владивосток

В современной социально-педагогической литературе большое внимание уделяется раскрытию сущности такого явления в молодежной среде, как субкультура. Ценностные ориентации носителей той или иной субкультуры определяются ценностями и социальной практикой общества, интерпретированными и трансформированными в соответствии с характером субкультуры (просоциальностью, асоциальностью и антисоциальностью), возрастными и иными специфическими потребностями, стремлениями и проблемами ее носителей.

Одно из самых наиболее сильных желаний подростка – «Стать взрослым», что в его понимании означает быть самостоятельным. Стремление и самостоятельность проявляется в учении, труде, выборе друзей, распределении времени. Подросток хочет сам принимать важные решения, начинает активно отстаивать свои взгляды, мысли, суждения. Если подростку не предоставят права на известную самостоятельность, то он становится упрямым, непослушным, грубым. Непонимание между ним и взрослым растет, возникают конфликты и взаимные обиды.

Термин «социокультура» означает, что каждый ребенок в зависимости от возраста, с одной стороны, представляет собой определенную детскую субкультуру, с другой – конкретный результат культурного становления детской личности, обусловленный средой, социумом, в котором он жил и формировался. Она также определяет то индивидуальное, что сформировалось из этого ребенка на данном возрастном этапе, в данной социальной среде – реализованную социокультурную реальность.

Субкультура молодежи часто имеет много общего с контркультурой и культурой авангардизма. Обществом эти культуры оцениваются обычно отрицательно, хотя, они несут в себе тенденции обновления, динамику развития. В нашей работе мы изучили как позитивное так и негативное влияние ряда субкультур на формирование социокультурного мира старших подростков.

ГЕНДЕРНЫЕ СТЕРЕОТИПЫ В ТРУДОВОЙ ДЕЯТЕЛЬНОСТИ

Крушельницкий Николай Владимирович

научный руководитель Серегина Галина Ивановна

Когалымская МОУ «Средняя школа №3», г. Когалым, ХМАО-Югра

Современное развитие общества привело к изменению роли мужчины и женщины. Женщинам нет необходимости заниматься только домашними делами, есть потребность реализовать себя в других сферах современной жизни. Есть ли у женщины эти возможности и действительно ли ожидания общества и желания людей этого общества совпадают. Россия - страна с исторически господствующей патриархальной культурой. В этих условиях функциональная роль гендерных исследований может быть достаточно высокой. Исследования в работе касаются трудовых предпочтений современного общества с позиций гендерного подхода.

Цель работы: выявить гендерные стереотипы, влияющие на трудовую деятельность в обществе. В работе исследуется история возникновения понятия гендер, модели гендерных отношений разработанные учеными, рассматривается гендерный подход в международных документах.

Большая часть работы посвящена исследованию по вопросу гендерных стереотипов в трудовой деятельности.

Стереотип№ 1 Выявлен ученым Парсонсом, который считал, « что мужчина выполняет роль добытчика, а женщина как хранительница домашнего очага.»



Стереотип№2. Женщины, прежде всего, социализируются как будущие матери, в чью обязанность входит забота о других членах семьи.

Стереотип№3. В обществе наблюдаются господствующие представления, о том, что существуют «женские» и «мужские» профессии.

Стереотип№4. Женская рабочая сила является менее «выгодной» и более затратной. Фактически эта формула отражает неравенство полов, особенно на верхних этапах социальной иерархии.

Стереотип №5. Существует неравенство в оплате труда. Проведенные исследования показывают, что в обществе сильны гендерные стереотипы. Изученные проявления гендерных стереотипов свидетельствуют о существенной дискриминации женщин по разным направлениям.

РЕФОРМИРОВАНИЕ СУЩЕСТВУЮЩЕГО МЕХАНИЗМА ПРИВЛЕЧЕНИЯ К УГОЛОВНОЙ ОТВЕТСТВЕННОСТИ ЧЛЕНА СОВЕТА ФЕДЕРАЦИИ И ДЕПУТАТА ГОСУДАРСТВЕННОЙ ДУМЫ ФЕДЕРАЛЬНОГО СОБРАНИЯ РОССИЙСКОЙ ФЕДЕРАЦИИ В УСЛОВИЯХ РЕАЛИЗАЦИИ НАЦИОНАЛЬНОГО ПЛАНА ПО ПРОТИВОДЕЙСТВИЮ КОРРУПЦИИ

Гарлюпин Вячеслав Олегович

научный руководитель Бессонова Виктория Викторовна

Юридический Институт ЧитГУ, г. Чита

Производство по уголовным делам в отношении депутата Государственной Думы и члена Совета Федерации Федерального Собрания РФ имеет ряд процессуальных особенностей, выражающихся в усложненной процедуре привлечения к уголовной ответственности и применения других видов процессуального принуждения.

Подобные особенности уголовного судопроизводства, определяемые главой 52 УПК РФ, обусловлены статусом привлекаемых к ответственности субъектов, необходимостью предоставления гарантии независимости при осуществлении профессиональной деятельности. Вместе с тем, предоставление указанным лицам чрезмерной защиты наделяет их статусом потенциально коррупционно опасной категории. Механизм правового регулирования привлечения указанных лиц к уголовной ответственности в этой связи является показательным явлением, который требует детального изучения.

Вместе с тем, важно подчеркнуть, что указанное исследование выявило серьезные противоречия УПК РФ и Федерального закона РФ «О статусе члена Совета Федерации и статусе депутата Государственной Думы Федерального Собрания Российской Федерации» в регулировании совершения отдельных процессуальных действий в отношении депутата Государственной Думы и члена Совета Федерации Федерального Собрания РФ.

Существенные расхождения с УПК РФ имеют и Регламенты Совета Федерации и Государственной Думы Федерального Собрания РФ в том, что согласно данным нормативно-правовым актам, совершение ряда процессуальных действия возложено на Генерального прокурора РФ, а не на указанного в УПК РФ Председателя Следственного комитета, что фактически блокирует возможность реализации норм УПК в полной мере и одновременно лишает указанные ведомственные документы возможности их использования.

Таким образом, в сложившейся ситуации целесообразно привести имеющиеся нормативно-правовые акты, регулирующие правоотношения в данной сфере, в соответствие с УПК РФ (в частности, в части определения должностного лица, уполномоченного осуществлять уголовно-процессуальные действия (Председатель Следственного комитета или Генеральный прокурор)) либо отказаться от предоставления неприкосновенности.



СИСТЕМА ПРЕСТУПЛЕНИЙ ПО ПСКОВСКОЙ СУДНОЙ ГРАМОТЕ

Алиева Ольга Абаевна

научный руководитель Мошкина Зоя Вениаминовна

Читинский государственный университет, юридический институт, г. Чита

Наиболее знаменательным законодательным актом для проведения исследований является Псковская Судная Грамота. ПСГ является основным источником права для Пскова до присоединения его к Москве.

В своей исследовательской работе автор дает оценку системы преступлений как по ПСГ, так и ее сравнении с Русской правдой, приводит взгляды российских историков на данную проблему, выявляя некоторые противоречия между ними.

На примере Псковской Судной грамоты наиболее выражены изменения в развитии уголовного права. О.И.Чистяков говорит о том, что Русская Правда – в первую очередь памятник уголовного и процессуального права, а ПСГ восполняет существенные пробелы в области гражданского права, что определялось развитием товарно-денежных отношений в Пскове, хотя и приводит пример о том, что более половины ее статей посвящены уголовному праву. Ю.П. Титов указывает на то, что ПСГ – типичный кодекс феодального права, открыто закрепляющий привилегии господствующего класса, подробно рассматривающий статус групп населения.

В сравнении с Русской Правдой, теперь преступными являются всякие деяния, запрещенные уголовной нормой, хотя бы они и не причиняли непосредственного ущерба конкретному человеку (государственные преступления, преступления против суда).

Казуальный характер формирования источника права продолжал существовать. Закон не содержит четкого определения норм, касающихся круга субъектов преступления, упоминая лиц, принадлежащих различным социальным слоям общества, не устанавливая четких границ и рамок применения наказаний и их классификации.

Выделяется и проблема такого вида наказания как смертная казнь - одна из наиболее сложных и дискуссионных в юридической науке. В историко-правовых источниках эта проблема рассматривалась как в исследованиях XIX-XX веков, так и в современных работах. Назначение смертной казни за эти виды преступлений очевидно связано с высокой степенью общественной опасности, но опять же конкретных видов смертной казни не оговаривалось, что давало судье самовольно, на свое усмотрение (возможно даже и предвзятое) устанавливать их виды.

КОНСАЛТИНГ

Николенко Татьяна Александровна

научный руководитель Чеботарева Анна Александровна

Читинский Государственный Университет, Юридический Институт, г. Чита

Договор оказания консультационных услуг - один из самых распространенных в юридической практике видов договора возмездного оказания услуг. В настоящее время, когда рынок и рыночные отношения развиваются настолько стремительно, появляется огромное количество новых технологий, запросы потребителей растут, а фирмы стремятся сохранить свою конкурентоспособность. Именно в это время широкую известность приобретает такая разновидность консультационных услуг, как консалтинг. Востребованность консалтинговых услуг становится показателем уровня цивилизованности экономики.

Консалтинг – это профессиональная деятельность по оказанию консультационных услуг специалистом или группой специалистов в области бизнеса, финансов, инвестиций, кадровой политики, менеджмента, в форме советов, рекомендаций и совместно вырабатываемых с клиентом решений, осуществляемая на основании договора возмездного оказания консалтинговых услуг.



Заключение договора возмездного оказания консалтинговых услуг является объективной необходимостью отразить всю специфику консалтинга. Так как эти правоотношения требуют особой правовой охраны, регулирования последствий творческого риска неудачи исполнителя.

Основными проблемами консалтинга в России являются: 1) нет традиций, недостаточно опыта в этой области; 2) плохое качество консалтинговых услуг; 3) западный опыт мало применим в силу особенностей российского рынка, который пока недостаточно «прозрачен»; 4) в особенностях менталитета российских предпринимателей.

В ГК РФ не закреплено понятие консалтинга, и нормы, регулирующие договор возмездного оказания консалтинговых услуг, так же прямо не предусмотрены. Это создает барьер для развития этих правоотношений. Введение в Гражданский Кодекс РФ норм, регламентирующих эти отношения, значительно облегчили бы применение и распространение консалтинговых услуг в России.

Научная новизна исследования заключается в применении комплексного теоретико-методологического подхода к изучению института консалтинга; уточнения и сопоставления терминов «консалтинг» и «консультационная деятельность», на основе чего предлагается авторская трактовка термина «консалтинг»; исследование проблем консалтинга в России, предложение путей их преодоления.

ПАМЯТЬ ЧЕТВЕРТОГО ПОКОЛЕНИЯ ОБ УЧАСТНИКАХ ВЕЛИКОЙ ОТЕЧЕСТВЕННОЙ ВОЙНЫ

Еферица Екатерина Геннадьевна

научный руководитель Шашкая Людмила Ивановна

МОУ Новохоперская гимназия №1, г. Новохоперск

События Великой Отечественной войны продолжают переживаться и осмысливаться ее участниками, свидетелями, а также их потомками. Для молодого поколения изучение истории Великой Отечественной войны – необходимое условие формирования гражданственности и исторического сознания. Вот почему мы обратились к теме «Память четвертого поколения об участниках Великой Отечественной войны», которая является актуальной на сегодняшний день.

В качестве метода исследования нами использовано глубинное интервью, анализ и синтез полученной информации. Исследование было основано на интервью, которые проводились в течение осени и зимы 2009 – 2010 гг. в МОУ Новохоперской гимназии №1. Респондентами стали правнуки участников Великой Отечественной войны. Обнаружено положительное (по признанию испытуемых) влияние Великой Отечественной войны и памяти семьи об участниках Великой Отечественной войны на их жизнь. В работе рассматривается, каким образом и за счет каких ресурсов обсуждаемые семьи смогли пережить Великую Отечественную войну, выжить в условиях последующих испытаний и передать четвертому поколению силы для эффективного функционирования. Это ресурсы нравственных и идеальных ценностей, мужества и стойкости в критических ситуациях. Со стороны же четвертого поколения эта способность воспринимать именно такие послания от старших близких и активное стремление к поддержанию духовной связи с ним. Выявляется особая роль женщин в хранении и передаче памяти семьи об участниках Великой Отечественной войны, рассматривается «отрыв» между поколениями по материнской и отцовской линиям. Данное исследование показывает значимость сохранения памяти об участниках Великой Отечественной войны для жизни будущих поколений.



ВЫБОР КАК ГРАЖДАНСКАЯ ПОЗИЦИЯ ЧЕЛОВЕКА

Глазкова Анастасия Сергеевна

Научный руководитель: Лазарева Людмила Александровна

МОУ СОШ №4, г. Абинск, Абинский район, Краснодарский край

В последнее время средства массовой информации широко освещают предвыборные кампании. Дают возможность кандидатам представить свою программу, заявить свою позицию. Пришло понимание, как важно сделать правильный выбор: избрать того человека, который будет в последствии заниматься законотворческой деятельностью. Мы хотим жить в правовом государстве. Важно, чтобы законы, которые принимаются, работали на его укрепление и развитие.

Появилось желание самостоятельно организовать исследование, узнать насколько активно жители нашего Абинского района участвуют в выборах. Как участвует молодёжь в предвыборных кампаниях. Каковы ценностные ориентации жителей микрорайона и старшеклассников нашей школы.

Тема **актуальна**, так как даёт возможность изучить, насколько активна гражданская позиция жителей района и старшеклассников школы. Учиться грамотно изучать с помощью цифр положение дел, а затем прогнозировать и управлять, очень важно. В современной концепции образования все более значимой становится задача воспитания свободного человека, способного к самоопределению и конструированию своего жизненного пути в потоке социально-политических и культурных перемен.

Объектом и предметом этого небольшого исследования выступают

- документы со статистическими данными, предоставленными муниципальной избирательной комиссией Абинского района.

Проектная деятельность учащихся.

Поставлена цель работы: рассмотреть конкретный цифровой материал о проведении выборов компаний в районе Изучить участие граждан в ходе выборов районе, изучить степень участие граждан в выборах кампаниях. Выявить потенциал социальной зрелости старшеклассников в условиях моделирования жизненных ситуаций. Определены задачи по организации и проведению проектной игры, смоделировав ситуацию выбора.

Провести опрос граждан во время выборов и попытаться выявить их ценностные ориентации.

Вывод:

За последние пять лет в выборах принимает участие все больше молодежи. Это граждане от 18 до 35 лет. Они активны в голосовании, а также в выдвижении своих кандидатур. (Это видно из справки районной избирательной комиссии).

Примером может служить и опрос, который был проведен на избирательном участке 01-14 11.10 2009 года

Такая тенденция радует. Социологи и психологи характеризуют такую мотивацию желанием молодых людей самим участвовать в управлении, самим совершенствовать законы

Таким образом, это позволяет сделать вывод о том, что наши граждане учатся демократическим нормам и правилам и этому процессу активно способствуют выборы компании.

А первые шаги по пути социализации, взросления и формирования гражданской позиции можно получить в школе через ролевое проектирование, имитационные и деловые игры.

XXV Юбилейная Всероссийская конференция обучающихся
«ЮНОСТЬ, НАУКА, КУЛЬТУРА»



**ТЕХНИЧЕСКОЕ
ТВОРЧЕСТВО, ФИЗИКА,
МЕХАНИКА**

2010



АВТОМАТИЗАЦИЯ КУХОННОЙ ВЫТЯЖКИ

Кузнецов Максим Сергеевич

научный руководитель Чиглинцева Н.Е, Тараник А.П.

МОУ «Лицей № 4», 10 ф класс г. Оренбург

Основная цель работы: экономия электроэнергии

Задачи работы: - проанализировать литературные источники по данному вопросу;

- изучить полупроводниковые термоэлементы;

- разработать принципиальную электрическую схему «Автоматизации кухонной вытяжки»;

- апробировать схему;

- изготовить исполнительное устройство с полупроводниковым термоэлементом

Энергосберегающие технологии доступны сегодня каждому. Энергосбережение в быту не распространено у нас по двум причинам: нет материального стимула и культуры энергопотребления. Универсальных способов экономить электроэнергию на данный момент не существует, но разработаны методики, технологии и устройства, помогающие вывести энергосбережение на качественно новый уровень.

Во время приготовления пищи, как известно, в атмосферу выделяются не только соблазнительные ароматы. Результат этого - частое мытьё мебели на кухне, замены мебели и другие, не самые приятные и дорогие хлопоты. Со всеми этими проблемами на кухне вытяжки справляются без всяких затруднений. Но сразу встает вопрос: когда включать и выключать вытяжку до начала приготовления, во время или после?

В работе были изучены полупроводниковые термоэлементы. Просмотрев большое количество литературы по радиотехнике, где опубликованы различные схемы электронных устройств, мы разработали собственную принципиальную электрическую схему «автоматизации кухонной вытяжки». На основе данной схемы было изготовлено исполнительное устройство «автоматизация кухонной вытяжки».

Устройство может включать и выключать кухонную вытяжку в процессе приготовления пищи. В данном устройстве операционный усилитель используется в качестве компаратора. Схема состоит из двух делителей: первый образован резисторами R1, R3; второй термоэлементами ТЭ1, ТЭ2. Напряжение получаемое при помощи вышеуказанных делителей сравнивается компаратором, реализованном на микросхеме МСХ1 (К 140 УД1 208), который представляет собой обычный операционный усилитель. Параметры делителей настроены таким образом, чтобы при равенстве температур термоэлементов напряжение на делителе ими образованном ниже напряжения образованного резисторным напряжением. Что в конечном приводит к появлению на выходе микросхемы логического нуля. При нагреве верхнего по схеме термоэлемента уменьшается его сопротивление, что приводит к увеличению напряжения на соответствующем ему делителе. Ток, вызванный вышеуказанным напряжением через цепь: резистора R6, перехода база-эмиттер транзистора VT1, приводит к отпирианию транзистора VT1 и соответственно появлению тока в цепи его коллектора, что приводит к срабатыванию реле. Контакты, которого замыкают цепь вентилятора вытяжки.

Данное устройство, на мой взгляд, сможет облегчить кухонный труд и сделать его в этой части дома наиболее комфортным и приятным, а так же сэкономить электроэнергию.



МОДЕРНИЗАЦИЯ ОТЕЧЕСТВЕННЫХ ТВЕРДОМЕРОВ

Иванов Александр Анатольевич

научные руководители Иванов В.Г., Черепанов А.Н.

ФГОУ СПО «Уфимский авиационный техникум», г.Уфа

Уровень промышленного потенциала Республики Башкортостан характеризуется развитием ряда отраслей (энергетической, металлургической, химической и нефтехимической, станкостроительной, автомобильной, приборостроительной, авиадвигателестроительной) и ассортиментом выпускаемой продукции.

Общей тенденцией развития названных отраслей связано с повышением эффективности обработки отдельных деталей и узлов, повышением напряжений, расширением температурного диапазона. При этом повышаются требования к надёжности и долговечности, вместе с этим, происходит повышение требований к контролю качества материалов и изделий.

При контроле механических свойств, например твёрдости используются различные типы твердомеров, реализующих соответственно методы контроля по Бринеллю, Роквеллу, Виккерсу, но не позволяющие производить измерение всех механических характеристик деталей.

Измерение механических характеристик осуществляется путём применения различных методов и приборов, что повышает трудоёмкость измерительного процесса контроля качества изделий.

Приобретение новых приборов для измерения механических свойств деталей из-за финансового кризиса и внедрение во всех отраслях Республики Башкортостан невозможно.

Анализ сложившейся экономической обстановки и тенденции развития отраслей в РБ показывает, что потребность в расширении функциональных возможностей твердомеров, имеющихся на каждом предприятии и выпущенных ранее, назрела.

При реализации общей стратегии развития авиационного двигателестроения и машиностроения, проблема модернизации существующего парка твердомеров, имеющихся на каждом предприятии, является экономически целесообразной и актуальной задачей.

Целью настоящей работы является обоснование экономической целесообразности модернизации существующих твердомеров на машиностроительных предприятиях России.

ЭКСПЕРИМЕНАЛЬНЫЕ ИССЛЕДОВАНИЯ ТЕХНОЛОГИИ СУШКИ РАСТИТЕЛЬНОГО СЫРЬЯ ДЛЯ ПОВЫШЕНИЯ ПИТАТЕЛЬНОСТИ КОРМОВ И РАЗРАБОТКА УСТАНОВКИ НОВОГО ПОКОЛЕНИЯ

Кожевников Сергей Алексеевич

научные руководители Иванов В.Г., Панферова И.В., Черепанов А.Н.

ФГОУ СПО «Уфимский авиационный техникум», г.Уфа

Известные и зарекомендовавшие себя на практике методы сушки и получения кормов обладают низкой пищевой, биологической питательностью. При этом корма должны содержать комплекс ценных веществ: растительные белки, витамины, жиры или эфирные масла, минеральные вещества биологически необходимые для продуктивности животных. Не менее важными, среди них являются каротиноиды - основные элементы, образующие витамин А.

Для сохранения их питательности растительного сырья при заготовке кормов применяют различные способы консервации трав, основным из которых была и остаётся сушка. Однако существенными недостатками технология производство травяной муки и растительного сырья являются высокая энергоёмкость и металлоёмкость. Таким образом, совершенствование технологий сушки растительного сырья с целью повышения его питательности и экономической эффективности является актуальной задачей.



Целью работы является разработка принципиально нового подхода и создание комбинированной технологии сушки растительного сырья для заготовки высокопитательных кормов.

В связи с этим, выполнены исследовательские задачи, которые заключались в:

- разработке нового метода сушки растительного сырья;
- создание комбинированной технологической установки для сушки и проведение экспериментальных исследований;
- разработка принципиальной технологической схемы и установки сушки сырья нового поколения XXI века;
- защита новизны технического решения путём патентования;
- сборка полупромышленной установки и проведение экспериментальных исследований.

ЭКСПЕРИМЕНТАЛЬНЫЕ ИССЛЕДОВАНИЯ ЭЛЕКТРОФИЗИЧЕСКИХ ВОЗДЕЙСТВИЙ В ХЛЕБОПЕКАРНОМ ПРОИЗВОДСТВЕ

Сагадиева Эльвира Радиковна

научные руководители Иванов В.Г., Черепанов А.Н.

ФГОУ СПО «Уфимский авиационный техникум», г.Уфа

Продукция хлебопекарного производства характеризуется широким ассортиментом и масовостью. Физико-биологические показатели хлеба зависят от качества зерна, выращенного сельским хозяйством в условиях воздействия отрицательных факторов окружающей среды [1, 2, 3]. Известно, что климатические условия многих регионов России, в том числе и Республики Башкортостан, являются зоной рискованного земледелия и не позволяют в достаточном количестве выращивать зерно для получения муки с хорошими хлебопекарными свойствами. Диетологи и гигиенисты сделали вывод, что химические, физические, биологические факторы окружающей среды влияют на качество зерна и хлебопекарные свойства муки.

Поэтому до сих пор хлебпродукты имеют пониженное потребительское качество и через сутки после испечения, хлеб становится не пригодным к употреблению.

Одним из факторов, определяющим пищевую ценность и сохранность свежего хлеба, является микробная загрязнённость муки.

Другим фактором, определяющим качество хлеба, является вода, которая в настоящее время оставляет желать лучшего. Централизованные системы водоснабжения обеспечивают потребителей очищенной водой от видимых загрязнений и химических примесей. Однако вода российских водопроводов не отвечает гигиеническим требованиям по химическим показателям, особенно в весенний период в связи с разливом рек, таянием снега, в результате смывания в водоёмы сельскохозяйственных и бытовых загрязнений. Качество наружной и внутренней поверхности водопроводов из стальных материалов из-за коррозии и образования отложений солей не соответствует требованиям сертификата Санэпидемнадзора из-за превышения предельно-допустимых концентраций вредных веществ - один из самых существенных факторов влияющих на свойства и качество воды. При этом в технологии производства хлеба отсутствуют системы предварительной подготовки и очистки воды, например активированным углём.



ИЗМЕРИТЕЛЬ СВЕРХВЫСОКОЧАСТОТНЫХ ИЗЛУЧЕНИЙ СОТОВЫХ ТЕЛЕФОНОВ

Савельев Владимир Иванович

научный руководитель Карабельский В.И.

МОУ ДОО «Станция юных техников» г.Сургут

Получившие большое распространение сотовые телефоны стандарта GSM 900 (радиочастотный диапазон которых составляет от 450 МГц до 1,9 ГГц) сертифицированы производителями как безопасные для пользователя. Однако после длительной эксплуатации выброс вредных излучений сказывается на здоровье владельца телефона, поскольку во время работы сотового телефона выброс сверхвысококачественных излучений происходит в непосредственной близости от головного мозга. Собранным мною измерителем можно своевременно установить есть ли отклонения от санитарной нормы, и принять необходимые меры.

Мой измеритель был настроен по аналогичным приборам типа EMR-20; EMR-30; Protek 3201.

Назначение и технические данные

Данный измеритель предназначен для измерения сверхвысококачественных излучений сотовых телефонов. Измеритель работает от напряжения 9В. Вес всего устройства с батареей питания «Крона ВЦ» составляет 150 грамм. Добавив стрелочный индикатор уровня СВЧ излучений, повысил удобство пользования устройством. Измеритель не содержит дефицитных или дорогих деталей и прост в налаживании.

Цель работы:

Создать малогабаритный измеритель излучения сотовых телефонов и провести исследования сотовых телефонов.

Полученные данные: Изготовленный мной измеритель излучения обладает следующими особенностями

1. Все детали смонтированы на одной плате.
2. Имеет стрелочный индикатор уровня сверхвысококачественного излучения.
3. Имеет светодиодный индикатор сверхвысококачественного излучения.
4. Имеет светодиодный индикатор включения питания.
5. Компактный корпус.
6. Напряжение питания 9 В.

Измеритель достаточно компактен, для того чтобы его можно было переносить в кармане, что ещё раз подчеркивает его универсальность.

Выводы:

Сделанный таким образом измеритель имеет много преимуществ:

1. Малые габариты (имеет вес около 100 грамм).
2. Потребляет мало энергии.
3. Портативность. Устройство можно переносить в кармане.
4. Несложная схема. Технологичность.
5. Измеритель не содержит дорогих или дефицитных деталей, следовательно на его изготовление потратится немного средств.



ИЗМЕРЕНИЕ УСКОРЕНИЯ СИЛЫ ТЯЖЕСТИ МАЯТНИКОВЫМ МЕТОДОМ

Макеева Алия Мансуровна

научный руководитель Зинковская В. Н.

НОУ «Импульс» МОУ СОШ № 2, город Муравленко

Все мы знаем, как велика сила земного тяготения, и не раз ощутили это на себе. Сила тяготения действует на Земле всегда и всюду, но величина ее неодинакова. В глубине Земли и в горах находятся породы и руды, которые сильно различаются по своей плотности. Можно искать рудные месторождения по изменению величины силы притяжения. Основным измеряемым параметром в гравиметрической разведке (исследование земных недр, основанное на изучении гравитационного поля Земли), является ускорение силы тяжести (ускорение свободного падения).

Целью данной работы является определение ускорения свободного падения в различных местах маятниковым методом и сравнение полученных данных. Для достижения поставленной цели были решены следующие **задачи**: определено ускорение свободного падения для данной местности, установлена зависимость ускорения свободного падения от широты местности и плотности залегающих пород, построены графики с последующим сравнением. Эта работа основывается на теоретических и практических исследованиях.

В результате проведенных теоретических и экспериментальных исследований были проведены измерения ускорения свободного падения маятниковым методом. Нами определено ускорение свободного падения для г. Муравленко (район МОУ СОШ №2), географическое расположение которого $63^{\circ}47'$ с.ш., $74^{\circ}31'$ в.д., 120м над уровнем моря, и его значение составило $9,86 \text{ м\} \text{с}^{-2}$, на месторождениях добычи нефти и газа: куст №50 - $9,31 \text{ м\} \text{с}^{-2}$, куст №24 - $9,71 \text{ м\} \text{с}^{-2}$. Различия в полученных значениях объясняются рядом факторов: местом расположения объектов, движением нефти в процессе добычи, наличием в пластах пустот или газа (значение ускорения свободного падения зависит от плотности залегающих пород). То есть чем больше плотность пород, тем сильнее она к себе притягивает.

В работе решена поставленная задача и по результатам проведенных измерений сделаны выводы зависимости ускорения свободного падения от плотности залегающих пород, широты местности, влияния Луны.

Маятниковый метод может быть применен в гравиметрии, то есть характеризовать гравитационное поле Земли и использоваться для изучения общего внутреннего строения, геологического строения верхних частей Земли.

МОДЕРНИЗИРОВАННЫЙ ТОКАРНЫЙ СТАНОК ПО ДЕРЕВУ

Береснев Павел Олегович

научный руководитель Канторович И.М.

МОУ ДОД «Станция юных техников» г. Сургут

Наиболее привлекательным и интересным видом художественной обработки древесины является токарная работа на станке СТА-120М.

В процессе работы на станке СТА-120-М обучающиеся сталкиваются с рядом проблем, которые связаны с работой отдельных узлов: сменяемость приспособлений затруднена из-за короткой длины винта пиноли задней бабки; подшипники шпинделя передней бабки часто выходят из строя; работа резцом на подручнике для новичка небезопасна; смена частоты вращения шпинделя отнимает много времени; часто выходят из строя предохранители в электрошлите станка; при работе с планшайбой подручник устанавливается недостаточно близко.

Исходя из анализа вышеизложенных проблем, мною было принято решение разработать и



изготовить модернизированный токарный станок по дереву, который исключил бы существующие недостатки.

В результате, был проведен анализ существующих станков, выявлены недостатки, разработаны и изготовлены запланированные узлы станка (задняя бабка, передняя бабка, подручник, резцедержатель, прижим). Произведена сборка узлов станка. По окончании сборки были проведены испытания с целью выявления работоспособности станка. Эти испытания показали, что станок работоспособен, удобен в работе, значительно безопаснее, чем СТА-120-М. В результате модернизации станка СТА 120-М я получил принципиально новый станок, который имеет новые технические характеристики. Кроме запланированных узлов мною был изготовлен кронштейн для крепления электродрели, что даёт возможность прямого и обратного вращения. Для выполнения токарных работ по дереву предусмотрена смена резцедержателя на классический вариант с подручником.

В испытаниях работы станка участвовали не только ученики нашей школы, но и учителя технологии города. Все единогласно пришли к выводу: станок удобен в работе, значительно безопаснее станка СТА-120-М, при изготовлении изделий затрачивается меньше времени. Технические характеристики нашего станка, в сравнении со станком СТА-120-М, улучшились (диаметр обрабатываемой детали увеличился от 240 до 300 мм, длина обрабатываемой детали - от 500 до 900 мм). Таким образом, станок может быть рекомендован для серийного производства с целью использования в образовательном процессе, а также для работы в домашних условиях.

ТОЛКАТЕЛЬ СПЕЦИАЛЬНЫЙ

Батовский Сергей Геннадьевич
научный руководитель Климов А.Н.

Калужский государственный машиностроительный колледж, г.Калуга

В мастерских колледжа по заказу завода «КАДВИ» изготавливаются детали «Фланец» (фото прилагается), в которых растачивается отверстие Ш100. Заготовка для фланца поступила без предварительно прошитого при штамповке отверстия. Вырезание отверстия производится резцом. При выполнении этой операции из-за перекоса вырезаемого «пятяка» заклинивало резец между деталью и «пятяком», что приводило к поломке реза. Студент Батовский С.Г. разработал толкатель специальный, который позволяет исключить перекосы вырезаемого фрагмента и сохранить от поломки инструмент. Толкатель представляет собой специальную подпружиненную насадку, приваренную к стандартному вращающемуся центру. За счет предварительного сжатия пружины толкатель создает осевое усилие на деталь, которое в момент отрезки не дает вырезаемому «пятяку» опрокидываться, а выталкивает его внутрь патрона, что предотвращает поломку реза.

АНАЛИЗ СОСТОЯНИЯ АВАРИЙНОСТИ И НАРУШЕНИЙ ПРАВИЛ ДОРОЖНОГО ДВИЖЕНИЯ ПО ГОРОДУ АЛЬМЕТЬЕВСК

Лемперт Александр Александрович
Валиуллина Ильясия Рустамовна

ГАОУ СПО «Альметьевский политехнический техникум», г.Альметьевск

Ежегодно в ДТП на планете погибают 1,2 миллиона человек, десятки миллионов получают тяжелые травмы, остаются инвалидами на всю жизнь. Данные по России не составляют исключения, напротив, наша страна в последние годы занимает первые места в рейтинге государств, в которых количество погибших в ДТП ежегодно исчисляется десятками тысяч. Только за период 2003-2007 годы количество ДТП в Российской Федерации увеличилось на 14,4% в них пострадали около 1,5 млн. человек. За 2007 год было зарегистрировано 233,8 тыс. ДТП, в которых



погибли 33,4 тыс. человек и ранены 292,2 тыс. человек. Подсчитано, что риск погибнуть в ДТП в России в пять раз выше, чем в странах Западной Европы.

Цель работы: проанализировать тенденцию роста и снижения дорожно-транспортных нарушений правил дорожного движения в городе Альметьевск, предложить мероприятия по их сокращению.

Основные выводы: для решения проблемы развития транспортной инфраструктуры, повышения пропускной способности улично-дорожной сети города и безопасности движения необходимо принимать комплексные, взаимосвязанные меры, направленные прежде всего на совершенствование систем маршрутного пассажирского транспорта, решение проблемы автомобильных стоянок, создание безопасных условий движения пешеходов.

Анализ экологических показателей позволяет сделать вывод о необходимости принятия комплексных мероприятий по улучшению экологической ситуации в городе.

РАЗРАБОТКА И МОДЕЛИРОВАНИЕ ПРОСТЕЙШЕГО АЛУ ДВУХРАЗЯДНОГО МИКРОПРОЦЕССОРА

Коршунов Евгений Юрьевич

научный руководитель Симоненко И.Г.

ГОУ СПО «Комсомольский-на-Амуре строительный колледж», г. Комсомольск-на-Амуре

Основным блоком процессора является арифметико-логическое устройство (АЛУ), выполняющее некоторый набор арифметических и логических операций над входными словами (операндами) фиксированной разрядности.

Цель работы - разрабатывая структуру двухразрядного АЛУ, получить четкое представление о взаимодействии его основных узлов и блоков в процессе обработки информации, создать работоспособную модель схемы в САПР Electronics Workbench.

Операнды поступают на вход устройства по шине данных, для их хранения используются регистры (А и В), блок операций (КС1) выполняет поразрядное логическое умножение «И» и логическое сложение «ИЛИ», результат выводится на семисегментный индикатор (КС3) (см. рис.1).



Рис. 1. Функциональная схема проектируемого АЛУ



Комбинационные схемы блока операций (КС1) и преобразователя кодов (КС3) строятся по уравнениям: $P_0 = \overline{Y_5} \wedge (PA_0 \vee PB_0) + Y_5 \wedge (PA_0 \wedge PB_0)$;

$$P_1 = \overline{Y_5} \wedge (PA_1 \vee PB_1) + Y_5 \wedge (PA_1 \wedge PB_1);$$

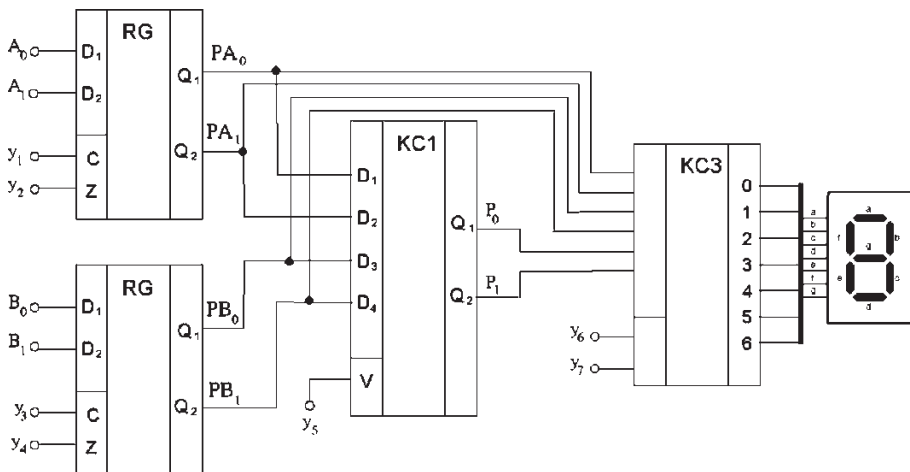
$$a = (\overline{P_1} \wedge \overline{P_0}) \vee (P_1 \wedge \overline{P_0}) \vee (P_1 \wedge P_0);$$

$$b = 1;$$

$$c = (\overline{P_1} \wedge \overline{P_0}) \vee (\overline{P_1} \wedge P_0) \vee (P_1 \wedge P_0);$$

$$d = a$$

$$e = (\overline{P_0} \wedge \overline{P_1}) \vee (P_1 \wedge \overline{P_0});$$

$$f = \overline{P_1} \overline{P_0};$$

$$g = (P_1 \wedge \overline{P_0}) \vee (P_1 \wedge P_0)$$

(a, b ... g – сегменты индикатора).

В программе EWB сделана модель схемы и получены временные диаграммы работы АЛУ при выполнении обеих логических операций.

НЕТРАДИЦИОННАЯ ЭНЕРГЕТИКА. ИСПОЛЬЗОВАНИЯ ДОЖДЯ В СОВРЕМЕННОЙ ЭНЕРГЕТИКЕ

Лягузова Наталья Михайловна и Жидков Денис Андреевич

научный руководитель Колобова Г.И.

МОУ СОШ № 23, г. Дзержинск

Возможность возникновения конфликта существует во всех сферах жизни общества. Конфликты рождаются на почве ежедневных расхождений во взглядах, разногласий и противоборства разных мнений, побуждений, желаний, стилей жизни, надежд, интересов, личностных особенностей.

Цель: Выявление психологических особенностей личности и их влияние на выход из конфликтных ситуаций.

Гипотеза: В настоящее время для самореализации и достижения высоких результатов необходимо использование своих возможностей на высшем уровне, на что способна не каждая личность, следовательно возникновение стрессов и конфликтов.

Описание методик: анкетирование, тестирование, наблюдение, очные ставки.

Результаты:

Количество людей с завышенной самооценкой-1

Количество учащихся с заниженной самооценкой-6

Количество учащихся с адекватной самооценкой-8

Из выше полученных результатов мы можем сделать следующие выводы:

1. Каким образом в тех или иных ситуациях ведёт себя человек, в силу своих психологических особенностей.



2. Учащиеся с завышенной самооценкой наиболее сложно выходят из конфликтных ситуаций, и часто являются агрессорами.

3. У учащихся с заниженной самооценкой сильно подвержены общественному мнению, в силу различных обстоятельств (боязнь испортить отношения, боязнь оппонента, не желание участвовать в чём либо) всячески пытаются избегать конфликтов, столкновений.

4. Многие особенности личности передаются генетически, поэтому их изменить нельзя, но возможно изменение поведения. Следовательно, для того, чтобы снизить напряжённость в конфликтных ситуациях, или наоборот начать участвовать в них необходима возможна выработка рекомендаций для коррекции поведения.

ПРИМЕНЕНИЕ КОМБИНИРОВАННЫХ ФИЛЬТРОВ В СИСТЕМАХ ОЧИСТКИ ТОПЛИВА ДВИГАТЕЛЕЙ АВТОМОБИЛЕЙ ИНОСТРАННОГО ПРОИЗВОДСТВА

Онопrienко А. А.

научный руководитель Подолько Н. М.

ФГОУ СПО Уссурийский аграрный техникум

Конструктивными особенностями большинства автомобилей иностранного производства является использование упрощенной системы очистки топлива в системе питания двигателей, рассчитанной на использование высококачественного топлива. Топливо не проходит многостадийную очистку (в сравнении с классической схемой, принятой в российском автомобилестроении), а считается пригодным для сгорания в цилиндрах двигателей, непосредственно проходя только через один фильтр - фильтр тонкой очистки топлива, состоящий из корпуса и бумажного фильтрующего

Использование же низкокачественного топлива при заправке «иномарок» приводит к попаданию вместе с ним в систему питания инородных веществ (воды, песка, частиц окислов металлов), которые в отсутствие фильтров грубой очистки преждевременно выводят из строя (особенно при постоянном использовании автомобиля), при пробеге примерно в 2000 километров, фильтра тонкой очистки топлива.

При попадании воды во внутрь фильтра тонкой очистки топлива бумажный фильтрующий элемент намокает, его сопротивление прохождению топлива увеличивается, что приводит к падению мощности, а в дальнейшем и к остановке двигателя.

При периодической эксплуатации автомобиля металлические детали фильтра тонкой очистки топлива корродируют, герметичность его нарушается, неочищенное топливо поступает в устройства подготовки топлива к «сгоранию» и далее в цилиндры двигателя, что резко снижает безремонтный ресурс этих устройств и цилиндр-поршневой группы двигателя в целом.

С целью повышения эффективности очистки топлива для двигателей иностранных автомобилей предлагается следующее. Для защиты фильтров тонкой очистки топлива и увеличения срока их службы дополнительно между топливным баком и фильтром тонкой очистки топлива ставить фильтр отстойно - шелевого типа. Для этих целей используется топливный фильтр, устанавливаемый на российских автомобилях в системе питания карбюраторных двигателей (марок ЗМЗ, ЗИА), состоящий из корпуса 1, в котором установлен керамический фильтрующий элемент 2.

Проходя через него, топливо очищается от инородных примесей и только затем будет поступать к фильтру тонкой очистки топлива. Благодаря разборному исполнению фильтра, он периодически разбирается, очищается и используется многократно.

Испытания, проведенные «пробегом», показали, что эксплуатационные показатели предложенной конструкции практически не уступают серийным образцам керамических фильтрующих элементов и имеют дополнительные преимущества, так как в этом исполнении они могут устанавливаться и на дизельных двигателях.



Предложенная реконструкция системы питания двигателей иностранного производства показала при испытаниях свою эффективность

ЭНЕРГИЯ БЕЗ ТОПЛИВА

Голубев Роман Андреевич

научный руководитель Красилов Юрий Петрович

МОУ Гимназия №6 им. С.Ф. Вензелева, г. Междуреченск

Электрическая энергия прочно вошла в нашу жизнь. Мы даже представить себе не можем что произойдет в жизни человека, если на какое-то время не будет электроэнергии. Если отключают «свет» на час или два, то мы не сварим еду, в квартире будет темно, не будет работать телевизор и бытовая техника. Встанут трамваи и троллейбусы, остановятся котельные и не будет тепла в наших квартирах, и т.д.

Множество приборов, бытовых и промышленных машин, освещение, радио и связь – все это потребляет электроэнергию. В своей работе я провел исследование основных источников электроэнергии и способы ее получения. Промышленным способом электроэнергию получают:

- на тепловых станциях (используется очень ценное химическое сырье: уголь, газ, нефть и нефтепродукты);

- на гидроэлектростанциях (используется энергия падающей воды и приливной волны);

- на атомных станциях (используется, не вполне безопасное, ядерное топливо);

- на ветроэлектростанциях (используется энергия ветра);

- из солнечных элементов (используется солнечный свет).

Первые три источника энергии еще оказывают и вредное влияние на окружающую природу. Последние два источника экологически чистые и набирают силу в применении, но используются не везде. В жарких солнечных странах, где много солнечных дней целесообразнее всего использовать солнечные элементы. В приморской полосе с сильными и частыми ветрами используют силу ветра.

Целью моего исследования является возможность использования пьезоэффекта для получения электроэнергии в разных отраслях человеческой деятельности. Пьезоэлектричество – способность некоторых веществ и сплавов при изменении формы продуцировать электрическую силу. Изучив само явление пьезоэффекта, разобравшись в новинках пьезогенераторов-устройств получения энергии и новых нанотехнологиях, я сделал попытку предположить, что исходя из сегодняшних изобретений в разных сферах деятельности человека, можно проследить какими темпами будет развиваться будущая пьезоэнергетика. Она будет использовать силу ветра и энергию дождя; колебания и нагрузки на поверхность пола (например, танцпол, ступеньки лестницы, авто – и железная дорога и многое другое. - Даже электрический двигатель использующий электроэнергию, может тут же вырабатывать такую же энергию. Дело осталось за малым- надо немножко подождать и появится новая промышленная энергетика – Пьезоэнергетика.

ГЕОДЕЗИЧЕСКИЙ КОНТРОЛЬ ЗА ОБЪЕКТАМИ НЕДВИЖИМОСТИ Г. УФА БАШКОРТОСТАН

Хакимова Диана Варисовна

научный руководитель Асфандияров Н.А.

Башкирский строительный колледж, г. Уфа

Изучение процессов осадок сооружений является актуальной и имеет практическое и научное значение. Целью данной работы является необходимость ведения контроля за вертикальными



деформациями фундамента строящихся 18-ти этажных жилых домов № 2, 3 и 4 в микрорайоне «Сипайлово – 10» г. Уфа. В связи с этим, были организованы режимные геодезические наблюдения за вертикальными деформациями стеновых марок, установленных по периметру на наружных стенах жилых домов, для решения следующих задач: определить и локализовать участки фундамента, установить взаимосвязь между развитием трещин в несущих строительных конструкциях; принятие мер по борьбе с потенциальными деформациями; получить данные по величине абсолютных и относительных вертикальных деформаций фундамента.

Геодезические наблюдения выполнялись методом геометрического нивелирования из середины, состоящего в непосредственном определении превышения одной точки над другой, близкой к ней точки, при помощи горизонтального луча визирования и отвесно установленных в этих точках реек. Основным метод – точное нивелирование установленных на сооружении знаков – осадочных марок. Этим методом и производились работы на данном объекте. Высотной опорой, относительно которой определяют отметки осадочных марок, является сеть 3 фундаментальных реперов, устанавливаемых в устойчивых местах, в данном случае на здании 5/1. Результаты измерений отметок фундаментальных реперов (Rp1; Rp2; Rp3) показало их постоянство. Осадочные марки размещают на сооружении с таким расчетом, чтобы иметь полную картину деформации основания и правильно изобразить кривые осадок. Марки устанавливают вдоль продольных и поперечных осей сооружения для выявления прогибов и перекосов, а также в местах, где ожидаются наибольшие осадки. При этом стремятся создать систему нивелирных ходов с равными расстояниями от инструмента до соседних марок и с включением в эту систему фундаментальных реперов.

Инструментальные геодезические наблюдения выявили наличие неравномерных, как по величине, так и по направлению, вертикальных перемещений.

Из всего вышеизложенного следует, что геодезический мониторинг рекомендуется вести с периодичностью: - для дома №4 – один раз в месяц; - для домов №2 и №3 – один раз в квартал. Регламентируемый строительными нормами срок завершения геодезических наблюдений – календарный год после сдачи всего комплекса в эксплуатацию.

ВОДА – ХРАНИТЕЛЬ И ТРАНСЛЯТОР ИНФОРМАЦИИ

Турсунбекова Бубусайра

научный уководитель Зарипова З.В.

МОУ СОШ №1

Цель проекта:

Ознакомиться с литературой о свойствах воды и исследовать воду, как хранителя и транслятора информации.

Задачи:

- Расширить знания о воде, изучив дополнительную литературу о свойствах воды.
- Провести исследования с водой, как о хранителе и трансляторе информации.
- Сделать выводы о свойстве воды запоминать информацию.

Природная вода всегда представляет собой раствор различных химических соединений, большей частью солей. В воде, кроме различных солей, растворены также и газы. Современными методами анализа в морской воде найдено две трети химических элементов таблицы Менделеева и, надо полагать, с ростом технических возможностей остальная треть будет обнаружена. Свойства воды не укладываются в энциклопедические характеристики того оксида водорода, формула которого всем известна. На сегодняшний день о воде известно достаточно много. И то, что известно, уже позволяет говорить о ней, как о шестестве с самыми аномальными свойствами на Земле. А может так оказаться, что вода не раскрыла и половины своих особенностей и характеристик. Особенности физических свойств молекулы воды создают исключительно



благоприятные возможности для образования структур, воспринимающих, хранящих и передающих самую различную информацию.

Исследования показали, что чувствительность информационной системы воды оказалась настолько высокой, что она способна осязать влияние форм окружающих предметов, воздействия человеческих эмоций и мыслей.

Роль воды в Природе огромна, а свойства ее необычны и очень интересны. Однако свойства воды, как и самой жизни неисчерпаемы, и нас ждет еще немало сюрпризов.

ГЛОБУС-1. ВЗРЫВ ИЗ ПРОШЛОГО

Шор Екатерина Артуровна

научный руководитель Кабанова Наталья Владимировна

МОУ гимназия № 32, г.Иваново

Эта работа посвящена изучению истории проведения подземного ядерного взрыва на территории Ивановской области, его последствий и сегодняшней ситуации на объекте Глобус-1.

Работы начались весной 1971 года в районе деревни Галкино, на берегу реки Шача. На дно шахты глубиной 610 метров был заложен ядерный фугас мощностью 2,3 килотонны. Цель взрыва – создание мощной волны в земной коре, по особенностям прохождения которой ученые планировали определить вероятное нахождение пластов полезных ископаемых. В сентябре все работы были завершены. О возможных последствиях в виде радиоактивного загрязнения местности не было дано ни какой информации, даже после того, как стало ясно, что ситуация вышла из под контроля. Через 18 минут на объекте произошел пробой газов параллельно скважине. В течение 20 дней из него продолжался выброс парогрунтовой радиоактивной смеси, в результате которого произошло загрязнение прилегающей территории, в том числе и берега реки Шача. Часть грунта была захоронена, объект наспех законсервирован. Жителям запретили посещать зону, косить там траву и копать землю. Трактора, генератор и прочий инвентарь геологи бросили на месте и об объекте «Глобус-1» забыли, на двадцать с лишним лет...

Это был один из более 80 «мирных» атомных взрывов на территории России, и второй, который был признан аварийным.

На сегодняшний день существует опасность подмывания рекой Шача места проведения взрыва и радиоактивного загрязнения Волги. На предотвращение этого были потрачены первые деньги, выделенные из федерального бюджета. Но для полноценной консервации объекта Глобус-1 требуется более 85 млн. рублей.

СОЗДАНИЕ АВТОНОМНОЙ СИСТЕМЫ ТЕХНИЧЕСКОГО И ПРОФЕССИОНАЛЬНОГО ТВОРЧЕСТВА МОЛОДЕЖИ В ОБРАЗОВАТЕЛЬНОМ ПРОСТРАНСТВЕ

Костров Ян Сергеевич, Нечитайло Алексей Николаевич

научный руководитель Кострова Ирина Михайловна

Мегионский профессиональный колледж

В связи с общественно-экономическими преобразованиями в России изменилась и ситуация в профессиональном образовании. Сформировались учебные заведения с различным статусом, широким разнообразием форм и содержания учебного процесса, с различными требованиями и принципами комплектования как педагогического коллектива, так и контингента обучающихся. К сожалению, эти изменения отнесли на второй план проблемы развития технического, а в более широком понимании профессионального, творчества обучающихся.



Для создания автономной системы творчества обучающихся была разработана программа развития технического и профессионального творчества в среднем профессиональном колледже г. Мегиона. Одной из важнейших целей создания автономной системы технического и профессионального творчества в этом учреждении является объективизация творческой деятельности обучающихся и инженеров – педагогов, т.е. придание ей общественно значимого характера, развитие ее до уровня изобретательства и создание научных, методических разработок, соответствующих критериев объективной новизны.

В структуру со творческой деятельности обучающихся и педагогов будут включены все элементы реальной научно-исследовательской и изобретательской деятельности: выявление новых потребностей, формулирование новых задач, поиск идей решения, выявление противоречий в ходе решения, сбор и анализ научно – технической и патентной информации, использование известных и разработка новых методов научных исследований и изобретательства, выполнение необходимых расчетов и конструкторских разработок, защита авторских прав на полученные результаты научно – технического творчества, патентование изобретений, полезных моделей и промышленных образцов.

Праздниками творчества должны стать ежегодные выставки научно-технического и профессионального творчества учащихся и педагогов, научно-технические конференции, семинары, встречи и т.п. Важно, чтобы во всех этих формах присутствовали элементы рынка.

МОЛОДЁЖНЫЙ ТЕХНОПАРК

Бикмурзин Андрей Геннадьевич

научный руководитель Кострова И.М.

БУ СПО «Мегионский Профессиональный Колледж» г.Мегион

Практика становления профильного обучения во взаимосвязи и преемственности основного и дополнительного образования свидетельствует о том, что проектирование системы научно – технического образования и создания соответствующей материально – технической базы колледжа, это комплексная задача, решение которой требует взаимодействия усилий не только педагогов и родителей. Но и муниципальной администрации, специалистов местных промышленных предприятий, организаций и профильных вузов.

В связи с этим возникает проблема: какой должна быть педагогическая система, которая бы отвечала тенденциям устойчивого развития современного общества и одновременно позволила бы достичь равновесия интересов гуманитариев и технократов в подготовке обучающихся к продуктивному участию в научно – техническом процессе и одновременно мотивировать их на освоение инженерно – технических профессий.

Для решения названной проблемы необходимо преодолеть ряд противоречий:

- лавинообразное нарастание объема информации о достижениях науки, техники и снижение количества часов в учебном плане общеобразовательной школы по предметам естественно – технического циклов;
- возрастание интереса молодежи к новым направлениям науки и техники и сокращение материально – технической базы колледжа для развития деятельности объединений обучающихся по производственно – техническому профилю;
- стремление педагогов к инновационной деятельности и отсутствие у них опыта творческой, научно – исследовательской, продуктивной деятельности в области науки, техники и производства.

В настоящее время, в условиях стремительного научно – технического прогресса на фоне развивающихся рыночных отношений оптимальной формой организации научно – технического творчества и учебного – исследовательской деятельности молодежи в ряде стран Европы и в США стали «Технопарки» и «Бизнес – инкубаторы».

Названные формы организации деятельности молодежи решают одну двудединую задачу:



Организовать обучение и участие молодежи в продуктивной творческой деятельности и одновременно включить молодежь в сферу экономики через «малое предпринимательство, малый бизнес».

Основная задача «технопарков» - воспитание в среде обучающихся высоких стандартов бизнеса удобным для них способом Предмет изучения в технопарке: закономерности и методы развития техносферы.

Объект изучения: содержание, формы, методы и средства психолого-дидактического обеспечения деятельности обучающихся по освоению опыта совершенствования технических устройств и систем.

Теоретическая новизна такого подхода состоит в том, что совокупность содержания, форм, методов и средства психолого-дидактического обеспечения деятельности обучающихся по освоению опыта познавательной, исполнительской. Реализация проекта «молодежный технопарк» предполагает создание новой материально – технической базы, использование активных форм популяризации достижений продуктивной деятельности обучающихся.

СОЗДАНИЕ ПЕРЕДВИЖНОГО ТЕХНОЛОГИЧЕСКОГО КОМПЛЕКСА ПО УТИЛИЗАЦИИ НЕФТЕШЛАМОВ ОАО «РЖД» ДЛЯ ПОЛУЧЕНИЯ МАЗУТА

Кожевников С.А., Нуриев А.И.

научные руководители Черепанов А.Н., Иванов В.Г., Мустафин К. М.

ФГОУ СПО «Уфимский авиационный техникум» РБ,

ФГОУ СПО «Уфимский техникум железнодорожного транспорта»

Основная часть нефтепродуктов транспортируется по магистральным трубопроводам. Продукты нефтяной переработки перевозятся на железнодорожном транспорте в цистернах (бензин, дизельное топливо, мазуты, керосин, жидкий битум). На многие нефтеперерабатывающие заводы сырьё (нефть и газонефтяной конденсат) завозятся также в цистернах. Согласно существующим нормам и правилам, цистерны после опорожнения должны быть пропарены и очищены. Объёмы сливаемых осадков составляют в среднем 100-300 литров с цистерны. В связи с чем, на пропарочных станциях скапливается большое количество эмульсии нефтяных продуктов, т.е. трудноразделимая смесь нефти и воды. На пропарочных станциях ставятся резервуары для накопления и отстоя эмульсии смеси нефтеотходов (СНО). Верхний слой СНО (содержание воды, в котором составляет 20-40%) утилизируется в качестве добавки к жидкому топливу на ТЭЦ. Так как содержание воды в этом продукте высокое и его использование на ТЭЦ вызывает большие затруднения, вызванные замерзанием СНО (смесь нефтяных остатков) в ёмкостях и неритмичное их горение в котлах. Поэтому важнейшей задачей является совершенствование технологии отделения влаги из СНО с получением мазута с низким содержанием воды (не более 1%).

Таким образом, проблема утилизации промышленных отходов ОАО «РЖД» (нефтешламов – СНО) является актуальной задачей. Авторы работы, рассмотрели решение путём утилизации СНО в передвижном технологическом комплексе для получения товарной продукции в виде мазута, имеющего реальную стоимость.

Цель работы - разработка технологического процесса утилизации СНО в передвижном технологическом комплексе с получением товарной продукции в виде мазута.

Научная новизна работы:

1. Разработана технология и структурная схема технологического комплекса получения мазута из СНО.

2. Предложен способ контроля качества мазута методом диэлектрической спектроскопии.

Практическая ценность работы заключается в следующем:

1. В создании передвижного технологического комплекса силами студенческого конструкторского коллектива.



торского бюро двух учебных заведений.

2. Результаты работы способствуют развитию учебно-лабораторной базы железнодорожного техникума.

3. Возникает возможность организации производственной практики студентов при эксплуатации передвижного технологического комплекса.

4. Формирование коммерческой заинтересованности учебного заведения в результатах прохождения производственной практики студентов и возможность заработать деньги студентами при реализации товарной продукции в рамках строительного отряда.

НЕКОТОРЫЕ АСПЕКТЫ БЕЗОПАСНОСТИ ГОСУДАРСТВА

Иванов А.А., Бешерян А. А., Жадеева М. В.

*Научные руководители: Черепанов А.Н., Иванов В.Г., Таймасова М.Р.,
Хуснутдинова А.Г.*

*ФГОУ СПО «Уфимский авиационный техникум»,
Уфимский техникум железнодорожного транспорта УИПС – филиала СамГУПС,
ГАОУ СПО «Башкирский строительный колледж»*

*Всякая революция лишь
тогда чего-нибудь стоит,
если она умеет защищаться.*

Владимир Ленин

Объектом коллективного исследования являются аварии и катастрофы на производстве (воздушном, железнодорожном транспорте и в строительстве, деньги как лицо государства).

Предмет исследования – человеческий фактор.

Цель работы – на основе междисциплинарного подхода провести комплексное исследование аварий и катастроф на производстве Российской Федерации, некоторых экономических и финансовых аспекты, влияющие на безопасность государства. **Основной целью настоящей работы** является разработка предложений в рамках научно-исследовательской работы направленных на повышение безопасности Российской Федерации (России), также создание общего методического пособия по профилю учебных заведений.

Как известно переход к рыночной экономике отразился на авиационном транспорте и в целом на деятельности отечественной авиационной промышленности. Государственная структура «Аэрофлот» распалась на ряд авиакомпаний. В результате реформ проявилось ряд негативных явлений:

1.. Работа авиатранспорта находится в значительной зависимости от цен и тарифов на топливо, а также от климатических условий.

2. Высокая доля физически и морально устаревшего парка самолётов, бортового и наземного оборудования.

3. Высокая доля авиационных катастроф воздушных судов (ВС).

Повышение безопасности на авиационном транспорте можно решить при комплексном подходе к проблемам:

1. Совершенствования системы управления полётами ВС.

2. Стабилизации цен на топливо.

3. Создания условий для обновления авиационного парка за счёт отечественного производства ВС (воздушных судов).

4. Госзаказа и совершенствования структуры привлечения отечественного капитала для развития авиационной промышленности в рамках антикризисной политики.



Основной целью настоящей работы является формирование у студентов добросовестного отношения к учёбе, порученному делу как высшему уровню использования знаний в производственной деятельности. Научные знания только тогда способны удовлетворить потребность личности, когда они превращаются в профессиональные умения.

Авторы привели некоторые примеры аварий и катастроф на производстве, чтобы показать роль человеческого фактора - элементарная небрежность при сборке деталей, кто-то чего не досмотрел, проспал, не тот материал использовал, допустил ошибку при монтаже приборов, забыл инструмент при обслуживании на земле, может стоить многих человеческих жизней.

СИСТЕМА УПРАВЛЕНИЯ ШАГОВЫМИ ДВИГАТЕЛЯМИ

Кособоков Андрей Сергеевич

Научный руководитель Петрунин Виктор Васильевич

ФГОУ СПО Кузнецкий колледж электронной техники, Кузнецк, Пензенской области

Цель научно-технического исследования - разработка системы управления шаговыми двигателями электроэрозионного станка нового поколения.

В 2008 году студенческое конструкторское бюро Кузнецкого колледжа электронной техники разработало, изготовило систему управления станком на базе персонального компьютера. Имеется акт о внедрении.

В 2010 году по заказу завода «Мета - Кузнецк» разрабатывается система управления, выполненная на микроконтроллерах PIC16F*. В данном проекте я разрабатываю малогабаритный электронный блок на современной элементной базе – применяются микроконтроллеры, оптроны, программаторы. Использование микроконтроллеров позволяет значительно уменьшить количество микросхем и уменьшить энергопотребление. Микроконтроллеры можно использовать для управления любыми типами шаговых двигателей, для этого необходимо изменить его прошивку.

Я разрабатываю автономную систему (без компьютера). Вместо компьютера используется микроконтроллер со специальной прошивкой. В него вводится программа перемещения исполнительного устройства в G-кодах и математическое обеспечение.

Микроконтроллер со специальной прошивкой формирует управляющие сигналы, согласно введенного программного обеспечения, для управления станком. Программное обеспечение позволяет ввести траекторию перемещения режущего инструмента и формирование управляющих сигналов для двухкоординатного станка, которые поступают на два контроллера для формирования, усиления и управления исполнительными устройствами – шаговыми двигателями ШД51.

Работа имеет прикладной характер и позволяет автоматизировать технологический процесс обработки деталей. Авторское программное обеспечение, разработанное на Derphi7, позволяет вводить траекторию перемещения, визуально отображать процесс перемещения, переводить траекторию перемещения инструмента в G-коды. Программное обеспечение позволяет ввести траекторию перемещения режущего инструмента и формирует управляющие сигналы для двухкоординатного станка, которые поступают на контроллеры управления для формирования и управления исполнительными устройствами – шаговыми двигателями (ШД). Управляющие сигналы поступают на блок управления ключами ШД. Информация от центрального микропроцессора передаётся на контроллеры перемещения инструмента станка по осям «x» и «y».. Сигналы «Предел» по X и Y, короткое замыкание, обрыв провода поступают через плату согласования в центральный микроконтроллер от станка и останавливают процесс выполнения перемещения режущего инструмента.

Электронный блок состоит из усилителей мощности шаговых двигателей, платы управления ключами ШД, платы интерфейса, которая преобразует машинные коды персонального компьютера в управляющие сигналы. Для гальванической развязки между станком и электронным блоком, электронным блоком и исполнительным устройством установлены оптроны.



АКТИВНЫЙ КОРРЕКТОР КОЭФФИЦИЕНТА МОЩНОСТИ

Божко Евгений Сергеевич

научный руководитель Донченко А.А.

Северо-Кавказский филиал ГОУ ВПО Московского технического университета связи и информатики

Применение активного корректора коэффициента мощности решает проблемы совместимости с питающей сетью, что позволяет снизить энергопотребление электронных устройств до 10 – 18 %. Корректор выполнен по схеме повышающего импульсного преобразователя, управление которым производится от специализированной интегральной микросхемы MC33262 фирмы Motorola, что обеспечивает энергопотребление с коэффициентом мощности в номинальном режиме на уровне 0,98. Корректор коэффициента мощности формирует квазисинусоидальный ток в реакторе, включённом на выходе выпрямителя, а сетевой фильтр снижает уровень высоко-частотных гармоник в потребляемом токе.

Современные системы вторичного электропитания – это импульсные устройства, они в значительной степени искажают гармонический состав потребляемого тока.

В соответствии с ГОСТами на качество потребляемой электроэнергии сетевой импульсный источник вторичного электропитания должен содержать корректор коэффициента мощности (ККМ). Источники питания характеризуются коэффициентом мощности (Км), который определяется, как отношение активной мощности, потребляемой нагрузкой, к полной мощности, потребляемой источником. КМ должен быть близок к единице, а для этого необходимо, чтобы из сети потреблялся ток, совпадающий по форме и фазе с напряжением сети.

Для устройств питания аппаратуры связи с марта 2001 года Минсвязи РФ введен ОСТ 45.188-2001, в котором определено, что КМ оборудования электропитания должен быть не менее 0,95 для устройств с коррекцией мощности. Указаны допустимые величины гармоник для различных частотных диапазонов, коэффициент гармоник (Кг), и коэффициент нелинейных искажений (Кни), потребляемого из сети тока для решения проблем электромагнитной совместимости.

В большинстве стран Европы действуют законы, предписывающие обязательное использование корректоров коэффициента мощности ($\cos \varphi$) на входе импульсных источников вторичного электропитания (ИВЭП) с выходной мощностью свыше 300 Вт (в США и Канаде – свыше 75 Вт). Новый европейский стандарт EN 61000-3-2 требует, чтобы любое оборудование, имеющее входную мощность от 55 до 75 Вт и выше, соответствовало требованиям низкого уровня гармонических составляющих входного тока от второй до сороковой.

Для построения активного ККМ использовалась микросхема MC 33262, как недорогое решение, дающее хорошие результаты для большинства стандартных применений. При использовании стандартной микросхемы управления разработчик ограничен схемными решениями, заложенными в структуре системы управления. Кроме определения элементов силовой части и внешних цепей управления (датчики, цепи запуска), важнейшим элементом устройства является индуктивность ККМ, с помощью которой и формируется требуемая форма тока.

Проведено исследование и практическая реализация методики расчета индуктивности L, обмотки «I» и максимальных значений токов и напряжений, необходимых для выбора элементов КМ.



ПРОТОКОЛЫ ТРАНСПОРТНОЙ СЕТИ СИСТЕМЫ ДИСТАНЦИОННОГО УПРАВЛЕНИЯ И КОНТРОЛЯ НА ОСНОВЕ СЕРВИСОВ GPRS И EDGE В GSM-КАНАЛЕ

Донченко Максим Анатольевич

научный руководитель Соколов С.В.

Северо-Кавказский филиал ГОУ ВПО Московского технического университета связи и информатики

Применяемые в настоящее время системы управления и контроля состоянием удаленных объектов используют, как правило, два типа каналов: проводные (оптоволоконные) и радиоканалы. Радиоканалы могут быть организованы как по выделенным направлениям, так и по существующим, например, на основе сетей сотовых операторов.

Организация выделенных радиоканалов для построения систем дистанционного управления и контроля (СДУК) позволяет получить надежные коммуникационные сети для обмена с достаточно низкой стоимостью трафика. Однако, построение таких сетей требует значительных первоначальных затрат на оборудование, монтаж, пусконаладку и т.д. Применение существующих радиосетей сотовых операторов в качестве основы транспортной сети СДУК, напротив, позволяет обойтись без существенных начальных вложений, но имеет другой недостаток: высокую стоимость трафика, как при обмене информацией в речевом канале, так и при использовании службы коротких сообщений (SMS).

Одним из возможных выходов в данной ситуации является использование сервиса GPRS (EDGE) сотовых операторов, позволяющего минимизировать затраты на трафик СДУК за счет обмена формализованной информацией между контролируемыми объектами и диспетчерским пунктом. Такая информация имеет, как правило, небольшой объем и требует для передачи гораздо меньших затрат по сравнению с традиционными способами.

Вместе с тем, для организации управления и контроля мобильными объектами, для организации динамической структуры транспортной сети СДУК, каждому объекту при использовании сервиса GPRS (EDGE) требуется собственный статический IP адрес, присвоение которого является практически невозможным при существующей емкости и порядке их назначения у сотовых операторов.

Предлагаемая система состоит из устройств СДУК, диспетчерского пункта на основе ПЭВМ и каналов связи, организованных с применением сервиса GPRS (EDGE) сотового оператора. Устройство – представляет собой программно-аппаратный комплекс, состоящий из контроллера, командного процессора, GSM приемо-передатчика и специализированного абонентского программного обеспечения.

Контроллер предназначен для опроса состояния параметров объекта по двум типам входов: релейным и аналоговым, по которым формируются, соответственно, логическая («да» - «нет») и информационная (количественные значения) составляющие кодограммы, передаваемой GSM приемо-передатчиком с объекта на диспетчерский пульт. Командный процессор предназначен для обработки принятой GSM приемо-передатчиком с пульта диспетчера информации и выдачи соответствующих команд на исполнительные устройства объекта управления.

Специализированное программное обеспечение включает абонентскую часть, реализуемую в устройствах СДУК, и базовую часть, исполняемую диспетчерским пунктом СДУК. Оно предназначено для организации в автоматическом режиме GPRS (EDGE) соединения в GSM канале на основе динамически выделяемых IP адресов, что позволяет минимизировать требования к ресурсам оператора, организовать динамическую топологию системы и реализовать алгоритмически независимую временную структуру контроля объектов



ВЛИЯНИЕ КОМПЛЕКСНЫХ ПЛАСТИФИЦИРУЮЩИХ ДОБАВОК НА БЕТОННЫЕ И РАСТВОРНЫЕ СМЕСИ

Плотникова Кристина Алексеевна, Яковенцева Евгения Валерьевна

научный руководитель Злобина Л. А.

Башкирский строительный колледж, г. Уфа

Цель исследования: Изучить влияние действия комплексных пластифицирующих добавок на свойства бетонной смеси.

Основные задачи: Изучить влияния добавок: пластификаторов; специального назначения; с противоморозильным эффектом; с целью экономии портландцемента; модификаторов; делающие строительство надежным и безопасным; красящих; минеральных ускорителей; бактерицидных; защищающих от воздействия щелочей; флокулирующих.

Краткое содержание: В научно-исследовательской работе приведен анализ действия комплексных пластифицирующих добавок на бетонные и растворные смеси, их разновидности и эффективность, общие положения и экономичный расход портландцемента.

В этой работе, так же рассматриваются проектирование и подбор состава бетона, приготовление водного раствора добавки для бетона, контроль качества бетонных смесей и изделий из бетона с суперпластификатором, хранение и дозирование пластификатора, требования безопасности при работе с добавкой и требования к материалам.

Методы и методики исследований: Сбор информации и составление классификации добавок, при изготовлении бетонных и растворных смесей.

1. Теоретический метод: анализ литературных источников по вопросам:

- требование бетонной смеси с применением добавок;
- добавки, применяемые при изготовлении бетонной смеси;
- действие добавок на свойства бетона;

2. Математический метод:

- составление таблиц с характеристиками свойств бетонов и бетонных смесей с применением и без применения добавок.

Вывод:

Изученные влияния добавок в бетонную смесь показали, что добавки имеют улучшают свойства бетонной смеси и классифицируются по свойствам.

Добавки увеличивают прочность, морозостойкость, подвижность бетонной смеси, обеспечивают защиту от щелочей, бактерий и коррозии. Они позволяют сэкономить расход портландцемента, облегчить подачу бетона и раствора насосами.

ИССЛЕДОВАНИЕ ОБЛАСТЕЙ ПРИМЕНЕНИЯ КРИПТОГРАФИИ С ЦЕЛЬЮ РАЗРАБОТКИ НОВОЙ МОДЕЛИ ШИФРОВАНИЯ ТЕКСТА

Зенчик Николай Романович

научный руководитель Краснова Наталья Викторовна,

Сухитченко Александр Викторович

Калининградский Морской Лицей, г. Калининград

Компетентность современного специалиста в значительной степени зависит от уровня подготовки в области информационного цикла, что значительно повышает его востребованность в профессиональной сфере. Обучаясь в лицее, находящемся в едином образовательном пространстве «лицей-вуз» мы считаем, что формирование готовности к своей ведущей профессиональной деятельности надо начинать ещё, находясь в стенах школы. Готовя себя к обучению по специальности : «защита информации» следует знать, чем занимаются данные специалисты,



изучить истоки этой профессиональной деятельности, и научиться видеть применение данных технологий в жизнедеятельности человека.

Эта задача является актуальной для всех школьников, стоящих перед выбором профессии.

Проблема защиты информации существовала всегда, а сегодня она актуальна особенно. Потребности в решении задач совершенствования защиты информации в условиях глобальной информатизации подтолкнули нас на изучение этого вопроса и создания своего способа шифрования текстового файла макросами, созданными в среде офисного пакета MS WORD в своей исследовательской работе.

Защита информации является предметом многих исследований. Ряд исследований посвящён проблемам развития криптографии и различным способам шифрования/дешифрования информации (Болотов С.Ю. РГУ им.Канта), овладение определёнными навыками владения компьютерными технологиями шифрования освещаются в работах многих других учёных (Пец А.В. и др.)

Однако, в изученной литературе и на практике мы не нашли простого в техническом исполнении способа шифрования, а главное дешифрования файлового текста.

Выше сказанное позволило выявить **противоречия** между потребностью любого пользователя компьютера в нетрудоёмком способе шифрования текста с одной стороны, и сложности программного обеспечения с другой стороны.

Указанное **противоречие** позволило выявить **проблему исследования**: как шифровалась информация раньше, в каких областях применялась криптография и разработка простого в техническом исполнении шифрования текста.

Цель исследования - соответствует поставленной проблеме.

Объект исследования: процесс шифрования информации сегодня и вчера.

Предмет исследования: процесс шифрования, развивающий информационно-компьютерную грамотность будущего инженера.

Гипотеза исследования: процесс шифрования будет информационно профориентированным, если

- будет изучена история шифрования
- рассмотрено использование криптографии в нетехнических науках(литературе)
- показано применение криптографии в различных сферах деятельности человека
- разработан способ шифрования текста макросами, созданными в среде офисного пакета MS WORD.

Задачи исследования: ознакомиться с историей криптографии; найти использование криптографии в различных сферах деятельности человека; познакомиться с современными способами шифрования и дешифрования информации; привить интерес к работе в научных исследованиях учащимся; сделать выводы.

Исследование проводилось на протяжении трёх месяцев, состояло из трёх этапов. На первом изучалась научная и художественная литература по вопросу, на втором разрабатывалась модель шифрования текста, создавалось техническое обеспечение данного шифрования, на третьем систематизировались и обобщались данные теоретического и практического исследования.

Научная новизна и теоретическая значимость: изучена история развития криптографии, разработано практическое применение несложного в техническом исполнении способа шифрования текста, направленного на развитие информационной компьютерной грамотности в подготовке конкурентно способного специалиста в избранной деятельности.



МИКРОКАНАЛЬНЫЕ УСИЛИТЕЛИ ЭЛЕКТРОННОГО ИЗОБРАЖЕНИЯ ДЛЯ ЭЛЕКТРОННО-ОПТИЧЕСКИХ ПРЕОБРАЗОВАТЕЛЕЙ НОВЕЙШИХ ПОКОЛЕНИЙ

Гресь Олег

Научные руководители: Пергаменцев Юрий Львович

Северо-Кавказский горно-металлургический институт (ГТУ), г. Владикавказ

Главным критерием определяющим качество приборов ночного видения (ПНВ) является дальность действия: обнаружения, опознавания, идентификации. Среди других параметров, оказывающих наиболее существенное влияние на дальность действия определяющим является т.н. FOM (Figure of merit), являющийся произведением разрешающей способности на отношение сигнал/шум.

Как известно, основными компонентами ЭОП, входящих в конструкцию ПНВ, ограничивающими разрешающую способность, являются МКП и волоконно-оптические пластины (ВОП). Именно в них происходит дискретизация изображения с усреднением по току или яркости в пределах одного элемента: канала или волокна. В связи с этим верхний предел разрешения, который может быть достигнут при других оптимальных условиях, определяется именно параметрами микроструктуры МКП, ВОП. Лучшие современные зарубежные ЭОП ведущих фирм производителей имеют предел разрешения 72п.л./мм, который не может быть достигнут без применения мелкоструктурных МКП. Но уменьшение диаметра канала требует выполнения дополнительных условий применения МКП в приборе, некоторые из которых трудновыполнимы. Поэтому большинство производителей ЭОП ограничиваются применением в конструкции приборов МКП с диаметром канала более 6мкм, и в спецификациях показывают номинальное разрешение в 64п.л./мм.

Таким образом, применение мелкоструктурных МКП для повышения разрешения ЭОП является условием необходимым, но не достаточным

При рассмотрении влияющих на разрешение факторов обнаруживаются их следующие группы: структурно-геометрические, электронно-полевые, шумовые, методические и пр.

Тщательный анализ факторов предельного разрешения как самой МКП, так и условий ее эксплуатации в приборах применения, коренные изменения в технологии и конструкции МКП позволяют увеличить разрешающую способность до геометрически возможного предела.

В процессе работы проведен ряд теоретических и экспериментальных исследований, в результате было показано, что кроме определяющего фактора – шага структуры МКП, что на разрешение влияют некоторые термо-физико-химические воздействия в технологии изготовления, геометрические параметры и свойства выходного контактного электрода, пространственный и временной шум. Кроме этого влияют такие условия применения, как расстояние МКП-экран, разность потенциалов в этом промежутке, входной и выходной ток, увеличение окуляра ПНВ.

РЕКОНСТРУКЦИЯ ЗДАНИЯ МНОГОПРОФИЛЬНОГО ЛИЦЕЯ №1 Г. МАГНИТОГОРСКА В РАМКАХ РЕАЛИЗАЦИИ НАЦИОНАЛЬНОЙ ОБРАЗОВАТЕЛЬНОЙ СТРАТЕГИИ «НАША НОВАЯ ШКОЛА»

Кизяева Алена Матвеевна

Научный руководитель: Кимайкина И.Н.

МОУ «Многопрофильный лицей №1», Магнитогорск

Президент России Дмитрий Медведев в своем первом послании Федеральному собранию предложил разработать национальную образовательную стратегию «Инициатива - наша новая школа». Медведев поручил правительству разработать принципы работы школ, а также порядок



их проектирования, подчеркнув, что «школа не имеет права быть ветхой».

Я считаю, школу надо сделать такой, чтобы дети в любом возрасте ходили в школу с удовольствием. И у меня возникла идея: попробовать реконструировать здание нашего лицея в соответствии с новыми тенденциями и современными требованиями.

Лицеистам был задан вопрос: «Какой вы видите Школу будущего? Каким вы хотели бы видеть наш родной лицей?». Проанализировав ответы, я выделила несколько пожеланий, которые мне показались наиболее интересными, и я использовала их в своем проекте.

Чтобы увеличить количество помещений здания лицея, я предлагаю объединить здание лицея с отдельно стоящими зданиями боксов и недостроенным корпусом, закольцевав их между собой. Внутри здания сохраняется внутренний двор, который можно накрыть светопрозрачным куполом. Таким образом, внутри здания появляется маленький дворик с деревьями и фонтаном, который прекрасно может служить зоной отдыха.

Функционально все помещения лицея разделены на три зоны:

- Учебная зона, где размещаются учебные классы, лаборатории, библиотека.
- Зона эстетического воспитания и досуга, куда входят: актовый зал, телестудия, танцевальный зал, классы для студийных занятий.
- «Блок здоровья», куда входят: спортивные залы, бассейн, тренажерный зал, сауна, кабинет врача с реабилитационным центром, столовая, комната психологической разгрузки.

Я, конечно, понимаю, что мой проект несколько нереален, но если не мечтать сегодня, то завтра наши мечты не воплотятся в реальность. Новое время, новые технологии требуют новой архитектуры.

ИССЛЕДОВАНИЕ ПРОБЛЕМ ЭНЕРГОСБЕРЕЖЕНИЯ В ТЕПЛООБМЕННОМ ОБОРУДОВАНИИ

Тюгаева Елена Сергеевна

Научный руководитель: Хорев А. А.

МОУ «Многопрофильный лицей №1», Магнитогорск

Энергосбережение сейчас становится одним из приоритетов политики любой компании, работающей в сфере производства или сервиса. И дело здесь даже не столько в экологических требованиях, сколько во вполне прагматическом экономическом факторе.

Потенциал энергосбережения составляет не менее 400 миллионов тонн условного топлива в год или 30-40% всего энергопотребления страны. В экологическом исчислении это сотни миллионов тонн углекислого газа, которые не попадут в атмосферу.

В жизни человек для удовлетворения своих потребностей использует не только электроэнергию, но и другие виды энергии. Но при этом не задумывается, сколько энергии он тратит впустую, т. е. много неиспользованной энергия улетучивается.

Цель работы - исследовать проблемы энергосбережения в теплообменном оборудовании.

Решаемые задачи:

1. Исследовать проблемы энергосбережения в теплообменном оборудовании (в быту, на транспорте, в промышленности).
2. Предложить некоторые решения изученных проблем.

Гипотеза. По предположению, в производстве и быту происходят потери тепла, а вследствие и потери энергии.

В результате исследования был обнаружен ряд проблем, связанный с потерей энергии в теплообменном оборудовании. В жилищах, учебных учреждениях и офисных зданиях теплообменники (батареи центрального отопления) устанавливаются либо в стене, что приводит к значительным потерям энергии, либо внутри комнаты, что значительно ухудшает внешний вид помещения. Решение проблемы – установка теплообменников под оконным проемом и пре-



дание ему эстетического вида.

В машиностроении потери тепла обусловлены неполной теплоизоляции обшивки, хотя мощность радиатора отопителя позволяет поддерживать оптимальную температуру в салоне. Стоит увеличить теплоизоляцию, что приведет к значительной экономии энергии.

Проблемы энергосбережения на предприятиях чаще всего связаны с малоэффективным использованием вторичного тепла. Решением проблемы является установка теплообменных аппаратов контактного типа, способных максимально эффективно утилизировать уходящее тепло.

ЗВУК И ЕГО ВЛИЯНИЕ НА ЧЕЛОВЕКА

Фарафонтова Лилия Анатольевна

Руководитель: Карнаушенко Е.А.

Муниципальное образовательное учреждение – средняя общеобразовательная школа №8, г. Бердск, Новосибирская область

Мир звуков кажется нам таким близким и понятным, но при этом имеет множество загадок и тайн. С каждым днем увеличивается количество техногенных, искусственных звуков и они оказывают влияние на психику и здоровье человека.

В работе рассматриваются вопросы природы и свойства звуков, характеристика звуковых колебаний разных диапазонов частот, влияния звуковых колебаний на организм человека; представлены результаты экспериментального исследования уровня шума.

Экспериментальная часть работы включает в себя результаты замеров уровня шума в различных помещениях школы, в жилых помещениях вблизи автодороги, результаты социологического опроса старшекласников.

ПАССИВНАЯ АКУСТОЭЛЕКТРОННАЯ РАДИОМЕТКА НА ПОВЕРХНОСТНЫХ АКУСТИЧЕСКИХ ВОЛНАХ В СИСТЕМЕ КОНТРОЛИРУЕМОГО ДОСТУПА НА СЕКРЕТНЫЕ ВОЕННЫЕ ОБЪЕКТЫ

*Крейс Иван Викторович, Чихиркина Ангелина Ильинична,
Кровякова Мария Витальевна*

Научный руководитель: Катаев В. Ф.

*ГОУ ВПО Волгодонский институт (филиал) Южно-Российского государственного технического университета (НПИ), ЗАО «Институт термоэлектричества»,
г. Волгодонск*

Актуальность создания системы ограничения доступа на секретные военные объекты на основе радиочастотных идентификационных (РЧИД) меток на поверхностных акустических волнах (ПАВ) диктуется жизнью, если учесть соотношение темпов роста государственных заказов техники, увеличение степени мобильности войск и оперативного персонала. Задачей системы является хранение информации об объекте с возможностью ее удобного считывания. Она содержит в своем составе считыватель и метки. Работа меток на ПАВ основана на пьезоэффекте и распространении волн на поверхности пьезоэлектрического кристалла с относительно небольшой скоростью (до 4000 м/с). На рисунке 1 изображена конструкция предлагаемой метки на ПАВ.



Рисунок 1 – Конструкция радиочастотной идентификационной метки на ПАВ

Разработанная конструкция метки позволяет получить импульсные отклики с равномерно отраженными импульсами и производить считывание одновременно нескольких меток, что является условием множественного доступа на секретный военный объект. Неоспоримым преимуществом является дистанционное считывание идентификационной информации с метки и возможность контроля физического состояния объекта наблюдения. Разработка системы ограничения доступа будет решать следующие вопросы: а) теоретические обоснования механизма радиочастотной идентификации подвижных и неподвижных объектов; б) разработка эффективных контрольно-измерительных систем; в) технологическое обеспечение внедрения системы дистанционного контроля и ограничения доступа в практику.

ФОРМИРОВАНИЕ ЕДИНОЙ ИННОВАЦИОННОЙ СЕТИ НИЖЕГОРОДСКОЙ ОБЛАСТИ

Герасимова Наталья Николаевна

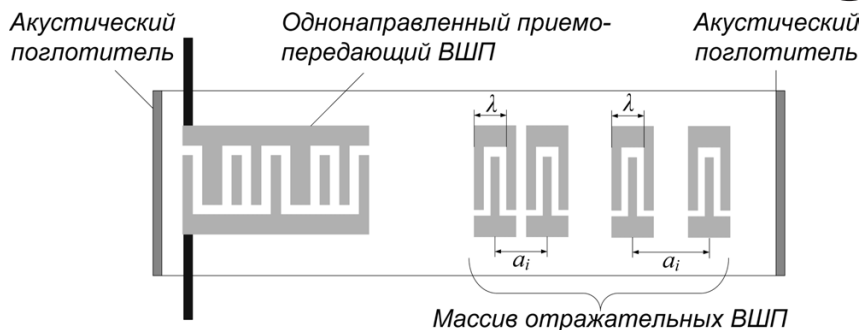
научный руководитель Трифилова Анна Александровна

*ГОУ ВПО Нижегородский Государственный Архитектурно-Строительный
Университет, г.Нижний Новгород*

Исследование инфраструктуры поддержки инновационной деятельности в Нижегородской области дает автору основание сделать вывод о разрозненности ее элементов, отсутствии единого механизма их взаимодействия. Отсюда формирование инновационного климата в регионе не носит в достаточной степени комплексного характера, что является сдерживающим фактором его развития. В связи с этим, на основании проведенного исследования, автор выявляет последовательность этапов и разрабатывает алгоритм, обеспечивающий формирование единой инновационной сети Нижегородской области (рис. 1.).



Рис. 1. Разработанный алгоритм формирования единой инновационной сети в Нижегородской области

УЛУЧШЕНИЕ КАЧЕСТВА ПОВЕРКИ ГЕОДЕЗИЧЕСКИХ ПРИБОРОВ

Голубева Кира Владимировна

научный руководитель Гордеев Борис Александрович

ГОУ ВПО Нижегородский государственный архитектурно-строительный университет, г.Нижний Новгород

Целью настоящей работы является улучшение качества поверочных работ геодезических приборов в метрологических лабораториях.

Проведены теоретические и экспериментальные исследования реально существующих факторов, влияющих на точность измерения геодезических параметров. На основе проведенных исследований внесены предложения для обеспечения достоверной информации и качественной проверки средств измерений геодезических параметров.



Были исследованы реперные точки в поверочной лаборатории для выявления вибрации. Во всех реперных точках были выявлены низкие частоты порядка 0,5 Гц, что может быть обусловлено наличием скрытых стоячих волн, которые вызываются различными источниками, расположенными за пределами данной зоны. На основе полученных результатов выявлены основные источники вибрации:

- собственные колебания бетонной плиты, на которой проводятся измерения;
- переходные режимы работы электродвигателей;
- неуравновешенность вращающихся узлов силовых агрегатов.

Установлено два способа устранения основных источников вибросигналов:

- 1 устранение основных источников вибросигналов путём разрушения синхронизации;
- 2 устранение основных источников вибросигналов путём разработки специальных демпферов, гасящих вибрацию.

В работе также указано на существование других факторов, влияющих на поверку геодезического оборудования, в том числе и организационного характера. Даны рекомендации для их устранения.

ПРОБЛЕМЫ СОХРАНЕНИЯ И ВОССТАНОВЛЕНИЯ ОБЪЕКТОВ КУЛЬТУРНОГО НАСЛЕДИЯ НА ПРИМЕРЕ НИЖЕГОРОДСКОГО БЛАГОВЕЩЕНСКОГО МУЖСКОГО МОНАСТЫРЯ

Перегуда Екатерина Николаевна, Зотов Дмитрий Игоревич

научный руководитель Копосов Евгений Васильевич

*ГОУ ВПО Нижегородский государственный архитектурно-строительный
университет, г.Нижний Новгород*

Сохранение памятников русской архитектуры сопряжено с необходимостью решения не-малого числа проблем, связанных с изменением гидрогеологических условий, с техногенными изменениями геологической среды в сфере взаимодействия памятников. Сложившиеся изменения в окружающей среде создают предпосылки для медленного исчезновения многих памятников архитектуры, что может нанести непоправимый ущерб национальному архитектурному наследию. Инженерно-геологическое и техническое диагностирование, ведение мониторинга за состоянием зданий и сооружений следует рассматривать как важнейшее звено между архитектурной памятников и парагенезом процессов, затрагивающих изменение состояния геологической среды в сфере взаимодействия, для поиска адекватных решений, стабилизирующих структуру исторической природно-технической системы «памятник—геологическая среда».

Одним из первых объектов в Нижегородской области, где реализован комплексный подход при сохранении объекта культурного наследия является Нижегородский Благовещенский мужской монастырь – объект историко-культурного наследия федерального значения и памятник архитектуры XVII века. В ходе проделанной работы, направленной на сохранение ансамбля Нижегородского Благовещенского мужского монастыря, авторы принимали непосредственное участие практически на каждом этапе реализации концепции восстановления:

- проведен сбор и анализ материалов изысканий на территории монастыря на разных этапах существования комплекса, и на основании которых было выдвинуто предположение о существовании погребенного оврага на исследуемом участке;

- дополнительные инженерно-геологические изыскания 2009 г. полностью подтвердили наличие погребенного оврага на территории монастыря;

- учитывая особенности геологического строения, авторами даны рекомендации по размещению опорной сети для организации высокоточных геодезических работ;

- начиная с 2006 г. и до настоящего времени авторы являются непосредственными участниками проведения ВИК за динамикой раскрытия трещин в Успенской церкви;



Результаты, полученные авторами, учитывают при разработке проекта восстановления монастырского комплекса, а также при реализации защитных мероприятий от воздействия ЭГП.

КОМПЛЕКСНОЕ ОБЕСПЕЧЕНИЕ БЕЗОПАСНОСТИ И КАЧЕСТВА НИЗКОВОЛЬТНЫХ КОМПЛЕКТНЫХ УСТРОЙСТВ ДЛЯ СТРОИТЕЛЬНЫХ ПЛОЩАДОК

Сатаева Диана Михайловна

научный руководитель Прахова Татьяна Николаевна

*ГОУ ВПО Нижегородский государственный архитектурно-строительный
университет, г.Нижний Новгород*

Низковольтные комплектные устройства для строительных площадок (НКУ СП) обеспечивают ввод и распределение электроэнергии на строительной площадке.

В целях комплексного управления качеством и для обеспечения безопасности производства НКУ СП в работе проведены:

- идентификация опасных и вредных факторов в цехе по производству НКУ СП;
- оценка уровня качества НКУ СП;
- анализ фактического состояния системы управления качеством организации и даны рекомендации по улучшению деятельности на основе стандартов ISO серии 9000.

Предложенные в работе методы выявления несоответствий и путей их решения могут применяться наравне с требованиями ГОСТ Р ИСО 9001-2008, а также как вспомогательный материал для определения сильных и слабых сторон деятельности организации в области качества и для обеспечения безопасности производства.

РАЗРАБОТКА ИНФОРМАЦИОННО-АНАЛИТИЧЕСКОЙ СИСТЕМЫ ОЦЕНКИ И ПРОГНОЗИРОВАНИЯ ФИНАНСОВО-ХОЗЯЙСТВЕННОЙ ДЕЯТЕЛЬНОСТИ СЕЛЬСКОХОЗЯЙСТВЕННЫХ ПРЕДПРИЯТИЙ (ИАС ОПД СХП)

Воронин Алексей Михайлович, Гуреева Мария Евгеньевна,

Гуреева Дарья Евгеньевна, Руденко Анна Александровна

научный руководитель Складова Юлия Михайловна

*ФГОУ ВПО «Ставропольский государственный аграрный университет»,
г. Ставрополь*

Одним из важнейших условий укрепления рыночных основ экономики и ее интеграции в мировое финансовое сообщество, а также развития российского финансового рынка является глубокое и всестороннее реформирование отечественной кредитной системы, направленной на успешное функционирование экономики в изменившихся условиях хозяйствования на основе динамичного развития отечественных товаропроизводителей. Вместе с тем, основным препятствием эффективной деятельности сельхозтоваропроизводителей является отсутствие достаточного объема инвестиций. В то же время исследуемая экономическая ситуация характеризуется кризисным состоянием, в котором традиционные схемы инвестиционных процессов не могут быть полностью реализованы в существующих формах. Наряду с этим основная часть регионального производства остается инвестиционно непривлекательной. Инвесторы опасаются вкладывать в его развитие свободные финансовые ресурсы.

Методологически обоснованное решение этой проблемы возможно только при условии



четкого разграничения понятий, характеризующих инвестиционные процессы в регионах. Наиболее общим из таких понятий является инвестиционный климат, который используется для анализа условий привлечения и рационального использования инвестиций в отдельные субъекты или регионы. Инвестиционный климат – это обобщенная характеристика совокупности социальных, экономических, организационных, правовых, политических, социокультурных предпосылок, предопределяющих привлекательность и целесообразность инвестировать в ту или иную хозяйственную систему).

В результате проведенного исследования, мы установили, что «Модель проекционного анализа и диагностики инвестиционного климата России», являющаяся математическим алгоритмом интегральных индексов регионального инвестиционного климата, позволяющая потенциальному инвестору определить наиболее инвестиционно привлекательный регион и уровень его инвестиционного позиционирования для размещения инвестиционных ресурсов.

ВЫСОКОТЕМПЕРАТУРНЫЙ КОНУСНЫЙ КОНЦЕНТРАТОР СОЛНЕЧНОЙ ЭНЕРГИИ ДЛЯ АВТОНОМНОГО ТЕПЛОСНАБЖЕНИЯ СЕЛЬСКОХОЗЯЙСТВЕННЫХ ОБЪЕКТОВ

Веревкин Михаил Борисович

научный руководитель Нефёдов Вячеслав Владимирович

*ФГОУ ВПО «Ставропольский государственный аграрный университет»,
г. Ставрополь*

Стремительное развитие научно-технического прогресса и мирового энергетического потенциала сопровождается все возрастающим отрицательным воздействием на природу. Это ставит перед человечеством жизненно важную задачу по снижению техногенного воздействия на окружающую среду, прежде всего со стороны энергогенерирующих технологий.

Совершенно очевидно, что развитие энергетики должно базироваться на высокоэффективных экологически чистых энергетических технологиях. Нетрадиционная энергетика, использующая возобновляемые источники энергии (геотермальное тепло Земли, солнце, ветер, приливы и т.д.), выгодно отличается экологической чистотой. Высокая экономическая эффективность и экологическая чистота стали основными причинами широкого использования нетрадиционных энергетических технологий.

Основными установками, использующими солнечную энергию в настоящее время, являются плоские коллекторы. Из анализа литературных источников и опыта непосредственных пользователей известно, что использование плоских коллекторов солнечной энергии в зимний период проблематично ввиду малой интенсивности потока электромагнитной энергии солнечной радиации. Однако в настоящее время имеются практические разработки концентраторов солнечной энергии, используемые в промышленности, которые позволяют увеличить плотность потока электромагнитной энергии солнечной радиации на активной поверхности теплоприёмника в несколько раз. Для обеспечения максимального улавливания солнечного излучения необходимо тщательно разработать конструкцию и правильно выбрать ориентацию такого концентратора. Основным недостатком существующих концентраторов – сложность изготовления и высокая стоимость установок.

Значительными преимуществами по сравнению с существующими концентраторами, обладает разрабатываемый конусный концентратор солнечной энергии. Одним из основных достоинств конусного концентратора является то, что лучи электромагнитной энергии солнечного излучения, попадая в апертуру конуса, отражаются не в обратном направлении, а наоборот, направляются во внутрь его к теплоприёмнику. Отражение солнечной энергии во внутрь концентратора предоставляет большие возможности по сокращению тепловых потерь в окружающую среду и нагреву теплоносителя до более высокой температуры.



Применение разрабатываемого конусного концентратора солнечной энергии позволит повысить температуру теплоносителя до 300 - 400°C, что позволит использовать его в осенне-весенний и зимний периоды, а сама конструкция конусного концентратора является компактной, несложной в изготовлении и простой в эксплуатации.

Разрабатываемый конусный концентратор солнечной энергии предназначен для теплоснабжения фермерских хозяйств, индивидуальных и обособленных потребителей, автономных объектов сельскохозяйственного назначения.

МИКРОКОНТРОЛЛЕРНОЕ УСТРОЙСТВО ИЗМЕРЕНИЯ ВЛАГОСОДЕРЖАНИЯ ТРАНСФОРМАТОРНОГО МАСЛА

Воянкин Алексей Юрьевич

научный руководитель Вострухин Александр Витальевич

*ФГОУ ВПО «Ставропольский государственный аграрный университет»,
г. Ставрополь*

Ключевое слово «электроника» входит в состав названия общепрофессиональных дисциплин многих учебных программ инженерных специальностей. Перспективной элементной базой современной электроники являются микроконтроллеры и микропроцессоры, основой функционирования которых служит программное обеспечение.

В конкурсной работе представлено устройство непрерывного контроля влажности трансформаторного масла (ТМ) разработанное на базе 8-разрядного микроконтроллера семейства AVR ATtiny2313 – наиболее популярного у разработчиков новой техники (по соотношению цена – производительность – энергопотребление они занимают одно из первых мест в мире). Ядро микроконтроллеров семейства AVR было создано настолько удачно, что в течение всего периода их развития (более 13 лет) почти не изменилось. Дальнейшее развитие этих микроконтроллеров, по прогнозам специалистов, будет идти по пути наращивания объемов памяти, рабочей тактовой частоты и добавления новых периферийных устройств.

В теоретической части работы рассмотрены следующие группы вопросов: анализ параметров диагностики ТМ, зависимость электроизоляционных свойств ТМ от влагосодержания; анализ существующих методов определения влажности и выбор оптимального для создаваемого устройства.

В практической части разработаны: принципиальная схема устройства непрерывного контроля влажности ТМ; программа для микроконтроллера ATtiny2313; действующий образец устройства и приведены его технико-экономические показатели.

Для подтверждения выполненной работы в приложениях представлены: фотография действующего образца, патент на устройство для измерения емкости конденсаторного датчика, программа на ассемблере и акт внедрения.

РАЗРАБОТКА РЕЖИМОВ ОСВЕЩЕНИЯ ПРИ РАЗНОЙ ПРОДОЛЖИТЕЛЬНОСТИ СВЕТОВОГО ДНЯ ДЛЯ ЦЫПЛЯТ- БРОЙЛЕРОВ

Лукашевич Оксана Евгеньевна

научный руководитель Зонов Михаил Федорович

*ФГОУ ВПО «Ставропольский государственный аграрный университет»,
г. Ставрополь*

Жизнедеятельность живого организма проходит в тесной связи с окружающей средой. В процессе эволюционного развития организм вступает в связь с многочисленными внешними



раздражителями, и вырабатывает на них соответствующие реакции.

Реакция организма на любые раздражители всегда реализуется нервной системой, которая определяет, какие именно органы, в какой последовательности, в каком направлении и в какой степени будут участвовать в данном рефлекторном акте. Эти целостные реакции состоят из цепи безусловных и условных рефлекторных актов, протекающих в определенной последовательности и взаимообусловленности.

Одним из наиболее важных факторов внешней среды, активно влияющим на жизнедеятельность животных и птицы является свет.

Свет для птицы является сильным внешним раздражителем, действие света осуществляется через связанный с головным мозгом орган зрения - глаз. В настоящее время доказано значение сетчатки глаза, как основного рецептора, воспринимающего световые факторы внешней среды, которая связана с корой больших полушарий, подкорковыми образованиями и гипофизом. Благодаря этим многочисленным связям обеспечивается осуществление сложных рефлекторных реакций в результате возбуждения сетчатки световыми раздражителями.

Опыты, проведенные автором, показали, что сохранность поголовья и средняя живая масса в 5-недельном возрасте была выше у бройлеров выращенных при сокращенном световом дне. Такая методика выращивания также дает экономию электричества.

ЭФФЕКТИВНОСТЬ ФИНИШНОГО ПЛАЗМЕННОГО УПРОЧНЕНИЯ И РЕКОМЕНДАЦИИ ПО ЕГО ПРИМЕНЕНИЮ НА ПРЕДПРИЯТИИ ООО КПК «АВТОКРАНСЕРВИС»

Мальгин Евгений Николаевич

научный руководитель Землянушнова Надежда Юрьевна

ФГОУ ВПО «Ставропольский государственный аграрный университет»

В настоящее время с целью повышения долговечности деталей машин и механизмов широко используются различные методы упрочнения их поверхностей. Поэтому знание научных основ повышения ресурса деталей машин и применяемых при этом технологий и оборудования необходимо для каждого инженера.

В лаборатории кафедры технического сервиса и ремонта машин ФГОУ ВПО «Ставропольский государственный аграрный университет» в рамках приоритетного национального инновационного проекта «Образование» создан комплекс современного оборудования для повышения ресурса деталей и узлов машин.

В ходе работы рассмотрено влияние технологии финишного плазменного упрочнения (ФПУ) на режимы резания при сверлении, а также даны рекомендации по упрочнению беговых дорожек опорно-поворотных устройств кранов автомобильных. Цель научной работы: повышение ресурса деталей машин и инструмента на основе применения финишного плазменного упрочнения.

Методы проведенных исследований: экспериментальная работа проведена в соответствии с методикой, рекомендованной специалистами ООО «НПФ «Плазмоцентр».

Основные результаты научного исследования:

- Подтверждена эффективность финишного плазменного упрочнения режущих инструментов.
- Разработана технология финишного плазменного упрочнения беговой дорожки кольца ОПУ и рекомендована к применению на ООО КПК «Автокрансервис», г. Ставрополь.
- Проведенные исследования предполагают повышение ресурса колец ОПУ от 2,5 до 5 раз.



НОВЫЕ ТЕХНОЛОГИИ МЯСНЫХ ИЗДЕЛИЙ ФУНКЦИОНАЛЬНОЙ НАПРАВЛЕННОСТИ

Мартынова Александра Дмитриевна

научный руководитель Трубина Ирина Александровна

ФГОУ ВПО «Ставропольский государственный аграрный университет»

г. Ставрополь

Последние годы характеризуются стремительным научно-техническим прогрессом в сфере производства продовольствия. Рациональное питание способствует профилактике заболеваний, продолжению жизни, созданию условий для повышения способности организма противостоять вредным воздействиям окружающей среды, обеспечивает нормальный рост и развитие детей. Медики утверждают, что такие заболевания, как избыточная масса тела, высокое кровяное давление, атеросклероз, сахарный диабет, подагра, болезни почек, печени, кишечника и треть всех раковых заболеваний связаны с нарушением адекватности питания.

Целью научной работы была разработка технологии вареных колбасных изделий с использованием водных настоев лекарственных трав, обладающей функциональной направленностью для лиц, страдающих сахарным диабетом.

В работе использовались стандартные методы исследования мяса и мясных продуктов, а также математические методы планирования и обработки экспериментальных данных.

Основные результаты научного исследования:

1. В результате анализа состава и свойств лекарственных трав, применяемых в терапевтической практике, и выполненных экспериментальных исследований разработан композиционный состав для профилактики сахарного диабета – настои зверобоя, календулы и чабреца (6,0, 4,0 и 1,5 л на 100 кг мясного сырья соответственно).

2. По результатам изучения комплексной оценки ФТС мясопродуктов, их химического, аминокислотного, минерального и витаминного составов разработана рецептурная композиция вареной колбасы функциональной направленности, восполняющие дефицит витамина А, минеральных веществ (Са; Mg; К) и пищевых волокон. Результаты микробиологической оценки свидетельствовали об отсутствии патогенной микрофлоры, количество мезофильных аэробных и факультативно-анаэробных микроорганизмов, КОЕ в 1 г продукта, не превышало $1,0 \times 10^3$.

3. Проведена оценка сбалансированности химического и аминокислотного составов разработанной рецептуры вареной колбасы функциональной направленности. Установлено, что коэффициент рациональности аминокислотного состава (R_c) равен 0,818; суммарная доля аминокислот, предшественников биосинтеза заменимых (Σ^{bc} НАК), составила 0,264, массовая доля незаменимых аминокислот, являющихся энергогенным материалом (Σ^{zn} НАК), равна 0,2.

РАЗРАБОТКА УНИВЕРСАЛЬНОГО УРОВНЕМЕРА ДИЭЛЕКТРИЧЕСКИХ И ТОКОПРОВОДЯЩИХ ЖИДКОСТЕЙ

Мастепаненко максим Алексеевич

научный руководитель Минаев Игорь Георгиевич

ФГОУ ВПО «Ставропольский государственный аграрный университет»,

г. Ставрополь

Эффективность системы управления во многом зависит от рационального выбора комплекса технических средств (КТС), позволяющего своевременно получать и обрабатывать информацию в АСУ ТП и обеспечивать выполнение задач технологического управления. Основой для получения первичной информации и технологических параметров являются датчики, в том числе емкостные датчики уровня диэлектрических жидкостей, контроль за количеством которых,



вызывает наибольший интерес.

Анализ рынка показал, что в настоящее время для измерения уровня диэлектрических жидкостей предлагается ряд устройств. Однако измерения уровня диэлектрических жидкостей, особенно дорогостоящих и высококивдных (таких как автомобильное топливо, спирт, вино и т.д.) требуют использования устройств, отличающихся высокой точностью и качеством измерения. Так погрешность устройств, предлагаемых рынком составляет 5-6 мм, при местном считывании показаний, а при дистанционном измерении достигает 15 мм, что ограничивает возможность использования таких устройств для измерения уровня дорогостоящих жидкостей. А если учесть тот факт, что «цена» 1 мм уровня топлива, например в подземных бензохранилищах на АЗС, составляет 136 литров только в одном резервуаре, а таких резервуаров на одной АЗС от 15 до 20. В этом случае, реальная цена ошибки может составлять тонны топлива и десятки потерянных тысяч рублей, только за один день работы автозаправочной станции.

Предлагаемый способ и устройство для измерения уровня диэлектрических жидкостей позволяет устранить данные недостатки. Погрешность предлагаемого устройства лежит в пределах от 1,5 до 2 мм. Уникальностью предлагаемого способа является возможность одновременно с измерением уровня жидкости в резервуаре, устранять погрешность измерений, вызванных изменением диэлектрических свойств контролируемой жидкости, и мгновенно выдавать конечное значение уровня жидкости в резервуаре, уже с учетом введенных поправок. Что устраняет необходимость проведения дополнительных операций по выявлению погрешности измерений и введению поправок в измерительную схему. А это значительно повышает точность и понижает время измерения, а также дает возможность использования предлагаемого способа и устройства в технологических процессах, как с медленно, так и быстро меняющимися во времени значениями величин. Кроме того, предлагаемое устройство имеет возможность не только с высокой точностью измерять уровень жидкости в резервуаре, но и следить за изменением диэлектрических свойств контролируемой среды, которые зависят от состава, свойств и температуры контролируемой жидкости, т.е. следить за качеством измеряемой жидкости.

Таким образом, предлагаемые емкостной способ и устройство для его осуществления, впервые, позволили полностью устранить влияния диэлектрических свойств контролируемой среды на результаты измерения и в несколько раз увеличить точность измерения.

ПРИМЕНЕНИЕ КОНТАКТНОГО ЗАНЕВОЛИВАНИЯ ПРУЖИН

Моргунов Александр Сергеевич

научный руководитель Землянушнова Надежда Юрьевна

*ФГОУ ВПО «Ставропольский государственный аграрный университет»,
г. Ставрополь*

1. Государственный рубрикатор научно-технической информации
2. ФГОУ ВПО Ставропольский государственный аграрный университет.
3. 2009 г.
4. Объем работы: – 22 с.
5. Количество приложений: - 4 с.
6. Количество иллюстраций: 10 ед.
7. Количество таблиц: 5 ед.
8. Количество источников литературы: 13 ед.

Характеристика работы:

1. Цель научной работы. Повышение ресурса винтовых цилиндрических пружин сжатия на основе применения методики контактного заневоливания.
2. Методы проведенных исследований. Экспериментальная работа проведена в соот-



ветствии с традиционными методами испытания цилиндрических пружин сжатия.

3. Основные результаты научного исследования:

1. Изготовлена и испытана в лабораторных условиях модель устройства для контактного заневоливания пружин. Экспериментально доказана адекватность разработанной на кафедре технического сервиса и ремонта машин СГАУ математической модели НДС пружины при контактном заневоливании.

2. Методика контактного заневоливания и устройства апробированы в производственных условиях на ООО КПК «Автокрансервис», г. Ставрополь.

3. Сравнительные испытания пружин гидрозамка, изготовленных по заводской и новой технологии, показали, что пружины, изготовленные с контактным упрочнением, имеют более стабильную силовую характеристику в процессе эксплуатации, т. е. средний ресурс их выше на 40 %, чем у не упрочнённых пружин.

ДВУХДИСКОВЫЙ СОШНИК СЕЯЛКИ ПРЯМОГО ВЫСЕВА

Овсянников Денис Сергеевич

научный руководитель Руденко Николай Ефимович

ФГОУ ВПО «Ставропольский государственный аграрный университет»,

г. Ставрополь

Цель научной работы: разработка конического двухдискового сошника с последовательным асимметричным расположением дисков зерновой сеялки прямого высева. Методы проведения исследования: теоретические исследования, лабораторные с использованием почвенного канала и установок (экспериментальный), поисковые полевые опыты.

Существуют следующие технологии механической обработки почвы: безотвальная, отвальная, мульчирующая, биологизированная, поверхностная, нулевая, безотвальная.

При нулевой технологии обработка почвы не ведется. Однако механическому воздействию подвергается до 25% посевной площади сошниками сеялок прямого посева, не считая воздействия движителей тракторов и сельскохозяйственных машин. Экономится до 45% горючего и энергозатрат. Такая технология особенно важна при возделывании зерновых культур на почвах, подверженных эрозии. Это позволяет избежать выветривания плодородного слоя почвы и сберечь почвенную влагу.

Анализ применяемых сошников сеялок прямого высева показывает, что они не в полной мере отвечают предъявляемым агротехническим требованиям.

Предложен конический двухдисковый сошник с последовательным асимметричным расположением дисков. Обоснованы его конструктивные параметры:

- диаметры дисков 350 мм;
- угол наклона образующей переднего диска 20°;
- угол наклона образующей заднего диска 10°.

Также определены усилия, необходимые для погружения дисков на заданную глубину.

Предлагаемый сошник обеспечивает более благоприятные условия для прорастания высеянных семян:

- плотный контакт семян с почвой;
- рыхлый мелкокомковатый надсеменной слой;
- капиллярный механизм подтягивания влаги.

Основные результаты научного исследования:

- научные: обоснована технологическая схема и параметры сошниковой группы.
- практические: разработана конструкторская документация и передана ООО «Агроцентр-групп», г. Ставрополь для изготовления опытного образца.



ПОВЫШЕНИЕ ДИЕТИЧЕСКИХ СВОЙСТВ КИСЛОМОЛОЧНЫХ ПРОДУКТОВ

Черняева Юлия Сергеевна, Левченко Надежда Владимировна

научный руководитель Сычева Ольга Владимировна

ФГОУ ВПО «Ставропольский государственный аграрный университет»,

г. Ставрополь

Трудно переоценить роль кисломолочных продуктов в питании человека. Они и важнейший компонент рационального питания, и фактор профилактики и лечения различных заболеваний. Большое значение они имеют для питания детей, а также для людей старших возрастных групп, особенно ослабленных, страдающих желудочно-кишечными и другими заболеваниями. Значение подобных продуктов весьма актуально для населения, проживающего в экологически неблагоприятных регионах, в условиях недостаточного и несбалансированного питания, приёма антибиотиков, вредных физических и прочих отрицательных воздействий.

В отличие от молока кисломолочные продукты лучше переносятся больными, страдающими лактазной недостаточностью и пищевой аллергией.

Проведен анализ существующих видов кисломолочных продуктов с использованием про- и пребиотиков для повышения их полезных свойств.

Изучен процесс сквашивания кефира с добавлением сиропа прелакс, проведена оценка органолептических показателей и экономической эффективности производства кефира с лактулозой.

С целью повышения диетических свойств кефира рекомендовано использовать в составе рецептуры сироп «прелакс», доза внесения лактулозы 0,5 %. При использовании сиропа «прелакс» с содержанием 42 % лактулозы сделан расчет дозы внесения данного сиропа на 1000 кг смеси:

В медицине лактулоза, за более чем 40-летнюю историю использования, хорошо изучена и широко применяется при лечении дисбактериоза кишечника, печеночной недостаточности, хронических запоров, и пр. Поэтому считаем целесообразным наряду с традиционным кефиром, пользующимся заслуженным спросом среди населения, организовать выпуск, так называемого, обогащенного кефира с дополнительными полезными свойствами. Что немаловажно отметить незначительная доза сиропа лактулозы только положительно сказывается на органолептических свойствах напитка. Поэтому, если обогащенный кефир будет несколько дороже по цене, то за счет получения продукта с пребиотическими свойствами (с приставкой био-), это удорожание будет положительно принято покупателями.

ЗЕЛЁНАЯ ЭНЕРГИЯ

Шумило Мария Сергеевна

научный руководитель Саенко Наталья Владимировна

МОУСОШ№4 с углубленным изучением отдельных предметов, г. Батайск,

Ростовская область

Все мы жадно слушаем любые энергетические сенсации, ожидая чуда, которое спасает человечество от энергетического голода. Оно, несомненно, рано или поздно произойдет, ибо ископаемое горючее дорожает и вот-вот вообще будет исчерпано; значит, людям нужно думать...

Цель проекта: показать, каким образом полнее использовать энергию природы, которая нас окружает. Это энергия солнечного излучения, ветра, волн, приливов, морских течений, тепла океана, биомассы растений, земного магнетизма, гравитации, электрических зарядов в атмосфере и другие. Все эти виды и называют альтернативными, то есть иные по отношению к традиционным, возобновляемые и неисчерпаемые. Ожидать, что в обозримом будущем на нашей планете возникнут новые залежи каменного угля, не стоит. Хотя бы потому сжигать его в



топках, перефразируя слова Дмитрия Менделеева, все равно что топить ассигнациями.

А как заметить ископаемое топливо возобновляемыми зелеными консервами?

Один из богатейших практически неисчерпаемых резервов органического топлива расширяет Мировой океан – 40 млрд. тонн ежегодно. Из них в качестве пищевых продуктов используется всего 50 млн. тонн. Из всех живых существ на Земле водоросли – самые древние, самые жизнестойкие, самые распространенные (более 30 тыс. видов) и удивительные. На долю водорослей приходится 4/5 всей органической массы планеты.

Например, широко известная хлорелла делится дважды в сутки, образуя два новых организма. Но какая от нее польза? На дне и на стенках бутылки образуется зеленый налет. Это и есть хлорелла. Полученный из этих и других водорослей искусственный газ по калорийности не уступает природному.

Ежегодно объем органических отходов в России по разным отраслям хозяйства составляет 5000 млн. тонн (сухого вещества). Их переработка даже по существующим отечественным технологиям позволила бы получать до 100млн.т. биогаза и 30-40млн.т. метанола. За время существования нашей цивилизации много раз происходила смена традиционных источников энергии на новые, более совершенные. Сейчас, в начале 21 века, начинается новый, значительный этап земной энергетики.

ПЛЮСЫ И МИНУСЫ ПЛЕЕРА

Серик Артём Юрьевич

научный руководитель Саенко Наталья Владимировна

МОУ СОШ №4 с углубленным изучением отдельных предметов, г. Батайск,

Ростовская область

Сегодня часто можно увидеть на улице подростков с плеером. Многие не задумываются о том, какие положительные и отрицательные стороны он имеет. В своей работе попытаюсь поближе познакомиться с этим устройством. Интересно узнать, кто изобрел плеер, как он устроен, какое влияние он оказывает на человека.

Цель работы: проследить историю развития плеера, показать отрицательное влияние плеера на слуховой аппарат человека.

Задача работы: накопление, изучение и обобщение теоретического материала по данной теме и пропаганда здорового образа жизни. Практическая значимость заключается в анализе исследований учёных о вреде влияния плеера на органы слуха человека.

Человек, едущий в метро или автобусе и слушающий орущий плеер - это не просто человек, твердо решивший лишиться слуха. Он еще и не уважает окружающих, вынужденных выслушивать раздражающее шипение из его наушников.

Привычка к постоянному прослушиванию музыки рано или поздно приводит к убеждению в том, что музыка - всего лишь ненавязчивый фон, а это прямой путь к принижению ее роли в жизни человека. Такие «меломаны» перестают видеть в музыке не просто набор звуков и ритмов, но идею, картину, образ, призыв.

Платой за преимущество плеера как технического новшества является ухудшение восприятия пользователя в области высоких частот, которое долгое время остается незамеченным.

Наибольшую опасность для слуха представляет уровень неконтролируемой «плеерной музыки».



МОЛНИИ

*Зверькова Елена Игоревна, Ильин Борис Сергеевич
научный руководитель Галкина Татьяна Юрьевна*

*МОУ «СОШ №10 с углубленным изучением отдельных предметов», г. Ангарск,
Иркутская область*

Ежегодно происходит около 16.000.000 гроз. Зачастую молния напрямую угрожает жизням людей. История знает огромное количество аварий, жертв и катастроф, связанных с ударами молний. Мы считаем, что тема изучения молний остаётся очень актуальной. Поэтому мы решили посвятить свою работу именно этой теме.

Цель работы: изучить явление молния, разобраться в причинах ее возникновения и исследовать молнию в лабораторных условиях.

Задачи: 1) Подобрать и изучить литературу по теме; 2) Разобраться в происхождении молнии; 3) Провести опыты по созданию молнии в лабораторных условиях; 4) Провести исследование природной молнии.

Методы работы: 1) Изучение теоретического материала по теме; 2) Использование Интернет-ресурсов; 3) Проведение серии опытов

Гипотезы: 1) Если молниеотвод действительно предотвращает возникновение молнии, то молния между электродом и молниеотводом будет возникать при меньшем расстоянии, чем между двумя электродами при том же напряжении пробоя.

2) При увеличении влажности большее количество молекул может быть ионизировано благодаря ударной ионизации, следовательно, молния, т.е. пробой диэлектрика, должен происходить при меньшем напряжении.

Проведенные опыты и исследования: 1) Проверка действия молниеотвода; 2) Исследование зависимости напряжения пробоя, изменения напряжения и ширины молнии от расстояния и формы электродов; 3) Статистика гроз в г. Ангарске Иркутской области; 4) Наблюдение за летними молниями в г. Ангарске и Чите; 5) Огибание молнией препятствия, разветвлённая и ленточная молнии, пробой бумаги и полиэтилена; 6) Исследование зависимости напряжения и изменения напряжения пробоя молнии от влажности воздуха.

Мы считаем, что достигли поставленных целей, немного расширив свой кругозор в понимании самого понятия «молния» и причин её возникновения. Все наши опыты удались. На основании всех опытов и наблюдений мы составили 9 таблиц и 10 графиков.

Все опыты были заняты на камеру.

ЦВЕТОВОСПРИЯТИЕ

Камолова Динара

научный руководитель Галкина Татьяна Юрьевна

МОУ «СОШ №10 с углублённым изучением отдельных предметов», г. Ангарск

Для того чтобы ответить на вопрос «что такое цвет?» необходимо разобраться в трех составляющих процесса цветовосприятия, а именно в принципе работы оптического устройства человека «глаз», чем является свет и их взаимодействие.

Цель работы: Изучить основы и причины цветовосприятия, зависимость цветовосприятие от освещенности и видов источников света.

Задачи: 1) Изучить литературу по теме; 2) Разобраться в принципе человеческого цветовосприятия; 3) Провести опыты, доказывающие сложное строение белого цвета;

4) Исследовать цветовосприятие учеников нашей школы; 5) Исследовать зависимость цветовосприятия от освещенности; 6) Исследовать зависимость цветовосприятия от различных



источников света

Гипотезы:1. Если существует аномальное цветовосприятие у учеников нашей школы, то возможно ли это выявить без обращения к специалисту.2. Так как колбочки при ярком свете активизируются, то при понижении освещения цвета различаются труднее. 3. Так как для возбуждения сегмента колбочек синего цвета требуется больше энергии, то при понижении освещения, восприятие диапазона синего цвета будет хуже.

Методы работы:1)Изучение теоретического материала по теме; 2)Использование Интернет-ресурсов; 3)Проведение опытов;4)Проведение серии исследований.

Я достигла поставленных целей. Провели опыты, доказывающие сложное строение белого цвета и три исследования по цветовосприятию, исследовала 135 учащихся нашей школы и 34 взрослых на нарушение цветовосприятия и зависимости цветовосприятия от освещенности и видов источников света. Чистых «дальтоников» мы не выявили, но оказалось, что отклонения от стандартного цветовосприятия встречаются достаточно часто. Вывод: цвет– это понятие субъективное. Также в результате исследования выяснилось, что цветовосприятие практически не меняется от вида источника света Гипотеза о том, что при снижении освещенности цвета различаются хуже, подтвердилась. При снижении освещения у большинства испытуемых цветовосприятие ухудшалось (красный цвет на31%, зеленый – на26%, синий – на 2%). В связи с этим гипотеза о том, что синий цвет воспринимается хуже при пониженной освещенности, не подтвердилась(при пониженной освещенности красный цвет воспринимается хуже).

По результатам работы было составлено 5 таблиц , два графика и 10 диаграмм, которые наглядно показывают результаты работы.

АВТОМАТИЗИРОВАННАЯ СИСТЕМА ОБОРОТНОГО ВОДОСНАБЖЕНИЯ (НА ОСНОВЕ МИКРОКОНТРОЛЛЕРА)

Спасёнов Алексей Юрьевич

научный руководитель Минченко Михаил Михайлович

Лицей информационных технологий № 1537, г. Москва

Цель работы – разработка программно-аппаратного комплекса (ПАК) для Автоматизированной системы обратного водоснабжения (АС), в основе которой – микропроцессор, управляющий высокочастотным преобразованием изменения электрической ёмкости чувствительного элемента в выходные сигналы в соответствии с изменением параметров контролируемой жидкой среды. Предмет работы – аппаратная и программная обработка сигналов от расположенных в резервуарах датчиков, отражающих параметры жидкой среды, сценарии функционирования системы и подачу сигнала на «здвижку» и насос.

Основная задача реализации ПАК – контроль изменения параметров жидкости (на примере уровня и температуры) в замкнутой системе водооборота на основе создаваемых пользователем на компьютере сценариев и последующей их загрузки в микроконтроллер для автоматического управления исполнительными устройствами (регулирующим электромагнитным клапаном, насосом и др.) в автономном режиме.

Методологическая и технологическая основа проекта: особенности работы микроконтроллера, обработки цифровых сигналов, приём/передачи сигналов по протоколу RS232, принципы обработки сигналов микроконтроллера, обмен данными посредством двунаправленного асинхронного потока данных, приём/передача сигналов микроконтроллером, модуль асинхронного приёмопередатчика UART и синхронного-асинхронного USART, работа с аппаратным SPI, работа с FLASH и EEPROM памятью микроконтроллера.

В качестве аппаратной части проекта была создана экспериментальная установка автоматического контроля и регулирования уровня и температуры жидкости в резервуаре. Работа



установки основана на приёме сигналов от датчиков уровня жидкости и температуры, их анализе и подаче управляющих команд электромагнитному клапану и насосу. Техническая основа АС: микроконтроллер (обеспечивает выполнение алгоритма управления в соответствии с определяемым пользователем сценарием), микросхема часов реального времени, текстовый двухстрочный индикатор, датчики уровня жидкости и температуры, электромагнитный клапан, насос. Информационная база АС: цифровые сигналы от датчиков уровня и температуры – обеспечивается их анализ и подача управляющих команд электромагнитному клапану и насосу.

КВАЛИМЕТРИЯ ПРОГНОЗОВ НЕЧЕТКИХ ПРОЦЕССОВ

Жигалин Сергей Николаевич, Карпушов Александр Дмитриевич

научные руководители Рыжаков Виктор Васильевич, Клеймёнов Дмитрий Юрьевич

ГОУ ВПО «Пензенская государственная технологическая академия», г. Пенза

Задача нахождения (расчета) показателей надежности, например, наработки до отказа, современных изделий длительного применения на этапе их проектирования предполагает использование для этих целей ускоренных оценок по априорным данным (если они имеются) или по неполным данным испытаний и эксплуатации.

Ограниченность данных испытаний и эксплуатации обуславливается тем, что современные требования к изделиям по ресурсу и по комплексу воздействия влияющих величин являются значительными (десятки тысяч часов) и жесткими (одновременное воздействие значительных перепадов температур, механических нагрузок и других факторов), так что их практическое получение в полном объеме трудно реализуемо и в перспективе приведет к потере актуальности.

Новизна представленной работы заключается в комплексном рассмотрении особенностей методов оценки показателей надёжности, основанных на форсировании режимов испытаний и прогнозировании состояний.

Работа включает в себя прогнозирование на различных моделях параметра критерия годности, информацию о достоверности прогнозирования показателей надёжности а так же информацию о цензурировании выборок данных объектов длительного применения.

ИЗУЧЕНИЕ ЛЕТАТЕЛЬНЫХ СВОЙСТВ БУМАЖНОГО ВЕРТОЛЕТА

Спасов Вадим Александрович

научный руководитель Семке Андрей Иванович

МОУ СОШ № 11, г.Ейск

Вертолет, винтокрылый летательный аппарат, называемый также винтокрылом, - летательный аппарат, у которого подъемная сила создается вращающимися винтами. Хотя полеты винтокрылых летательных аппаратов были осуществлены только в 20 в., сама концепция винтокрыла имеет намного более раннее происхождение. В рукописи Леонардо да Винчи (1452-1519) имеется рисунок машины с винтом на вертикальной оси, приводимым в движение мускульной силой летящего на ней человека. Это, несомненно, прообраз вертолета.

В настоящее время существуют как небольшие двухместные учебные вертолеты, так и гигантские транспортные винтокрылые машины, способные поднимать в воздух более 22 т груза и перевозить, например, гусеничные транспортные средства. Вертолеты — это высокоманевренные и универсальные летательные аппараты, предназначенные для выполнения разнообразных функций и не требующие больших и ровных площадок для взлета и посадки.

Исследование летательных качеств вертолета и в современной аэродинамике остается актуальной задачей. Огромную роль изучение простых летательных аппаратов имеет в рас-



тительном и животном мире.

В данной работе проведены исследования и выявлены закономерности полетных качеств бумажного вертолета.

XXV Юбилейная Всероссийская конференция обучающихся
«ЮНОСТЬ, НАУКА, КУЛЬТУРА»



ФИЛОСОФИЯ, ИСТОРИЯ, ВОЕННАЯ ИСТОРИЯ

2010



ВОСПИТАНИЕ ПАТРИОТИЗМА У СТУДЕНТОВ ЧЕРЕЗ ГЕРОИЧЕСКИЕ ТРАДИЦИИ

Овчаркина Евгения Юрьевна

научный руководитель Кузнецова М.М.

ГАОУ СПО РТ «Бугульминское медицинское училище», г. Бугульма

В последнее время в России активизировалась работа по патриотическому и гражданскому воспитанию молодежи. В Бугульминском медицинском училище патриотическое воспитание студентов является одним из основных направлений деятельности коллектива. Большое внимание уделяется таким важным направлениям, как:

историко-краеведческое (познание историко-культурных корней, осознание неповторимости Отечества, его судьбы, неразрывности с ней, формирование гордости за сопричастность к деяниям предков и современников и исторической ответственности за происходящее в обществе); военно-патриотическое (формирование у молодежи высокого патриотического сознания, идей служения Отечеству, способности к его вооруженной защите, изучение русской военной истории, воинских традиций).

Патриотическое воспитание молодежи основано на принципе преемственности поколений. Доброй традицией в училище стали встречи с ветеранами войны и труда, акции «Ветеран живет рядом», в ходе которых студенты оказывают шефскую помощь в решении бытовых вопросов, осуществляют медицинское обслуживание. Одним из важных средств патриотического воспитания студентов является музей истории училища. В музее накоплен богатый материал, который используется в воспитательной работе: альбомы с воспоминаниями преподавателей и выпускников училища – участников Великой Отечественной войны, краеведческий материал об истории здравоохранения в г. Бугульме, оформлены альбомы «История эвакогоспиталя в Бугульме», «Выдающиеся медики Бугульмы», «Ветераны училища».

Всегда помнить – это наш долг, это веление нашей совести. Это последнее, что мы можем сделать для наших погибших дедов и отцов – сделать их бессмертными, сохраняя их в памяти. Это и есть наша благодарная дань мужеству и верности Родине. За каждым именем была чья-то жизнь. Разные они были, но их всех объединяло чувство любви к своей земле. Это чувство они завещали и нам. Данный реферат раскрывает вклад эвакогоспиталя, работавшего в годы Великой Отечественной войны в г. Бугульме. В нем отражены будни врачей, медсестер, которые спасли жизни и вернули здоровье тысячам воинов. В реферате использованы архивные материалы, воспоминания медицинских работников, работавших в Бугульминском эвакогоспитале. В приложениях помещены фотографии и другие материалы из жизни эвакогоспиталя.

В ЕДИНОЙ СЕМЬЕ НАРОДОВ СЕВЕРНОГО КAVKAZA. СЕВЕРНАЯ ОСЕТИЯ - МОЯ МАЛАЯ РОДИНА

Полищук Татьяна Анатольевна

научный руководитель Агапова Н.А.

МОУ «Лицей №3» г. Минеральные Воды

У народов Северного Кавказа есть и общие цели, интересы, особенно в обеспечении и поддержании в регионе мира и стабильности, преодолении последствий войн и конфликтов, предотвращении нового витка конфронтации, защите его этнокультурного и природно-экономического своеобразия.

Актуальность темы исследования я вижу в том, насколько значимыми и интересными являются культурные и политические цели жителей региона. Северная Осетия – Алания, особенно город Моздок, который волею судьбы стал моей малой родиной, всегда находились и находятся



на пике политических событий, так как граничат с беспокойными регионами нашей страны.

Анализируя отношения соседних стран, дальнего зарубежья с закавказскими государствами, нельзя абстрагироваться от их отношений с Россией, а (в частности) и Северного Кавказа, поскольку эти две группы отношений взаимосвязаны.

История Моздока тесно переплетена с историей горцев Северного Кавказа, которые издавна устремлялись в эти края в поисках земли и свободы. В истории осетинского народа Моздоку особая роль. Основание Моздока как военного укрепления, превратившегося со временем в политический, экономический и культурный центр Северного Кавказа, имело особое значение в истории осетинского и кабардинского народов.

Моздокские поселенцы, независимо от их национальной принадлежности, всегда соблюдали обычаи и порядки своих предков, оберегая как великое достояние дружбы и товарищество, считая своим долгом соблюдение законов, предписанных верховной властью.

Малую родину, как и родителей, не выбирают, она дается нам вместе с рождением. Для каждого из нас это центр Земли, независимо от того, большой ли это город или маленький поселок где-нибудь в глубинке. С годами, взрослея, мы присоединяем к этому центру всё новые о новые края, можем сменить место жительства и переехать в провинцию; как ни парадоксально, «провинцией» в этом случае способен оказаться и большой город, но центр по-прежнему там, на нашей малой родине. Её сменить нельзя.

Малая родина дает нам гораздо больше, чем мы в состоянии осознать. Человеческие наши качества, вынесенные из детства и юности, надо делить пополам: половина - от родителей и половина - от взрастившей нас земли. Природа родной республики отчеканивается в наших душах навеки.

Мои предки поселились на Северном Кавказе, а точнее, в Моздокском районе, в 19 веке: с начала 1870г - по папиной линии, а в 1800г сюда переехали прадеды по маминной линии.

ГЕНЕРАЛ ВЛАСОВ – ТЕОРИЯ ПРЕДАТЕЛЬСТВА ИЛИ СПАСЕНИЯ ОТЕЧЕСТВА

Хаердинова Гузель Фликсовна

научный руководитель Шакирова Е.Н.

ГОУ СПО «Нефтекамский педагогический колледж», г.Нефтекамск

В Советском Союзе первые работы историков, посвященные русским коллаборационистам периода Второй мировой войны, появились лишь в последние годы существования этого государства. Сегодня на страницах отечественных газет, журналов, а также телевидения часто появляется имя бывшего генерал-лейтенанта Андрея Андреевича Власова. Трудно найти более противоречивую фигуру в истории Великой Отечественной войны. Одни называют Власова предателем, верным пособником фашистов, другие – главным героем, негибаемым борцом с тоталитаризмом.

Изучением личности и деятельности Андрея Власова занимались такие историки, как Коняев Н.М., Соколов. Б.В., Пальчиков П.В., Самойлов Е.М., Квицинский Ю.А., Александров К.М., Иоахим Гофман, Вишнев О.В.

В настоящее время появляются сведения об открытии музея имени Власова А. в доме, в котором он родился и вырос. Инициатор этой акции заявил, что: «... каким бы ни оказался итоговый взгляд на личность генерала Власова, он – заметная фигура в истории Второй мировой войны, и людям интересно все, что связано с его жизнью».

В связи с этим, возникает необходимость изучения деятельности и личности Андрея Власова, что является актуальностью темы исследования.

Было выявлено, что в ходе формирования тоталитарной системы в Советском Союзе, по стране прокатывается волна репрессий и в результате складывается атмосфера подозритель-



ности и всеобщей слежки. А страх превратился в фактор управления государством и обществом, человеческая жизнь обесценивалась. Большинство населения стало состоять из людей безоговорочно выполняющих указания сверху.

Власов А.А. стал также продуктом своего времени и системы государства. Он имел воистину диковинный характер, где предельная осторожность сливается с самопожертвованием, а искренность оборачивается лицемерием. Двуличность его характера является следствием желания выжить любой ценой в условиях сложившейся тоталитарной системы и адаптации в ней.

Деятельность Власова А.А. на стороне Красной Армии, характеризует его как исключительного карьериста. Добиться высокого ранга на данном поприще было главной его целью в жизни. От своих амбиций Андрей Власов не откажется, даже оказавшись в плену у немцев. Сотрудничество на стороне врага получило название коллаборационизма.

Сотрудничество с нацистами, Андрей Власов, оправдываясь, объяснял как идейную борьбу с советской идеологией, но это было лишь прикрытием личных идей. Генерал-лейтенант, попав в плен, ясно осознавая, что на карьере в Красной Армии придется поставить крест, поэтому не пренебрег возможностью построить ее на стороне немцев.

ВЛИЯНИЕ ДЕПОРТАЦИИ КРЫМСКИХ НЕМЦЕВ В ГОДЫ ВЕЛИКОЙ ОТЕЧЕСТВЕННОЙ ВОЙНЫ 1941 – 1945 ГГ. НА СЕМЬЮ МОЕЙ БАБУШКИ

Винникова Мария Анатольевна

научный руководитель: Винникова Е. Г., Трёкина Т. И.

МОУ СОШ №28, г. Екатеринбург

Депортация многих народов СССР в годы второй мировой войны – одна из самых трагичных и наименее изученных страниц нашего общего прошлого. Долгие годы правда об этих преступлениях тоталитарного режима тщательно скрывалась и только в конце 80-х – начале 90-х годов репрессии и депортация стали предметом пристального внимания общества.

Горькую судьбу миллионов депортированных граждан разделили и 60 тысяч крымских немцев, вывезенных в августе 1941 года на Северный Кавказ, а затем на Урал, в Казахстан и Сибирь.

Крымские немцы в августе 1941 года в одночасье потеряли все: родных, обжитые места, друзей, свободу, работу и доброе имя (позорная кличка «фашист» надолго стала их визитной карточкой).

Моя бабушка была очевидцем тех событий, человеком, пережившим все тяготы депортации.

Цель исследования: выявление влияния депортации немцев в годы II мировой войны на судьбу моей семьи.

Для решения поставленной цели использовались следующие методы: беседы и интервью, записи воспоминаний, изучение документов из личного архива семьи Шоль, исторических документов.

Основным источником при написании этой работы стал семейный архив: фотографии, копии документов, устные свидетельства моих родственников, их оценка событий минувших лет.

В ходе исследования влияния депортации немцев на судьбу моей семьи были сделаны следующие выводы:

1. В начале войны были изгнаны и насильно вывезены из Крыма более 63 тысяч немцев, в том числе и семья моей бабушки (Шоль Л. Э.).
2. Немецкие семьи были депортированы первыми. Семья Шоль, как и другие немецкие семьи, подверглась двойной депортации: сначала на Кавказ, затем в Северный Казахстан.
3. Депортация проходила в тяжелых условиях, особенно учитывая то, что дети-сироты семья Шоль остались без поддержки родителей и опеки со стороны властей.
4. Многие депортированные немцы, в том числе и члены моей семьи, были мобилизованы



в трудовую армию.

5. Немцы были первыми из депортированных народов освобождены со спецпоселения, о чем в 1956 году Шоль Л.Э. получила официальную государственную справку.

Было выявлено, что депортация Крымских немцев коренным образом изменила жизнь всей моей семьи.

Сегодня интерес многих россиян к истории своих предков закономерен. Эти знания важны для каждого из нас, благодаря им человек приобретает дополнительные жизненные силы, у него появляется чувство ответственности за будущее своей семьи, своего рода.

ЧТОБЫ ПОМНИЛИ

Кашинина Юлия Александровна

научный руководитель Перепечко О.С.

ФГОУ СПО «Канский политехнический колледж», г.Канск

Неутомимое время уносит следы минувшей войны. Почти полностью заплывли окопы, траншеи, блиндажи... На земле, обильно политой кровью, выросли новые леса, города, веси... Только перед памятью людской все бессильно. Не может время заставить предать забвению войну: она живет в шрамах солдат и в безутешной старости вдов и матерей; в глазах уже пожилых людей, никогда не видавших отцов; в мемориалах и солдатских обелисках по всей нашей стране.

Современное молодое поколение знает о Великой отечественной войне только из учебников. Многие жители города не обращают внимания на названия улиц, тем более, не подозревая, в честь кого они названы. В связи с этим пришла мысль создать проект «Чтобы помнили» и поведать об одном из земляков-героев, проявивших мужество и героизм.

В 2010 году вся наша страна празднует 65-летие со дня победы в Великой Отечественной войне, мы решили посвятить свою творческую работу бывшему ученику школы № 2, Герою Советского Союза Владимиру Игнатовичу Шабалину, погибшему в 18 лет. В честь его названа одна из улиц города. Несмотря на то, что Владимир Шабалин проявил героизм, отдав жизнь за свою страну, за свой город, за отца с матерью и даже за нас, потомков, подвиг его постепенно стирается из памяти людей, а документы, хранящие его описание, теряются. В настоящее время мало кто знает о героях минувшей войны, поэтому мы хотим напомнить жителям нашего города, кому мы обязаны за то, что живем в свободной стране. А он один спас жизнь многим. Огнем своего автомата он истребил несколько десятков фашистов, а когда кончились патроны, Владимир в рукопашной схватке малой саперной лопатой убил фашистского офицера и трех солдат. В бою на днепровском плацдарме юный разведчик погиб. Днепр отстояли.

10697 человек погибли на полях сражений, 1850 воинов – канцев удостоены боевых наград. Так пусть не померкнет память о боевых товарищах, о тех, кто остался лежать на земле Смоленской, Калининской, Ленинградской, Новгородской, Псковской, в Прибалтике, Белоруссии, на земле братских стран.

Мы гордимся тем, что в нашем городе жил такой замечательный человек, память о котором навсегда останется в наших сердцах.



«КНИГА ПАМЯТИ» (БИОГРАФИИ УЧАСТНИКОВ ВЕЛИКОЙ ОТЕЧЕСТВЕННОЙ ВОЙНЫ)

Лапшин Михаил Эдуардович

научный руководитель Алферова Елена Сергеевна

МОУ СОШ №9

В 2010 году наша страна будет праздновать 65летие победы в Великой Отечественной войне, и во всех городах пройдут праздничные мероприятия по этому поводу. Несмотря на то, что с каждым годом участников тех событий остается все меньше, в нашем обществе все большее внимание уделяется событиям тех лет поэтому необходимо, чтобы современные подростки знали историю своей семьи, хранили память о своих прадедах и прабабушках.

Цель исследовательского проекта – составить «книгу памяти»- Историю семей, учеников нашего класса в годы Великой отечественной войны.

Поставленную цель проекта можно решить через следующие задачи:

1. изучить биографии родственников учеников нашего класса;
2. проанализировать собранную информацию;
3. составить статистические данные относительно участников ВОВ и географию их участия в различных боевых операциях.

Научная новизна исследовательского проекта заключается в том, что до этого истории семей наших одноклассников не изучались столь подробно, не составлялась статистика и география событий, в которых участвовали предки учеников нашего класса.

Изучив биографии родственников, мы обнаружили, что:

Собрано воспоминаний о 109 ч.

1) В боевых действиях участвовало 76 человек и 33 человека трудились на трудовом фронте.

2) Практически все, кто вернулся домой имеют боевые награды, но не все могут точно сказать о том, какие это награды. Но только о 32 мы можем сказать о достоинстве наград.

3) Родственники нашего класса участвовали в различных боевых операциях (Москва, Курск, Сталинград, Ленинград и т.д.)

4) Наши прабабушки и прадедушки на войне были танкистами, военными шоферами, медработниками, летчиками, партизанами, моряками и т.д.)

РОССИЯ МЕЖДУ ВОСТОКОМ И ЗАПАДОМ: СТАРЫЕ РЕШЕНИЯ ДЛЯ СОВРЕМЕННЫХ ПРОБЛЕМ

Кортелева Анастасия Олеговна

научный руководитель Матвиенко Татьяна Николаевна

МОУСОШ № 96 с углубленным изучением предметов технического и гуманитарного профилей Дзержинского района г. Волгограда

Существует несколько возможных путей обновления России. Наиболее бурно обсуждаемые – следует ли России следовать по дороге, проторенной Западом, либо последовать азиатским образцам (к примеру, взять на вооружение китайский опыт). Но существует и третье мнение: наша самобытная и уникальная страна должна найти свой собственный, особенный путь развития. Такого мнения придерживались еще русские философы - консерваторы рубежа XIX- XX веков.

В современном мире Россия занимает уникальное положение. И географически, и культурно она представляет собой пространство столкновения различных типов цивилизационного развития. Особенно проблема исторического выбора обострилась после петровских реформ, представлявших собой ничто иное, как насильственную вестернизацию России. Осмысление



обществом итогов этих реформ привело к становлению такого течения русской мысли, как консерватизм.

Его представителем был автор знаменитой книги «Россия и Европа» Н. Я. Данилевский. Он предложил теорию культурно-исторических типов, предвосхитившую разработку сходных сюжетов О. Шпенглером, А. Тойнби, С. Хантингтоном. Как совершенно особый исторический тип он рассматривал и Россию, тем самым доказывая неприменимость к ней западного исторического опыта.

Константин Леонтьев убедительно доказывал необходимость для России твердой, даже жесткой государственной власти. Россию, по его выражению, «нужно подморозить, чтобы она не гнила». Гниение же есть не что иное, как результат попыток утвердить чуждые нам западные культурные образцы. Эти образцы основаны на унификации, универсализации, приведении всего и вся к некоему общему знаменателю. Культура же есть «цветущая сложность» и унификация губительная для нее.

К. П. Победоносцев в силу убеждений и должности в действительности уделял большое внимание религиозной проблематике и с этих позиций критиковал многие современные ему явления. Он пытался выстроить оптимальные отношения между властью и Церковью. Последняя, по его мнению, должна быть тем высшим моральным авторитетом, на который ориентируются государство и общество.

Большинство поднятых русскими консерваторами проблем актуальны и для современной России. Речь идет и об опасности безоглядного подражания Западу, и об ограниченности западной (равно как и восточной) цивилизации в целом, о неизбежности (и желательности) построения в России «вертикали власти», о взаимоотношениях государства и Церкви, о недопустимости фетишизации демократии и т. д. Наконец, речь идет о главном: о понимании того факта, что Россия – это уникальная цивилизационная общность со своей богатейшей культурой и своей дорогой в будущее. Чем раньше мы осознаем это, тем меньше ошибок будет совершено. И помочь нам в этом могут философы, к наследию которых мы обращаемся в данной работе.

ВОЕННАЯ ЛЕТОПИСЬ МОЕЙ СЕМЬИ

Лобачевский Илья Борисович

научный руководитель Лобачевская С.Б.

МОУ СОШ №1, г. Новый Уренгой

Тема Великой Отечественной войны актуальна во все времена. Узнав свое прошлое, ты знаешь свое будущее. А знать историю своей семьи это долг перед своими предками. Семья - это ячейка нашего общества. Крепкая семья – сильное общество, а только сильное государство может дать отпор любому врагу.

Многие не знают, как зовут их прадедов, их прабабушек и кем они были. Необходимо больше уделять внимания изучению истории своей семьи и своей страны в целом.

В годы Великой Отечественной войны погибли миллионы советских людей, были разрушены тысячи городов и поселков, сел и деревень, сожгли здания и промышленные предприятия. Для советского народа Великая Отечественная война была вынужденной войной, она явилась ответной мерой на вероломное нападение фашисткой Германии.

Моя семья также внесла свой вклад в победы над врагами нашей Родины. Мои прадеды сражались на фронтах Финской и Великой Отечественной войн, отец и деды охраняли рубежи нашей миролюбивой Родины.

В наше время воюют люди, отцы и деды которых воевали против фашизма, бок о бок выстояли не в одной войне. Народы всех республик Советского Союза внесли свой вклад в победу над Германией. И это не должно забывать нынешнее поколение.

Уходят поколения и пусть страницы моей летописи сохраняют память о моих предках. Пусть будущие поколения помнят и ценят подвиги своих отцов, дедов и прадедов.



ПУТЕВОДИТЕЛЬ ПО Г.ИВАНТЕЕВКЕ МОСКОВСКОЙ ОБЛАСТИ

Шехов Никита Владимирович

научный руководитель Шехова О.В.

МОУ «Гимназия №3», г.Ивантеевка Московской области

Подмосковье – уникальная природно - историческая территория России, обладающая рекреационным потенциалом. Более ста музеев представлены в Московской области. Это говорит о неограниченных возможностях для туристско-экскурсионной деятельности и развития зрелищной индустрии.

Чтобы лучше узнать историю города, края, республики необходимо посетить музеи и другие объекты культуры. В больших городах есть путеводители, а в маленьких их нет. Мы решили исследовать культурные объекты, чтобы разработать путеводитель, и помочь лучше узнать историю родного города.

Предметом исследования являются культурные объекты и городские музеи.

Цель работы: создание путеводителя по городу Ивантеевке Московской области.

Задачи исследовательской работы: выявить объекты культуры, пополнить знания о культурных ценностях и достопримечательностях нашего города, обнародовать путеводитель. Методы работы, которые мы использовали, были различны - это теоретические (работа с литературой и документами) и практические (анкетирование, интервьюирование, фотографирование, презентация и т.д.).

Путеводитель не является полным и мы готовы включить в него новые сведения.

Путеводитель включает в себя сведения о транспорте, связи, размещении, питании, и досуге. В город удобно добираться из таких городов как Пушкино и Шелково, а также Москвы. За последние годы появились кафе и рестораны, а также ночные клубы. Привлекательным наш город является потому, что в нем есть культурные объекты, достойные внимания. Среди них: городской историко-краеведческий музей, созданный в 1963 году; музей профтехучилища 130, созданный студентами и преподавателями, дендрологический сад, основанный в 1936 году академиком А.С.Яблоковым, где самым знаменитым стал директор В.С.Бочаров; церковь Георгия Победоносца в Новоселках, которая охраняется государством как объект деревянного зодчества, а также церковь иконы Смоленской Божией Матери, которой исполнилось в августе 2008 года 200 лет.

Среди тех, кто прославил наш город имена: Ивана Федоровича Горбунова, Жильцова Льва Михайловича, Иванченкова Александра Сергеевича, народного артиста России, солиста Большого театра В.В. Кудряшова.

Путеводитель включает экскурсию «Ивантеевка монументальная», разработанную активистами школьного музея. В ней представлены монументальные памятники, посвященные Великой Отечественной войне и знаменитым землякам. Она рассчитана на слушателей разных возрастов и разного социального положения: на учащихся, их родителей, учителей. Мы произвели расчеты стоимости экскурсии, постараемся привлечь спонсоров и опубликуем его для широкого круга читателей.

ДОРОГАМИ ПОБЕДЫ

Ефремов Петр Александрович

научный руководитель Никитина Маргарита Геннадьевна

РГОУ НПО «Профессиональный лицей №12 г.Чебоксары»

Для сегодняшнего поколения война - это фильмы о войне, памятники героям и воспоминания ветеранов войны. Но их остается все меньше и меньше. Поэтому воспоминания ветеранов являются для нас ценным историческим источником. Они помогают нам переосмыслить и уточнить



некоторые факты и события, открывать новые имена участников войны. Это живая история.

Данная работа **посвящена исследованию** жизнедеятельности, основных этапов фронтового пути ветерана Великой Отечественной войны, бывшего работника Профессионального лицея №12 г. Чебоксары, Петрова Николая Ивановича на основе автобиографических данных, документальных материалов, личных воспоминаний с целью пополнения фондов музея «Политбоев» ПЛ № 12 материалами исследования и дальнейшего использования собранного материала в патриотическом воспитании молодежи и для сохранения памяти о нем.

Объект исследования: фронтовой и жизненный путь ветерана войны ПЛ №12 Петрова Н.И. Метод исследования: изучение документального материала, встречи и интервью с самим ветераном и его коллегами.

Выводы:

1. Исследование героического фронтового пути ветерана войны, его воспоминания дают нам возможность понять, что гитлеровская Германия с самого начала и до своего разгрома вела захватническую, несправедливую, агрессивную войну. Наш народ - жертва агрессии, не захотел мириться с такой участью. Альтернативы вооруженной борьбе с фашизмом не существовало.

2. Судьба войны во многом решалась на полях сражений. Массовый героизм, небывалая стойкость, мужество простого советского солдата на фронте являлись важнейшим фактором достижения нашей Победы.

3. Некоторые авторы, особенно западные, пытаются переписать историю Великой Отечественной войны. Изучение истории войны, на примере наших ветеранов, дает нам возможность противопоставлять фальсификации реальные факты, которые основаны на воспоминаниях ветеранов. В этом смысле их воспоминания о войне для сегодняшнего поколения являются бесценным источником.

ДЕТИ И ВОЙНА

Белоусов Артем Михайлович

научный руководитель Гайворонская Вера Александровна

МОУ «Вознесенская СОШ им.И.В.Гермашева», Республика Калмыкия

Актуальность моей работы состоит в том, что тема войны и мира - вечные темы, и в наши дни слово война пугает любого нормального человека. Войны, как самого страшного события, никогда не должно быть на земле. И, конечно, понятия «дети» и «война» несовместимы.

Я выбрал эту тему, потому что я сам ребёнок, и я не хочу войны, а также мне не безразлична судьба тех людей, что живут рядом со мной, в одном селе, людей, которые во время Великой Отечественной войны были детьми.

Цель моей работы: изучить жизнь детей в военные годы по литературным источникам и на нашей территории, проанализировать состояние работы по краеведческому и патриотическому воспитанию в школе.

Задачи:

- узнать как можно больше о детях, которые жили во время войны в нашем селе Вознесенка;
- провести с ветеранами анкетирование на тему «Какой Вы запомнили войну?»;
- провести с учащимися школы тестирование на тему «Что Вы знаете о Великой Отечественной Войне?»;
- провести опрос учащихся «Что вы знаете о военных событиях в нашей местности?»;
- предложить самым маленьким ученикам нашей школы нарисовать рисунок на тему «Война, какой вы ее видите?»;
- изучить материалы Музея боевой и трудовой славы школы
- предложить учащимся начальной школы нарисовать рисунки по теме «Война, какой вы ее видите?».



- проанализировать и сделать выводы.
- донести собранные сведения и впечатления до всех учеников школы.

Методы моей работы – беседы с участниками Великой Отечественной войны и детьми военных лет, их анкетирование, тестирование учащихся, работа с литературой, аналитическая работа. В ходе работы мы сделали следующие выводы:

1. Мне удалось узнать о жизни детей военных лет. Беседы с жителями нашего села показали, что дети смогли заменить ушедших на фронт отцов и братьев. Интерес у учащихся к моей работе свидетельствует о достаточном уровне патриотического воспитания в нашей школе.
2. Учащиеся нашей школы знают о Великой Отечественной войне 1941 – 1945гг. И эта тема их интересует. И вместе с тем, стоит отметить, что незнание основных дат Великой отечественной войны у почти 20% учащихся говорит о недостаточном историческом воспитании.
3. Анкетирование учащихся по истории края показало, что учащиеся знают подробности военных лет на нашей территории, что свидетельствует о достаточной краеведческой работе, проводимой в нашей школе.

РАТНЫЙ ПОДВИГ ДЕДОВ И ОТЦОВ

Фаттахов Марат Ирекович

научный руководитель Сафина Зульфия Миргарифановна

ГАОУ СПО «Альметьевский политехнический техникум», г.Альметьевск

Скоро 65 лет как кончилась война. Он не был героем Советского Союза, не стал кавалером орденов, но долг перед Родиной выполнил достойно. Дед был простым солдатом и хорошим бойцом. А для нас он всегда был примером, любимым отцом и дедом.

Цель данной работы – изучение и систематизация всех документов, фотодокументов, воспоминаний о моем дедушке - Мазидуллине Сайфулле Мазидуловиче.

Задача – найти максимальное количество информации о жизни дедушки до войны, о событиях военных и послевоенных лет.

Для достижения поставленной цели и решения вышеуказанных задач была изучена следующая литература: учебник «История Отечества» за 10 кл. автор Загладин Н. В., материалы из газет, творчество поэтов времен Великой Отечественной Войны, фотодокументы и документы из архива семьи, воспоминания родственников.

Мой дедушка Мазидуллин Сайфулла Мазидулович родился в 1926 году 23 января, в деревне Верхнее Никитино Новошешминского района в крестьянской семье. В 12 лет он стал работать вместе с отцом в колхозе, учился плотницкой работе у своего отца. В ноябре 1943 года дедушку–17 летнего юнца призвали в армию. Он воевал в составе 3 Белорусского фронта под командованием Черняховского. Участвовал в боях за Литву, Латвию, Белоруссию и Польшу. Сначала был курсантом 78 гвардейского запасного стрелкового полка. Через месяц его отправили в 250 гвардейский стрелковый полк пулеметчиком. В боях на границе Литвы дедушка был ранен в левую руку, осколком от фашистского снаряда. Его отправили в госпиталь. Когда шли, бои в Калининградской области он опять был ранен. Это случилось 25 января 1945 года. Рана была очень тяжелая, осколок попал в лопатку и чуть не задел сердце. Он расположился от сердца всего на 1сантиметр и до смерти носил эту память о войне. Следующее ранение он получил в боях за Польшу. День победы встретил в госпитале в Кенигсберге. В 1947 году в конце мая из-за трех ранений был демобилизован из рядов Советской Армии домой.

Память о войне – вечная. Всегда помнить это наш долг, это веление совести, это то последнее, что мы живые, можем сделать для ушедших, а значит – сделать их бессмертными. Свято чтите память павших героев, бережно храните и передавайте её детям и внукам своим. Это и есть наша благодарная дань их мужеству, благородству, верности Родине. Помните, что за каждым именем – человеческая жизнь.



ПОСЛЕДНИЕ СВИДЕТЕЛИ: ДЕТИ ВОЙНЫ

Шавалиев Ленар Фанилович

научный руководитель Сарманаева Р.М

ГАОУ СПО «Альметьевский политехнический техникум», Альметьевск

22 ИЮНЯ 1941 года. Этот день, самый долгий в году, природа сотворила щедрой рукой. Теплые запахи леса. Неторопливые, отливающие светом облака. Таинственные прозрачные сумерки. Но так случилось в нашей истории, что день этот помечен печалью.

Зловещие языки пламени, рушщиеся ввысь и испепеляющие все, что встает на их пути. Искженные ужасом лица женщин, прижимающие насмерть перепуганных детей. Душераздирающие стоны раненых. Грохот орудий. Свист пуль. Всюду боль, грязь, ненависть и смерть. Все это и есть война. Самое страшное, что может случиться в судьбе человека и всей страны. Наш народ пережил Великую Отечественную войну. И не только пережил, но и вышел победителем. 1418 дней и ночей продолжалась эта война. Потоками крови и слез была омыта наша земля. И если бы собрать воедино все слезы, то образовалось бы море Скорби, и потекли бы во все уголки планеты реки Страдания. Казалось, что уцелеть среди шквального огня, не лишиться рассудка при виде гибели тысяч людей было просто невозможно. Но сила человеческого духа оказалась сильнее металла и огня. Мы должны с великим уважением смотреть на тех, кто прошел через этот ад и сохранил в себе лучшие человеческие качества. Человек, который был на грани жизни и смерти, не может остаться таким, как прежде. У него появляются другие ценности. И это самые светлые и чистые люди. Их можно узнать по спокойным лицам, по доброму взгляду и теплоте пожатия руки...

По-моему, помнить историю своего народа нужно не только потому, что память сохраняет человеческое достоинство, но и чтобы видеть смысл своей жизни, чтобы не быть одиноким и беспомощным. Память истории – это самоутверждение человека, поэтому и через сто лет школьники с гордостью и волнением будут писать о своём прадеде, который был фронтовиком.

На земле лучший народ – дети. Как уберечь нам его в тревожном 21 веке? Как сохранить его душу и его жизнь? А вместе с ним – и наше прошлое, и наше настоящее? Как сохранить планету людей, на которой девочки должны спать в своих кроватках, а не лежать на дороге убитые с не заплетенными косичками? И чтобы детство никогда больше не называлось войной. Война отбирает у мальчиков и девочек детство – настоящее, солнечное, с книгами и тетрадями, смехом, играми и праздниками. Самой природой, условиями существования рода человеческого детям предназначено жить в мире! Не должно быть войны, не должно, если люди хотят! (а они хотят!) быть, жить в своих детях, все новых и новых детях.

ЧЕКАНЯ ШАГ НА ПАРАДЕ ПОБЕДЫ

Плужников Геннадий

научные руководители Басангова В.Б., Горяева Г.Э.

МОУ ДОД «Юстинский районный Дом детского творчества»

I. Введение.

Цель работы: описать боевой путь Хайсакова Павла Георгиевича.

Методы:

- изучение материалов в периодической печати и литературе о ВОВ;
- работа с архивными материалами;
- работа с информантами.

Мой прадед Хайсаков Павел Георгиевич прошел войну от первого и до последнего дня. В нашей работе мы постарались отразить судьбу моего прадеда. Павел Георгиевич Хайсаков был



участником Парада Победы 1945 года в городе Москва.

II. Начало боевого пути.

На службу в Красную Армию Хайсаков П.Г. был призван осенью 1940 года. Он служил на Советско-Польской границе в конно-механизированном корпусе. На границе Павел Георгиевич встретил 22 июня 1941 года. В декабре 1941 года он получил первое ранение. После излечения Павел Георгиевич вернулся в строй.

III. Боевой путь с Кантемировской дивизией.

В 1942 году формировался новый танковый корпус. Прямо из госпиталя Хайсакова П.Г. направляют в этот корпус. С ним он прошёл до конца войны.

IV. Великая честь.

С особым трепетом прадед вспоминал слова командующего танковой армией, дважды Героя Советского Союза генерал-полковника Лелюшенко Д.Д.: «Тебе, как особо отличившемуся на заключительном этапе войны выпала великая честь – стать участником исторического Парада Победы в Москве!»

V. Вывод.

Хайсаков Павел Георгиевич был патриотом своей страны и остался им до последнего вздоха. Я, его правнук, хочу быть достойным памяти своего прадеда. Он хотел, чтобы кто-то из потомков осуществил его мечту. Я готовлю себя к поступлению в военное училище. Если стану офицером, буду считать выполненным наказ прадеда.

ЛИЧНОСТЬ ВЯТСКОГО КРЕСТЬЯНИНА ДМИТРИЯ ПЕТРОВИЧА КОЛБИНА В СОЛДАТСКИХ ПИСЬМАХ С ВЕЛИКОЙ ОТЕЧЕСТВЕННОЙ ВОЙНЫ

*Кирилловых Владимир Сергеевич
научный руководитель Елькина О.С.*

ГОУ ДОО «Дворец творчества детей и молодёжи», г. Киров

Во многих семьях хранятся различные предметы реликвии, дошедшие до современных поколений со времён Великой Отечественной войны. К этим предметам также относятся и фронтовые письма. В письмах солдаты сообщали своим родным и близким о том, как им приходилось выживать на войне. Новизна данной работы состоит в том, что автор исследовал образ, черты характера солдата Великой Отечественной войны через призму личности вятского крестьянина.

Цель: воссоздать историю этой фамилии, отразить отношение разных поколений к прошлому своей малой родины, а также привести примеры того, как сохраняется и передаётся семейная память предков как их история.

Гипотеза: любовь к малой родине помогала вятскому крестьянину выживать на войне и в трудные периоды жизни.

Описание методик: эмпирическое исследование, анализ и синтез собранного материала, индукция и дедукция, обобщение и систематизация собранного материала, анализ и классификация при изучении военного пути прадеда, анализ семейных крестьянских традиций, контент-анализ, метод герменевтики, активные формы туристско-краеведческой деятельности: поиск краеведческой литературы по исследуемой теме в библиотеках г. Кирова, важных архивных документов в ГОУ ГАКО, семейном архиве, сбор мемората был проведён в Оричевском районе, составление карты местности, участие в летних научно-практических экспедициях.

Результаты:

Исследован образ, черты характера солдата Великой Отечественной войны через призму личности вятского крестьянина, в котором выявлены следующие духовные качества:

- Забота о детях, жене, матери
- Любовь к малой родине, семье, крестьянскому хозяйству



- Патриотизм, вера в Победу в Великой Отечественной войне, героизм

- Умение переживать кризисные периоды в жизни, сила воли

Из выше полученных результатов мы можем сделать следующие выводы:

1. Прадед, будучи вятским крестьянином - солдатом смог перенести все трудности, которые предстали перед ним в двадцатом веке.
2. Прадед сохранил присущие ему нравственные качества.
3. Любовь к малой родине помогала вятскому крестьянину выживать на войне и в трудные периоды истории.
4. Никакие изменения в обществе, ни социально-политические потрясения не повлияли на характер Колбина Дмитрия Петровича, не сломили стержень вятского крестьянина.

ПОИСКОВОЕ ДВИЖЕНИЕ В СТАРООСКОЛЬСКОМ КРАЕ: ИСТОКИ, ЗАДАЧИ, ИТОГИ

Ахунова Эльмира Ильнуровна

научный руководитель Мухина З.З.

Старооскольский технологический институт, г. Старый Оскол

В современных условиях, когда остро стоят вопросы патриотического воспитания граждан, и, в первую очередь, молодежи, формирования уважительного отношения к истории своей страны, гордости за Отечество, Великая Отечественная война – ярчайший пример подвига и героизма, совершенного настоящими патриотами своей Родины.

Одним из тяжких последствий Великой Отечественной войны является проблема незахороненных останков защитников нашего Отечества.

Объект исследования – деятельность Старооскольского историко-патриотического клуба «Поиск» по организации поискового движения и патриотическому воспитанию на Белгородчине.

Цель исследования – комплексное изучение поискового движения в Старооскольском районе (1967-2009 гг.).

Для решения поставленной цели было предусмотрено решение следующих задач: 1) изучение истории становления и развития поискового движения в Старооскольском крае; 2) выявление основных направлений деятельности Старооскольского историко-патриотического клуба «Поиск»; 3) определение роли поискового движения в работе по увековечению памяти погибших при защите Отечества и патриотическом воспитании молодежи.

В ходе исследования выявлены основные направления работы старооскольских поисковиков: поиск и захоронение останков воинов; установление имен погибших; поиск родных и близких погибших, уведомление их об обстоятельствах гибели воинов и месте захоронения; увековечение их имен на обелисках и в «Книге Памяти»; ответы на письма-запросы родственников, которые не могут найти информацию о тех, кто не вернулся с войны; сбор реликвий войны, создание музея; помощь школам в создании комнат (залов) Боевой славы, патриотическое воспитание молодежи.

Старооскольскими поисковиками найдено и захоронено около 7000 погибших в годы Великой Отечественной войны советских воинов, установлено около 2000 имен.

Материалы данной работы могут быть использованы в практической работе по патриотическому воспитанию молодежи, а также для обобщения итогов работы поискового движения в Российской Федерации.



ВОСПИТАНИЕ ПАТРИОТИЗМА НА ПРИМЕРЕ ЛИЧНОСТИ ГЕНЕРАЛА Н.Ф. ВАТУТИНА

*Батишева Елена Александровна
научный руководитель Мухина З.З.*

Старооскольский технологический институт, г. Старый Оскол

Актуальность темы определяется тем, что изучение славного военно-исторического прошлого России, бессмертного подвига наших воинов в годы Великой Отечественной войны, особенно в год 65-летия со дня Победы, является частью огромной, чрезвычайно важной работы по патриотическому воспитанию молодежи. Не секрет, что значительная часть молодых людей ныне довольно пренебрежительно или, в лучшем случае, снисходительно относится к традиционным духовным ценностям общества и старших поколений. Как показывают социологические опросы и исследования, славные героические и трагические страницы отечественной истории для молодежи стали уже прошлым и неизвестным.

Предмет исследования – личность генерала Ватутина как пример для патриотического воспитания молодежи.

Целью данной работы является попытка анализа оценок личностных качеств Н.Ф. Ватутина его современниками и использование воссозданного его образа как примера в воспитании патриотизма и гражданственности в молодежной среде. Для достижения цели были поставлены следующие задачи: 1) показать сущность и характерные черты российского патриотизма; 2) определить интеллектуальные и нравственные качества личности генерала Ватутина по оценкам его современников; 3) выявить место и роль личности генерала Н.Ф. Ватутина в современной системе патриотического воспитания.

Структура работы практически совпадает с поставленными задачами.

Данная работа включает: введение, основную часть (3 параграфа), заключение, список использованной литературы (53 наименования) и приложение (фотографии из музеев и архивов).

Особое внимание уделено увековечиванию памяти Н.Ф. Ватутина, работе по патриотическому воспитанию студенческой молодежи в Старооскольском технологическом институте на примере личности одного из выдающихся полководцев XX века. Работа может быть использована в военно-патриотической работе среди учащихся различных учебных заведений.

МАЛЫЕ НАРОДЫ ПРИАМУРЬЯ В ВЕЛИКОЙ ОТЕЧЕСТВЕННОЙ ВОЙНЕ

*Белич Артем Александрович
научный руководитель Болонева Г.В.*

ГОУ СПО «Комсомольский-на-Амуре строительный колледж», г. Комсомольск-на-Амуре

65 лет тому назад отгремели последние выстрелы победного салюта, известившие об окончательном низвержении фашистской Германии. Эта победа далась нелегко: 1418 дней проливалась людская кровь, рушились заводы и фабрики, горели города и сёла. Но не удалось фашистам победить нашу страну, не удалось сломить характер нашего героического народа.

Свою лепту в героические страницы этой самой кровопролитной в истории человечества войны внесли солдаты действующих армий, а также труженики тыла и даже дети.

Подвиги моих земляков – малых народов Приамурья – заслуживают также всякого уважения. Будучи от природы мягкими и даже робкими, они проявляли невиданную храбрость, смекалку, отличались как беспримерные снайперы, добывали «языков». В работе приводятся многочисленные примеры их героических подвигов.

Не обо всех участниках войны рассказано в официальных литературных источниках. Студенты и школьники ведут поисковую работу, открывая новые подробности подвигов своих земляков. Так, в музее села Верхняя Эконь Комсомольского района Хабаровского края, имеются



материалы о наградных документах участников ВОВ.

Большой вклад в героические страницы Великой Победы внесли жители села Кондон. Всего в селе до войны проживало более 300 человек. На фронт были отправлены 150 человек, 62 из них не вернулись. В честь славных героев на их малой Родине сооружен мемориальный комплекс.

В г. Комсомольске-на-Амуре также есть мемориальный комплекс, где в высеченных из камня скульптурах просматривается лицо нанайского снайпера Алексея Самара, на счету которого 299 убитых фашистов.

Бережно охраняются эти святые для всех моих земляков места. Мы свято чтим память обо всех участниках ВОВ. Я горжусь своими земляками, которые сражались в неравных боях и помогли одержать Великую Победу над фашистской Германией.

КРУШЕНИЕ РОССИЙСКОЙ ИМПЕРИИ

Долгих Валерия Александровна

научный руководитель Лебедев М.А.

ГОУ СПО Новокузнецкий Колледж Искусств, г. Новокузнецк

В этой работе я попыталась показать, как происходило крушение российской империи, события начинаются с восхождения Николая II на престол и заканчивается социалистическим переворотом. Также в этой работе рассматривается возможность альтернативных путей развития российской истории. Крах империи: историческая закономерность или случайная цепь катастрофических событий?

Возможно ли было в сложившихся условиях сохранить страну и избежать кровопролития? Безусловно, да. Однако, сыграли свою роль случайные обстоятельства, а также несостоятельность царского правительства и сменившего его временного.

СТАНОВЛЕНИЕ ЛИЧНОСТИ НАПОЛЕОНА

Бурлаченко Виктория Владимировна

научный руководитель Лебедев М.А.

Новокузнецкий колледж искусств, г. Новокузнецк

Наполеон Бонапарт (корсиканец), признанный величайшим полководческим гением мира (он завоевал мир как француз, хотя даже не был им по национальности). Глобальные мечты необычайная вера в себя подняли его над своим классом и превратили в классического лидера мессианского толка. Жертвами его властолюбия пали миллионы.

Как мог иммигрант с Корсики, говорящий на ломаном французском, использовать национализм, чтобы стать императором чужого народа и повести миллионы французов на смерть?

Из военной школы в Париже Наполеон был выпущен сорок вторым из пятидесяти восьми курсантов. Историки неоднократно комментировали его раннюю заурядность. Как мог человек с такими средними данными, выходец из обыкновенной семьи, где кроме него росли еще семь братьев и сестер, также весьма заурядных, стать величайшим полководческим гением в истории?

Как ответить на эти вопросы? Мне кажется, что разгадка гения в становлении характера, то есть в отрочестве и молодости Наполеона, а особенно в период Французской революции.

Я опиралась на книги Манфрида А.З. «Наполеон Бонапарт» 1998г. в., Тарле Е.В. «Наполеон», Ютен Серж «Невидимые правители и тайные общества», Ландрам Джин Н. «Четырнадцать гениев, которые ломали правила» и, конечно же, интернет.



ОДНА НА ВСЕХ ПОБЕДА!

Кадникова Алена Николаевна

научный руководитель Филимонова Е.А.

ФГОУ СПО «Рубцовский сельскохозяйственный техникум», г. Рубцовск

В 2012 году Рубцовскому сельскохозяйственному техникуму исполнится восемьдесят лет. Это одно из старейших учебных заведений Алтайского края, которое готовит специалистов для сельского хозяйства. История Рубцовского сельскохозяйственного техникума неотделима от истории страны. Об этом свидетельствуют многочисленные экспонаты, представленные в музее техникума, которые убеждают в том, что каждый день и час той войны - это страницы массового героизма, какого не знала мировая история. За личными вещами, фотографиями, боевыми наградами, документами, письмами, хранящимися на стендах музея, стоят подвиги воинов-сибиряков, в беспримерном героизме которых с наибольшей полнотой проявились лучшие черты морального облика советских людей, их непоколебимая верность гражданскому и воинскому долгу.

Цель работы: Исследование истории учебного заведения в годы Великой Отечественной войны.

Тысячи заявлений поступали в военкоматы, партийные и комсомольские комитеты от советских патриотов с просьбой зачислить их в Красную Армию и отправить на фронт.

В книге приказов по техникуму за 1941 год насчитывается около сотни записей с формулировкой: «...Уволить товарища... в связи с призывом в РККА...» (Рабоче-Крестьянская Красная Армия).

Перелистывая страницы истории военных лет, невозможно не упомянуть имя Героя Советского Союза Логинова А.С., который после войны стал студентом Рубцовского техникума механизации сельского хозяйства, а после окончания техникума остался работать преподавателем.

Из ежедневных подвигов складывались страницы истории. Одна из них принадлежит Анне Марковне Шняк, которая до войны работала секретарем учебной части в нашем техникуме. За проявленные смелость, находчивость и спасение большого числа раненых, Анну Марковну наградили двумя орденами Красного Знамени, орденом Красной Звезды.

Мы должны помнить о прошлом и благодарить участников войны за Великую Победу. Она оплачена миллионами жизней, слезами родных и близких. Большой вклад в освобождение Родины от фашистских захватчиков внесли жители нашего края, нашего города, сотрудники и студенты Рубцовского сельскохозяйственного техникума.

ИСПЫТАНИЕ СУДЬБОЙ

Бадмаев Бадма Геннадьевич

научный руководитель Сильнеева Ж.В.

ГОУ НПО Профессиональный лицей №6, г.Элиста

Тепшинов Анатолий Борисович прожил нелегкую жизнь. Его жизненный путь тесно переплетен с историей страны, с историей его маленького калмыцкого народа. Юность Анатолия Борисовича совпала с началом Великой Отечественной войны, затем пришлось разделить участь своего народа и, как калмык, с фронта был снят и репрессирован, брошен на изнурительный труд строительства Широкагга.

Но ничто не смогло сломить волевой жизненный стержень, который он унаследовал от своих родителей. В жизни своей руководствовался заповедью отца: жить достойно, ни при каких обстоятельствах не посрамив ни имени, ни рода своего, стремиться получить глубокие прочные знания, быть максимально полезным своему отечеству.

Во время войны из-за угрозы оккупации был дан приказ эвакуировать скот на территорию



Казахстана, чтобы сохранить поголовье, чтобы не дать врагу нажиться. Этот тяжелый труд сопроводителя скота лег на плечи стариков, женщин и 15-17-летних подростков. Анатолий Борисович вспоминает, что он в числе других, с 1942 года по 15 января 1943 года был сопроводителем скота колхоза имени Карла Маркса в Западный Казахстан. Назад вернулись через год с сильно подевшим стадом.

В январе 1943 года был призван в ряды Рабоче-Крестьянской Красной Армии. После двух недель военной подготовки в запасном полку в станице Романовской Ростовской области, Анатолий Борисович попадает в состав 308 полка 98-й дивизии. В 1944 году Анатолий Борисович по национальному признаку был направлен в Широкаг НКВД. Через год работы Анатолий Борисович был актирован с диагнозом «дистрофия» и демобилизован.

В 1952 году Тепшинов поступает в Саратовский зооветеринарный институт. После окончания высшего учебного заведения подает прошение в Министерство сельского хозяйства с просьбой о направлении в качестве ветеринарного врача в Калмыцкую автономную область, которая к тому времени была восстановлена.

В числе многих калмыков, вернувшихся за родину, поднимает разрушенный город и сельское хозяйство.

ЧЕЛОВЕК. КОМАНДИР. ГЕРОЙ. А.И.СОММЕР (1897 – 1966ГГ.)

Куватов Никита Андреевич

научный руководитель Котляр Нина Леонидовна

МОУ гимназии №32, г. Калининград

Цель данного исторического исследования - проследить, как в биографии Героя Советского Союза А.И. Соммера отразились страницы истории нашей страны.

Со времен Петра I все Соммеры были морскими офицерами и только Андрей Иосифович - единственный, кого не прельстила морская служба.

Изучение жизненного и боевого пути А.И. Соммера позволяет сделать вывод, что он неразрывно связан с историей нашей страны. Почти все крупные события - I Мировая война, Гражданская война, борьба с бандитизмом, репрессии, II Мировая война, происходившие в стране, связана с жизнью А.И. Соммера. Вся его жизнь отдана служению Родине, Вооруженным силам. Начиная А.И. Соммер свою карьеру поручиком, закончил генерал-майором. Сражаясь с войсками Деникина, Врангеля, бандами Махно, А.И. Соммер проявил себя как опытный, знающий командир. Талант полководца особенно проявился в Восточно-Прусской операции, А. И. Соммеру было доверено провести рейд в тылу врага, что способствовало успеху Советских войск в разгроме фашистских захватчиков. С кем бы ни встречался Соммер, - все с радостью, уважением и любовью отзываются о нем. Большая, трудная, напряженная жизнь за его плечами. Он не искал в ней легких путей, не обходил препятствия, не прятался ни от опасности, ни от ответственности. После войны А.И. Соммер служил на должностях начальника штаба и командующего бронетанковыми войсками 11-й гвардейской армии Прибалтийского военного округа.

В 1925 году его аттестовали: «Товарищ Соммер - наилучший красный командир. Энергичен, любит военное дело и стремится его усовершенствовать». Таким он остался до конца своей жизни. Незаурядная личность, талантливый полководец, интеллигентный человек - это А.И. Соммер.

Выражаем благодарность сыну А.И. Соммера - А.А. Соммеру, однополчанину А.И. Соммера, участнику «огненного рейда» Б.П. Пирожкову, сотрудникам краеведческого отдела ОНУБ г. Калининграда за оказанную помощь в работе.



ОНИ СРАЖАЛИСЬ ЗА РОДИНУ

Клочкова Дарья Сергеевна

научный руководитель Кошикова Ольга Владимировна

МОУ СОШ №1 города Георгиевска, Ставропольского края

В. О. в. – великая беда, беда страны, всего русского народа. Много лет прошло с той поры, но все еще живы в памяти события тех лет, живы во многом благодаря рассказам ветеранов и писателей... Задуматься о значении последствий войны, а также о вкладе людей, приблизивших великую Победу, меня заставила статья «17 освободителей Белоруссии остались, 10 смогли прийти за медалями.», которую я прочла в газете «Георгиевские известия» от 10 декабря 2009 года.

Поэтому **целью моей работы** стало нахождение сведений о биографии ветеранов Великой Отечественной войны, участвовавших в стратегической наступательной операции «Багратион» по освобождению Белоруссии, ныне живущих в нашем городе.

Безусловно, республика Белоруссия сегодня является самостоятельным государством, которая вышла из состава бывшего СССР. Но много лет назад, в те страшные годы войны, начиная с июня 1941 по май 1945 гг., советские люди не делили себя на русских, белорусов, украинцев. Они все были жителями одной страны, которая была для них родным Отечеством. И именно его нужно было защищать от злейшего врага, выступая единым фронтом.

Задачами моей работы явились:

1) Сбор материалов о Великой Отечественной войне и ветеранах: Блеке В.В., Дородновой З.П., Анисимовой Е. И., Горбатовой Т. Е..

2) Интервью с ветеранами, участниками стратегической наступательной операции «Багратион» по освобождению Белоруссии.

3) Встречи с их родственниками и работниками Совета ветеранов.

3) Создание брошюр, буклетов об этих людях.

При написании работы я использовала следующие **методы**: *поисковый, проблемный и исследовательский.*

Они реализовывались через приемы:

1) Работа с материалами СМИ

2) Интервью с ветеранами Великой Отечественной войны, которые участвовали в освобождении Белоруссии: Блеком В.В., Дородновой З.П., Анисимовой Е.И., Горбатовой Т. Е..

3) Фотофиксирование, копирование документов, статей и т. д.

4) работа в архивах музея МОУ СОШ№5 и городской библиотеки имени А. С. Пушкина.

5) Встречи и беседы с родственниками и работниками Совета ветеранов: М.И. Федыкиным

Проведенную мною работу считаю **актуальной**, во - первых, в этом году наша страна будет отмечать 65- ю годовщину Победы над фашистской Германией, во – вторых, мы должны помнить и уважать тех людей, которые сражались за мир на Земле и не жалея себя обеспечили жизнь нам, в- третьих, участники войны как никто другой помогают воспитывать в молодом поколении: мужество, доброту, дружбу и патриотизм, а, в- четвертых, данное исследование будет способствовать сближению двух стран – России и Белоруссии.

ПОБЕДА ДЕДА – МОЯ ПОБЕДА (НА ОСНОВЕ ДНЕВНИКА СЕРЖАНТА СОВЕТСКОЙ АРМИИ И.Н. КОРОТКОГО)

Короткая Юлия Андреевна

научный руководитель Кравиова Ксения Юрьевна

ФГОУ СПО «Крымский технический колледж», г. Крымск, Краснодарский край

22 июня 1941 года фашистская Германия напала на Советский Союз. По своим масштабам,



кровопролитности сражений, численности человеческих жертв и материальных потерь Великая Отечественная война относится к наиболее трагическим периодам в истории России XX века.

Победа, оплаченная миллионами жизней советских граждан, досталась народу чрезвычайно дорогой ценой, война стала тяжелым испытанием для всего советского общества. На территории СССР было разрушено 1710 городов, более 70 тыс. сёл и деревень, около 1000 промышленных предприятий. Более 17 млн. человек из мирного населения погибло от фашистских зверств и репрессий.

Дневник в нашей армии – редкость. Мой дед, советский сержант, вёл дневник на протяжении почти всей войны. Из его дневника я узнала, то, что никогда не напишут в учебниках по истории, и то, что никогда не забудут солдаты Советской Армии.

Целью данной работы является: стремление донести до молодого, современного поколения истинную историю воина - освободителя, т.к. имеются попытки, переписать, принизить роль советского народа и Красной Армии в борьбе с фашистскими захватчиками.

Задачи работы:

- восстановить на основе архивных материалов и дневника И.Н. Короткого, историю освобождения Голубой линии;

- проследить боевой путь 295-й стрелковой, Херсонской орденов Ленина, Красного Знамени и Суворова II степени стрелковой дивизии из личного дневника советского сержанта Короткого.

Со времени окончания Великой Отечественной войны прошло 65 лет. Для истории срок незначительный, для человека - большая часть жизни. Мы знаем, какой ценой завоевано счастье, помним о миллионах советских людей, отдавших жизни ради Победы. За тех, кто не вернулся, за тех, кто дал нам возможность ЖИТЬ - мы будем жить и работать так, чтобы этот великий подвиг Советского Солдата был оправдан.

Я очень горжусь дедушкой и бабушкой, они жили в тяжёлое время и смогли выстоять, помочь Родине, в трудную минуту.

РОЛЬ МУЛЬТИМЕДИА В ПРОЦЕССЕ ОБУЧЕНИЯ ИСТОРИИ ВТОРОЙ МИРОВОЙ ВОЙНЫ СТУДЕНТОВ ТЕХНИЧЕСКИХ СПЕЦИАЛЬНОСТЕЙ. ХРОНИКИ СОВЕТСКО-ЯПОНСКОЙ ВОЙНЫ 1945 Г.

Романов Алексей Евгеньевич, Свиридов Никита Михайлович
научный руководитель Калугина С.А.

ГОУ ВПО «Тихоокеанский государственный университет», г.Хабаровск

Курс изучения истории Великой Отечественной войны 1941–1945 гг. для технических специальностей краток, это приводит к хрупкому фундаменту понимания истории и как следствие многие молодые люди не могут дать отпор фальсификации.

Цель: собрать в единое информационное пространство историю советско-японской войны 1945 г. в воспоминаниях солдат Великой Отечественной войны и документах центральных и местных архивов. Итогом проекта является создание мультимедийного обучающего пособия по истории заключительного этапа Второй мировой войны.

Гипотеза: В настоящее время для молодежи огромную роль играют информационные технологии, которые необходимо использовать при изучении Отечественной истории.

Описание методик: анализ архивных данных по военным кампаниям и битвам, интервью ветеранов, анализ воспоминаний, мемуаров участников боевых действий и фотодокументов военных лет, работа со статьями из газет военного времени и литературой по военной тематике. Обработка описаний военных укрепрайонов, составление чертежей, схем, таблиц.

Результаты:

Создана анимированная карта боевых операций: Маньчжурской, Сахалинской, Курильской. Составлена хронология каждого дня советско-японской войны 1945 г.



Составлены чертежи, схемы по японским укрепрайонам.

Проведено интервьюирование с ветеранами: Коробенко А.П., Савельевым Н.Т., Зашепко П.А. и др.

Вывод: выработать интерфейс удобный с точки зрения пользователя, создать основу для дальнейшего развития проекта, привлечь к участию в проекте студентов технических специальностей, для углубления знаний истории Второй мировой войны.

ЛИСТАЯ ДЕДУШКИН ДНЕВНИК...

Миннигалиева Элина Марселевна

научный руководитель Габбасова Л. М.

МОУ ДОД «Станция детского и юношеского туризма и экскурсий» городского округа город Октябрьский Республики Башкортостан, г.Октябрьский Республика Башкортостан

Великая Отечественная война затронула каждую советскую семью. Не обошла она и нашу. На войне погиб мой прадед, потом на фронт ушел и дед. От дедушки в нашей семье осталась великая память – реликвия, достойная не только семейного архива, но и музейной экспозиции. Это дневник, который дедушка вел с самых первых дней начала войны. Держа в руках эту потрепанную тетрадь, внимательно ее изучив, мне захотелось рассказать о своём дедушке, который внес свой вклад в Победу над фашистской Германией, а после окончания войны и в развитие и историю нашего города. Ведь история страны складывается из истории отдельных людей.

Я отношусь к современной молодежи, и часто мои дела и поступки бывают не поняты, ни моими родителями, ни учителями. И я задалась вопросом, а всегда ли молодежь жила так, как живем сейчас мы? Чем занимались подростки в годы войны, как пережили этот кошмар?

По рассказам мамы я знаю, что моя бабушка в годы войны была такого же возраста, как и я сейчас, а значит, я могу узнать о том, что она делала в те годы, чем занималась, о чем мечтала. К счастью, бабушка жива и мне удалось пообщаться непосредственно с ней, свидетелем тех страшных событий.

Таким образом, **целью моей работы** является знакомство с жизнью моих дедушки и бабушки в годы Великой Отечественной войны.

Задачи:

- Рассмотреть основные точки отсчета и вехи жизни дедушки и бабушки.
- Проанализировать семейные реликвии.
- Проинформировать своих сверстников о том, что сделали для нашего будущего участники войны, какие испытания выпали на наших сверстников в военное время.

Объект исследования: жизненный путь участника Великой Отечественной войны Габбасова Мансура Шариповича и Габбасовой Мадины Казихановны в годы войны.

Предмет исследования: деятельность Габбасовых Мансура Шариповича и Мадины Казихановны во время войны и после неё.

Методы исследования:

- Изучение дневника дедушки – участника Великой Отечественной войны Габбасова Мансура Шариповича.
- Изучение фрагмента дневника моей бабушки.
- Беседа с председателем городского совета ветеранов Ю.В. Корольковым.
- Интервьюирование моей бабушки Габбасовой Мадины Казихановны.
- Сбор материала о наградной системе нашего государства в сети Интернет.

В ходе исследовательской работы были изучены и использованы следующие **источники:** дневник дедушки Габбасова Мансура Шариповича, фрагмент дневника бабушки Габбасовой Мадины Казихановны, ордена и медали дедушки, фотографии, сведения из Интернета, СМИ (газета «Октябрьский нефтяник»).



ИСТОРИЯ СОЗДАНИЯ И ДЕЯТЕЛЬНОСТИ ВОЕННО-ПАТРИОТИЧЕСКИХ КЛУБОВ Г.ГУБКИН БЕЛГОРОДСКОЙ ОБЛАСТИ

*Порватова Карина Александровна
научный руководитель Мамаева Т.П.*

*ГОУ ВПО «Белгородский государственный университет», Старооскольский филиал,
г.Старый Оскол*

Уже 65 лет наша страна живет мирной жизнью. Наше общество в конце 1980-х столкнулось с проблемой, что ребята не хотят служить в армии, защищать интересы своего государства, своего народа. В 1989 году институтом изучения общественного мнения был проведен опрос среди молодежи 15 – 18 лет по вопросу «Что значит - любить свою Родину?». Результаты были шокирующие. Только 2% молодежи ответили, что они готовы защищать интересы своего государства и своего народа. Именно конец 1980-х годов стал временем активного возникновения в нашей стране военно-патриотических клубов, главной целью которых было воспитание патриотов своей страны. Нам представляется, что изучение истории возникновения и функционирования военно-патриотических клубов в России несомненно актуально и особенно в 2010 году, накануне 65-летней годовщины Победы советского народа над фашистскими захватчиками.

Проблема исследования заключалась в том, чтобы выявить историческое значение военно-патриотических клубов, особенности функционирования этих клубов, установить какую роль играют в становлении морального облика личности.

Целью данного исследования является комплексный анализ истории возникновения и деятельности военно-патриотических клубов г. Губкин, а также выявление их влияния на моральный облик молодежи изучаемого региона.

Предмет исследования – деятельность военно-патриотических клубов по воспитанию подрастающего поколения и формированию у молодых людей чувства патриотизма и гордости за свое Отечество. Объектом исследования являются военно-патриотические клубы г. Губкина и их активные участники.

Сделанный нами анализ документов установлено, что более 3000 губкинских подростков в разное время являлись воспитанниками клубов. Нами изучена история возникновения клубов. Первый клуб с официальным уставом, программой создан в 1983 году. На сегодняшний день во всех районах действуют военно-патриотические клубы. В Губкинском городском округе их два – «Русь» и «Восток».

ПРЕЗЕНТАЦИЯ К 65-Й ГОДОВЩИНЕ ВЕЛИКОЙ ПОБЕДЫ НА ТЕМУ «ВЕЛИКАЯ ОТЕЧЕСТВЕННАЯ ВОЙНА»

*Голубев Денис Юрьевич
научный руководитель Севастьянов М. А.*

НОУ ВПО «Московская гуманитарно-техническая академия», г. Москва

Презентация студента факультета иностранных языков Голубева Д.Ю. подготовлена на актуальную историческую тему Победы в Великой Отечественной войне. В простой и доступной форме в презентации отражаются наиболее значимые события войны и основные её итоги. В работе используются карты и схемы, что в значительной степени облегчает восприятие характеристик событий. Презентация содержит краткие выводы и оценки того или иного события.



ФИЛОСОФИЯ ЭПОХИ ВОЗРОЖДЕНИЯ

Нилова Ирина Сергеевна

научный руководитель Севастьянов М. А.

НОУ ВПО «Московская гуманитарно-техническая академия», г. Москва

Презентация студентки факультета психологии Ниловой И.С. исполнена на актуальную философскую тему – «Философия эпохи Возрождения». В материалах презентации раскрываются основные особенности и специфические черты данного периода в истории философии, деятельность наиболее ярких её представителей. Заслуживает особого внимания подбор и использование фоновых коллажей для показа колорита эпохи и их умелое расположение с текстом. Стилизованная под органную, музыка, усиливает эффект подачи материала.

ПРАВОСЛАВНЫЙ ЦЕРКОВНЫЙ ЗВОН В САМАРЕ

Чикановский Александр Владимирович

научный руководитель Письмарова А.И.

МОУ Школа № 174, г. Самара

Раскрывая страницы истории Русского государства, поражаешься её красотой, величием и многогранностью. Говоря о национальных свойствах русского народа, В.С.Соловьёв признавал, что церковность составляет главную основу его жизни.

Актуальность темы исследования обусловлена её непосредственной связью с духовной жизнью Русского государства, потребностью в детальном изучении многогранной деятельности Русской православной церкви, в том числе уникальной культурной традиции колокольного звона.

Степень изученности темы представляется недостаточной. В советское время рассматриваемая проблематика скорее выступала как иллюстрация в «путеводителе» по истории культуры нашего государства. Самарские исследователи, к сожалению, ограничивались лишь публикациями для массового читателя в периодических изданиях. К фундаментальным же исследованиям последних лет, следует отнести труды, изданные в традиционных «колокольных» центрах страны.

Анализ историографии показывает, что интерес к изучению различных аспектов деятельности РПЦ, в том числе и колокольного искусства, сохраняется.

Цель настоящей работы заключается в изучении историко-теоретического и современного практического применения колокольных звонов в г. Самаре.

Использование трёх групп источников и литературы позволило провести исследование заявленной темы. Объект исследования: церковный звон Русской православной церкви.

Проведенное исследование позволило установить ряд предпосылок зарождения церковного звона на Руси, взаимосвязь между уровнем развития колокольных звонов и развитием национально-государственных основ страны; определить иные, нецерковные функции колокола и колокольного звона.

Практическая значимость работы заключается в возможности использования: материалов исследования в процессе проведения учебных занятий и классных часов по темам, связанным как с историей, так и современным применением церковного звона, в нравственно-этическом и эстетическом воспитании, в приобщении к истории Российского государства и Русской православной церкви.



ПОЗНАНИЕ ИСТИНЫ КАК ОСНОВА ГАРМОНИЗАЦИИ ОТНОШЕНИЙ ЧЕЛОВЕКА С МИРОМ

Митькина Полина Андреевна

научный руководитель Жеребцова Н.Н

МОУ «Гимназия №21» г.о. Электросталь, Московская область

Категорию «истина», наряду с понятиями «добро» и «красота», можно отнести к основным ценностям общества. По мнению В.С. Соловьёва, человеку важно, «чтобы предмет его воли... был объективным благом... предмет и содержание его чувства были объективно истинны и предмет его чувства был объективно прекрасен, т.е. не только для него, но и для всех безусловно». Вопросы о том, какое знание следует считать истинным, в какой мере оно доступно познающему человеку и какими способами достигается, были и остаются предметом обсуждения в философии и науке.

Цель: через осмысление различных трактовок понятия «истина» установить его ценностное значение как для эпохи в целом, так и для человека в частности.

Гипотеза: в самом процессе познания Истины заложен источник гармонии душевной сферы человека.

Методы: анализ текста, анализ явлений духовной культуры, метод сопоставления.

Выводы:

1. Объясняя себе явления окружающего мира, находя закономерности в процессах природы, человек избавлялся от первобытного страха, осознавал себя, обретал внутреннюю свободу – гармонию.

2. Познание истины приносит томление, потому как знания не восполняют недостающее, не исправляется воля.

3. Стремление человека к Истине, Добру, Красоте вложено самим Творцом, поэтому обретение этих истин возможно лишь в мире нематериальном, без-противоречивом...

4. Истина, обретаемая каждой эпохой, нужна последующим поколениям для того, чтобы следовать воле Божьей.

ГЕРОЙ СОВЕТСКОГО СОЮЗА ЭНДЕЛЬ КАРЛОВИЧ ПУСЭП

Кривченко Роман Сергеевич

научный руководитель Бычкова Т. В.

МОУ СОШ №1, 9 класс, с. Грачевка, Ставропольский край

65 лет прошло, как закончилась одна из самых разрушительных войн человечества. Огромную цену пришлось заплатить нашему народу за победу над поработителями. За свободу Родины сражались представители разных национальностей не деля страну на «свою» и «другую». Для них война была тяжелым повседневным трудом, где подвиги совершают просто, потому что это необходимо. Одним из защитников страны был Герой Советского Союза, военный летчик Эндель Карлович Пусэп. Цель работы- показать жизненный путь Э.К. Пусэпа, процесс становления его как военного летчика - героя. Методологическую основу решения поставленных перед работой задач составили принципы историзма, объективности и системного анализа.

В Полярную авиацию Пусэп пришел в 1938 году уже сложившимся летчиком специалистом «слепого» самолетовождения. Первые полеты в Арктике совершил в экипаже летчика Фариха во время поисков пропавшего самолета Леваневского. Полеты над полярными льдами так захватили Пусэпа, что он остался работать на Севере. Не раз летал на «Северный полюс-1», бывал на других арктических станциях, в том числе и тех, что были расположены на льдинах, отыскивал пути для судов, вел ледовые разведки. Совершая разведку в Карском море, узнал, что началась Великая Отечественная война. Тогда Эндель Карлович потребовал перевода на пере-



довую. 8 августа 1941-го полярные летчики вместе со своим комдивом, легендарным Михаилом Водопьяновым, полетели бомбить Берлин. Возвращаясь на базу бак самолет Пусэпа был пробит вражескими зенитками. Из бака вытекло все горючее. Он был вынужден посадить самолет на вражеской земле. В мае 1942 года ему было поручено доставить советскую делегацию во главе с Молотовым для переговоров сначала в Великобританию, а затем в США. Экипаж во главе с майором Э. К. Пусэпом и первым штурманом А. П. Штепенко сумел преодолеть все трудности и успешно выполнил поставленную на его долю государственно важное задание. Их визит и дипломатические переговоры способствовали укреплению антигитлеровской коалиции.

За боевые и трудовые заслуги награждён орденами Ленина, Красного Знамени, Суворова 3-й степени, Александра Невского, Отечественной войны 1-й степени (дважды), Трудового Красного Знамени (трижды), Дружбы народов, Красной Звезды (дважды), «Знак Почёта», медалями.

ПОЛЕ БОРОДИНСКОЕ ВО ВРЕМЕНИ И ПРОСТРАНСТВЕ

Иванова Татьяна Дмитриевна, Хоханова Екатерина Александровна

научный руководитель Ермакова Н.М.

Педагогический колледж №9 «Арбат»

Проблема: формирования военно-патриотического воспитания личности на героическом примере Отечественной войны 1812 года и Великой Отечественной войны.

Объект исследования: гражданско-патриотическое воспитание личности будущего учителя на героических примерах истории России.

Предмет исследования: Бородино как историческая связь времен героико-патриотического прошлого России в системе патриотического воспитания.

Гипотеза исследования: патриотическое воспитание личности будущего учителя в системе педагогического образования должно базироваться на более полном системном акмеолого-педагогическом основании при условии:

- анализа и осмысления исторического опыта воспитания патриотизма России;
- рассмотрения социокультурной ситуации истории развития России при соединении основных теоретических положений общей педагогики, акмеологии, истории и обществоведения, политологии, культурологии, социологии и др;
- определения акмеолого-педагогического вектора патриотического воспитания гражданственности, в системе образования студентов в совокупности входящих в него составляющих при учете возрастных изменений личности в процессе ее воспитания в системе педагогического образования.

Поэтому образовательными, социализирующими **целями нашего исследования являлись:**

- формирование активной духовно нравственной позиции будущего учителя;
- сохранение исторической преемственности поколений, развитие национальной культуры, воспитание бережного отношения к историческому и культурному наследию России, формирование духовно-нравственных качеств личности;
- формирование у студентов чувства сопереживания с трагической судьбой участников Отечественной войны 1812 года и Великой Отечественной войны, восхищение и гордости за народ, проявивший стойкость и мужество в схватке с врагом;
- осознание студентами культурной ценности героической истории отечества;
- усвоение социального опыта студентом как организатора и участника соединения поколений, исторической памяти России и историко-героического наследия отечества;
- формирование духовно нравственных ориентиров студентов в условиях акмеологической (профессиональной) подготовки кадров;
- профессиональное развитие будущего учителя, направленное на духовно-нравственное и военно-патриотическое воспитание детей и подростков в современной социокультурной сфере.



ИМ ТЫЛ БЫЛ ФРОНТОМ

Пильщикова Алена Андреевна

научный руководитель Копейкина Г.А

ГОУ СПО «Саранский колледж электроники, экономики и права имени А.И. Полежаева», г. Саранск

Великая Отечественная . 65 лет прошло с тех пор, как над Рейхстагом было водружено Знамя Победы, возвестившее всему миру о крахе Фашистской Германии, о том, что Человечество избавлено от множества ужасных преступлений со стороны ненавистного врага.

65 лет – срок немалый, но чем дальше, тем всё живей и величественней развёртываются в нашей памяти годы Отечественной, и не раз хочется вновь и вновь переживать священный, тяжкий и героический эпос дней, когда страна воевала от мала до велика.

Мы много говорим о подвиге солдата, офицера, маршала, полков, дивизий, и это конечно, справедливо, но нельзя забывать о подвиге тех, кто в годы лихолетья вместе со своим народом, со своим народом, со своей страной приближали День Победы.

«Как просто умереть красиво, как нелегко красиво жить» - эти строки поэта А. Городницкого мы с полным правом адресуем тем, для кого тыл был фронтом. И прежде всего, женщинам России. Любовь к Родине, верность гражданскому долгу, коллективизм, чувство товарищества – вот основные черты, присущие героиням нашего творческого исследования.

О подвигах женщин тех лет немало сказано и в литературе, и в искусстве, но всё же мы, молодое поколение ХХI века, в большом долгу перед славными дочерьми нашего Отечества.

Это они, недосыпая, недожая, не зная отдыха, работали на фермах и полях, на тракторах и комбайнах, по 20 часов в сутки в постоянной тревоге за мужа, сына, отца, брата, которые беспошадно бились с врагом на фронтах Великой Отечественной.

Кроме того, в нашей работе можно найти информацию о Сурском рубеже в годы великой Отечественной войны, а именно о вкладе мордовского народа в его строительство. Рассказывая о тружениках тыла, мы постарались отразить развитие сельского хозяйства и промышленности Республики Мордовия в период 1941 – 1945 гг., достижения в которых являются их заслугами.

О ЛЮДЯХ БЕССМЕРТНОГО ПОДВИГА

Мовенко Анна Андреевна

научный руководитель Панова В.И.

СОГОУ СПО «Демидовский сельскохозяйственный техникум»

Великая Отечественная война явилась для нашего народа серьёзнейшим испытанием моральных и материальных сил и возможностей. В жизни нашего поколения она оставила неизгладимый след, и, несмотря на все сложности, тяготы и лишения, наш народ, наши воины одержали Победу над фашистской Германией.

Хотя уже 65 лет назад отстреляли последние выстрелы, воины возвращаются в своих воспоминаниях к тем тяжёлым и героическим годам, так как опыт этих лет не потерял значения и сейчас.

Цель: Сохранить живую память об участниках сражения и передать её нашим потомкам.

Описание методик: Встречи с участниками сражений (преподавателем нашего техникума Б.С. Рокачевским и полковником Яковом Кузьмичом Киселёвым); работа над их воспоминаниями; выяснение, какую цену завоёвано счастье; сохранение живой памяти о трагических и героических страницах войны.

На основании проделанной работы мы можем сделать следующие выводы:

1. Поклонимся тем годам великим. Хотелось бы, чтобы не только участники войны, но и наша молодёжь знала и помнила, какую цену завоёвано счастье.



2. «Город мой, про тебя скажет каждый, кого не спроси:

Это летопись битв, это повесть о судьбах Руси».

3. Слава вам, чудесные наши люди!

Героические дела фронтовиков не ушли в прошлое, не скрылись за далью лет, а составляют и сегодня нас живое и бесценное наследие.

4. Рассказ – воспоминание о Рокачевском Борисе Семёновиче, преподавателе сельскохозяйственного техникума г.Демидова Смоленской области и выпускнике техникума Авдеенкове Сергее не утратили привлекательность для потомков. Именно в этих воспоминаниях мы, молодое поколение, видим, какой трудный путь прошли наши отцы и деды, какими чувствами руководствовались, защищая Родину.

5. Никогда не забудет народ-победитель беззаветных героев своих.

ИСТОРИЯ ОДНОЙ ФОТОГРАФИИ

Юрченко Анастасия Александровна, ученица 11 класса

научный руководитель Горячева Е.Г.

МОУ «Многопрофильная гимназия г.Лагани», Лагань, Республика Калмыкия

*Льются с этих фотографий
Океаны биографий,
Жизнь которых вся до дня
С нашей переплетена...*

Цель работы: исследовать историю одной военной фотографии, на которой изображены русские солдаты с югославскими партизанами.

Задачи:

1. Выяснить, когда и при каких обстоятельствах был сделан этот снимок.
2. Узнать, кто эти люди и что их объединяло.
3. Выяснить, как сложилась судьба этих молодых, красивых солдат.

Работа раскрывает тему «История одной фотографии»

Старые фотографии... Вглядываясь в пожелтевшие снимки, видишь молодые, задорные лица, внимательные глаза тех, кто прожил большую жизнь, многое вынес, прошел через испытания ссылкой, войной, через смерть близких и остался жить. Листая старые альбомы, их обладатели вспоминают прошлое: юность, своих друзей и близких, своих товарищей, с которыми воевали против фашизма.

В своей работе я попыталась связать прошлое, настоящее и будущее. Эту связь пытаюсь проследить с помощью военной фотографии, однажды попавшей мне в руки. Проанализировав литературу о Великой Отечественной войне, газетные публикации, энциклопедии об этом периоде истории, документальные фильмы, источники Интернет, побеседовав с участниками ВОВ и их родственниками, удалось узнать, кто изображен на этой фотографии, проследить военный путь солдат.



Старые снимки для ветеранов Великой Отечественной войны – это святое. Именно они являются свидетелями и напоминанием о годах их жизни, вызывают у ветеранов чувство гордости за свою страну, за себя, за своих боевых товарищей. Соприкасаясь с историей из далекого для нас военного прошлого, понимаешь, как рано выросли мальчики в эти «сороковые роковые годы» и становились настоящими мужчинами, воинами, способными защитить свое Отечество, а если понадобится – отдать жизнь «ради жизни на земле».

Исторические факты чередуются с воспоминаниями участников военных событий, в работе используется очень интересная подборка фотографий тех лет.

Материал интересный, поучительный. Работа может быть использована при подготовке мероприятий, посвященных Дню Победы.

Результаты нашего исследования вызвали живой интерес у родных и близких ветеранов.

Данная работа будет напечатана в районной газете «Приморские известия».

БОЕВОЙ ПУТЬ 364-ОЙ СТРЕЛКОВОЙ ТОСНЕНСКОЙ КРАСНОЗНАМЁННОЙ ДИВИЗИИ

Лапковский Константин Юрьевич

научный руководитель Беляева И.О.

ФГОУ СПО «Омский автотранспортный колледж», г. Омск

В соответствии с избранной темой **объектом исследования** в представленной работе является выше названное сухопутное воинское соединение, действовавшее в период. Второй мировой войны.

Предметом исследования стали качественные и количественные показатели, отражающие характер участия данной дивизии в боевых операциях военных лет.

Хронологические рамки исследования включают в себя период с августа 1941 по октябрь 1945 гг., что обусловлено временными рамками функционирования данного воинского соединения свыше указанным номером и основным атрибутом каждой воинской части или соединения – знаменем. Географические рамки исследования довольно обширны: от города Омска в Западной Сибири, где формировалась дивизия до столицы Германии Берлина и его пригородов, где она завершила свой воинский путь.

Цель работы: изучить основные этапы боевого пути 364-ой стрелковой Тосненской Краснознамённой дивизии на основе комплекса разнородных по своему происхождению источников и литературы в соответствии с методологией системного подхода.



Задачи исследования являются: 1) изучить процесс становления 364-ой стрелковой дивизии как боеспособного воинского соединения; 2) выявить роль 364-ой стрелковой дивизии в прорыве и окончательном снятии блокады Ленинграда; 3) определить характер участия выше названного соединения в освобождении от нацистской оккупации Прибалтики; 4) изучить роль 364-ой стрелковой дивизии в наступательных операциях советских войск в Польше и Германии на завершающем этапе Великой Отечественной войны.

Актуальность работы определяется недостаточной изученностью избранной темы, в частности поверхностным уровнем изучения основных этапов боевого пути дивизии. Публикации, посвящённые воинам 364-ой стрелковой дивизии, издавались в 1963 и 1984 гг. и были связаны с юбилейными торжествами в честь Великой Победы нашего народа над фашизмом. Эти публикации являлись или краткими воспоминаниями ветеранов соединения или небольшими очерками, основанными на воспоминаниях ветеранов. Материалы, находящиеся на хранении в государственных архивах, авторами, к сожалению, не использовались. В 2005 г. омский краевед М.В.Куроедов опубликовал в своей книге «Омский район в судьбах людей» небольшой очерк об одном из командиров 364-ой дивизии генерал-майоре В.А.Вержбицком. Этот очерк основан на архивных источниках, но он носит исключительно биографический характер.

Методика представленного исследования определена конкретными задачами работы. Применялись методы сравнения, анализа и обобщения, различных по своему характеру и происхождению архивных источников.

МЁРТВЫЕ ЖИВЫ, ПОКА ЕСТЬ ЖИВЫЕ, ЧТОБЫ О НИХ ВСПОМИНАТЬ

Логинова Елена Алексеевна

научный руководитель Чуткова Людмила Александровна

Семёновский Лицей № 1, г. Семёнов

Цель исследования:

Проследить, как члены отряда «Курган» сохраняют и увековечивают память павших при защите Отечества в годы Великой Отечественной войны 1941-1945гг.

Задачи исследования:

- Собрать материал по истории НОМОПО «Курган».
- Выявить источники, содержащие информацию о поднятых останках бойцов – живших в Семёновском районе.

- Изучить архивные документы по данной теме.

- Обработать полученную информацию.

Объект исследования – «человек в истории».

Методы исследования:

- Работа с архивами.
- Анализ и обработка документов, относящихся к боевому пути героев очерка.
- Интервьюирование родственников поднятых бойцов.
- Встречи со «стариками-поисковиками»
- Изучение полевого опыта экспедиций
- Анализ и обобщение полученных материалов

Новизна работы заключается в предоставлении ценных свидетельств по данной теме: представлены фотографии уникальных находок, а также видеоролик с записью эпизодов полевых экспедиций НОМОПО «Курган» (поисковая разведка, эксгумация, установление личностей военнослужащих, перезахоронение).

Актуальность работы:

Подобная исследовательская работа очень многое даёт для того, чтобы далёкая история



стала близкой, осязаемой, лично переживаемой, а также учит внимательнее и бережнее относиться к истории собственной семьи. Этой работой мы вносим свой скромный вклад в историю Семёновского района, т.к. до нас этой темой никто не занимался. Собранные материалы будут переданы в фонды местного историко-краеведческого музея, а также в областной Нижегородский архив организации «Курган».

История сильна правдой, памятью и преемственностью поколений. Сейчас принято считать, что определённой части молодёжи чужд дух патриотизма, но опровергает это утверждение поисковое движение в России. В настоящее время действует 384 поисковых отряда. Каждый новый поход поисковиков открывает страшные страницы войны, принося всё новые и новые находки, самыми ценными из которых являются солдатские медалионы и именные вещи. И каждое установленное имя – это значимое известие для семей, чьи родственники считались без вести пропавшими.

ИВАНОВСКИЙ КРАЙ В ЭПОХУ СМУТНОГО ВРЕМЕНИ

Баранов Максим Николаевич

научный руководитель Белов Юрий Олегович

ОГОУ НПО ПУ № 46, г. Родники

Настоящая работа носит краеведческий характер. Она посвящена событиям, которые происходили на территории современной Ивановской области в эпоху Смутного времени. Краеведение – это один из тех камней, которые составляют основу культуры человека. Через познание родного края человек включается в мир культуры. Изучение прошлого и настоящего родного края, его истории – это первый шаг к культуре, к познанию мира.

Немало важных и знаменательных событий конца XVI – начала XVII в. имели прямое отношение к Ивановскому краю. Так ставленник польских панов Лжедмитрий I – беглый монах Григорий Отрепьев в конце XVI в. некоторое время жил в Спасо-Кукоцком монастыре, который находился возле села Сербилово – современного Гаврилово – Посадского района Ивановской области.

Уроженцы Ивановского края принимали активное участие в борьбе с польско – литовской интервенцией в начале XVII века. В этот непростой для русского народа период, именуемый «смутным временем», примеры высокого патриотизма явились жители Кинешмы, Шуи, Юрьевца, Холуя, Луха. Документы донесли до нас и имена русских патриотов, боровшихся с захватчиками: сотник Федор Красный из Юрьевца, кинешемские крестьяне Григорий Лапша и Ремень, посадский человек Илья Деньгин из Холуя, кинешемский воевода Федор Бобрыкин и др.

Ивановская земля помнит и ряд важнейших сражений с польско-литовскими захватчиками и их приспешниками. Так, в феврале 1609 года кинешемское ополчение, возглавляемое воеводой Федором Боборыкиным, начало на отряд изменника суздальского воеводы Ф.Плещеева возле села Дунилово (современный Шуйский район) и наголову разбил его отряд. Следующее крупное сражение с польско-литовскими интервентами произошло в мае 1609 года в Кинешме. На этот раз отряд поляков под командованием пана А.Лисовского нанес поражение Кинешемцам. В ходе битвы погиб кинешемский воевода Федор Боборыкин.

Жители ивановского края входили и в состав народного ополчения К Минина и князя Д.М.Пожарского, которое проходило по селам и городам современной Ивановской области весной 1612 года. Самому Дмитрию Михайловичу Пожарскому на Ивановской земле принадлежали села Верхний Ландех, Нижний Ландех, Мыт, Холуй. Родовой вотчиной князя было село Мугреево(сейчас Мугреево-Никольское, расположенное в Южном районе). Именно в Мугреево осенью 1611 года к князю Пожарскому прибыло посольство из Нижнего Новгорода во главе с Кузьмой Мининым с просьбой стать военным руководителем ополчения. Можно с полным правом утверждать, что встреча Минина и Пожарского на Ивановской земле во многом в дальнейшем решила судьбу России.



В Ивановской области хранят память о славном земляке российском патриоте князе Д.М.Пожарском и о борьбе своих предков против польско-литовских интервентов.

КАЛМЫКИ В ОТЕЧЕСТВЕННОЙ ВОЙНЕ 1812 ГОДА. СЕМЬЯ ТЮМЕНЕЙ И ИХ НАСЛЕДИЕ

Ченкураев Борис Саналович

научный руководитель Шарманджиева Л.Б.

ГОУ ДОО «Республиканская Станция детского и юношеского туризма и экскурсий», г. Элиста

Калмыцкому народу всегда были дороги традиции самоотверженной борьбы его лучших сынов за честь и независимость своего Отечества. Можно без преувеличения сказать, что, начиная со второй половины XVII в., каждая страница великой летописи славных подвигов российских солдат включает и имена калмыков, обитателей степей Нижнего Поволжья. Дух патриотизма с новой силой всколыхнулся в степном народе в грозном 1812 году.

Цель: Изучение истории участия калмыков в Отечественной войне 1812г., особенности символики, военной амуниции и снаряжения калмыцких полков, исследование родословной судьбы князей Тюменей, их вклада в историю и культуру Калмыкии.

Гипотеза: Данная тема позволяет эмоционально-ценностно осваивать историю своего народа, устанавливать чувство причастности своего «я» к прошлому и настоящему через использование знаний в современной жизни. Одной из самых ценных и значимых традиций калмыков является изучение своей родословной, в связи с этим необходимо исследование генеалогии рода Тюменей, значения вклада наследия в истории и культуре Калмыкии.

Описание методик: работа с литературой (исторической, справочниками, энциклопедиями), экспозициями и фондами музеев, консультации с краеведами, учеными-историками, архивистами.

Результаты: Был достаточно изучен краеведческий материал по истории участия калмыков в Отечественной войне 1812г. Исследованы особенности символики, снаряжения и обмундирования воинов-калмыков: необычный национальный колорит, глубокий социальный смысл и эстетическая направленность, отражение темы в современности. Исследовано генеалогическое древо рода Серебджаба Тюменя – доблестного воина и полководца, значение рода Тюменей в истории и культуре калмыков. Подготовлен краеведческий материал для музея гимназии, в копилку клуба «Энкр газрм».

ЕЩЁ РАЗ О «СЕКРЕТАХ» ВЕЛИКОЙ ПОВЕДЫ

Радьшев Владислав

Научный руководитель: Бормина Л.В.

ФГОУ СПО «Тверской химико-технологический колледж»

Из истории мы знаем, что Германия напала на Советский Союз без предупреждения, что мы не успели подготовиться. Да, это действительно так, но это отнюдь не вся правда о том, что было на самом деле в первой половине 1941 года, какую правду о войне пытались скрывать многие десятилетия.

Цель данной работы:

- показать реальное соотношение сил противников в первой половине 1941года;
- ответить на вопрос: что скрывали об этом этапе войны на протяжении почти 50 лет.

Ещё в 40-ом и в течение первой половины 41-ого года Сталина неоднократно предупре-



ждали о том, что Германия готовится к войне против СССР. Но Сталин, опираясь на договор о непадении, не хотел даже слышать об этом.

Из официальных источников следует, что у Германии была огромная армия, что они имели более 5млн. солдат, более 3000 танков, около 5000 самолётов. Это является частью правды, но только частью. Уточним данные: германские войска во время нападения на СССР имели около 5,5млн. человек, более 47000 орудий (в том числе орудий особой мощности) и миномётов, около 4300 танков и САУ, а также около 5000 самолётов. Но нам никогда не говорят, что советские войска имели почти такие же силы в людях, а по количеству боевой техники имели подавляющее превосходство. К началу войны наши войска имели около 5,4млн. человек, около 67000 орудий и миномётов, около 23000 танков и свыше 8000 самолётов.

Почему же мы, имея такие огромные силы, отступали до столицы?

Примерно за месяц до нападения Германии было принято решение о строительстве глубоко эшелонированной обороны, строительство которой не было закончено даже на 50%.

Большинство кадровых военных, прошедших войну с Японией в 1939 году и войну с Финляндией в 1939-40 годах, и имеющих боевой опыт, было отправлено в запас, либо расстреляно. Войска пополнились тысячами новобранцев, большая часть из которых была отправлена на строительство оборонительных укреплений вместо положенного обучения.

Перед войной начал происходить перевод артиллерии с конной тяги на механическую, но сделать это полностью не успели. Поэтому в начале войны для нужд фронта стали брать гражданскую технику. Наши тракторы перевозили корпусную артиллерию со скоростью 5-6 км/ч даже по шоссе, а германские полугусеничные тягачи, например, перевозили самые тяжёлые орудия со скоростью до 35 км/ч.

Несмотря на грубейшие ошибки советского руководства до начала и во время Великой Отечественной войны, советские солдаты (даже если они были плохо обучены) оказывали героическое сопротивление, которое немцы не смогли предугадать и переломить. Немцам войскам не удалось уничтожить самое главное преимущество советских людей – высокий боевой дух, веру в победу (даже в начале войны) и желание спасти свою Родину. Немцы с каждым месяцем всё больше понимали, против кого они начали воевать, и с каждым годом немецкие солдаты все менее верили в свою победу. Россия в очередной раз доказала свою непобедимость и запомнила цену, которую пришлось заплатить за великую Победу.

ТАМ, ГДЕ ПОГИБ НЕИЗВЕСТНЫЙ СОЛДАТ

Маркабаева Диана Булатовна

Цориева Елена Руслановна

ГОУ СПО «Технологический колледж № 49» г. Москва

1. Начало славного пути 16-ой армии генерала Рокоссовского

1941 год - сорок первый километр Ленинградского шоссе, отсюда начиналась Великая Победа, 65-летие которой мы готовимся отметить. Здесь начинается боевая слава 16-ой армии под командованием генерала К.К. Рокоссовского, в которую вошли 8-ая стрелковая дивизия генерала Панфилова и 4-ая танковая бригада генерала Катюкова и первые сражения с противником, превосходившим наши войска в несколько раз в живой силе, танках и минометах. Но, несмотря на это, они сумели в жестких и решительных боях, используя тактику расщепления и танковых засад успешно противостоять фашистским танкам и сдерживать их натиск в районе Ленинградского шоссе. Особо отличился в этих боях экипаж танка лейтенанта Д.Ф. Лаврененко, который был награжден боевыми наградами.

2. Оборонительные бои в районе Крюково

Генерал К.К.Рокоссовский учитывал важное стратегическое значение поселка Крюково, как узла дорог, где гитлеровские войска сосредоточились для наступления на Москву. В своих вос-



поминаниях он отмечал: «Пожалуй, по ожесточенности схваток - это было второе Бородино». В этих кровопролитных боях за Крюково особо отличилась фронтовая авиация: И. Голубин, сбивший 18 самолетов противника; А. Катрич, таранивший вражеский самолет, и сбивший еще 11 машин; И. Шумилов, повторивший подвиг Н. Гастелло. Летчики герои были удостоены высоких правительственных наград – звания «Героя Советского Союза».

3. Контрнаступление Красной армии в районе Крюково.

3 декабря 1941 года 4-ая гвардейская танковая бригада генерала Н.Е. Катукова начала операцию по освобождению Крюково, а главный удар наносила 8-ая гвардейская Панфиловская дивизия. Особо отличилась в этих боях группа генерала Ремизова, сумевшая окружить и разбить немецкую танковую группировку.

Отсюда, от 41-го километра Ленинградского шоссе, были сделаны первые шаги к Великой Победе.

4. Памятники Боевой Славы Зеленограда

Зеленоградская земля - вечный подвиг тех, кто оборонял Москву от немецко-фашистских захватчиков. Воспоминание о них живет в алых гвоздиках на могилах солдат и искрящемся салюте в московском небе. Именно отсюда в 1966 году был взят прах Неизвестного солдата и захоронен у Кремлевской стены в Александровском саду. Могила Неизвестного солдата – памятник вечной славы героям, погибшим на поле боя за родную землю.

24 июня 1974 года на 40-вом километре Ленинградского шоссе, у въезда в Зеленоград, был открыт памятник – монумент защитникам Москвы.

На высоком холме – трехгранный штык, как символ основных родов войск: пехоты, артиллерии и мотострелков – единство всех тех, кто объединил свои силы для отпора врагу.

5. Заключение

Первые искры победы в Великой Отечественной войне Советского Союза против фашистской Германии засверкали в битве под Москвой в декабре 1941 года. Одна из самых героических страниц этого сражения – бои за Крюково, так определил ее значимость Маршал Советского Союза Г.К. Жуков.

Здесь плечом к плечу сражались воины стрелковой дивизии генерал-майора Панфилова, кавалерийского корпуса генерала Доватора, танковая бригада генерала Катукова.

В истории нашей страны битва за Москву стала незабываемой страницей, а день начала контрнаступления советских войск является Днем воинской славы России.

БЫТ, ПРАВЫ, ХОЗЯЙСТВО, ОБРАЗОВАНИЕ ДРЕВНЕГО НОВГОРОДА НА ОСНОВЕ АНАЛИЗА БЕРЕСТЯНЫХ ГРАМОТ

Персикова Дарья Геннадьевна

Научный руководитель Мизгирева Лилия Васильевна

МАОУ «Гимназия № 2», г. Велики Новгород

«Быт, нравы, образование, хозяйственные и семейные отношения древних новгородцев на основе анализа берестяных грамот»

Эта тема мной выбрана мной потому, что я всегда проявляла огромный интерес к истории древнего Новгорода, который в связи с юбилейными торжествами по случаю 1150-летия нашего города лишь усилился.

Каждый год на новгородской земле в течение последних 70 лет проводятся археологические раскопки, и в течение последних 57- почти каждый год находятся берестяные грамоты. Каждый год научный мир ждет находок новых текстов на бересте, и эти ожидания почти всегда оправдываются, что степень гордости за наш город только усиливает.

Нынешняя археологическая статистика показывает, как много сделано в области изучения



берестяных грамот, но в то же время, по-моему, указывает на необходимость продолжения исследований над ними, т.к. картины жизни древнего Новгорода в соотношении с нашими днями могут быть весьма поучительными для наших современников.

СТАХАНОВСКОЕ ДВИЖЕНИЕ В КОНТЕКСТЕ СТАЛИНСКОЙ МОДЕРНИЗАЦИИ

Хачиров Сослан

*Исторический факультет, Северо-Осетинский государственный университет
им. К.А. Хетагурова*

В нашем исследовании мы попытались рассмотреть проблему стахановского движения в контексте сталинской модернизации: выявить положительные и негативные стороны этого движения, дать оценку влияния личности Сталина на ход социалистической модернизации.

За последние годы актуальность заявленной темы становится все очевидней. В условиях финансового кризиса три четверти российских компаний проводят у себя нововведения, напоминая стахановское движение (доски почета и т.д.). А первое лицо государства Д.А. Медведев в своей статье «Вперед Россия» ясно дал понять: России нужна модернизация. В свете этого в российском обществе данной проблеме стало уделяться много внимания.

ГУМАНИТАРНЫЕ ИТОГИ 200-ЛЕТИЯ ТИЛЬЗИТСКОГО МИРА КАК МЕТОДОЛОГИЯ ПАТРИОТИЧЕСКОГО ВОСПИТАНИЯ

Данилов Сергей Александрович

научный руководитель Шахов Вячеслав Александрович

*Калининградский институт туризма - филиал Российской Международной
Академии Туризма, г.Калининград*

Важным элементом содержания целевой программы «Патриотическое воспитание населения Калининградской области на 2007-2011 годы» явилась двухлетняя программа мероприятий, посвященная 200-летию со дня подписания Тильзитского мира, который стал значительным вкладом в мировую историю. Тильзитский мир, подписанный императорами Александром I, Наполеоном и королем Пруссии Фридрихом Вильгельмом III в 1807 году, явился венцом грандиозных военных баталий на полях сражений под Прейсиш-Эйлау (ныне г.Багратионовск Калининградской области) и Фридландом (ныне г.Правдинск Калининградской области).

Впервые русские и прусские войска действовали как союзники, что особенно проявилось в сражении под Прейсиш-Эйлау 7-8 февраля 1807 года, остановившем продвижение войск Наполеона на Россию, продемонстрировав миру героизм русских солдат. В сражениях и боях 1806-1807 годов участвовали и приобретали боевой опыт сотни будущих героев Отечественной войны 1812 года.

Тильзитский мир стал историческим примером политического компромисса различных стран, спасшего Восточную Пруссию от полного уничтожения. Он дал Европе шанс на многие десятилетия стабилизировать мир, установить равновесие сил и интересов. Принципы, заложенные в документах Тильзитского мира, практически предвосхитили Устав Организации Объединенных Наций.

Будучи примером межнационального мира, равновесия сложнейшего комплекса этнических и национальных общин, Калининградская область демонстрирует возможность продвижения к открытому демократическому индустриальному обществу на основе интеграционных геополитических, социально-экономических устремлений и без националистического и конфессионального



противостояния. Эти обстоятельства делают представленную тему чрезвычайно актуальной.

Целью работы является изучение исторической роли Тильзитского мира и его значимости в патриотическом воспитании.

Объект исследования - история Европы и Калининградской области как части Европы.

Предмет исследования - изучение роли истории в жизни города Советска Калининградской области (бывший Тильзит);

Методологическую основу составляют историко-генетический подход, анализ документов.

Работа носит культурно-практический характер, значимость её состоит в том, что разработаны туристские маршруты, связанные с изучаемыми историческими событиями.

ИСТОЧНИКИ И ЦЕНА ПОБЕДЫ В ВЕЛИКОЙ ОТЕЧЕСТВЕННОЙ ВОЙНЕ ГЛАЗАМИ РАЗНЫХ ПОКОЛЕНИЙ

Предина Анна Александровна

Н.р.: Никулина Ирина Ивановна

МОУ СОШ №10 «Пересвет», г. Бердск

Великая Отечественная война - одна из ярких и трагических страниц Отечественной истории. О ней мы знаем из книг, кинофильмов, изучаем на уроках истории. Война закончилась полной победой Советского Союза над сильным и страшным врагом. В этой войне столкнулись две силы, два политических режима - фашизм Гитлера и тоталитаризм Сталина. В своей работе я проанализировала влияние тоталитаризма на ход войны, на судьбы людей. В работе собран материал о людях, в судьбе которых роковую роль сыграли приказы военного времени № 227 и № 270. Большой раздел данной работы посвящён исследованию отношения современников к событиям 1941-1945 г.г. В результате исследования я выяснила, что мои ровесники не всегда справедливо относятся к поступкам людей в те тяжёлые годы. Также работа посвящена рассмотрению вопроса о патриотизме в годы Великой Отечественной войны и в наше время. Основным материалом для сравнительного анализа стали знания учащихся и воспоминания участников Великой Отечественной войны. Рассмотрена проблема патриотизма с точки зрения родителей, дедов и самих учащихся. Собран богатый материал о подвигах в годы Великой Отечественной войны и отношении в тоталитарном государстве к людям, попавшим во вражеский плен и оставшихся в живых. В работе представлен материал, посвящённый тяжёлой жизни в застенках СИБЛОНа. На основании проделанной работы я пришла к выводу, что патриотизм присущ не только старшему поколению, но и современной молодёжи.

ИИСУС И МУХАММЕД: ПРОБЛЕМА ОБЩЕГО И ОСОБЕННОГО В ОБРАЗАХ ХАРИЗМАТИЧЕСКИХ ЛИДЕРОВ ХРИСТИАНСТВА И ИСЛАМА

Архипова Ольга Борисовна

научный руководитель Такмовцева Марина Викторовна

Гимназия № 8, г. Казань

На сегодняшний день очевидна особая актуальность проблемы выхода из оппозиции Вос-ток – Запад, в частном случае проявляющей себя как оппозиция - «христианство» - «ислам», и от решения данной проблемы зависит, возможно, дальнейшее развитие и поддержание мира во многих регионах.

В подобном контексте очевидна актуальность обращения к исследованию культурно-исторических взаимодействий христианства и ислама, а также проблем общего и различного



в них. Особенно интересны перспективы изучения этой проблемы для Татарстана, где налицо ситуация диалога христианской и исламской культур.

Взаимоизучение культур огромное значение приобретает сравнительное изучение христианства и ислама, позволяющее еще раз напомнить о генетической общности этих религий и сделать их понятными друг другу в том их облике, какой они приобрели в процессе последующего развития.

Данная работа представляет собой попытку рассмотреть образы харизматических лидеров христианства и ислама – Иисуса Христа и Мухаммеда и выделить то общее и особенное, что присуще этим образам, а также рассмотреть историю распространения ислама на территории нашей республики и выявить примеры межкультурного диалога христианства и ислама в Татарстане, в чем нам помогли работы отечественных ученых. Это исследования, посвященные изучению текстов Священных писаний христианства и ислама – Библии и Корана, текстов, в которых наиболее полно раскрываются образы харизматических лидеров данных религий, - И.С. Свенцицкой, М.М. Кубланова, П.А. Грязневича, М.Б. Пиотровский, Ю.М. Почто.

Таким образом, целью нашей работы стало проследить на материалах отечественных исследований то общее и особенное, что прослеживается в формировании и бытовании образов харизматических лидеров двух мировых религий: христианства и ислама, Христа и Мухаммеда, и выявить некоторые аспекты межкультурного взаимодействия христианской и исламской культур в Татарстане.

В итоге проделанной работы мы приходим к выводам о том, что генетически образы Христа и Мухаммеда находятся в родстве.

РАЗВИТИЕ ПРЕДПРИНИМАТЕЛЬСТВА В ГОРОДЕ КУЗНЕЦКЕ В КОНЦЕ XVIII - НАЧАЛЕ XX ВЕКОВ

Ошкина Мария Владимировна

научный руководитель Уразова Светлана Альбертовна

ГОУ ВПО Пензенский государственный университет, г. Пенза

Актуальность темы исследования. Интерес к купеческому сословию и отдельным его представителям обусловлен, прежде всего, тем, что купечество, как наиболее мобильное, многоликое сословие, представляет собой объединение экономически активных представителей всех социальных групп российского общества.

Степень научной разработанности проблемы.

История купеческого сословия города Кузнецка Саратовской губернии и Пензенской губернии в конце XVIII – начале XX вв. до настоящего времени не являлась объектом специального исследования, тогда как оно играла весьма важную роль в экономическом и культурном развитии края.

Актуальность темы и состояние научной разработки определили **цели и задачи** данного исследования.

Цель исследования состоит в комплексном изучении купеческого сословия города Кузнецка Саратовской губернии и Пензенской губернии в конце XVIII – начале XX вв.

Научная разработка темы связана с необходимостью решения следующих **задач**:

- показать влияние административной реформы на становление городов;
- проанализировать значение подрядно-откупных операций для первоначального накопления капиталов;
- выявить роль купеческого капитала в торговле;
- исследовать уровень промышленно-промыслового купеческого предпринимательства;
- изучить состав купеческой семьи и тенденции ее развития;
- исследовать социально-психологические типы купечества;



- показать роль купечества в городской общественной жизни, осветить формы социальной активности представителей сословия;
- провести анализ динамики предпринимательской деятельности купечества, ее эволюцию и основные направления;
- показать роль купечества и его отдельных представителей в торгово-промышленном и культурном развитии Пензенского края.

Объектом исследования является история российского торгово-промышленного сословия, а именно провинциального купечества (города Кузнецка Саратовской губернии Пензенской губернии), как первоначального пласта российской торгово-промышленной элиты конца XVIII - начала XX в.

ИНГУШИ В ВЕЛИКОЙ ОТЕЧЕСТВЕННОЙ ВОЙНЕ

Кодзоев Магомед Мусаевич

научный руководитель Гайтукиева Лидия Солсошна

ГОУ «Лицей г. Назрань» Республика Ингушетия

Великая Отечественная война – одна из наиболее значимых и трагических страниц истории нашей родины. Это время, показавшее великую силу народа, его жертвенную, неиссякаемую любовь к Отчизне, его неугасаемую веру в будущее.

Это время высокого патриотизма и подвигов и одновременно – время миллионов личных трагедий, густо замешанных на крови и слезах, гибели близких...

Но несмотря на все ужасы войны, несмотря на казалось бы непреодолимую гитлеровскую военную мощь, мы выстояли. Выстояли и победили. Среди народов страны, вставших на борьбу с фашизмом, был и ингушский народ.

В первые же дни войны по всей Ингушетии развернулось массовое патриотическое движение. В селах, районах, на полевых станах, у зданий колхозных контор, сельских советов проходили экстренные митинги. Люди гневно выступали против подлого, коварного варварского нападения фашистских захватчиков на нашу Родину, записывались добровольцами на фронт.

Во время Великой Отечественной войны более двухсот ингушей и чеченцев защищали Брестскую крепость, в дни героической обороны крепости пали смертью храбрых.

Магомед –Гирей Кодзоев славный представитель моего рода, был призван в ряды Красной Армии в самом начале Великой Отечественной войны.

До 1980 года Магомед-Гирей Кодзоев числился без вести пропавшим. На все письма и запросы матери Магомед-Гирея и его брата Хангирея, их архивов РККА и Главного штаба Армии отвечали: «Пропал без вести». Много лет спустя в газете «Известия» была опубликована статья о М.-Г. Кодзоеве о том, что в ночь на 28 декабря под Сталинградом М.-Г. Кодзоев пал смертью храбрых. Через много лет спустя супруга М.-Г. Кодзоева встретила с его однополчанами. Один из них, рассказал как погиб Магомед-Гирей. Их отделение был дан приказ переправиться с левого берега Волги на правый. Переправлялись со всей амуницией, под вражеским огнем; М.-Г. Кодзоев был смертельно ранен. Великая русская река Волга стала ему могилой.

Сегодня, спустя много лет, мы обязаны помнить имена всех сынов и дочерей, воевавших в Великую Отечественную войну. По воле судьбы им пришлось оставить все и идти защищать свою Родину. Без всякого сомнения, мы можем назвать их Героями.

9 мая 2010 г. будет отмечаться 65-ая годовщина Великой Победы.

Мы снова вспомним наших ветеранов.



КОЭВОЛЮЦИЯ: ОБЩИЙ ОБЗОР

Смоленская Полина Игоревна

научный руководитель Маслова Елена Витальевна

*Северо-Западный Филиал Московского Гуманитарно-Экономического Института,
г. Мурманск*

В последнее время всё чаще приходится слышать или встречать в научной литературе такое новое для уха среднестатистического человека слово, как «коэволюция». Речь в основном шла о согласованном сосуществовании и взаимообусловленном развитии общества и природы. Вообще же нужно говорить о коэволюции как о совместном развитии любых двух и более систем. Коэволюция - (со - приставка, обозначающая в ряде языков совместность, согласованность; лат. *evolutio* - развёртывание) — термин, используемый современной наукой для обозначения механизма взаимообусловленных изменений элементов, составляющих развивающуюся целостную систему. Возникнув в биологии, понятие «коэволюция» постепенно приобретает статус общенаучной категории.

Изучая феномен коэволюции, поначалу полагали, что кооперативная эволюция свойственна лишь синергетически взаимодействующим органическим системам – природным и общественным. Впоследствии понимание коэволюции было расширено до самых предельных уровней существования материи. Сушность коэволюции заключается во взаимосвязанном, взаимообусловленном, совместном и согласованном развитии систем. Можно сформулировать три правила (закона) коэволюции (Э. Байков):

I: существование и развитие любых систем во Вселенной имеет коэволюционный характер;

II: коэволюция систем проявляется в их диалектической дополнительности;

III: при коэволюционной дополнительности систем в тот или иной промежуток времени доминирует всегда одна какая-либо система.

Рассмотрев концепцию, предложенную Э. Байковым, мы решили также обратиться к другим авторам. Наиболее заинтересовала нас работа И. П. Гетманова. Им было выявлено, что в основе процессов коэволюции в условиях Наблюдаемой вселенной лежат принципы, имеющие иерархическую систему. Автор даёт обоснование и доказательство каждому из принципов.

Актуальность исследования проблемы социально-философского смысла коэволюции и применения его к содержанию образования определяются особенностями современного этапа развития цивилизации. Коэволюционный подход как общее философское основание позволяет плодотворно использовать возможности различных наук – педагогики, психологии, этологии, естествознания, включая экологию, - для построения процесса формирования нового мировоззрения.

9 МАЯ- ПРАЗДНИК МОЕЙ СЕМЬИ ИЛИ СТРАНЫ?

Ночовный Максим Леонидович

научный руководитель Серегина Галина Ивановна

Когалымская МОУ «Средняя школа №3», г. Когалым, ХМАО-Югра

В этом году наша страна будет отмечать 65 годовщину победы советского народа над фашистской Германией. По мере приближения памятной даты в обществе на страницах газет, журналов, в блогах Интернета разгорается дискуссия о 9 мае. Что это за праздник: государственно- идеологический или личностный – семейный? В современном российском обществе, как известно, много самых разнообразных праздников, что называется, «на любой вкус». Но одним из любимых и важных праздников россияне называют День Победы (41% респондентов).

В работе представлена история праздника. В хронологической последовательности рас-



крываются исторические и современные традиции Дня Победы. Это появления парада победы, празднование 9 мая как нерабочего дня. Появление памятников – мемориалов Могила Неизвестного солдата и Вечного огня, традиции Минута Молчания.

Время проходит и живых свидетелей тех событий остается все меньше и меньше, чтобы память об этих мужественных и героических людях оставалась в сердцах появляются новые приметы и традиции празднования: георгиевская лента, единый парад Победы-2010 года, или акция мобильных операторов Песня Победы.

В работе представлено исследование, посвященное отношению респондентов к празднику 9 мая, о семейных традициях, связанных с праздником, о новых и старых традициях, которые сохраняются и появляются в семьях респондентов. Также во время опроса исследовался вопрос о необходимости этого праздника, ответы на который привели к выводу, что праздник любимый, семейный и рождает гордость за свою страну и своих сограждан.

Главная ценность для общества – память о важнейших событиях своей истории. Это то, что реально объединяет жителей нашей огромной страны. То, что рождает внутреннюю гордость за свою страну и помогает стать настоящим патриотом.

КАТЕГОРИЯ «ОТВЕТСТВЕННОСТЬ» В СИСТЕМЕ ОБЩЕСТВЕННЫХ ОТНОШЕНИЙ

Хайруллин Рустам Санирович

научный руководитель Ходырева Олеся Михайловна

ФГОУ ВПО «Оренбургский Государственный Аграрный Университет», г. Оренбург

1. Интерес к категории «ответственность» обусловлен рядом причин, среди которых можно выделить усиление роли и увеличение масштабов и мощи воздействий человека на природу и социум, глобальный характер последствий принимаемых решений, осознание необратимости социальных процессов. Несмотря на разнообразие причин, думается, что во многом они имеют единое основание – усиление «технизации» жизнедеятельности.

2. В современном мире, с его головокружительным многообразием знаний, гуманистических ценностей, жизненных ориентиров, осознание моральной ответственности оказывается задачей, которая хотя и с трудом, но все же подвластна отдельной личности. Но лишь одна морально ответственная личность не сможет изменить ситуацию, поэтому все в руках у морально ответственного общества, иначе неизбежна техногенная катастрофа. Опасность этого явления в современной России достаточно велика, более того, все признаки этого разрушительного процесса мы можем наблюдать повсеместно (например, катастрофа в Чернобыле и ее последствия).

3. Следует иметь в виду, что категория ответственности раскрывается через внутренний мир, который не состоит из внешних объектов, и главная задача ответственности как раз и заключается в том, чтобы включить человека в активный жизненный процесс и тем самым раскрыть его внутренний ценностный потенциал. Таким образом, чем более развиты общественные отношения, тем выше ответственность человека.

4. Категория ответственность проникает во все общественные отношения, формируя социальное бытие человека. Правовые отношения формируют юридическую ответственность, как механизм регуляции правовой социализации личности; политические отношения – ответственность политического деятеля в процессе принятия политических решений; моральные отношения – моральную ответственность как один из основных способов нормативной регуляции действий человека в обществе; социально-статусные и корпоративные отношения – профессиональную ответственность социального субъекта, то есть с каждой профессиональной ролью и со спектром входящих в нее задач связана соответствующая форма ответственности за выполнение задач; духовные отношения – религиозную ответственность, как ответственность перед Богом за свои поступки.



5. Универсальность категории «ответственность» заключается в том, что все формы ответственности в общественных отношениях дополняют друг друга, включают в себя существенные качества каждого из ее видов.

СОЛОВЕЦКИМ ЮНГАМ ПОСВЯЩАЕТСЯ, ИЛИ ШАГНУВШИЕ В БЕССМЕРТИЕ

Ахметов Ильнур Ямилевич, Закиров Руслан Бадриевич

научный руководитель Полосин Виталий Тихонович

МОУ СОШ №29, Республика Башкортостан, г. Уфа

В связи с приближающимся юбилеем – 65-летним юбилеем Победы над фашистской Германией – в российском обществе возрос интерес к истории Великой Отечественной войны. В своем исследовании мы хотим осветить историю уникального воинского подразделения, сформированного в годы войны фактически из детей. Речь идет о Соловецкой школе юнг.

Большую трудность при выполнении работы составил тот факт, что история школы юнг слабо отражена в исторической литературе. Героическим прошлым юнг занимаются в основном музеи в разных городах страны. Опубликовано много разрозненного материала о юнгах, их участии в боевых операциях, их послевоенной судьбе, но нет ни одной серьезной монографии, которая освящала бы эту уникальную страницу военной истории.

Но нам повезло – мы познакомились с последним, оставшимся в живых в нашей республике бывшим Соловецким юнгой первого набора Тарашуком Генри Николаевичем. К сожалению, наше знакомство и дружба с этим мужественным и прекрасным человеком оборвалась 15 ноября 2009 года... Но наши встречи с ним, разговоры, не пропали даром. Именно воспоминания Генри Николаевича легли в основу нашего исследования. Слушая его рассказы о том, как пацаны 14-16 лет жили в палатках, умывались снегом, рыли себе землянки в твердом грунте и учились, а потом воевали, мы невольно задавались вопросом: «А мы сами смогли бы так? Уйти из родительского дома навстречу неизвестности, а может быть и гибели?» Поэтому мы склоняем головы перед памятью наших сверстников, которые наравне со взрослыми встали на защиту Родины, когда над ней нависла смертельная опасность.

И мы хотим, чтобы и наше поколение не утратило принципы исторической памяти, чтобы не ушли в забвение герои, отдавшие свои жизни за Родину.

НЕКЛАССИЧЕСКАЯ НАУКА

Егорова Юлия Юрьевна

научный руководитель Любовь Ивановна Сулова

*Пензенский филиал ГОУ ВПО «Российский государственный университет
инновационных технологий и предпринимательства», г. Пенза*

Вопрос развития науки в настоящее время представляет особый интерес для общественности. Наука на данном этапе своего развития подключилась ко всем сферам жизни человека, поэтому особенно актуальным для исследований стал процесс ее развития.

Основные, значимые события в науке произошли в период становления неклассической науки (первая половина XX в.). Этот период стал исходным пунктом, отвергающим объективизм классической науки и представление реальности как чего-то не зависящего от средств ее познания, субъективного фактора, который связан с разработкой релятивистской и квантовой теории. Неклассическая наука осмысливает связи между знаниями объекта и характером средств и операций деятельности субъекта.



Тема научной революции и становление неклассической картины мира не могла не взволновать историков, «летописцев» философии науки и самих ученых. Проблемы становления неклассической науки многократно озвучивались и поднимались в трудах различных ученых, развивались в новых научных интерпретациях, рассматривались под различным углом зрения. Наиболее интересной проблемой в рамках данной темы стала проблема понимания знания с точки зрения неклассической науки. Данной темы не раз касались в своих трудах И. Лакатос (Фальсификация и методология научно-исследовательских программ), К. Р. Поппер (Логика и рост научного знания), М. Полани (Личностное знание).

На современном этапе развития науки крайне важно учитывать историческую цепочку взаимодействия и изменения научных картин мира, типов рациональности и оснований науки. Анализ становления этапа неклассической науки, выделения ее особенностей. Подробное рассмотрение влияния третьей научной революции на науку в целом и на становление различных научных дисциплин в частности. Изучение взаимодействия неклассической и постнеклассической науки. А так же выделение методологических проблем неклассической науки, ввиду их возрастающей актуальности.

КОНЦЕПЦИЯ ИНФОРМАЦИОННОЙ ЭПИСТЕМОЛОГИИ И ЕЕ СВЯЗЬ С КИБЕРНЕТИЧЕСКОЙ ЭПИСТЕМОЛОГИЕЙ

Стежка Елена Владимировна

научный руководитель Сулова Любовь Ивановна

Пензенский филиал ГОУ ВПО «Российский государственный университет инновационных технологий и предпринимательства», г.Пенза

Данная работа посвящена исследованию концепций информационной и кибернетической эпистемологии.

Актуальность работы заключается в том, что прогресс в сфере компьютерной техники способствуют осознанию новых вопросов, касающихся человеческого знания, роли знания в жизни общества, видов знания и способов его существования.

Цели: исследование теоретического знания и эпистемологии, интеллектуальной собственности и ее проблем, технологического подхода к исследованию знаний, концепция информационной эпистемологии, проблемы искусственного интеллекта, кибернетической эпистемологии.

Задачи: 1) определение предметной области и круга проблем эпистемологии; 2) определение сходств и различий гносеологии, эпистемологии и методологии; 3) рассмотрение проблем интеллектуальной собственности; 4) изучение технологического подхода к исследованию знаний; 5) исследование проблемы искусственного интеллекта; 6) рассмотрение концепций информационной и кибернетической эпистемологии.

Научная новизна исследования заключается в том, что в работе:

- 1) выявлены сходства и различия гносеологии, эпистемологии и методологии;
- 2) выделены основные проблемы интеллектуальной собственности;
- 3) определена связь концепции информационной эпистемологии с кибернетической эпистемологией.

Вывод: рассмотрев концепции информационной эпистемологии и кибернетической эпистемологии, определили их связь в основных проблемах и вопросах. Также установили что непосредственным предметом исследований информационной и кибернетической эпистемологии является искусственный интеллект, а исследование знаний происходит с позиции переработки и преобразования информации в ее высшую форму-знание.

XXV Юбилейная Всероссийская конференция обучающихся
«ЮНОСТЬ, НАУКА, КУЛЬТУРА»



ХИМИЯ

2010



ХИМИЧЕСКОЕ ЗАГРЯЗНЕНИЕ СНЕГА КАК ПОКАЗАТЕЛЬ СОСТОЯНИЯ АТМОСФЕРЫ

Мхитарян Аннаида Камоевна

научный руководитель Жиганова С.В.

МОУ СОШ № 82 с углубленным изучением отдельных предметов, Самара

Современный состав газовой атмосферы целиком определяется деятельностью живых организмов. Особенно резко возросла нагрузка на окружающую среду во второй половине 20 века. При сгорании топлива происходит наиболее интенсивное загрязнение приземного слоя атмосферы, особенно в мегаполисах и крупных городах, промышленных центрах, ввиду широкого распространения в них автотранспортных средств, ТЭЦ, котельных и других энергетических установок, работающих на угле, мазуте, дизельном топливе, природном газе и бензине. Вклад автотранспорта в общее загрязнение атмосферного воздуха достигает здесь 40- 50 %. Вследствие этого нарушился естественный круговорот веществ в биосфере, под угрозой оказалось здоровье нынешнего и будущего поколений людей. Главными антропогенными загрязнителями атмосферного воздуха кроме оксидов серы, азота, углерода, пыли и сажи являются сложные органические, хлорорганические и нитросоединения, техногенные радионуклиды, вирусы и микробы. Наиболее опасны широко распространенные в воздушном бассейне России диоксин, бензапирен, фенолы, формальдегид, сероуглерод. Преимущественно токсическое действие оказывают свинец, кадмий. Большую экологическую опасность представляет оксид серы (IV) - SO_2 , антропогенные суммарные выбросы которого в мире составляют около 150 млн. т/г.

Снежный покров является эффективным накопителем аэрозольных загрязняющих веществ, выпадающих из атмосферного воздуха. Измерение загрязняющих веществ в снежном покрове позволяет оценить загрязнение атмосферного воздуха, воды и почв. Снежный покров не активен ни в химическом, ни в биологическом отношении, в нем не происходит химических трансформаций веществ, следовательно, он является индикатором предшествовавшего загрязнения атмосферы и будущего загрязнения почвы и гидросферы. Нами были взяты пробы снега в разных местах г Самары: район школы № 82, улица Средне-Садовая, улица Ново-Вокзальная, Московское шоссе. В качестве фона мы взяли пробу снега в 30 км от г Самары в районе села Сырейка. Пробы снега брались в стеклянные трёхлитровые банки по всей глубине его отложения. Сразу после таяния снега, когда температура талой воды равнялась комнатной, проводили измерение pH (кислотность воды), определяли количество взвешенных веществ, сухой остаток, нитрат, гидрокарбонат, сульфат и хлорид ионы.

ЭКСПЕРИМЕНТАЛЬНАЯ И КЛИНИЧЕСКАЯ ФАРМАКОЛОГИЯ КОМПЛЕКСНОГО ПРЕПАРАТА НА ОСНОВЕ НАНОСЕЛЕНА

Севостьянова Ольга Игоревна

научный руководитель Оробец Владимир Александрович

*ФГОУ ВПО «Ставропольский государственный аграрный университет»,
г. Ставрополь*

Интенсивный рост и развитие животноводства поставило перед ветеринарной наукой ряд проблем, связанных с совершенствованием технологических систем сельскохозяйственных предприятий, обеспечивающих получение здоровой продукции, с одной стороны, разработкой более эффективных средств и способов общей неспецифической и специфической профилактики и терапии болезней животных, особенно молодняка, с другой. В большинстве случаев, причиной патологического состояния является нарушение метаболизма – высоко интегрированного и целенаправленного процесса, обеспечивающего обмен веществ и энергии между клеткой и средой.



Одной из причин замедления роста, дегенеративных изменений мышечной ткани и печени, кардиомиопатии, нарушении эмбриогенеза и репродуктивной функции может служить дефицит селена в рационе питания сельскохозяйственных животных. Негативные изменения в функционировании органов, систем органов и организма как единого целого при низком содержании селена обусловлены тем, что на клеточном уровне данный микроэлемент играет ключевую роль в поддержании целостности мембран, активно участвует в ферментативных процессах, участвует в метаболизме аминокислот и кетокислот, а также целого ряда энергопродуцирующих превращений. Селен участвует в первой и второй фазах биохимической адаптации.

Целью работы явилась разработка комплексного препарата на основе наноселена для повышения продуктивности и качества здоровья животных.

Для достижения поставленной цели были определены следующие задачи:

✓ разработать новый селенсодержащий препарат и изучить его фармако-токсикологические параметры;

✓ отработать оптимальные терапевтические дозы на лабораторных животных;

✓ изучить влияние препарата на некоторые показатели биохимического статуса;

✓ изучить влияние препарата на качество мяса и его состав.

В ходе проведенной работы:

- изучили фармако-токсикологические параметры нового селенсодержащего препарата;

- отработали оптимальную терапевтическую дозу исследуемого препарата на лабораторных животных;

- изучили влияние препарата на некоторые показатели биохимического статуса кроликов;

- изучили влияние препарата на качество мяса и его состав.

Результаты проведенных исследований позволяют утверждать о перспективности дальнейшего изучения препарата для использования его в ветеринарной практике.

ОПРЕДЕЛЕНИЕ СОДЕРЖАНИЯ ЙОДА В ТРАДИЦИОННЫХ ДЛЯ РЕГИОНА ПРОДУКТАХ ПИТАНИЯ

Богданова Валерия Олеговна, Морозова Ксения Васильевна

научный руководитель Сысоева Татьяна Ивановна

МООУ «Санаторная школа – интернат №2», г. Магнитогорск

Исследовательская работа, имея целью изучение проблемы дефицита йода и определение его содержания в некоторых, традиционных для региона и, в частности, для г. Магнитогорска, продуктах питания, выполнялась в два этапа.

На втором этапе (2009 - 2010г) осуществлялся количественный анализ содержания йода в тех продуктах питания, где он был определён на первом этапе.

Содержание йода в продуктах, входящих в меню школьной столовой, осуществлялось по отраслевым методическим указаниям МУК 4. 1. 1106 - 02, утверждённых и введённых в действие Главным санитарным врачом РФ 14.02.02 года.

В условиях школьной лаборатории нами применялся титриметрический метод, заключающийся в удалении органической составляющей вещества, экстракции йодида и выделении свободного йода, который оттитровывают раствором тиосульфата натрия и по расходу которого рассчитывают содержание йода в навеске исследуемого продукта.

Исследование содержания йода в йодированной соли показало, что не все пробы содержат требуемое количество этого элемента. Так, при норме 0,04мг/кг+0,0015 в двух пробах наблюдался недостаток йода. Это можно объяснить тем, что йодированная соль требует особого хранения в герметично закрытых стеклянных банках при нормальной температуре и в сухом месте.

Установленное содержание йода в йодированных хлебопродуктах соответствует ГОСТу, но такая продукция крайне редко появляется на прилавках магазинов. Поэтому решить проблему



йододефицита потреблением данных продуктов вряд ли возможно.

Наибольшее содержание йода было установлено в рыбных морепродуктах, однако в речной рыбопродукции йод обнаружен в незначительных количествах.

ОБНАРУЖЕНИЕ ФОСФАТОВ, МОЛОЧНОЙ КИСЛОТЫ И МОЧЕВИНЫ В СМЫВАХ РУК, А ТАКЖЕ КОЛИЧЕСТВЕННОЕ ОПРЕДЕЛЕНИЕ ФОСФАТОВ В ПОЛУЧЕННЫХ СМЫВАХ

Сенина Мария Сергеевна

научные руководители Новикова Татьяна Владимировна, Кутырева И.А.

МОУ лицей №28, г. Нижний Новгород

Каждый из нас может узнать о количестве веществ в организме, сдав необходимые анализы в медицинском учреждении, но я считаю, есть более доступный и интересный объект исследований, о котором многие и не догадываются. Это смывы с кожи человека. Целью моей работы является не только изучение метода, но и возможность применения этой методики в медицине, для обследования пациентов и предупреждения серьёзных заболеваний.

Первым этапом моей работы было взятие смывов у учеников 11"А" класса лицея №28. Мною были взяты смывы рук у 26 учеников в возрасте 16-17 лет, из которых 8 мальчиков и 18 девочек.

Вторым этапом моей работы было проведение качественных реакций на фосфаты, мочевину и молочную кислоту. Реакции на обнаружение фосфатов были проведены со следующими реактивами: с хлоридом бария; с 2,5% раствором молибдата аммония в серной кислоте и 0,5 % раствором аскорбиновой кислоты, с использованием кипящей водяной бани; с магниезальной смесью; с нитратом серебра. Реакция на обнаружение молочной кислоты - с 1% раствором хлорида железа (3)-это так называемая реакция Берга. Реакция на обнаружение мочевины - с 0,2 % раствором диметилглиоксима в 25% серной кислоте, с использованием кипящей водяной бани.

Третьим этапом моей работы являлось количественное определение фосфатов в полученных смывах. К 5 мл полученных смывов добавляют 2,5% раствором молибдата аммония в серной кислоте и 0,5 % раствор аскорбиновой кислоты. Полученный раствор греют 10 минут на водяной бане, после чего помещают в фотометрические кюветы с длиной поглощающего слоя 5 см и фотометрируют на спектрофотометре на фоне контроля (контроль готовят аналогичным образом, только вместо смыва добавляют дистиллированную воду) при длине волны 680 нм. После того как были получены результаты всех смывов был построен калибровочный график. Для построения, которого используют стандартный раствор дигидрофосфата калия.

Четвёртым этапом моей работы являлась проверка полученных данных о количестве фосфатов с помощью медицинских анализов.

СОСТОЯНИЕ СНЕЖНОГО ПОКРОВА ПОСЕЛКА ЗАГОРСК Г.УЛАН-УДЭ (ПОСЕЛОК ЗАГОРСК- МЕСТО ПРОЖИВАНИЯ УЧАЩЕГОСЯ)

Ершов Алексей Андреевич

научный руководитель Цыренова Руслана Викторовна

МОУ СОШ №7, г. Улан-Удэ, Республика Бурятия

Целью работы является изучение состава снежного покрова поселка Загорск, на основании химических свойств ионов, для установления степени загрязнения атмосферного воздуха и почвы.

Снежный покров является наиболее важным объектом для индикации загрязнения не только атмосферных осадков, но и атмосферного воздуха, а также последующего загрязнения почв,



вод и растительности.

Снег, обладая высокой сорбционной способностью, во время снегопада захватывает многочисленные вещества, содержащиеся в атмосфере. Это продукты отходов промышленных предприятий, газы, нерастворимые частицы минерального и органического происхождения, существенной частью которых являются продукты техногенеза.

Отбор проб снега и подготовка к анализу проводились по методике мониторинга снежного покрова Василенко В.Н. Сущность методики заключается в отборе проб снега с последующим их анализом.

Точки опробования снежного покрова размещались в пределах основной производственной зоны поселка (Авиационный завод - автозаправочная станция - котельная поселка - автомагистраль). И на территории, прилегающей к этой зоне: моя школа №22 и мой дом. Был выполнен отбор проб в области предполагаемого поступления загрязнений, на территории, прилегающей к этой зоне. В отобранных образцах снега определялись следующие химические компоненты: ионы железа двух- и трехвалентного; основные водорастворимые ионы — сульфаты, нитраты, хлориды, карбонаты и рН раствора.

Результаты опробования снега в промышленной зоне и прилегающей территории показали, что ультрапресная вода, образующаяся при таянии снега, имеет кислую и слабокислую реакцию. Незагрязненным атмосферным осадкам свойственно значение рН = 5,6. Аномальные значения рН наблюдаются как в непосредственной близости от источников выброса (вблизи авиационного завода и котельной поселка рН талой снеговой воды составляет 4,0–4,5). На расстоянии 500 - 1000 м на юго-запад значение рН равно 5-6 (автомагистраль, возле школы, дома). 80% растительности земного шара предпочитает щелочную среду. Следовательно, окисление ведет к постепенному исчезновению растительности.

СИНТЕЗ ХИРАЛЬНЫХ БИЯДЕРНЫХ КОМПЛЕКСОВ МЕДИ ДЛЯ ИЗУЧЕНИЯ РАСПОЗНАВАНИЯ ЭНАНТИОМЕРОВ АМИНОКИСЛОТ

Вербицкий Иван Иванович

Марина Дмитриевна Решетова

Россия, г.Москва, ГОУ лицей №1303 (11 класс), Московский Государственный Университет им. М.В. Ломоносова

Молекулярное распознавание и селективное связывание играют основную роль в процессах самосборки и образования ассоциатов в биологических системах. Мы предположили, что комплексы металлов с оптически активными азометинами должны обладать способностью селективно связывать энантиомеры аминокислот. Для изучения такой возможности мы начали исследование по получению биядерных медных комплексов с хиральными ациклическими азометиновыми лигандами на основе дикарбонильных производных фенолов и природных аминокислот. Схема синтеза представлена ниже.

Методом УФ-спектроскопии будет изучено связывание энантиомеров аминокислот. На основе полученных данных мы предполагаем определить константы их связывания и коэффициент селективности.

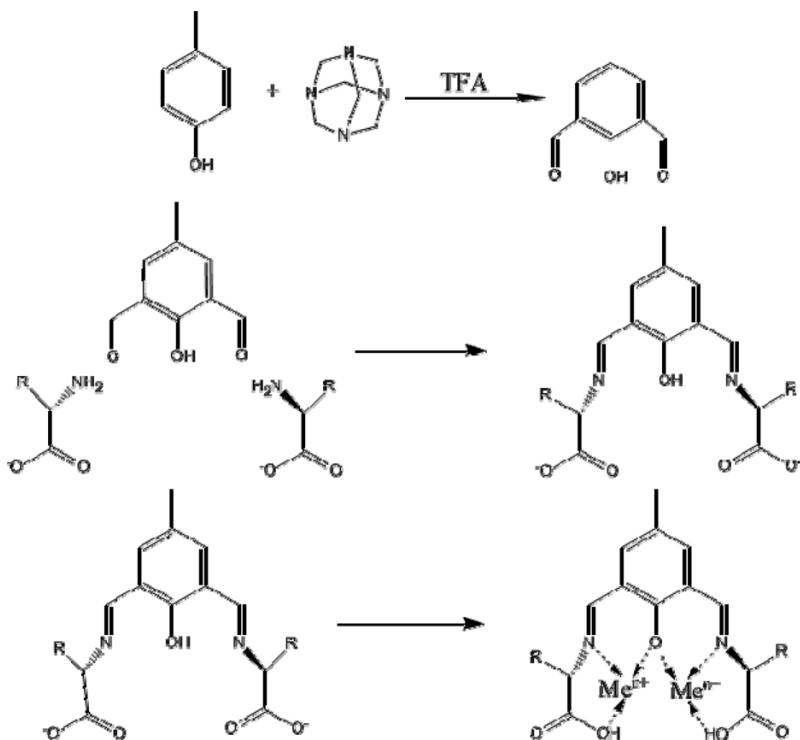

ИЗУЧЕНИЕ РЕАКЦИИ АСИММЕТРИЧЕСКОГО РАСКРЫТИЯ МЕЗО-ЭПОКСИДОВ ТРИМЕТИЛСИЛИЦИАНИДОМ

Маштак Леонид Александрович

Чусов Денис Александрович

Россия, г.Москва, ГОУ лицей №1303 (10 класс), Институт элементоорганических соединений им. А. Н. Несмеянова РАН

(1R,2S)-1-триметилсилилокси-2-циано-циклогексан является важным интермедиатом в синтезе многих биологически активных веществ, в частности (1R,2S)-4-(2-циано-циклогексил-окси)-2-трифторметилбензонитрил (рис.1):



Рис.1

В настоящее время оптимальным методом его получения является реакция циклогексен-оксида с триметилсилилцианидом, катализируемая иттербиевым комплексом (рис. 2):

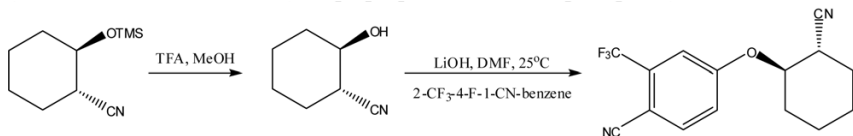

Рис.2

Выход реакции составляет 90%, энантиомерный избыток 91%. Недостатком является длительное время реакции (4 суток) и низкая температура проведения.

Целью нашей работы является синтез асимметрических катализаторов и их использование в реакции раскрытия циклогексен-оксида триметилсилиланидом. В качестве катализаторов мы использовали катализатор Белокопя (cat 2), который хорошо зарекомендовал себя в реакции цианирования альдегидов, цинковый комплекс (cat 1), который представляет дополнительный интерес, поскольку приводит к образованию изонитрила, а также титановый комплекс с аналогичным лигандом.

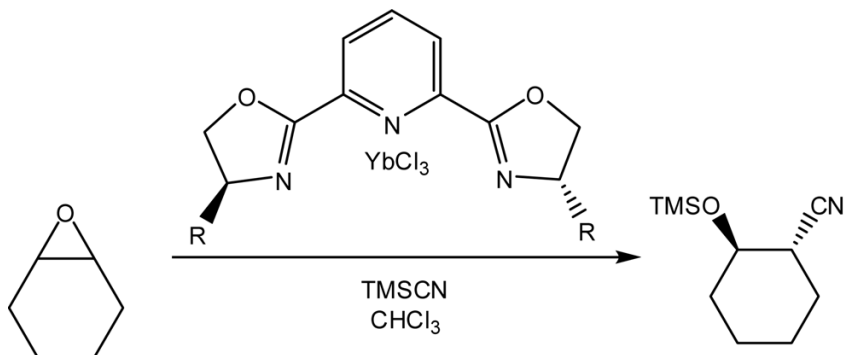
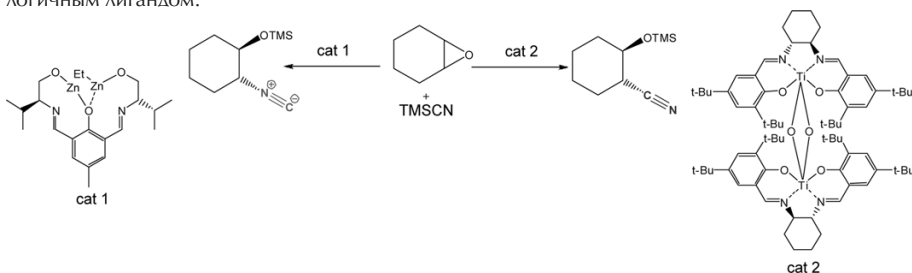

НОВАЯ РЕАКЦИЯ ОКСИМОВ: ПОЛУЧЕНИЕ БРОМКЕТОНОВ ПОД ДЕЙСТВИЕМ СИСТЕМЫ $\text{H}_2\text{O}_2\text{-NBR}$

Митрофанов Юрий Алексеевич

научный руководитель Терентьев Александр Олегович

г.Москва, ГОУ лицей №1303 (11 класс),

Институт Органической Химии им. Н.Д.Зелинского РАН

Оксимногруппа обладает большим потенциалом для использования в органическом синтезе. Оксимы ($\text{R}^1\text{R}^2\text{C}=\text{NOH}$), как правило, могут быть без труда получены из соответствующих кетонов с выходами, близкими к количественным. Это позволяет использовать оксимную группу как защитную для карбонильной группы, а также для очистки карбонильных соединений от примесей. Оксимы также получают из нитросоединений, алкенов, нитрозированием метиленовых групп и с помощью других реакций. В этом случае оксимы интересны как предшественники соответствующих кетонов. В связи с вышесказанным актуальна задача трансформации оксимной группы в кетогруппу (реакция дезоксимирования). Известные методы дезоксимирования



основаны на использовании различных окислителей, возможно также применение кислотного гидролиза оксимов.

Настоящая работа посвящена исследованию взаимодействия оксимов с системой $\text{H}_2\text{O}_2\text{-HBr}$. В последние два десятилетия получили активное развитие реакции хлорирования и бромирования органических соединений HCl/HBr кислотами в сочетании с пероксидами. Наиболее активно эти методы применяются для галогенирования аренов, алкенов и кетонов. Системы пероксид- HNaI при работе в лаборатории удобнее и безопаснее по сравнению с использованием элементарных галогенов. Важным преимуществом этих систем является также экологичность и технологичность.

Известно, что оксимы могут взаимодействовать с бромом или хлором с образованием соответствующих геминальных галогеннитрозосоединений. Ранее было обнаружено, что под действием системы $\text{H}_2\text{O}_{2\text{aq}}\text{-HCl}_{\text{aq}}$ с использованием CHCl_3 в качестве растворителя оксимы превращаются в геминальные хлорнитрозосоединения. В ходе настоящей работы было показано, что система $\text{H}_2\text{O}_2\text{-HBr}$ может быть использована для получения бромкетонов из оксимов. Моно- и дибромкетоны являются ценными полупродуктами органического синтеза. Получение трибромкетонов затруднительно и поэтому их применение мало изучено.

Было проведено исследование влияния условий проведения реакции на выходы продуктов реакции на примере 4'-бромacetофенона **1**. Реакцию проводили в уксусной кислоте, т.к. этот растворитель инертен по отношению к образующемуся бром и позволяет проводить синтез в гомогенных условиях, что упрощает методику проведения эксперимента.

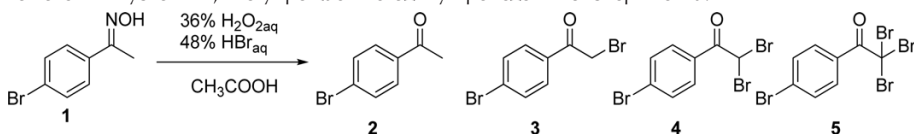

Общая методика: 200 мг оксима *p*-бромacetофенона растворяли в 2 мл CH_3COOH , добавляли 36% водный раствор H_2O_2 , 48% водный раствор HBr , затем кипятили смесь с обратным холодильником. Прибавляли 20 мл CHCl_3 , промывали смесь 2×20 мл H_2O , осушали Na_2SO_4 , удаляли растворитель в вакууме водоструйного насоса. Состав полученной смеси исследовали методом ^1H ЯМР.

СИНТЕЗ 3-ФЕНИЛЦИКЛОПЕНТЕН-2-ОНА-1

Михалев Тимофей Антонович

Миняев Михаил Евгеньевич

Россия, г.Москва, ГОУ лицей №1303 (10 класс) Научно-исследовательский физико-химический институт им. Л. Я. Карпова

Существует множество комплексов *d*- и *f*-элементов с цикlopentadiенильными лигандами и их замещенными производными. Цикlopentadiенильных комплексов переходных металлов, содержащих фенильный заместитель в цикlopentadiенильном кольце, известно гораздо меньше. 3-Фенилциклопентен-2-он-1 является синтетическим предшественником дизамещенных цикlopentadiенов, которые, в свою очередь, выступают синтетическими предшественниками комплексов переходных металлов с фенилзамещенными цикlopentadiенильными лигандами.

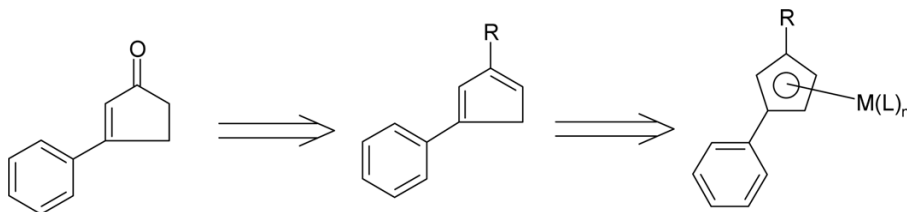

3-Фенилциклопентен-2-он-1 был получен в ходе трехстадийного органического синтеза. Бромирование метильной группы ацетофенона на первой стадии позволило получить фенацилбромид (I). На второй стадии из этилового эфира ацетоуксусной кислоты получили натриевую соль, которая затем прореагировала с фенацилбромидом, приведя к веществу II. Циклизация продукта II с сопутствующим декарбоксилированием под воздействием гидроксида натрия привела к 3-фенилциклопентен-2-ону-1 (III). Строение продуктов II и III подтверждено методом спектроскопии ЯМР ^1H .

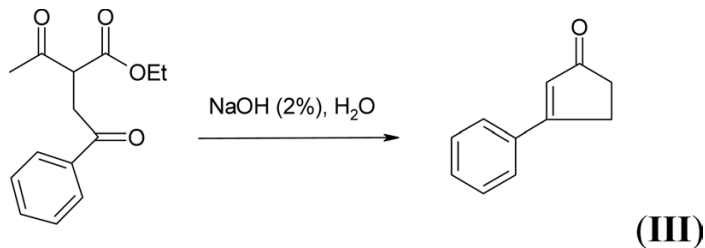
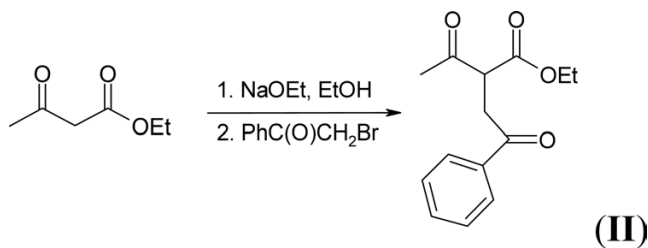
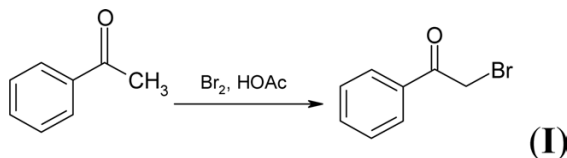

РЕАКЦИИ НУКЛЕОФИЛЬНОГО ЗАМЕЩЕНИЯ С 3-БРОМ-1,2-ОКСАЗИН-N-ОКСИДАМИ

Хмыров Денис Евгеньевич
Лесив Алексей Валерьевич

Россия, г.Москва, ГОУ лицей №1303 (11 класс),
Институт органической химии им. Н.Д. Зелинского РАН

5,6-Дигидро-4*H*-1,2-оксазин-*N*-оксиды широко используются в органическом синтезе. Описано два основных пути их использования в полном синтезе: 3+2-циклоприсоединение к алкенам с последующим восстановлением (way *a*, scheme 1) и силилирование (way *b*, scheme 1).

Схема 1

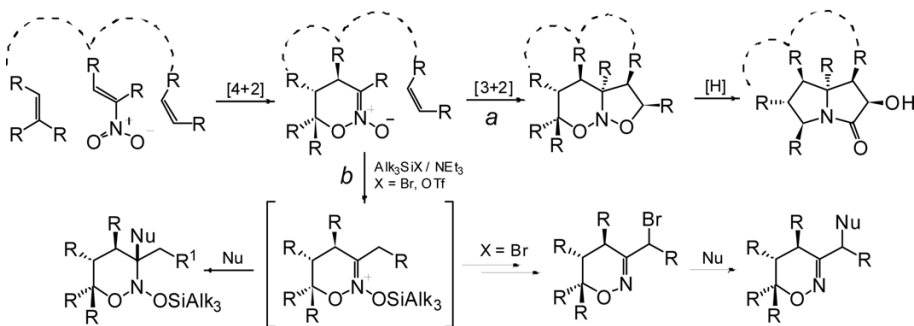

Интересно, что 3-функционализированные 1,2-оксазин-*N*-оксиды практически не изучены, хотя наличие функциональной группы, непосредственно связанной с реакционным центром этих соединений может существенно расширить их химию. Так, в 1970-1980 годы И.Е. Членовым с соавторами было показано, что 3-нитро-1,2-оксазин-*N*-оксиды нитронаты вступают в реакции [3+2]-циклоприсоединения с алкенами с образованием продуктов разнообразных перегруппировок циклических нитрозоацеталей. Однако поскольку получение 3-нитро-1,2-оксазин-*N*-оксидов является достаточно сложной задачей (пять стадий на исходный тринитрометан), эти работы не нашли применения в органическом синтезе.

Недавно в нашей группе была разработана простая и эффективная стратегия синтеза 3-бром-1,2-оксазин-*N*-оксидов с использованием реакции 4+2-циклоприсоединения. Было показано, что полученные *N*-оксиды проявляют интересную множественную реакционную способность по отношению к алкенам.

Схема 2

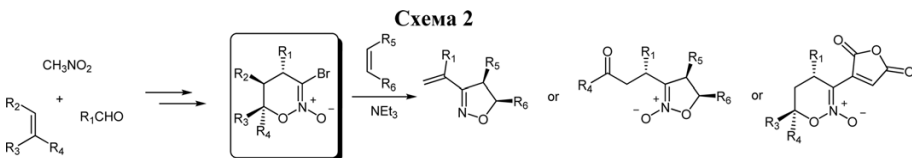

Настоящая работа является продолжением этих исследований и посвящена изучению взаимодействия 3-галоген-*N*-оксидов с электронодонорными олефинами. Было показано, что в условиях кислотного катализа в реакции образуются продукты, отвечающие формальному замещению атома галогена на нуклеофил.

XXV Юбилейная Всероссийская конференция обучающихся
«ЮНОСТЬ, НАУКА, КУЛЬТУРА»



ЭКОЛОГИЯ, БЕЗОПАСНОСТЬ ЖИЗНЕДЕЯТЕЛЬНОСТИ

2010



ЭКОЛОГИЧЕСКИЕ ИССЛЕДОВАНИЯ В ПОСЁЛКЕ ПУДОСТЬ

Абрамушина Евгения Леонидовна

научный руководитель Мирошкина С.М.

*Пудостьская СОШ, Центр программы «Школьная экологическая инициатива»,
Гатчина, ПИЯФ РАН*

Загрязнение посёлка бытовыми отходами, низкое качество питьевой воды, вымирание редких растений – одни из самых главных экологических проблем нашей Пудости. Чтобы найти решение этих проблем, я изучила сами проблемы и предложила способы их решения.

Целью моей работы в 2009 году было изучение экологически проблемных мест поселка, осведомление жителей посёлка о проблемах, и способствование улучшению экологических проблем посёлка.

Сравнив результаты 2009 года с 2007-2008 годами я убедилась, что состояние предполагаемого заказчика Репузи не улучшилось. Главными проблемами продолжают оставаться мусор, старые кострища и вырубка деревьев. Для ликвидации мусора и старых кострищ предлагается оборудовать специальные места для отдыха, проводить в ельнике субботники. С вырубкой деревьев проблема пока остаётся нерешённой.

В 2009 году, по сравнению с 2007-2008 годами, проблема несанкционированных свалок увеличилась. Проблема со своевременным вывозом мусора с помойки посёлка Пудость стала меньше. Проблема со своевременным вывозом контейнеров с мусором с перекрёстка Пудость – Мыза-Ивановка – ДРСУ не изменилась.

Для того чтобы узнать, что волнует население посёлка Пудость, я решила провести социологический опрос населения по анкетам, предложенным программой «Школьная экологическая инициатива». По сравнению с прошлыми годами, в 2009 году вопросы, волнующие население, не изменились. Людей также беспокоит проблема питьевой воды.

По результатам опытов видно, что вода в реке Ижора имеет довольно неплохое качество, но всё-таки, её состояние оставляет желать лучшего. Особо острой проблемой является мусор по берегам реки и заросли в некоторых местах огромные заросли борщевиков.

Для того, чтобы узнать, каково качество питьевой воды и воды в посёлке, я провела несколько химических тестов, результаты которых сравнила с результатами прошлых лет.

По сравнению с 2007-2008 годами, в 2009 году радиационный фон не увеличился и остался в пределах естественного фона.

В этом году в 1А и 3Б классах проводится кружок «Эко-Мир». Мы провели несколько конкурсов экологического рисунка, субботники и поход по реке Ижора.

Свою работу я защитила на международной БИОС-олимпиаде 2009, где заняла почётное призовое место. Так же я доложила свою работу 8 декабря 2009 года на межрегиональной итоговой научно-практической конференции по программе «Школьная экологическая инициатива», в актовом зале Петербургского института ядерной физики.

ФАКТОРЫ РИСКА. ИЗМЕРЕНИЕ ФАКТОРОВ РИСКА НА РАБОЧЕМ МЕСТЕ

Азаренок Анастасия Юрьевна,

научный руководитель Мирошкина С.М.

Санкт-Петербургская СОШ №605, Центр программы «Школьная экологическая инициатива», ПИЯФ РАН

Целью моей работы было изучить факторы риска, познакомиться со способами контроля этих факторов переносными приборами, провести практические измерения факторов риска



на рабочих местах.

Для этого я прослушала лекцию в промышленно-санитарной лаборатории Петербургского института ядерной физики, ознакомилась с литературой по факторам риска и с исследованиями, проведенными школьниками по программе «Школьная экологическая инициатива». Ознакомилась с аппаратурой контроля факторов риска, научилась работать с переносными приборами.

Провела практические измерения некоторых факторов риска в промышленно-санитарной лаборатории ПИЯФ РАН и других помещениях института.

Измерила освещенность, яркость, влажность, температуру, шум, радиационный фон и электромагнитное поле.

Увидела, что работники лаборатории проверяют состояние рабочих мест в институте по физическим и химическим факторам. Побывав в лаборатории, познакомилась с работой ее сотрудников и убедилась, что обстановка в институте хорошая и благоприятная для работы.

ТЕПЕРЬ Я ЗНАЮ ЧТО:

- - при размещении в квартире бытовой техники надо размещать электроприборы по возможности дальше от мест отдыха;
- - не располагать электроприборы поблизости и не ставить их друг на друга;
- - спальное место должно быть на расстоянии не менее 2-х метров от этих предметов, если они работают во время ночного отдыха;
- - надо стараться использовать технику с меньшей потребляемой мощностью: магнитные поля будут меньше при прочих равных условиях.

УЗНАЛА ИЗ ЛЕКЦИИ В ЛАБОРАТОРИИ МНОГОЕ О МОБИЛЬНЫХ РАДИОТЕЛЕФОНАХ (МРТ):

- -не пользуйтесь сотовым телефоном без необходимости;
- -разговаривайте непрерывно не более 3-4 минут;
- -не допускайте, чтобы МРТ пользовались совсем маленькие дети;
- -при покупке выбирайте сотовый телефон с меньшей максимальной мощностью излучения;
- -в автомобиле используйте МРТ совместно с системой громкоговорящей связи «hands-free» с внешней антенной, которую лучше располагать в геометрическом центре крыши.

КОНТРОЛЬ РАДИАЦИОННОЙ ОБСТАНОВКИ НА ТЕРРИТОРИИ ГОРОДА ГАТЧИНЫ И ГАТЧИНСКОГО РАЙОНА

*Доманский Александр Валерьевич
научный руководитель Мирошкина С.М.*

МОУ «Гатчинский лицей №3», Центр программы «Школьная экологическая инициатива», ПИЯФ РАН

Проведя измерения радиационного фона в моем микрорайоне в течение 2007-2008 гг., а также ознакомившись со статьей Эфендиева Ф.Б «Контроль радиационной обстановки на территории города Гатчины и Гатчинского района», я решил в 2009 году ознакомиться с методами контроля радиационной обстановки в городе Гатчине и Гатчинском районе.

Цель работы: выяснить состояние радиационной обстановки в городе Гатчина и Гатчинском районе.

Задачи:

1. Дать определения радиации и радиационному фону.
2. Выяснить все о методах контроля радиационной обстановки в Отделе радиационной безопасности Петербургского института ядерной физики (ПИЯФ РАН).
3. Провести исследования этими методами.
4. Сделать выводы по исследованиям.



5. Доложить наши данные исследований радиационной обстановки на ежегодной конференции по программе «Школьная экологическая инициатива».

Познакомившись с системой контроля радиационной обстановки, средствами контроля с помощью которых делаются выводы о состоянии радиационной обстановки города Гатчины и Гатчинского района и посмотрев работу системы контроля в полевых условиях можно сделать вывод, что радиационная обстановка в Гатчине и районе находится в пределах установленных санитарных норм, и нет угрозы для здоровья населения. Также можно утверждать, что контроль ведется постоянно и это может быть гарантией своевременного предупреждения об угрозе.

Эту работу надо продолжать, чтобы общественность имела представления о уровне контроля за радиационной обстановкой, которая непосредственно влияет на здоровье населения в кратчайшие сроки.

Эта работа была представлена 8 декабря 2009 года в Петербургском институте ядерной физики на итоговой конференции по программе «Школьная экологическая инициатива» для информирования общественности о методах контроля радиационной обстановки в городе Гатчине и районе.

ВЛИЯНИЕ ГОРОДСКОГО ТРАНСПОРТА НА ЗАГРЯЗНЕНИЕ ВОЗДУШНОЙ СРЕДЫ И РАСТИТЕЛЬНОСТИ ВБЛИЗИ АВТОДОРОГИ

Вешкурцева Юлия Владимировна.

научный руководитель Хохлова Р.Н., Мельникова Е.Б.

МБОУ СОШ № 67, г. Новосибирска.

Человечество в течение тысячелетней эволюции привыкло потреблять природные ресурсы. До тех пор, пока такое природопользование не нарушало экологического равновесия в геосфере, проблемы охраны окружающей среды не существовало. Однако бурный технический прогресс **XX века**, внедрение новых технологий и расширение технических возможностей сформировали в обществе психологию вседозволенного потребления.

Загрязнение воздуха оказывает большое влияние на организм человека. Улучшение его является одной из актуальных проблем современной науки и практики. Главным для нас направлением, в разработке данной темы явилось

«Влияние городского транспорта на загрязнение воздушной среды и растительности вблизи автодороги».

Уровень загрязнения воздуха в г. Новосибирске ниже среднего значения по стране (по величине индекса загрязнения атмосферы (ИЗА)), но систематически проводимые наблюдения за содержанием вредных примесей свидетельствуют о сложности сложившейся обстановки. Индекс загрязнения атмосферы по Новосибирску за последние 10 лет снизился с 24,45 до 10,76, но особых причин для оптимизма мало, ибо столица Сибири все-таки осталась среди городов с высоким загрязнением атмосферы (индекс низкого загрязнения - до 5).

На основании проведенных исследований сделаны следующие выводы:

1. Автомобильный транспорт представляет собой один из основных источников загрязнения воздуха. Кроме выделения в окружающую среду вредных газообразных веществ, таких как CO_2 , CO , SO_2 , NO_x и др., способствует накоплению в почве и растениях свинца, который оказывает отрицательное влияние на здоровье человека и природу в целом;

2. Следует употреблять в пищу зеленые растения (петрушку, укроп, лук), выращенные на расстоянии более 100 м от автодороги;

3. Нельзя употреблять в пищу грибы и ягоды, собранные непосредственно около автодороги;

4. Экологическая обстановка в городе является достаточно напряженной, существенно загрязнена атмосфера г. Новосибирска, металлами почва и травянистые растения. Экологи считают, что экологию города (его атмосферу) улучшит открытие объездной дороги, которая



выведет большую часть большого грузового и транзитного транспорта с улиц города.

ЭКОЛОГИЧЕСКАЯ БЕЗОПАСНОСТЬ ВОДЫ ГОРОДА АЛЬМЕТЬЕВСКА И АЛЬМЕТЬЕВСКОГО РАЙОНА

Сабитова Гульназ Гафуровна

научный руководитель Сюняева Венера Рафиковна

ГАОУ СПО «Альметьевский торгово-экономический техникум»

Юго-восточный район РТ отличается большой густотой речных сетей. Причина этого заключается в особенности рельефа и геологического строения этих районов. Главная река г. Альметьевска – Степной Зай. Зай имеет многочисленные притоки : р. Ирня, р.Зыча, р.Зай-Каратай . Протяженность которой 210 км. Ширина в нижнем и среднем течении 10-20 метров. Имеет северо-западное направление. Весь бассейн реки расположен на Бугульминско-Белебеевской возвышенности. Течение спокойное. Не судоходна. Преобладание песчаного состава, отсутствие пространственно выдержанных водоупоров способствует фильтрации атмосферных осадков вглубь верхне-пермских пород. На реке два крупных водохранилища: Карабашское с объемом 60 млн. куб. м. и Заинское с объемом 100 млн. куб. м.

Было проведено исследование водопроводной воды и воды реки Зай. Проанализировав результаты выполненной работы можно говорить о том, что состояние реки неблагоприятное, температурные данные говорят о тепловом загрязнении воды в реке Степной Зай. Наличие искусственного запаха - о химическом загрязнении воды. Эти данные получены в результате простых методов, но даже они дают понять, что вода в р. Степной Зай не пригодна для использования. По результатам опытов я пришла к выводу, что температура воды в реке в разных участках разная, что свидетельствует о том, что река загрязняется сточными водами. Так же цветность воды, её мутность и посторонние запахи (бензиновый и травянистый) говорят о её загрязнении. Что касается водопроводной воды, тут дела обстоят лучше, так как она проходит очистку и без специального оборудования обнаружить не соответствие нормативам невозможно.

Проблема обеспечения городов и населенных пунктов РТ питьевой водой с каждым годом обостряется. Проблема очистки питьевой воды в нашем городе так же остается актуальной темой обсуждения.

Меры устранения загрязнений источников питьевой воды:

- уменьшение сброса сточных вод водоемов;
- использование на промышленных предприятиях замкнутых водооборотных циклов;
- создание эффективно используемых государственных запасов воды.
- повсеместное экономия воды, снижение удельного водопотребления, введение безводных технологий, расширение производств с оборотным использованием воды;
- очистка сточных вод любых производств и коммунально-бытового хозяйства;
- рациональное преобразование естественного речного стока путем строительства водохранилищ, платин и каналов в соответствии с планом размещении производительных сил.
- продолжить работу по решению проблемы канализования и водоснабжения населенных пунктов путем интенсификации строительства (реконструкции) канализационных сетей;
- обеспечить сокращение сбросов загрязненных сточных вод в поверхностные воды.



МУРАВЬИ И ДРУГИЕ НАСЕКОМЫЕ АТАМАНСКОГО ЛЕСА

Хлебникова Анастасия Игоревна

научный руководитель Алексеева Римма Робертовна

МОУ СОШ №21

В течение двух лет занимаемся зоологическими исследованиями в Атаманском лесу. Все муравьи – это общественные насекомые, живущие семьями. В семьях разных видов насчитывается от нескольких десятков до нескольких миллионов особей. Я наблюдала за пятнадцатую муравейниками (расположенными в одном квартале) рыжего лесного муравья. Описание формы и размеров надземных построек муравьиных гнезд дается в приложении. Осенью при проведении очередных наблюдений за муравьями обнаружили, что несколько муравейников разорено.

Цель работы: изучить видовой состав насекомых Атаманского леса. Задачи: 1. Выявить видовой состав муравьев и других насекомых Атаманского леса. 2. Познакомиться с жизнью рыжего лесного муравья. Определить их воздействие на природное сообщество. 3. Выявить количество гнезд рыжего лесного муравья в окрестностях стационара. Изучить форму купола, характер вала, строительный материал, объекты питания. 4. Выявить причины, влияющие на уменьшение видового разнообразия насекомых Атаманского леса. 5. Определить меры по ликвидации этих причин.

Местом исследовательской работы стал Атаманский лес, расположенный на юго-восточной окраине Юго-западного района города Старый Оскол. При изучении муравьев и других насекомых, я использовала метод исследования предложенный Белгородским государственным университетом. Согласно этой методике занималась измерением высоты, ширины муравейника, изучением формы купола, характера вала, строительного материала (из чего построен муравейник), в какой фазе развития находится (остановившийся в росте, растущий, приходящий в упадок), чем питаются муравьи.

На основании проведенных исследований можно сделать следующие выводы: 1. Выявлены следующие виды муравьев: рыжий лесной, бурый лесной, песчаный муравей (на окраине леса), муравей крошка. Доминирующим является рыжий лесной муравей.

2. Изученные гнезда делятся на три группы: растущие, остановившееся в росте, приходящее в упадок. Большую часть составляют – растущие гнезда. Растущие гнезда расположены в районах, мало посещаемых людьми, а прекратившие рост и пришедшие в упадок находятся в очень часто посещаемых людьми местах.

3. Выявлено 23 видов насекомых из них, вредителями леса являются: плодожил орешковый, ольховый листоед, красноклоп обыкновенный, цикадка ясеневая, большой дубовый усач, полосатый дубовый клит, майский жук, листовертка дубовая, короед-топограф, саранча перелетная и 5 видов пауков.

4. Редко встречающиеся насекомые леса: богомол обыкновенный, жук-олень.

5. Уменьшение числа полезных насекомых связываю с воздействием антропогенного фактора: близость крупных автодорог, близость крупных предприятий (СГОК, Цементный завод), дачный сектор, человеческий фактор (лес практически в черте юго-западной части города) – вытаптывание, вылавливание, разведение костров.



ИНФОРМАЦИОННЫЙ САЙТ «ЭКОЛОГИЧЕСКАЯ ШКОЛА «В ГОСТЯХ У ПРИРОДЫ»

Макарова Нина Павловна

научный руководитель Иванов Сергей Викторович

МОУ СОШ № 3, г. Кузнецк

В настоящее время Интернет представляет собой один из самых активно развивающихся средств информации. Существует огромное количество справочно – информационных сайтов, предоставляющих полную информацию по любому запросу. Намного легче зайти на сайт и узнать всё необходимое, нежели «рыться» по газетам и журналам.

Наша работа актуальна, так как качественный сайт является основным информационным ресурсом для увлечённых и стремящихся к знаниям школьников.

Цель нашей работы: облегчить работу учащимся и преподавателям, занимающимся научно – исследовательской деятельностью в Пензенской области и за её пределами в поисках необходимой информации по природоохранной и учебной тематике.

Задачи:

1. Разработать программный продукт – сайт «Экологическая школа «В гостях у природы».
2. Расширить информационное пространство учащихся, сформировать систему духовных ценностей, базирующуюся на знаниях об экологических взаимодействиях, проблемах и способах их разрешения.
3. Организовать практическую исследовательскую природоохранную, творческую деятельность учащихся, направленную на самостоятельные изыскания совместно с экологической школой «В гостях у природы»
4. Пропагандировать охрану окружающей среды родного края и привлекать к этому заинтересованных жителей нашей области.

В 1999 году в городе Кузнецке Пензенской области был создан образовательный проект – межшкольная городская экологическая школа «В гостях у природы». Для работы по данному проекту были привлечены инициативные учителя биологии, химии и географии школ города, консультантами выступают специалисты госзаповедника и преподаватели ПГПУ им. В.Г.Белинского.

Цель проекта: формирование экологического мышления у детей, исследовательского подхода к познанию окружающего мира и выработка на этой основе активной жизненной позиции.

Опыт работы преподавателей и учащихся Кузнецкой экологической школы «В гостях у природы» недостаточно изучен.. Для этого нами был создан информационный сайт «Экологическая школа «В гостях у природы». Найти наш сайт можно, написав в адресной строке сетевое имя [www. ekoshkola.seki.ru](http://www.ekoshkola.seki.ru). Так как в интернете свыше 1,5 тысяч сайтов в которых есть ключевое слово экошкола, мы расположили сетевое имя таким образом для облегчения поиска. В основе построения сайта лежит древовидная структура – универсальный способ размещения веб-страниц. Её принцип понятен всем. Пользователь заходит на главную страницу и оказывается перед выбором, куда дальше идти. После перехода в нужный раздел, он подбирает необходимый подраздел. Сайт с двухуровневой системой навигации.

Главная страница. С неё идут гиперссылки на первый уровень. С каждой веб-страницы первого уровня гиперссылки ведут на веб-страницы второго уровня. В создании сайта мы использовали GIMP – графический редактор, Macromedia DreamWeaver – создание сайта, Filezilla – FTP клиент (закачка файлов на сервер), Opera, IE – тестирование сайта в различных браузерах., Notepad +++ – текстовый редактор.

Выводы:

1. С помощью созданного нами сайта все желающие могут познакомиться с работой проекта «Экологическая школа «В гостях у природы».
2. Созданный нами сайт позволяет общаться учащимся экологической школы с заинтересованными в изучении природы Земли людьми во всех уголках России.



3. Тезисы научно-исследовательских работ, размещённые на сайте, помогают получить необходимую информацию о природных объектах Кузнецкого района.
4. С помощью сайта мы уже нашли единомышленников в деле природоохранной деятельности.
5. Работа по оформлению сайта будет продолжаться. Примем все замечания по вопросам организации его работы.

УТИЛИЗАЦИЯ ЛИГНИНА

Ничипорчук Анна Николаевна

научный руководитель Сахарленк О.А.

ФГОУ СПО Канский политехнический колледж, город Канск

Современное индустриальное производство с его многоотходной технологией оказывает отрицательное воздействие на природу и условия жизни людей. Многоотходность производственных предприятий приводит к снижению эффективности общественного производства, к загрязнению и разрушению окружающей среды выбрасываемыми отходами с отрицательными последствиями для здоровья человека. Несовершенство производства приводит к тому, что значительная часть добываемых ресурсов и полупродуктов, для которых к моменту разработки технологии не найдены рациональные области применения, обычно называют отходами, хотя по существу эти полупродукты или промпродукты - результат незаконченного, незавершённого производства. Отходы гидролизной промышленности не только снижают эффективность общественного производства, но и загрязняют окружающую среду и влияют на организм человека. В наше время отходы мало используются, хотя в опытно-промышленных условиях, можно полностью утилизировать отходы на заводах. Большая часть лигнина вывозится в отвалы, занимая значительные земельные участки и загрязняя прилегающую местность.

Действительно проблема утилизации лигнина на сегодняшний день очень актуальна. Если не уделять этой проблеме должного внимания может возникнуть такая экологическая катастрофа как в городе Канске.

Целью данной работы является использование лигнина как энергетического топлива, так как одним из наиболее технически простых и экономически оправданных направлений использования гидролизного лигнина является сжигание его в топках паровых котлов. Рациональность этого пути утилизации объясняется тем, что гидролизное производство требует большого количества пара, а гидролизный лигнин можно полностью сжигать в малой и средней производительности. При этом в значительной степени уменьшается потребность заводов в привозном топливе

ВЛИЯНИЕ АНТРОПОГЕННЫХ ИСТОЧНИКОВ НА ИЗМЕНЕНИЕ КЛИМАТА (НА ПРИМЕРЕ ПЕЧЕНГСКОГО РАЙОНА)

Давидюк Елена Владимировна

научный руководитель Федотова Т.И.

МОУСОШ № 3 п. Никель Печенгского района Мурманской области

Печенгский район промышленно развит. Здесь, в основном, существуют три основных вида загрязнений: промышленность, котельные и транспорт. Основная отрасль промышленности – цветная металлургия. Главными производителями промышленной продукции на территории района являются комбинат «Печенганикель», ОАО «Кольская ГМК», Каскад Пазских ГЭСОАО, ЖКХ, хлебозавод. Промышленные выбросы Печенгского района составляют почти 43% от общего количества промышленных выбросов Мурманской области. Основными загрязняющими веществами при переработке медно-никелевого сырья на комбинате Печенганикель являются



диоксид серы и пыль, содержащая тяжёлые цветные металлы: никель, кобальт, медь.

Цель работы: выяснить влияние антропогенных источников на изменение климата.

Гипотеза: Антропогенная деятельность человека может являться главным источником глобального изменения климата.

Методы исследования: сбора информации, фенологические наблюдения, сравнительный, статистический и причинно – следственный анализ, построение функциональной зависимости, обобщение.

Выводы:

- Между изменением температуры в Печенгском районе и количеством промышленных выбросов в атмосферу комбинатом Печенганикель прямой связи не наблюдается
- Увеличение автотранспортного парка ведёт к росту парниковых газов и к повышению температуры нижних слоёв атмосферы Земли.
- В результате лесных пожаров происходит нарушение видового разнообразия, утрачивается природная поглотительная способность и способность лесов к самовосстановлению.
- Следствием промышленных выбросов комбината является техногенная деградация лесов: на участках, расположенных вблизи комбината, редко встречаются взрослые деревья и, практически, нет хвойных деревьев, преобладает кустарник
- Деятельность человека приводит к повышению концентрации парниковых газов, но не является основным источником изменения климата.

ВЛИЯНИЕ РЕАКЦИОННЫХ НАГРУЗОК НА ВОДНУЮ СИСТЕМУ РЕКИ ВОЛГИ

Игнатьева Надежда Владимировна

научный руководитель Дмитриева Ольга Ивановна

Самарский Медико-технический лицей, г. Самара

Самарская область, будучи самой урбанизированной территорией Поволжья, является зоной крайней экологической напряженности. Она расположена по среднему течению реки Волги в излучине Самарская Лука. Река Волга – одна из крупнейших в Европе, ежегодно тысячи туристов с большим удовольствием отправляются к реке покататься, отдохнуть. Несмотря на свою социально-гуманную роль, туризм видоизменяет окружающую среду.

Цель работы: выявление видового состава водных беспозвоночных, обитающих в русле и постоянных водоёмах, расположенных в пойме реки Волги, определение степени сапробности исследуемых водоёмов; поиск причин возможного загрязнения водоёма.

Задачи: 1) организация и проведение наблюдений за количественными и качественными показателями, характеризующими состояние окружающей среды; 2) выявление биологических индикаторов; 3) характеристика проб, определение видового состава беспозвоночных животных, сравнение собранного материала с подобным материалом чистых водоёмов; 4) создание рекомендаций для стабилизации водных экосистем в условиях действия антропогенного фактора.

Сборы природного материала проводились на 4 различных участках с временным интервалом в 1 месяц. Обработка проб, включающая определение видовой принадлежности животных и подсчёт пойманных экземпляров, проводилась в лабораторных условиях. Полученные данные анализировались и заносились в базу данных. По методике Майера определялись степени сапробности участков.

В результате исследования русла реки Волги было зарегистрировано 14 представителей различных отрядов. Это говорит о бедности видового разнообразия данной экосистемы. В целом, состояние реки Волги оценивается как неблагоприятное. Участки, находившиеся около речных портов и лодочных станций, имеют самые высокие уровни загрязнения. Это означает, что наибольший вред экосистеме наносит водный транспорт, работающий на масляном топливе.



Экологическая обстановка ухудшается со временем. Так, вода в пробах, собранных 01.08.09. является более чистой, чем в пробах, собранных 01.09.09. В этот отрезок времени около Волги отдыхало наибольшее число туристов, и их действие на экосистему не прошло бесследно.

Для поддержания экологического баланса и сохранения природы самым эффективным и доступным способом является развитие экологического туризма в Самарской области, а также создание экологических троп. Также рекомендуется внедрить систему комплексной охраны основных запасов поверхностных и подземных вод, проводить плановую посадку низкорослых пород деревьев с развитой корневой системой для предотвращения размыва берегов, населить реку мезосапробными организмами, которые будут служить биологическими индикаторами качества воды, ввести дополнительные методы очистки сточных вод.

ВЛИЯНИЕ СОВРЕМЕННЫХ СТАНДАРТОВ ЖЕНСКОЙ КРАСОТЫ НА ПИЩЕВОЕ ПОВЕДЕНИЕ ДЕВОЧЕК-ПОДРОСТКОВ

Власенко Наталья Николаевна, Намазова Елена Александровна

научный руководитель Васина Елена Рюриковна

ГОУ СПО «Самарский медико-социальный колледж», г. Самара

В настоящее время, когда идеал женщины для многих – это худая девушка, вышагивающая по подиуму, для подростков стремление достичь своего идеала становится патологическим влечением. К сожалению, нередки случаи, когда стремление соответствовать эталонам красоты приводит к серьезным заболеваниям. Стремление соответствовать воображаемому идеалу может привести к расстройству пищевого поведения, полному физическому истощению и даже стать угрозой для жизни.

Учебно-исследовательская работа студентов посвящена изучению проблемы нарушения пищевого поведения у девушек-подростков, страдающих от желания следовать стандартам красоты, диктуемых современной модной индустрией и шоу-бизнесом. Основная цель работы – выявить группы риска подростков по развитию расстройств пищевого поведения. Объектом исследования выбрана группа студенток 1 и 2 курса Самарского медико-социального колледжа (СМСК) и Поволжского Государственного университета телекоммуникаций и информатики (ПГУТИ). С целью исследования проводилось анкетирование 200 респондентов в возрасте от 14 до 19 лет. На основании полученных данных был проведен анализ состояния здоровья и образа жизни девочек-подростков, выявлены группы риска по развитию пищевых расстройств, никотиновой и алкогольной зависимости, нарушению жирового обмена, сделаны выводы.

Полученные результаты позволили авторам разработать и провести комплексные мероприятия, направленные на пропаганду здорового образа жизни среди молодежи. Были разработаны брошюры «Как быть красивой и здоровой?» и «О вреде вредных диет» и распространены среди студенток Самарского медико-социального колледжа и других учебных заведений, организовано выступление волонтерской агитбригады с целью пропаганды здорового образа жизни среди молодежи.

В работе широко использованы современные информационно-коммуникационные технологии при обмене информацией с научным руководителем, при построении диаграмм, графиков, таблиц. Проведенные исследования актуальны как для практического здравоохранения, так и для общества в целом. Созданные студентами брошюры могут использоваться в учреждениях практического здравоохранения и образования.



ЗАГРЯЗНЕНИЕ ГОРОДСКОЙ СРЕДЫ БЫТОВЫМИ ОТХОДАМИ

Соплякова Ирина Александровна
научный руководитель Шербакова Н.В.

ГОУ СПО «Самарский медико-социальный колледж», г. Самара

Для любого города проблема удаления и обезвреживания бытовых отходов занимает важнейшее место и обостряется с каждым годом.

Целью исследовательской работы является изучение загрязнения городской среды бытовыми отходами.

Предметом исследования является состояние проблемы утилизации бытовых отходов в г. Самара. Объекты исследования – 30 семей студентов Самарского медико-социального колледжа (СМСК), решающих проблему утилизации бытовых отходов. Студенты 1 и 2 курсов Самарского медико-социального колледжа, их степень осведомленности относительно проблемы бытовых отходов и отношения к ней.

Для достижения поставленной цели были намечены следующие задачи:

1. познакомиться с понятием «бытовые отходы» (БО), историей вопроса;
2. выяснить ситуацию в отношении твердых бытовых отходов (ТБО) в Самарской области;
3. провести анкетирование студентов Самарского медико-социального колледжа касательно проблемы бытовых отходов и отношения к ней;
4. исследовать состав и подсчитать количество мусора, накопленного одной семьей за день, месяц, год.
5. предложить рекомендации по обращению с ТБО.

В исследовании приняло участие 30 семей студентов СМСК. Был изучен состав и подсчитано количество мусора, накопленного одной семьей за неделю. В процессе исследования мусор сортировался, а затем тщательно взвешивался. Общий вес отходов за день на человека составил в среднем – 950 г, что за месяц составляет – 28,5 кг, а за год – 347 кг. Больше всего в мусорной корзине накопилось пищевых отходов и синтетических упаковочных материалов.

Результатом исследовательской работы являются разработанные рекомендации по обращению с твердыми бытовыми отходами для жителей города и пожелания для городской администрации, которые оформлены в виде памятки. Материал, приведенный в данной работе, можно использовать на уроках экологии, биологии, заседаниях научных кружков для развития у студентов интереса к исследовательской работе, а также для выработки бережного отношения к природе и своему здоровью.

К ФОРМИРОВАНИЮ МОЛОДЫХ СПЕЦИАЛИСТОВ ЧЕРЕЗ СТУДЕНЧЕСКИЕ ИНТЕЛЛЕКТУАЛЬНЫЕ ИНКУБАТОРЫ

Удовенко Оксана Андреевна
научный руководитель Попов Л.Д.

*ГОУ ВПО «Сочинский государственный университет туризма и курортного дела»,
г.Сочи*

Нашей межвузовской консалтинговой компанией «Рекреационный тренинг-центр», созданной в 2004 году на базе НИЦ КиР, КСЭИ, СГУТИД, ГАПК, ВЭГУ, ИТЦ «Кубань-Юг» инновационных студенческих социо-экономических проектов разработано и частично осуществлено более 50. Часть из них получили высокую оценку в конкурсе губернаторских и международных проектов, удостоены медалей, дипломов, ценных подарков, премий. По некоторым из них, в том числе и по настоящему дайвинг-центру, открыто финансирование и подключились спонсоры.

Цель: любую деятельность, в том числе обучающую и оздоравливающую, рассматривать и



осуществлять через тренинги, используя самые передовые ресурсосберегающие (РС) и авторские здоровьеразвивающие технологии (ЗРТ). Часть проекта (погружения с аквалангом) уже реализуется и финансируется фирмой ООО «Аква-лайф» и детским благотворительным фондом (более 10 млн руб.). Необходимы дополнительные инвесторы на различных условиях участия в проекте.

Методики: наблюдение, тестирование, педагогический эксперимент. Проведено изучение рынка подобных услуг за рубежом и в России. Погружено и проанкетировано более 3 тыс отдыхающих из различных регионов России и из-за рубежа потреблявших наши услуги из них: 82% - с удовольствием потребляли бы данные комплексные услуги и в дальнейшем.

Объект исследования: инструкторы водного туризма и дайвинга, студенты СГУТиКД, в возрасте от 18 до 24 лет и отдыхающие (n=3011), выбравшие в качестве оздоровления и активного отдыха дайвинг, сплавы по горным рекам и подводное плавание с дыхательной трубкой, маской и ластами.

Предмет исследования: процесс оздоровления через инновационные технологии тактико-технической подготовки в водном туризме, дайвинге и подводном плавании.

Широкое применение аттракций и обучающих тренингов позволяет эффективнее и оперативнее модернизировать тактико-техническую подготовку дайвингистов, туристов-водников и подводных пловцов, и гораздо эффективнее их оздоровить, чем проведение традиционных туристских сплавов и мероприятий в дайвинге функциональные показатели у них в экспериментальных группах достоверно лучше ($p < 0,05$).

СОСТОЯНИЕ ЦЕНОПОПУЛЯЦИИ ЛЮБКИ ДВУЛИСТНОЙ В УСЛОВИЯХ ТЕХНОГЕННОГО ЗАГРЯЗНЕНИЯ СРЕДЫ ОБИТАНИЯ

Чакин Данил

научный руководитель Шубин Дмитрий Владимирович

МОУ лицея № 39

Любка двулистная является редким растением, занесена в Красную книгу Среднего Урала и Свердловской области и до недавнего времени ее численность в Свердловской области была мало изучена. Популяция рассматривается как целостная, самоподдерживающаяся система, выступающая как форма существования вида. Только на уровне популяции проявляется ответ вида на комплекс внешних воздействий.

Цель: Изучить возрастной состав ценопопуляции любки двулистной, находящейся в условиях техногенной нагрузки.

Задачи: 1. Изучить литературу по теме.

2. Изучить фитоценоз в котором располагается изучаемая ценопопуляция любки двулистной.

3. Провести анализ уровня загрязнения почвы.

4. Определить возрастной и количественный состав растений любки двулистной в изучаемой ценопопуляции.

Объект: Ценопопуляция любки двулистной.

Предмет: Возрастной состав ценопопуляции любки двулистной, находящейся в условиях техногенного загрязнения среды обитания.

Гипотеза: Техногенное загрязнение среды обитания не является основным лимитирующим фактором для существования ценопопуляции любки двулистной.

Выводы:

1. Возрастной спектр ценопопуляции любки двулистной показывает что в ней присутствуют особи всех возрастов, следовательно ценопопуляция является нормальной полночленной.

2. Вероятно выявлены не все особи ювенильного, иматурного и сенильного возрастов, часть их могла остаться незамеченной.

3. Проростки и растения перешедшие к подземному образу жизни подсчитать не удастся,



хотя данный показатель является очень важным при изучении возрастной структуры ценопопуляции.

4. Техногенное загрязнение почвы не является главным и определяющим лимитирующим фактором для существования любки двулистной.

ГИГИЕНИЧЕСКИЕ АСПЕКТЫ ЗАГРЯЗНЕНИЯ ПИЩЕВЫХ ПРОДУКТОВ ЧУЖЕРОДНЫМИ ВЕЩЕСТВАМИ

Лызлова Арина Андреевна

научный руководитель Дубровка А.М.

МОУ СОШ № 3 Барабинского района Новосибирской области

В связи с решением правительства России о повышении статуса Новосибирской области в сфере животноводства и земледелия соответственно появляется в Барабинске Новосибирской области проблема попадания в растения излишнего количества пестицидов, нитратов и других веществ, используемых в сельском хозяйстве для борьбы с вредителями или для повышения качества и количества продукции. Как следствие всего этого, вредные вещества попадают в пищевые продукты, загрязняя их и нанося тем самым вред здоровью человека и животных.

Объектом исследовательской работы являются пищевые продукты.

Предмет исследовательской работы - возможные загрязнители пищи.

Цель работы - изучить гигиенические аспекты загрязнения пищевых продуктов чужеродными веществами.

Гипотеза - здоровье покупателей в некоторой степени зависит от их информационной компетентности, которая выражается в умениях самостоятельно:

- анализировать полученную информацию (знания) о возможных загрязнителях пищевых продуктов;
- использовать полученную информацию при планировании и реализации своей деятельности (умения «читать» этикетку на упаковке товара).

Из проведенного мной исследования можно сделать вывод, что однозначно ответить на вопрос, можно ли по этикетке продукта определить уровень его экологической безопасности, не получится.

Если производитель не нарушает закон РФ «О защите прав потребителя» (то есть указывает состав, дату изготовления и срок годности или реализации товара, а также обозначает какой-либо стандарт или ТУ, спецдобавки, рекомендации по применению или предупреждения об опасности), то можно предположить степень безопасности продукта.

Но если же необходимых сведений на упаковке нет, то я в этом случае рекомендую не приобретать данный продукт. И все-таки, надеюсь, что внимание к этой проблеме будет возрастать, подталкивая производителей к более серьезному отношению к качеству продукции и к более строгому выполнению закона РФ «О защите прав потребителя». Ведь мы есть то, что мы едим.

ЭКОРЕКОНСТРУКЦИЯ ЖИЛОЙ ЗАСТРОЙКИ

Хисматулин Данил Динарович

научный руководитель Уразметова Н.А.

Башкирский строительный колледж, г. Уфа

Актуальность. Архитектура и строительство формируют образ современного города. Доминирующей средой в городской среде являются жилые комплексы. В жилой среде материализуются и различные формы жизнедеятельности – общение, труд, отдых, контакты с природой, познания



и самовыражения личности. Основная часть современных жилых комплексов, с одной стороны, представляют собой элементарные композиции, с другой – хаотичны и неорганизованны.

Гипотеза. Говорить о наличии глубоко продуманной теории экологически чистого города сегодня преждевременно, хотя в мире уже существуют первые города-сады, зеленые города и другие виды экополисов. Наиболее простым путем создания экополисов должна быть экореконструкция городов. Для этого необходимо выполнить экореконструкцию генплана, существующих ландшафтов, отдельных зданий и сооружений, транспортной сети.

Цель исследования: выявить возможность экореконструкции микрорайона.

Задачи: 1. определение крайне неблагоприятных, неблагоприятных, ограниченно благоприятных и благоприятных с точки зрения экологических нормативов участков микрорайона;
2. разработка системы природоохранных и средозащитных мероприятий.

Работа состоит из двух частей. В первой, теоретической, части рассматриваются возможные варианты реконструкций, инженерно-экологические изыскания для целей градостроительства, экологические требования к архитектурно-планировочным решениям.

Вторая, практическая, содержит оценку экологической ситуации микрорайона с точки зрения архитектуры и строительства, разработку мер по благоустройству микрорайона.

Данная работа заняла призовое место на Республиканской конференции «Будущее экологии – в руках молодежи» и отмечена на Всероссийском смотре-конкурсе технического творчества студентов как лучшая в номинации «За инновационный подход в проектировании зданий». Автор выиграл конкурс на именную стипендию Минприроды и экологии РБ.

ХИМИЧЕСКИЙ АНАЛИЗ ПИТЬЕВОЙ ВОДЫ В Г. СТРЕЖЕВОМ

Кошарнова Юлия

научный руководитель Медведева Н.Н.

МОУ СОШ 31

Вопросы качества питьевой воды актуальны для всего населения Земли. Какую воду мы пьем, как очищается питьевая вода и откуда она берется? Ответы на эти вопросы мы решили узнать, проведя исследования воды в нашем городе. Ведь от качества воды зависит наше здоровье, и наша жизнь в целом.

Целью нашего проекта является определение качества питьевой воды в разных микрорайонах города и её экологического состояния.

В задачи исследования входило проведение химических качеств, анализ органолептических свойств водопроводной воды и определение самого чистого источника питьевой воды на территории города.

Материалом для проведения исследований являлась вода, взятая в восьми пробных точках города. В работе использовались реактивы HCl, BaCl₂, Ag₂O и реактивы, предоставленные компанией «Шлюмберже» в рамках программы «Seed».

Методы проведения исследований: проводилось определение органолептических характеристик (запах, цветность, мутность, вкус) и химических характеристик (кислотность, содержание ионов железа, хлора, сульфат-ионов, фосфат-ионов).

место отбора проб	запах	вкус	pH	мутность	нитраты	кол-во бакт.	Б.П.К.
исходная вода	1	1	7,1	0,6	0,4	нет	1
подача в сеть	0	0	7	0,3	0,4	нет	3,5
«Атлымская»	0	0	7	0	1	нет	3
1 микрорайон	0	0	7	0	0,8	нет	4



2 микрорайон.	0	0	6,5	0	0,7	нет	3
3 микрорайон	0	1	6	0	0,8	нет	5
4 микрорайон	0	1	7	0	1	нет	4
5 микрорайон	0	0	7	0	0,5	нет	4
6 микрорайон	0	0	7,5	0	0,8	нет	3
7 микрорайон	0	0	6,5	0	1	нет	4
9 микрорайон	0	1	7	0	0,6	нет	5

В результате мы пришли к выводу, что водопроводная вода по своим химическим свойствам и органолептическим показателям соответствует качеству, а значит, может быть использована в качестве питьевой. Питьевую воду «Атлымская» можно использовать как дополнительно очищенный источник питья. Самая чистая вода не найдена, так как вся вода соответствует санитарным нормам. Заболеваемость жителей города не зависит от качества воды.

Начало работы над проектом 25 сентября 2009 года. Конец работы 10 октября 2009 года.

ЭКОЛОГИЧЕСКИЕ ПРОБЛЕМЫ НЕФТИ И ГАЗА В ХМАО

Пешхоев Адам Марзабекович

научный руководитель Кострова Ирина Михайловна

БУ СПО «Мегионский Профессиональный Колледж» г.Мегион

Данная тема: «Экологические проблемы, связанные с добычей нефти и газа в ХМАО.» я считаю актуальной, значимой. Наша территория относится к Западно-Сибирскому нефтегазовому бассейну, поэтому в округе сосредоточены огромные запасы нефти, свыше 16 млрд. тонн, и газа, в основном попутного. Наличие таких больших запасов нефти и газа определило развитие топливно-энергетического комплекса (ТЭК) ХМАО и добычу нефти и газа, как основные отрасли специализации нашего края.

В процессе освоения нефтяных и газовых месторождений наиболее активное воздействие на природную среду осуществляется в пределах территорий самих месторождений, трасс линейных сооружений (в первую очередь магистральных трубопроводов), в ближайших населенных пунктах (городах, поселках). При этом происходит нарушение растительного, почвенного и снежного покровов, поверхностного стока, срезка микрорельефа. Такие нарушения приводят к сдвигам в тепловом и влажном режимах грунтовой толщи и к существенному изменению ее общего состояния, что обуславливает активное, часто необратимое развитие экзогенных геологических процессов. Добыча нефти и газа приводит также к изменению глубоко залегающих горизонтов геологической среды. *Перед нефтяной отраслью, как в России, так и в ХМАО стоят следующие задачи:* **1.** восполнение запасов углеводородов и освоение новых нефтегазовых провинций в отдаленных районах с вероятным отсутствием инфраструктуры, что потребует значительных инвестиций; **2.** повышение уровня профессиональной подготовки кадров и применения технологий для того, чтобы максимально эффективно провести разведку и освоение новых нефтяных и газовых месторождений; **3.** улучшение состояния окружающей среды, а также компенсация или устранение экологических последствий деятельности нефтяных компаний для окружающей среды; **4.** утилизация нефтяного попутного газа.

С целью уменьшения загрязнения окружающей среды нефтегазодобывающим комплексом ведутся разработки и внедряются новые природосберегающие технологии. Осваивается безамбарное бурение, позволяющее значительно снизить объемы производственных отходов. Ведется строительство заводов по антикоррозийному покрытию трубопроводов. Осваивается применение гибких трубопроводов из армированного пластика, срок эксплуатации которых не



ограничен. Нарбатываются технологии по эффективной очистке загрязненных поверхностей с применением бакпрепаратов и различных промывочных жидкостей. С целью снижения выбросов загрязняющих веществ в атмосферу ведутся работы по использованию газа, сжигаемого в факелах, для производства бензина и выработки электроэнергии.

БЕЗОТХОДНАЯ ТЭС В Г.НИЖНЕВАРТОВСКЕ С ИСПОЛЬЗОВАНИЕМ БЫТОВОГО МУСОРА В КАЧЕСТВЕ ТОПЛИВА

Сиротин Алексей

научный руководитель Беньюкова Татьяна Анатольевна

БУ СПО «Мегионский Профессиональный Колледж» г.Мегион

Актуализация.

В настоящее время в нашей стране на свалках скопилось более 55 млрд. т бытовых отходов, которые можно было бы использовать в качестве топлива в котлах на ТЭС для производства тепловой и электрической энергии, причем количество этого топлива постоянно возобновляется и никогда не исчерпывается. Ежегодно в России (в расчете на каждого жителя) образуется 270 кг бытовых отходов.

Задачей работы учитывая специфические особенности состава и практическую невозможность механизированной сортировки российского бытового мусора, является разработкой теории горения несортированных бытовых отходов, значительно отличающихся от теории горения ископаемых твердых топлив (угля, торфа и др.) которую предлагает наша исследовательская группа.

При использовании бытового мусора в качестве топлива возникают по меньшей мере три важных вопроса:

- 1) возможность надежной поставки достаточного количества топлива для нормальной и непрерывной работы ТЭС;
- 2) обеспечение экологической безопасности при его сжигании;
- 3) выработка достаточного объема пара при сжигании такого топлива для производства необходимого количества тепловой и электрической энергии.

На основе созданной теории горения отходов разработана экологически безопасная и безотходная технология, которая является единственно возможной для российских многокомпонентных и высоковлажных бытовых отходов. Следует отметить, что предлагаемые в настоящее время другие технологии термического обезвреживания бытового мусора (сжигание в шлаковом расплаве, плазменное сжигание, пиролиз и др.) требуют довольно высоких энергозатрат, характеризуются выделением значительного количества вредных и отравляющих веществ и не учитывают особенностей российских бытовых отходов.

Разработанная технология предусматривает пятиступенчатое (каскадное) сжигание отходов и дожигание продуктов неполного их сгорания.

СОСТАВ БЕНТОСА В ПРУДАХ ПАРКА СОСНОВКА В ОСЕННИЙ ПЕРИОД 2009Г

Михеева Екатерина Игоревна

научные руководители Петрова И.В., Нестеренко Г.Г., Обуховская А.С.

ОДО «Петербургская усадьба», ГОУ 179 лицей Санкт-Петербург

Сосновский парк представляет собой остаток сосновых лесов, расположен в северной части Санкт-Петербурга. В Сосновке много водоёмов и ручьёв. В научной литературе сведений



о прудах Сосновского парка не обнаружено. Актуальность исследования экосистемы прудов связана с рекреационным значением парка. Целью нашей работы было оценить экологическое состояние прудов в осенний период 2009 года. Материалом для работы послужили пробы бентоса и воды на химический анализ, отобранные в прибрежье прудов осенью 2009 года и архивные данные за 2002 год.

Пруды отличались по цветности воды – по платиново-кобальтовой шкале она изменялась от 10⁰ до 200⁰. Различия в цветности свидетельствовало о разной доле болотных вод в питании прудов. Значение общей жесткости изменялось от 0,2 до 1,05 ммоль экв./л, что соответствует мягкой воде. Значения водородного показателя воды прудов в ноябре 2009 года находились в слабо кислом диапазоне. В двух прудах было ниже допустимого предела. Содержание кислорода в ряде случаев было существенно ниже нормы, составляло 1,95 мг/л. Значения биохимического потребления кислорода (БПК₅) и концентрации аммонийного азота практически во всех пробах превышали рыбохозяйственный норматив.

Видовой состав макрозообентоса прибрежной зоны прудов в октябре 2009 года был бедным. Он включал всего 10 таксонов, относящихся к 3 типам и 5 классам беспозвоночных. В 2002 году, хотя исследования были проведены в летний период, было обнаружено не на много больше видов – 15. Индекс сравнения Жаккара для двух лет был относительно высоким - равнялся 56%. Количество видов в прудах в октябре 2009 года колебалось от 1 до 7, в 2002 году - от 5 до 8. Пруды парка отличались крайне низкой встречаемостью видов-индикаторов чистой воды. За весь период наблюдений были встречены лишь индикаторная группа из семейства хируномид *Orthocladinae spp.* и поденки *Caenis sp.* Доминантами в большинстве прудов были олигохеты *Tubifex sp.* При этом степень их доминирования была высокой - больше 80%, что соответствовало высокому уровню загрязнения. В отдельных случаях доминировали хируномиды подсемейств *Chironominae* и *Tanypodinae spp* Значение индекса разнообразия «Н» в осенний период 2009 году колебалось от 0 до 2,56. Этот диапазон значений индекса характеризовал водоемы от очень грязных до средне загрязненных. В летний период 2002 года значения «Н» изменялись в меньшем диапазоне от 0,88 до 1,83 – значения, соответствующие сильному и среднему уровню загрязнения. Статуса «чистые» по значению «Н» пруды в исследованные годы не имели. Значения биотического индекса осенью 2009 года в большинстве прудов было ниже, чем весной 2002 года. Однако говорить об ухудшении экологической обстановки в прудах за прошедший период пока нельзя, так как сравнивались разные сезоны. Результаты различных методов биоиндикации по макрозообентосу показали высокую степень деградированности прибрежных зооценозов: низкое видовое богатство и разнообразие, отсутствие видов индикаторов, в ряде случаев сильное доминирование олигохет.

МОНИТОРИНГ ЭКОЛОГИЧЕСКОГО СОСТОЯНИЯ ВОДНЫХ ОБЪЕКТОВ ИСТОРИЧЕСКОЙ ЧАСТИ САНКТ-ПЕТЕРБУРГА

Коваленко Дарья Андреевна

научные руководители Обуховская А. С., Комарова Н. И.

*ГОУ лицей №179 при Санкт-Петербургской государственной медицинской
академии им. И. И. Мечникова*

Историческая часть Санкт-Петербурга относится к памятникам Всемирного природного и культурного наследия. Вдоль рек и каналов расположены зоны проживания, отдыха жителей и гостей города. От степени загрязненности воды во многом зависит здоровье людей.

Цель:

Мониторинг качества воды малых рек и прудов исторической части Санкт-Петербурга. (Реки Мойка, Фонтанка; канал Грибоедова, Крюков канала; пруды Михайловского и Юсуповского садов).



Задачи:

- Анализ качества воды с помощью метода биотестирования;
- Химический анализ воды;
- Определение динамики качества воды.

Методы исследования

Биотестирование – использовали 2-х суточные дафнии для острого и хронического опыта. Острый опыт проводился в течении 4-х суток; хронический – месяц; результаты биотестирования на инфузориях-туфельках наблюдали сразу после помещения в исследуемую воду, через 1 час и спустя сутки. В качестве фитоиндикатора использовали кресс-салат.

Химический анализ воды на определение: хлоридов, общей жесткости, pH, аммония, железа, сульфатов, карбонатов и гидрокарбонатов, цветности.

Выводы и их обсуждения:

Анализ результатов химического анализа воды рек, каналов и прудов исторической части Санкт-Петербурга свидетельствуют о незначительном загрязнении их неорганическими веществами.

По данным биотестирования можно сделать вывод, что экологическое состояние воды исследуемых объектов колеблется от слабо- к средне- и высокотоксичным показателям.

Так пробы воды реки Мойки, канала Грибоедова и Фонтанки (в месте пересечения), пруда Юсуповского сада являются слаботоксичными. Вода проб на пересечении Мойки и Фонтанки, по течению Мойки (ниже Обуховского моста), реки Фонтанки (напротив завода «Адмиралтейские верфи»), на пересечении Обводного канала с проспектом Обуховской обороны (промышленная зона Санкт-Петербурга) является средне- и высокотоксичной. Полученные результаты можно объяснить наличием биогенов, нефтепродуктов, тяжелых металлов в водоемах исторической части Санкт-Петербурга. Следует отметить, что Санкт-Петербург относится к числу наиболее обводненных городов мира. Доля водной поверхности достигает 50%. Состояние городских водных объектов является объективным индикатором степени загрязнения окружающей среды урбанизированных территорий.

СНЕГ КАК ИНДИКАТОР ЭКОЛОГИЧЕСКОГО СОСТОЯНИЯ ОКРУЖАЮЩЕЙ СРЕДЫ

Степанова Юлия Васильевна, Котикова Анна Анатольевна

научные руководители Иванова Елена Викторовна, Обуховская Анна Соломоновна

Лицей № 179, г. Санкт-Петербург

В условиях динамичной урбанизации, при стремительном увеличении антропогенного пресса, сохранение экологического равновесия весьма проблематично, особенно когда речь идет о мегаполисе, со всеми присущими ему проблемами и противоречиями. Свежевыпавший снег, проходя через верхние слои атмосферы, увлекает с собою различные пылевые частицы, содержащие неорганические и органические вещества, которые в условиях промышленного города имеют в своем составе тяжелые металлы и различные токсичные соединения.

Цель работы: выявление степени загрязнения снега.

Задачи

1. Провести химический анализ снега.
2. Изучить токсичность снега с помощью методов биотестирования.
3. На основании полученных данных провести сравнительный анализ проб снега, взятых из разных точек.

Материалом исследований являлись образцы снега, взятые на разном расстоянии от дороги (у дороги, 5 метров от дороги, 15 метров от дороги) в Калининском и Приморском районах Санкт-Петербурга.



Исследования проводили в период с декабря по февраль, изучая концентрации железа, ионы аммония, гидрокарбонатов, сульфатов, хлоридов, нитратов, водородный показатель. В качестве биоиндикатора использовали семена кресс-салата.

Выводы:

Комплексное исследование гидрохимических показателей снега из разных районов Санкт – Петербурга свидетельствует о том, что:

1) Содержание хлорид ионов колеблется от 88,5 до 133,1 мг/л (у обочины дороги) от 71 мг/л до 97,6 мг/л (5м от дороги) от 44,3 мг/л до 53,25 мг/л (15м от дороги). Высокая концентрация хлоридов загрязняет почву, угнетает рост растений, задерживает набухание семян, цветение, рост и снижает урожайность. Значит, в черте города, особенно вблизи дорог, ликвидированы условия для роста растений, что подтверждается нашими наблюдениями, свидетельствующими об угнетении роста растений в исследуемых зонах.

2) Водородный показатель у дороги 7,5-8,5; 15 м от дороги 6,0-7,5

3) Нитраты не обнаружены во всех изученных пробах.

4) Ионы аммония у дороги 0,6-0,7 мг/л; 15 м от дороги 0,2-0,4 мг/л

5) Сульфаты у дороги не обнаружены во всех изученных пробах.

6) Ионы железа у дороги 0,3-0,1 мг/л, в то время как, в 15м от дороги ионы железа не обнаружены.

7) Карбонаты не обнаружены во всех изученных пробах.

8) Гидрокарбонаты у дороги 91,5-122 мг/л ; 15м от дороги -76,25-61 мг/л

СРАВНИТЕЛЬНАЯ ХАРАКТЕРИСТИКА СТИРАЛЬНЫХ ПОРОШКОВ

Сотниченко Евгения Александровна

научные руководители Иванова Е. В., Обуховская А. С.

ГБОУ Лицей №179, Санкт-Петербург

Сегодня в отделах бытовой химии царит разнообразие. Какой марке отдать предпочтение? Справедлива ли информация на упаковке? И можно ли верить рекламе?

Цель: оценить эффективность и ингибирующую роль разных стиральных порошков.

Исследовали моющие средства: Tide, Sarma, Аист, Vanish, Vicley, мыло.

Проверяли pH, активный хлор, пенообразование, эффективность стирки, биотест на прорастание семян кресс-салата при концентрациях порошков 2г/л, 1г/л, 0,5г/л, 0,25г/л.

В качестве тест-объекта использовали семена кресс-салата. Контролем служила водопроводная хлорированная вода. Длины корешков и проростков измерялись и сравнивались с контрольной серией. Ни в одном из исследуемых порошков, активный хлор не был обнаружен. Пенистость максимальная в Tide, Sarma, а минимальная – в Аисте. Лучше отстирала белье Tide, Vicley, Аист, немного хуже Sarma, Vanish. pH исследуемых порошков колеблется от 9 (Vicley) до 10,5 (Sarma). Значения pH не превышают ГОСТа (по российскому стандарту (ГОСТ 22567.5-93) уровень концентрации водородных ионов должен укладываться в диапазон от 7,5 до 11,5). Чем ближе показатель к нижней границе, тем лучше - белье меньше изнашивается при стирке и оказывает меньшее отрицательное влияние на кожу рук.

Результаты биотестирования показали, что при концентрации 2г/л, и 1г/л во всех исследуемых порошках кресс-салат не пророс. При концентрациях 0,5г/л, 0,25г/л не наблюдалось прорастания только в порошке Vanish, во всех остальных порошках наблюдалось прорастание. Меньше всего наблюдалось угнетение корней кресс-салата в мыле с концентрацией 0,25г/л (результаты были практически такие же, как в контроле), а вот в концентрации 0,5г/л показатели меньше, чем Vicley (видимо сказывается высокое значение pH). При стирке лучше всего использовать финский порошок Vicley, так как он имеет самое низкое значение pH(9), обладает высокой эффективностью отстирывания, незначительной пенистостью и он меньше всего угнетает рост



кресс-салата. Порошок Sarma - высокое значение pH(10,5), обладает относительно низкой эффективностью отстирывания, значительной пенистостью, сильно угнетает рост кресс- салата. С экологической точки зрения самые плохие показатели у порошка Vanish, так как кресс- салат не пророс при всех концентрациях.

ЭКОЛОГО-КРАЕВЕДЧЕСКОЕ ИССЛЕДОВАНИЕ ТЕРРИТОРИИ «КОРБУХА»

Зайцева Евгения, Гаврилов Дмитрий

научный руководитель Арианова Галина Васильевна

МОУДОД Дворец творчества детей и молодежи «Истоки» г. Сергиев Посад

Актуальность: В последнее время для России жизненно важной проблемой является возвращение к истокам нашей культуры, возрождение идеи чуткого и бережного отношения к природным и историческим объектам. Наше объединение занимается исследованием родников с 2004 года. И за это время нами собран богатый краеведческий материал о прошлом поселка Ферма – территории с историческим названием «Курбуха».

Наша цель: сохранить территорию «Курбуха», как природно-исторический памятник Сергиево-Посадского района

Цель исследования:

Провести комплексный анализ территории «Курбуха» и показать, что территория играет огромную роль в создании здоровой экологической обстановки в нашем городе, имеет важное природоохранное и эстетическое значение.

Задачи:

- 1 Собрать и изучить исторический материал по территории «Курбуха».
- 2 Дать оценку состояния водных объектов по результатам проведённых исследований.
- 3 Показать культурно-историческое значение территории «Курбуха».
- 4 Привлечь внимание общественности и Администрации города к проблеме сохранения Скитских (Корбушинских) прудов и придание территории природоохранного статуса.
- 5 Подготовить Предложения администрации города по сохранению уникальной природной территории, имеющей культурное, историческое, эстетическое значение.

При изучении истории, географии, экологии территории «Курбуха», мы поняли, что она имеет неповторимое сочетание природных объектов и памятников истории, является местом посещения паломников со всей России и нуждается в охране.

Мы считаем, этот чудесный уголок городской природы необходимо взять под охрану, придав ему статус особо охраняемой природной территории местного значения.

Мы давно посещаем родник Гефсиманского Черниговского скита и Каляевский родник, проводим акции на родниках (уборка мусора, анкетирование, исследование воды). **Можем сказать, что эти родники представляют большую ценность.** Люди часто пользуются этими родниками и отмечают полезные свойства воды и приятный вкус.

Практическая значимость работы состоит в том, что получены объективные данные о состоянии природных и исторических объектов территории «Корбуха», и с этой информацией ознакомлена большая часть населения поселка Ферма и руководство города Сергиев Посад. Ознакомление населения с информацией, полученной в ходе исследований, было организовано с помощью средств массовой информации.



ДОМАШНИЙ МУСОР: ДОХОДНЫЕ ОТХОДЫ?

*Берлан Влада Александровна, Гильманова Юлия Рустамовна
научные руководители Вилюсова Галина Васильевна,
Назарова Галина Митрофановна*

МОУ СОШ № 51

Проблема утилизации бытового мусора становится первостепенной и наиболее актуальной в современном обществе. Цель проекта: изучение качественного и количественного состава мусора на одну семью, скорости разложения твердых бытовых отходов для утилизации в домашних условиях и разработка способов уменьшения количества твердых бытовых отходов (ТБО).

Нами был проведен социологический опрос. По результатам опроса 75% жителей нашего поселка Северный Маганак придают важное значение проблемам мусора во дворах и на улицах. 70% респондентов считают, что мусор наносит значительный вред окружающей среде. При этом 84% полагают, что мусор оказывает вред здоровью. Треть респондентов считают, что мусор - это недоиспользованное сырье. 66% респондентов считают, сортировка мусора выгодна для общества. Однако лично участвовать в сортировке мусора согласны только 42% опрошенных. Составлен реестр мусора для семьи из трех человек. По результатам исследования четко прослеживается высокая доля пищевых отходов (57, 3%), на 2-м месте - пластмассы (16%), примерно равные доли занимают бумага (8%), стекло (8,3%), ткань (7,2%) и резина (7,2%). Результаты нашего исследования совпадают с нормами «О количестве ТБО на душу населения» - 220 кг. Согласно нашему реестру на одного человека в семье приходится 209,3 кг мусора в год.

Мы пришли к выводу, что наиболее высокую скорость разложения имеют пищевые отходы. Медленнее разлагаются бумага и ткань. Самый продолжительный период разложения у пластмасс и стекла. Мы можем предположить, что пищевые отходы более выгодно подвергать аэробному компостированию и получать удобрения. Все остальные виды отходов лучше перерабатывать.

Мы предлагаем: организовать разъяснительную работу с населением, ввести домашнюю сортировку мусора, провести модернизацию мусорных баков и устройства мусоровозов, предложить различные способы утилизации домашних отходов и варианты сокращения бытового мусора, использовать его вторично. Обратиться к администрации города с предложением ставить для населения не только железные контейнеры для мусора, а специальные различные виды для сортировки мусора, а в дальнейшем предлагаем построить в нашем городе мусороперерабатывающий завод. Такое отношение к отходам позволит нам не только сократить объем мусора, но и сэкономить деньги.

КАЧЕСТВО ПИТЬЕВОЙ ВОДЫ КАК ОДИН ИЗ ФАКТОРОВ ЭКОЛОГИЧЕСКОЙ БЕЗОПАСНОСТИ НАСЕЛЕНИЯ

Басалаева Алёна Александровна

научные руководители Пирогова А.А., Петров А.В.

ФГОУ СПО «Тверской химико-технологический колледж», г. Тверь

Экологическая безопасность населения – забота в первую очередь государства, в частности, сюда относится обеспечение нормального качества питьевой воды. Если же водопроводная вода низкого качества, то есть содержит вредные для здоровья примеси, это не может не отразиться на состоянии здоровья граждан, и, следовательно, их экологическая безопасность находится под угрозой.

Для города Твери проблема качества питьевой воды очень актуальна. Горожане предъявляют обоснованные претензии к качеству подаваемой в квартиры воды. Специалисты производственной лаборатории ООО «Тверь Водоканал» с августа 2008 года ежемесячно информируют



горожан о качестве водопроводной воды.

Объектом исследования являлась вода из системы централизованного водоснабжения г. Твери (водопровода). Был выполнен анализ проб водопроводной воды из 10 селитебных районов города. По результатам исследования сделан ряд выводов:

1) Ни в одном из обследованных селитебных районов не наблюдается полного соответствия питьевой воды нормативам СанПиН. Характерно повышенное содержание железа и фторидов.

2) Наименее качественной можно признать водопроводную воду в районах: Мамулино, Мигалово, Пролетарском (значительно превышено содержание железа и фторидов).

3) Тверское водоснабжение практически соответствует нормам экологической безопасности. Качество воды сильно зависит от территориального расположения района.

В целом тверская вода соответствует нормам на 80-90%.

Для обеспечения населения города питьевой водой соответствующего качества мы считаем целесообразным: разработать целевую программу повышения качества водоснабжения; активизировать контрольно-надзорные мероприятия; оборудовать артезианские скважины системами локальной доочистки; продолжать мониторинг качества подаваемой питьевой воды.

СОЗДАНИЕ ЗИМНЕГО САДА КАК ОДНОГО ИЗ КОМПОНЕНТОВ АКТИВИЗАЦИИ УЧЕБНОЙ И НАУЧНО – ИССЛЕДОВАТЕЛЬСКОЙ ДЕЯТЕЛЬНОСТИ СТУДЕНТОВ

Наеждин Антон Владимирович, Котмышев Денис Михайлович

Научный руководитель Гуляева Ирина Алексеевна

ГОУ СПО «Бузулукский лесхоз-техникум», г.Бузулук, Оренбургская область

1. В западных странах зимние сады уже давно стали неотъемлемой частью многих офисов, учебных заведений, спортивных сооружений, домов и даже городских квартир.

2. Зимний сад является не только украшением здания, он приносит ощутимую пользу здоровью. Растения зимнего сада могут выполнять большое число функций помимо декоративной. Они снижают количество различных вредных бактерий и микроорганизмов в воздухе, служат естественным фильтром для очищения воздуха от токсичных и канцерогенных веществ, а также мелких частиц пыли.

3. Широкое распространение получили тематические сады, отличающиеся особым очарованием, включающие элементы садово-паркового искусства разных стран. В нашем случае это будут субтропики. Здесь будут преобладать также растения, как драцены, панданус, кротон, аглаонема, стринитсия и т.д. Однако мы не следовали слепо выбранному стилю, а позволили себе составить различные сочетания композиций, реализовали новые идеи, планы.

4. Строительство зимнего сада состоит из нескольких этапов:

1. выбор места с учетом размеров сада и возможности его оборудования всем необходимым,

2. определение типа и формы зимнего сада,

3. выбор материала,

4. разработка проекта,

5. сборка каркаса,

6. установка покрытия

5. Растения используемые в создании композиций подразделяются на основные, фоновые и дополнительные. Основные растения являются центральным ядром композиции, обычно в качестве основных выбирали крупные и эффектные культуры (монстера, монстера, дифенбахия, гибискус). Дополнительные растения необходимы для создания определенных акцентов. Для этой цели мы использовали красивоцветущие растения (фуксия гибридная, адениум, алламанда, бувардия).



Правильно и со вкусом подобранные растения способствуют созданию благоприятной психологической обстановки, придают помещению комфорт и уют.

Развивается строительство, и поэтому потребность в фитодизайне значительно возрастает.

УВЕЛИЧЕНИЕ ЛЕСИСТОСТИ – РЕАЛЬНЫЙ СПОСОБ УЛУЧШЕНИЯ ЭКОЛОГИИ

Малахов Станислав Николаевич, Еремеев Владислав Владимирович

Научный руководитель: Канцер Валентина Кузьминична,

Собчук Владимир Лукьянович

ГОУ СПО «Бузулукский лесхоз – техникум», г.Бузулук, Оренбургская область

Наш проект предусматривает создание Комплекса лесных насаждений на землях ЗАО им. Куйбышева расположенного в Курманаевском районе Оренбургской области. Этот район относится к степной зоне с резко – континентальным климатом, частыми суховеями, засухами и пыльными бурями.

Лесистость области 4,6%. Такая экологическая обстановка не лучшим образом влияет на здоровье людей, снижает урожайность сельскохозяйственных культур, продуктивность животноводства, улучшает комфортность проживания местного населения.

Мы считаем что, увеличение лесистости есть реальный способ улучшения глобальной проблемы современности – проблемы улучшения экологии. Создание комплекса насаждений, позволит наиболее эффективно достичь результата уже через 5-7 лет после их посадки.

Мы пришли к выводу, что в этот комплекс должны войти: полезащитные лесные насаждения, стокорегулирующие, приовражные, прибалочные, прирусловые насаждения вдоль мелководных рек, вольв автодорог, пастбишные древесные зонты, зеленые зоны вокруг населенных пунктов и т.д.

Создавая на водоразделах защитные насаждения, мы сумеем перевести горизонтальный сток талых и ливневых вод в вертикальный, увеличив тем самым запасы грунтовых вод, что сохранит малые реки и ручьи.

Планируя полезащитные полосы на землях ЗАО им. Куйбышева, мы уверены, что они, предотвратят пагубное действие суховеев и будут содействовать накоплению и сохранению влаги в почве, создадут благоприятный микроклимат для растений и животных, повысят плодородие полей. Защитные лесные насаждения создаваемые в комплексе способствуют мобилизации биоэнергетического потенциала полей, степных районов с высокой степенью распаханности и увеличению биологического разнообразия.

Создание комплекса защитных лесонасаждений требует определенных капиталовложений, но экономическая эффективность проявится на 5-7 год. Кроме того, созданные лесные насаждения будут депонировать углекислый газ, снижая его содержание в атмосфере, улучшит биоразнообразие в районе, создадут источник древесины и источник лекарственного сырья.

Выводы:

- Наш проект имеет практическую значимость.
- работа получила одобрение генерального директора ЗАО им Куйбышева В.Р. Бородинова, главы местного образования сельсовета И.А.Самохина, главы крестьянского хозяйства Е.Ф. Грдасова.
- Экологический проект вполне приемлем в производстве, сроки реализации 2009-2011гг.



ОБЛЕСЕНИЕ ПРИТОКОВ РЕКИ УРАЛ НА ТЕРРИТОРИИ РОССИИ И РЕСПУБЛИКИ КАЗАХСТАН – РЕАЛЬНЫЙ СПОСОБ ЕГО СПАСЕНИЯ

Криволапова Ирина Николаевна, Поршин Александр Николаевич

Научный руководитель: Иванчиков Владимир Иванович,

Собчук Владимир Лукьянович

ГОУ СПО «Бузулукский лесхоз-техникум», г. Бузулук, Оренбургская область

В нашей стране тысячи рек. Но есть среди них такие, которые пользуются в народе особым почетом и уважением. Они играли важную роль в истории государства, влияли и влияют на развитие народного хозяйства целых экономических районов, определяют быт и культуру населения. К таким рекам относится Урал, орошающий территории Башкирии, Челябинской и Оренбургской областей Российской Федерации, Актюбинской, Уральской и Гурьевской областей Казахстана. К сожалению, с каждым десятилетием происходят заметные уменьшения полноводности реки. За последние 15 лет уровень воды в реке Урал понизился на 57 см. Губительное воздействие на экологию реки оказывает деятельность человека. Распашка водоразделов, безвозвратные потери воды в водозаборах, водохранилищах – именно эта деятельность приводит к обмелению Урала. Проект предусматривает восстановить нарушенную экологию реки, путем воссоздания лесных насаждений вдоль реки и ее притоков, которые по своему назначению и размещению подразделяются на следующие виды:

- 1) Истоковые насаждения в верховьях рек, ручьев, вдоль родников.
- 2) Прирусловые лесные полосы, расположенные непосредственно вдоль русла с каждой из его сторон на всем протяжении реки и ее рукавов.
- 3) Почвозащитные насаждения на конусах выносов овражно-балочных систем, впадающих в пойму, и насаждения – илофильтры в устьевой части балок и водопроводящих ложбин.
- 4) Насаждения вокруг стариц, озер, болот и других пойменных водоемов.

Наибольшую площадь и распространение в системе долинных насаждений занимают прирусловые лесные полосы (50-85%) и береговые насаждения (10-15%).

От других проектов он отличается тем, что его внедрение приведет к улучшению окружающей среды, без нарушения природного стока.

Данный проект поможет остановить дальнейшее обмеление реки, а в качестве примера будем рассматривать облесение правобережного притока Урала - реку Камыш-Самарку. Мероприятия по облесению проводимые на данной территории, в целом, позволят нормализовать не только экологическое состояние и водность притока, но также и самого Урала.

Кроме того, облесение реки Урал и его притоков будет способствовать закреплению береговой полосы от размыва; предотвращению или уменьшению заиливания водоема, очищению стекающих в водоем водных потоков от механических примесей, улучшению химического состава и бактериологических показателей воды, придадут водоему красивый, декоративный вид, что в итоге будет способствовать увеличению полноводности реки.

ЗАПАДНОЕ ОРЕНБУРЖЬЕ В СИСТЕМЕ КИОТСКОГО ПРОТОКОЛА

Мартынов Алексей Владимирович

Научный руководитель: Романцев Александр Петрович

ГОУ СПО «Бузулукский лесхоз – техникум» г.Бузулук, Оренбургская область

В Оренбургской области в 2008 году в ряде районов (Сорочинском, Грачевском, Бузулукском) уже создано около 500 га культур сосны по плану Киотского Протокола. В связи с этим закономерно возник вопрос о районировании посадочного материала: из каких областей или субъектов Федерации можно брать сосновые сеянцы, чтобы они чувствовали себя комфортно



в условиях произрастания Оренбургской области? Для ответа на этот вопрос были исследованы географические сосновые культуры, заложенные в 1976 году А.А. Хировым в Красно-Зорькинском лесничестве, кв 107, выдел 22, площадь 21,4 га, бывший выгон.

В данной работе сделана попытка ранжирования климатипов сосны по запасу по мере его уменьшения по t-критерию Стьюдента с вероятностью достоверности различий 95%, и определения доверительного интервала в одной вариационной совокупности по производительности (запасу) культур по правилу $3\sum$, что позволило выделить наиболее благоприятные регионы, из которых можно закупать посадочный материал сосны для создания лесных культур в Оренбуржье по Киотскому Протоколу.

Различия между повторностями внутри климатипа по выбранным критериям на 5%уровне значимости (d/h и PZv) носят противоречивый характер. Полнота (P) внутри каждого класса бонитета (Ia – II) различается недостоверно на этом же уровне значимости. Несмотря на это, суммарное действие этих факторов, усиливая или гася влияние друг друга по равнодействующей, вызывает четко выраженное достоверное с вероятностью 95% различие между повторностями по запасу, что позволяет провести ранжирование климатипов по этому показателю. В первую шестерку «лидеров» по запасу попали лесные культуры из местных семян, или семян из близко расположенных регионов со сходными условиями местопроизрастания – Рязанской, Ульяновской, Саратовской, Воронежской областей и южной части Удмуртии.

Применение семян и посадочного материала из дальних регионов позволит значительно сократить денежные затраты на приобретение сеянцев сосны за счет большей приживаемости лесных культур, уменьшения количества механизированных и ручных уходов за почвой, сокращения числа приемов рубок ухода за счет увеличения интенсивности выборки деревьев, что возможно только в хорошо адаптированном к местным условиям древостое. В дальнейшем предполагается провести подобные исследования по всем основным лесообразующим древесным породам.

ФАКТОРЫ, ВЛИЯЮЩИЕ НА СНИЖЕНИЕ УРОВНЯ ЗДОРОВЬЯ НАЦИИ

Юлия Дмитриевна Южина

Научный руководитель Мельникова Татьяна Алексеевна

Муниципальное общеобразовательное учреждение Проводниковская средняя общеобразовательная школа Коломенского района, п.проводник, Московская область

Самое дорогое в жизни человека – это здоровье, но цивилизация развернулась так круто, что жизнь стала заложницей новейших технологий.

Медицинское обслуживание превратилось в бизнес и стало не всем «по карману». Еще страшнее реклама и продажа фальшивых лекарств.

Человек состоит из того, что ест. Но натуральные продукты питания купить сложно, кругом консерванты, биодобавки, химические вещества, нитраты.

Наркомания стала бедой XXI века. Молодежь, не осознавая опасности развития зависимости от наркотиков, стала на путь гибели ради эйфории, галлюцинаций, опьянения, чувства «счастья» в бессознательном состоянии. Любой наркотик – это вырождение нации. У больных родителей не могут быть здоровые дети.

Все необходимое для жизни мы берем из природы. Однако ресурсы природы – не бездонный источник благ. Мы все чаще встречаемся с загрязнением окружающей среды, что обязательно сказывается на жизни всех живых существ, в том числе и человека. Когда же люди поймут, что дом – то не комната в многоэтажке, а вся Земля?!

Особенно опасен окружающий мир для детей. Взрослые в состоянии безумства воруют, насилюют, убивают тех, кто слабее. Вернуть бы злых людей к доброте, совести и любви! Ведь не родились же они такими, а стали!



Согласно определению Всемирной организации здравоохранения: «Здоровье – то состояние полного телесного, душевного и социального благополучия, а не только отсутствие болезней или повреждений».

Чтобы сохранить здоровье нужно действительно вести здоровый образ жизни: иметь во всем меру, любовь, душевный мир, нормальное питание, физический труд.

ИССЛЕДОВАНИЕ И ОХРАНА РОДНИКОВ НА ТЕРРИТОРИИ ПЕСТРИКОВСКОГО СЕЛЬСКОГО ПОСЕЛЕНИЯ

Бусарова Виктория Сергеевна

Научный руководитель: Карасева Елена Владимировна

*МОУ Сергиевская средняя общеобразовательная школа, п. Сергиевский,
Коломенский район, Московская область*

Цель: выявление местоположения и изучение родников, проведение природоохранных мероприятий.

Задачи: провести обследование родников на территории Пестриковского поселения. (Окский в Коробчеево и полевой родник у аэродрома Коробчеево), изучить расположение родников и окружающую их территорию, составить паспорт родников, провести исследование родниковой воды, разработать и провести мероприятия по очистке и благоустройству родников, принять участие в районной экологической конференции.

Краткая характеристика района исследования.

На территории Коломенского района исследовано 38 родников, они различаются качеством и составом вод. Мы исследовали два родника, которые находятся на территории Пестриковского сельского поселения.

Родник Окский в Коробчеево.

Это источник расположен практически у самой кромки воды, на расстоянии 3-х метров от устья реки. Высота над уровнем воды в реке 0,23 м; высота рельефа над уровнем моря 102 метра. Источник находится на левом берегу реки Оки. В 160 м от родника построен мост и шоссе/наезная объездная дорога. Основная часть жилого фонда села Коробчеево расположена в 200 м. Здесь же на холме, на высоте 112 м над уровнем моря, в стороне от большого села, тянется улица из нескольких частных домов.

Когда-то на высоком холме возвышалась церковь Михаила Архангела, а рядом с ней располагалась закрытое ныне древнее кладбище. Коробчеевский источник освешен. Рядом с родником стоит крест с иконами и цветами. Материал накопителя – известняк, его диаметр 1 м. Вода на вкус приятная, сбалансированная по солям и минералам. Замер температуры в роднике показал 11,5 °С. На измеряемом участке в один метр мощность выхода составила 2 сек. при ширине ручья 30-40 см и глубине 6-7 см. Из-за близости к реке родник бывает затопляем в весенний паводок.

Аэродром - Коробчеево. Полевой родник.

В нашей местности редкий случай, когда источник располагается непосредственно в открытом поле, вдали от главной водной артерии. Родник бьет недалеко от границы взлетной полосы и гравийной дороги, ведущей на местные дачи. О посещаемости родника говорит то, что за время нашего обследования «степного» ключа здесь побывало сразу несколько семей на машинах. Родник освешен и носит имя Ильи Пророка. Производительность подземного источника составляет всего 700 л. за 17 сек. Температура воды несколько повышенная-12 °С. Вкусовые качества воды - хорошие. Рядом начинается балка, по которой вниз через все поле стекают струи местного родника, столь непохожего на других его собратьев в Коломенском районе.

Более точный микробиологический и химический анализ нам помог составить Центр гигиены и эпидемиологии в Московской области. Были взяты пробы воды из родника Окский в Коробчеево – протокол испытаний № 395/3 и пробы из полевого родника у аэродрома – Коробчеево



- протокол испытаний № 395/4. **Заключение:** испытанные образцы питьевой воды из родника по микробиологическим показателям **не соответствует требованиям** СанПин2.1.4.1175-02 «Гигиенические требования к качеству воды нецентрализованного водоснабжения. Санитарная охрана источников», ГН 2.1.5.1315-03 «ПДК химических веществ в воде водных объектов хозяйственно – питьевого и культурно – бытового водопользования»

Санитарное состояние родников на период обнаружения неудовлетворительное: донце залито сухой листвой, ветками, мусором, не очищено русло родника, территория благоустроена, но не ухожена.

ИЗУЧЕНИЕ ШИРОКОЛИСТВЕННЫХ ЛЕСОВ

Дворянинов Денис Максимович

Научный руководитель: Абрамова Елена Ивановна

МОУ Карасёвская средняя общеобразовательная школа п. Лесной, Московская область, Коломенский район

Наша **Карасёвская средняя общеобразовательная школа** расположена на юго-востоке Московской области. **Наш посёлок находится в уникальном месте.** В двух километрах от него начинается территория Государственного заказника «Карасёвская лесная дача». Леса, окружающие наш посёлок плавно переходят, граничат с охраняемыми лесами заказника. Большую часть площади заказника занимают нетронутые или слабонарушенные участки дубрав. В нашей школе организована работа **школьного лесничества и школьного научного общества «Юный эколог** В рамках работы Карасёвского школьного лесничества проводится многолетняя работа по сохранению и улучшению экологической обстановки лесных кварталов окрестностях посёлка Лесной Московской области.

Цель работы – обосновать ценность широколиственного леса.

Объекты исследования- мелколиственный лес вблизи п.Лесной, участок дубравы в заказнике «Карасёвская лесная дача».

Предмет исследования: современное экологическое состояние дубравы.

ВЫВОДЫ ИССЛЕДОВАНИЙ:

После проведения исследований при разработке данного проекта была подтверждена поставленная перед началом работы гипотеза. Выяснилось, что действительно видовой состав мелколиственного леса менее разнообразен. Эти различия объясняются вторичным происхождением мелколиственных лесов, появившихся на месте уничтоженных коренных; обнаруженные различия в видовом составе дубрав объясняются воздействием антропогенного фактора вблизи посёлка.

Почва на исследуемых объектах по механическому составу примерно одинаковая- лёгкий суглинок, по цвету почвы различаются, т.к. наличие перегной в них неодинаково (в мелколиственном лесу значительно меньше)- в мелколиственном лесу- цвет палевый, в дубраве-цвет светло-серый, в заказнике - светло-серый и тёмно-серый. Почва в мелколиственном лесу увлажнённая, местами чрезмерно, в дубраве увлажнение почвы умеренное, она хорошо дренирована. Закисление почвы больше в мелколиственном лесу, в дубраве она имеет слабую щелочную реакцию. Экологическое состояние мелколиственного леса и дубравы, расположенных около посёлка, находится в большой зависимости от антропогенного фактора, дубрава в заказнике, менее подверженная воздействию этого фактора, имеет лучшее состояние.



ИЗУЧЕНИЕ И ОЦЕНКА ЭКОЛОГО-ГЕОГРАФИЧЕСКОГО СОСТОЯНИЯ РОДНИКОВ ОРЕНБУРГСКОЙ ОБЛАСТИ

Жданов Максим Сергеевич

Научный руководитель: Сивохиц Жанна Тарасовна

МОУ «Гимназия №4» г.Оренбурга

Природное разнообразие и вопросы экологического состояния родников относятся к числу малоисследованных областей знаний. Благодаря сочетанию ряда факторов на территории Оренбургской области существуют разнообразнейшие условия для формирования естественных выходов подземных вод (родников, пластовых выходов, мочажин). В пределах области учтено более 3 000 естественных водопоявлений. На функционирование родников Оренбургской области большое влияние оказывает антропогенная деятельность (в первую очередь распашка земель и выпас скота). Кроме этого объекты исследования могут рассматриваться в качестве индикаторов происходящих изменений природной среды, в том числе загрязнения подземных вод. Весомым доказательством актуальности данной работы является то, что родники в условиях степной зоны играют важную роль в водоснабжении малых населенных пунктов, определяют рекреационные возможности территории, являются важнейшим элементом значительной части объектов природного наследия области. **Целью исследования** является изучение родников Оренбургской области в условиях современного природопользования. Практическая ценность работы определяется, прежде всего, значением родников как природных объектов, формирующих ландшафтное разнообразие региона, а также в значительной степени определяющих водообеспеченность и рекреационную привлекательность территории. Систематизация родников с различной степенью антропогенной нагрузки поможет обеспечить дифференцированный подход к разработке охранных мероприятий. Основными методами при выполнении данной работы стали: *камеральные исследования*, включающие обработку значительного библиографического и картографического материала; *аналитические исследования*, включающие проведение систематизации родников как ценных рекреационных объектов и разработку охранных рекомендаций; *полевые исследования* (выезд к местам выхода подземных вод, изучение ландшафта, характера выхода воды, оценка антропогенной нагрузки и т.д.)

Нами, была проведена рекреационная оценка 3-х гидрогеологических объектов области: Красношековский источник в Кувандыкском районе, Висячие источники Родниковки в Абдулинском районе и Гремучий родник в Бузулукском бору. Согласно полученным данным, к родникам с высокой рекреационной ценностью относятся 2 гидрогеологических объекта. Красношековский источник, широко известный за пределами Кувандыкского района, имеет среднюю рекреационную ценность, несмотря на лидирующее место по показателям практической значимости. Согласно проведенному анализу эколого-географического состояния родников, можно выделить ряд эколого-социальных мер оптимизации данных природных объектов: определение площади водосбора родника в целях предупреждения различных негативных изменений в режиме источника; обустройство в объективно необходимых случаях без нарушения ландшафтных аспектов; в целях сохранения эстетических характеристик родника и родникового урочища необходимо сооружение архитектурных форм, придающих объекту дополнительную рекреационную привлекательность; по возможности исключить при проведении каптажных работ асбестоцементные, железобетонные трубы, интенсивно использовать местные естественные материалы (дерево, горные породы); расчистка выхода подземной воды должна проводиться вручную, без применения крупногабаритной техники; площадь охранной зоны должна определяться в зависимости от размеров и особенностей структуры родникового урочища (мин. в радиусе 50м); осуществление надлежащего контроля за выпасом скота в пределах охранной зоны; проведение паспортизации родников с определением землепользователя, отвечающего за соблюдение охранного режима; постоянное привлечение к охране учащихся образовательных учреждений.



ВЛИЯНИЕ РАДИАЦИИ НА ЧЕЛОВЕКА

Харитоновна Светлана Александровна

научный руководитель Королёва Лилия Юрьевна

МОУ СОШ № 16, г. Муром, Владимирская область

Данное исследование посвящено важному вопросу современности-влиянию ядерного излучения на человека. Возрастающее количество радиоактивных источников, увеличивающееся количество АЭС представляет угрозу экологической безопасности населения, поэтому актуально наше исследование.

Его целью является изучение влияния радиоактивного излучения на человека, в частности на примере ликвидаторов аварии на ЧАЭС.

Объект исследования – радиоактивное излучение.

Предмет исследования – Влияние радиоактивного излучения на человека.

При выполнении исследования решались следующие задачи:

- изучить состав радиоактивного излучения
- изучить воздействие радиации на человека
- исследовать состояние здоровья ликвидаторов на ЧАЭС

В работе использовались методы анализа и синтеза, беседа, анкетирование.

Радиоактивное излучение влияет на человека. Степень влияния зависит от полученной дозы облучения. Оно может вызвать мгновенную смерть, а может заставить человека болеть долгое время. Следы воздействия радиации на человека могут повлиять на будущее поколение. Случившиеся радиационные катастрофы подтверждают это влияние: в Японии до сих пор не исключен диагноз «лучевая болезнь», остаются зараженными многие территории после аварии на ЧАЭС. Ликвидаторы имеют отклонения в здоровье, среди них очень много умерших. Из двух тысяч людей, ликвидировавших аварию на предприятии «Маяк», осталось в живых 100. В Удомелевском районе Тверской области, в районе АЭС повышена заболеваемость раком среди всего населения, в том числе среди детей.

Население не проявляет оптимизма в районах, имеющих АЭС и возражает против строительства новых. Однако планы правительства связаны с увеличением числа АЭС, компетентные органы считают их абсолютно безопасными.

ТРАНСПОРТ И ОКРУЖАЮЩАЯ СРЕДА

Бондаренко Вероника Витальевна

Научный руководитель Акимова Галина Владимировна

Муниципальное образовательное учреждение гимназия №9, г. Ставрополь

Транспорт является одним из основных источников загрязнения окружающей среды. По расчетам ученых, на долю транспорта приходится значительная часть (60-70 %) химического и подавляющая доля (до 90 %) шумового загрязнения.

Одна из причин загрязнения – увеличение на улицах города количества автотранспорта, интенсивность движения которого в летний период возрастает более чем в 2 раза.

Известно, что автомобильные выбросы концентрируются вдоль автострад, а самой активной зоной загрязнения являются - 8 – 10 м от кромки дороги.

Движение транспорта рядом со школой представляет собой опасность и как причина дорожно-транспортных происшествий, и как источник загрязнения воздуха. Выхлопные газы автомобилей дают основную массу свинца и кадмия, при износе шин в воздух попадает цинк. Эти тяжелые металлы являются сильными токсикантами. Пожилые люди и дети чувствительны даже к низким дозам таких веществ.



Задачи и методы исследования

1. Изучение интенсивности движения легкового и грузового автотранспорта по улицам, окружающим школу: в течение рабочего дня и в разные сезоны года.
2. Изучение движения автотранспорта через перекрестки улиц, окружающих школу.
3. Сравнение интенсивности движения автотранспорта по годам.
4. Сбор данных по влиянию солей тяжелых металлов на здоровье человека.
5. Создание рекреационного участка на пришкольной территории.

Учет движения автотранспорта проводили по методике Алексеева С.В. и др. Практикум по экологии.

Наблюдения за интенсивностью движения автотранспорта вблизи школы мы проводили в течение 2007-2009 гг. на трех улицах: Ленина, Достоевского и Гризодубовой в различное время суток. Отдельно подсчитывали легковые, грузовые автомобили и автобусы. Интенсивность движения легковых автомобилей в районе школы только за один год (с февраля 2007 по январь 2008) возросла почти в 3 раза, а на улице Ленина в 2,3 раза. Наши наблюдения показали, что большую часть машин составляют легковые автомобили

Проблема охраны воздушной среды привела нас к решению создать рекреационный участок во дворе своей школы. Учащиеся разбили клумбы, посадили деревья, которые улавливают газ и пыль, засеяли газоны. Преобразование школьного двора началось в 2000 году.

Вывод

1. Величина выбросов загрязняющих веществ транспортом зависит от вида и сорта горючего, качества его подачи и технического уровня двигателя.

2. Увеличивать озеленение магистралей, устраивать санитарно-защитные зоны, отделяющие жилые кварталы от дорог, регулировать дорожное движение таким образом, чтобы реже создавались автомобильные пробки.

3. В целях уменьшения опасности заболевания людей и решения экологических проблем на транспорте, необходимо строить объездные пути вокруг населенных пунктов для транзитных грузов – и пассажиропотоков.

4. Снижение загрязнений происходит при переходе на газовое топливо, поэтому сейчас некоторые грузовые и легковые автомобили используют пропан и бутан. Газомобили имеют экологически лучшие показатели: содержание в их выхлопах оксида углерода меньше на 25 - 40 %, оксида азота на 25 - 30 %, а сажи на 40 - 50 %. Предпринимаются попытки использования экологически чистого топлива на автотранспорте и в Ставропольском крае. Однако массовым это явление пока назвать нельзя.

Исходя из данных расчетов, можно предположить, что преимущественными функциями зеленых насаждений в городе Ставрополе являются рекреационная, эстетическая, пыле- и шумоулавливающая, а также поглощение CO₂. С этой целью мы создали рекреационный участок.

ВЕЛИЧАЙШАЯ ВЕХА В РАЗВИТИИ ХИМИИ

Волков Богдан Николаевич

научный руководитель Галиева О. В.

МОУ «Пурпейская средняя общеобразовательная школа № 3», п. Пурпе

История человечества знала немало подвигов, совершенных в области науки. Но очень немногие из них можно сопоставить с тем, что было сделано Дмитрием Ивановичем Менделеевым. Открытие закона периодичности стало величайшей вехой в развитии химии.

Работая над темой исследования, изучил жизненный путь Д.И. Менделеева, его исследования в области химии, связанные с величайшим открытием – периодической системой, попытался предположить строение атома и свойства одного из элементов. Кроме того, на практике убедился



в справедливости закономерностей, выдвинутых Менделеевым.

Отдавая должное великому таланту Менделеева как ученого, нельзя не отметить тот факт, что Дмитрий Иванович был незаурядной личностью, ярко выраженной Индивидуальностью. Это был постоянный поток мыслей, чувств, побуждений, который крушил на своем пути все препятствия.

1 марта 1869г. тридцатилетний профессор Санкт-Петербургского университета завершил разработку таблицы «Опыт системы элементов, основанной на их атомном весе и химическом сходстве» Именно эту дату принято считать днем рождения периодического закона Д.И. Менделеева. Практическое применение нашли 4 вида таблицы: короткая, полудлинная, длинная, лестничная (пирамидальная).

В практической части работы изучил справочный материал по проблеме исследования; предположил строение атома элемента № 12 и свойства, которыми он обладает. Свои предположения сравнил с данными справочника Р.А. Лидина; сравнил активность металлов, расположенных в одной группе и одном периоде; проследил за изменением кислотных свойств гидроксидов в группе и в периоде; сравнил активность галогенов.

Главный вывод, какой был сделан в результате проведенной работы: изучать химию невозможно без периодического закона и периодической системы Д. И. Менделеева. Величие научного подвига Менделеева не только не стирается временем, но продолжает расти. И никто не может сказать, будет ли когда-нибудь исчерпано до конца всё его содержание.

ОПАСНОСТЬ ТЕХНОГЕННЫХ КАТАСТРОФ НА ТЕРРИТОРИИ РСО-АЛАНИЯ

Абоев Ахсарбек

Научный руководитель: Хацаева Ф.М.

Факультет географии и геоэкологии, Северо-Осетинский государственный университет им. К.Л. Хетагурова

Развитие научно-технического прогресса, и его тесная взаимосвязь с окружающей средой, стала одной из актуальнейших проблем современного человечества. Наиболее реальную опасность приобрели вопросы, связанные с риском техногенной катастрофы. В последние десятилетия ведущее место среди потенциально опасных, занимают объекты связанные с получением энергетических ресурсов. Несмотря на хорошую изученность и долговременность использования, эксплуатация гидроэлектростанций несет за собой опасность техногенных катастрофы.

В РСО-Алания из наиболее потенциальных опасностей связанных с риском техногенно-экологического характера мы хотим выделить, возводимый каскад «Зарамагские ГЭС»

Зарамагские гидроэлектростанции — Российский каскад гидроэлектростанций (ГЭС) на реке Ардон в Алагирском районе Северной Осетии, представляющий собой взаимосвязанный комплекс двух гидроэлектростанций — Головной ГЭС мощностью 10 МВт и Зарамагской ГЭС-1 мощностью 342 МВт, суммарная среднегодовая выработка комплекса — 812 млн кВт·ч. Строительство Зарамагских ГЭС началось в 1976 году, окончание строительства запланировано на 2013 год. Пуск Головной ГЭС Зарамагского каскада состоялся в 2009г.

Согласно проведенным исследованиям, Зарамагская ГЭС может выдержать землетрясение мощностью до 10-11 баллов. Но следует учитывать, согласно независимой оценке В.И. Уломова, доктора физико-математических наук, профессора геофизики, даже незначительное нарушение сложившихся тысячелетиями местных геодинамических условий, может вызвать усиление локальной сейсмичности, индуцированной дополнительными водонапорными нагрузками, и создать предпосылки для возникновения чрезвычайных ситуаций техногенного характера в этом регионе.

В случае естественного или искусственного (учитывая военно-политическую ситуацию) прорыва плотины, огромные запасы воды (примерно 5 млн. кубометров.) разрушат все населенные пункты, расположенные ниже, в долине реки Ардон. Кроме того будут смыты канцерогенные и



мутагенные вещества Унальского Хвостохранилища. Пройдя через Терек, оксиды свинца, цинка, меди, смертельных цианид, направляются в Каспий, но частично осядут в почвах прибрежных ландшафтов.

Учитывая опасность в связи с прорывом плотины и возникновения техногенной катастрофы, следует направить на мониторинг и прогнозирование значительно больше финансовых ресурсов и независимых экспертов. Исходя из результатов исследований, принимать необходимые меры, для предотвращения столь масштабной возможной техногенной катастрофы.

ОПРЕДЕЛЕНИЕ ВЛИЯНИЯ ЗАГРЯЗНЕНИЯ ОКРУЖАЮЩЕЙ СРЕДЫ ПЕСТИЦИДАМИ ПО КАЧЕСТВУ ПЫЛЬЦЫ РАСТЕНИЙ – ИНДИКАТОРОВ

Гольцова Мария Александровна

Научный руководитель: Шогина С.В.

МОУ «Многопрофильный лицей №1», г. Магнитогорск

В настоящее время для сохранения урожая от вредителей на полях и дачных участках все чаще используют различные виды пестицидов.

Пестициды накапливаются в пищевых цепях, загрязняют почву, воду и воздух, вызывают у животных и человека различные заболевания, кроме того, появляются устойчивые к химикатам виды вредителей.

Пестициды негативно влияют на пыльцу растений. В исследовании было доказано, что процент нормальных пыльцевых зерен в цветках необработанного картофеля (а также кабачка) значительно больше, чем в цветках обработанного растения. Процент нормальных пыльцевых зерен в среднем снижался с 80% до 35% у картофеля и с 71% до 35% у кабачка.

Так как пестициды отрицательно влияют на агроэкосистему, необходимо заменить их на биологические методы борьбы, например: посадка сортов, устойчивых к вредителям; своевременная уборка урожая и правильная подготовка почвы к зиме; разработка технологий по переработке пестицидов и проведение мероприятий по пропаганде использования биологических методов борьбы с вредителями.

Чтобы защитить окружающую среду и здоровье человека, необходимо решать проблему применения пестицидов. И если прекращение их использования в промышленных масштабах повлечет за собой серьезные трудности, то отказ от применения химикатов в садах дачников вполне осуществим.

ОПРЕДЕЛЕНИЕ СТЕПЕНИ ЗАГРЯЗНЕНИЯ ВОДОЁМОВ ГОРОДА МАГНИТОГОРСКА И ЕГО ОКРЕСТНОСТЕЙ МЕТОДОМ БИОТЕСТИРОВАНИЯ

Завадская Юлия Александровна

Научный руководитель: Казармшикова Л.В.

«Многопрофильный лицей №1», г. Магнитогорск

Загрязнение окружающей среды выбросами промышленных предприятий является одной из глобальных проблем современности. На окружающую среду всё большее влияние оказывают техногенные загрязнения. Это особенно актуально для города Магнитогорска, с самого рождения вынужденного существовать в атмосфере вредных выбросов металлургического комбината.

Цель исследования: Определить степень загрязнения водоёмов города Магнитогорска и его окрестностей с помощью растений фасоли обыкновенной (*Phaseolus vulgaris*) и овса



посевного (*Avena sativa*).

В соответствии с целью работы были поставлены следующие **задачи** исследования:

1. Изучить влияние техногенного загрязнения водоёмов на биометрические показатели растений. 2. Оценить реакцию растений разных видов на одинаковую степень загрязнения водоёмов. 3. Определить возможность использовать фасоль обыкновенную и овёс посевной в качестве растений биотесторов.

Выводы

1 Техногенное загрязнение водоемов города Магнитогорска и его окрестностей влияет на биометрические показатели проростков овса посевного (*Avena Sativa*) и фасоли обыкновенной (*Phaseolus vulgaris*). Наиболее неблагоприятным из трёх районов реки Урал (Северный переход, Центральный переход и Казачья переправа) является район Центрального перехода. Самые высокие биометрические показатели овса посевного и фасоли обыкновенной, пророщенных в родниковой воде (контроль).

2 Растения разных видов сходным образом реагируют на одинаковую степень техногенного загрязнения или отсутствия минеральных солей в дистиллированной воде.

3 Различие биометрических показателей овса посевного и фасоли обыкновенной, пророщенных в разных образцах воды, по сравнению с контролем (родниковая вода) достоверно при 95% уровне значимости критерия t – Стьюдента, а значит овёс посевной и фасоль обыкновенную можно использовать в качестве растений биоиндикаторов.

ВЛИЯНИЯ РАДИОВОЛН И ЭЛЕКТРОМАГНИТНЫХ ПОЛЕЙ МОБИЛЬНОЙ СВЯЗИ НА РЕГЕНЕРАЦИЮ ТКАНЕЙ И СВЕРТЫВАЕМОСТЬ КРОВИ У БЕСПОЗВОНОЧНЫХ И ПОЗВОНОЧНЫХ ЖИВОТНЫХ

Тюгаева Елена Сергеевна

Научный руководитель: Казармшикова Л.В

МОУ «Многопрофильный лицей №1» Магнитогорск

Цель работы - Определение влияния радиоволн мобильной связи на способность к регенерации и остановке кровотечения у беспозвоночных и позвоночных животных.

В связи с целью работы, поставлены следующие *задачи*:

1. Определить влияние радиоволн сотовой связи на регенерацию тканей и на остановку кровотечения у беспозвоночных на примере дождевых червей.

2. Выявить влияние радиоволн сотовой связи на регенерацию тканей и на остановку кровотечения у позвоночных на примере лабораторных мышей.

3. Сравнить результаты исследований беспозвоночных и позвоночных животных, то есть определить различия их реакций на облучение сотовой связью.

Гипотеза работы. По предположению, способность к самовосстановлению и свертываемость крови у опытных животных будет замедленнее, чем у контроля.

В ходе работы животные содержались при оптимальных условиях для жизни. Часть образцов подвергалась излучению мобильной связи. Через неделю на каждой особи был совершен надрез скальпелем (на червях) или иглой (на мышах).

Объекты исследования: Дождевые черви, лабораторные мыши

В результате анализа экспериментальных данных можно прийти к следующим выводам.

1. Облученные черви затрачивали время на остановку кровотечения на 65,5% больше, чем необлученные. У опытных беспозвоночных регенерация на 58,4% замедленнее, по сравнению с контролем.

2. Облученные мыши затрачивали время на свертывание крови на 26,3 % больше, чем необлученные. У опытных позвоночных регенерация на 31,4 % замедленнее, по сравнению с



контролем.

3. По результатам эксперимента выявлено, что лабораторные мыши меньше реагируют на облучения сотовой связи, чем дождевые черви. Различия в регенерации на 53,8% а в остановке кровотечения на 40,2%. Но однозначного вывода по различиям реакций беспозвоночных и позвоночных животных в целом сделать нельзя, т. к. ходе исследования были использованы только по 1 виду беспозвоночных и позвоночных животных.

ЭКОСИСТЕМЫ ТУНДРЫ В УСЛОВИЯХ ИЗМЕНЕНИЯ КЛИМАТА

Борзенков Александр Александрович, Фукалов Алексей Дмитриевич

Научный руководитель Гуков А. Ю.

МОУ ДОД «ЦВР» Научное общество учащихся, Тикси

Чтобы выяснить, как глобальные процессы влияют на климат арктической зоны Якутии, на полярной станции Тикси были организованы наблюдения за состоянием погоды в течение 2009 года. Анализировать данные помогали метеорологи Тиксинского филиала Якутского управления по гидрометеорологии и мониторингу природной среды Шапочкина О.В., Иванова М.К., Натяганчук В.В.. В Северной Якутии Усть-Ленский заповедник – единственный на огромном протяжении от Таймыра до Чукотки. Классическим признакам заповедности соответствует и огромная площадь заповедной территории 14330 кв.км. Процессы саморегуляции экосистем имеют принципиально лучший результат на большой территории, по сравнению с небольшими участками. Арктические заповедники, расположенные в труднодоступных и малонаселенных районах, наиболее соответствуют самому понятию «заповедник», их существование более оправдано, чем островки нетронутой природы среди трансформированных человеческой деятельностью и протяженных по площади ландшафтов. Экологические тропы, воздействие транспорта, фактор беспокойства - все эти аспекты противоречат самому определению «заповедность». Сущестующая в арктических экосистемах хрупкая сеть взаимосвязей легко нарушается даже при незначительном и кратковременном воздействии человека. Научные исследования и охрана природы в заповедниках Якутии, требуют исключительной осторожности и должны основываться на детальных разработках закономерностей динамики, данных многолетнего мониторинга. Процессы самоочищения в арктических сообществах сильно замедлены, высокая плотность поселения массовых видов в определенной степени компенсирует недостаток видового разнообразия. В тундровых экосистемах дельты Лены сукцессионные процессы характеризуются замедленностью смен, укороченностью сукцессионных рядов, малым количеством возможных рядов. Основные причины замедленности природных процессов - экстремальность арктической среды, неблагоприятные климатические условия, низкие температуры и краткость вегетационного периода. Скорость нарушения биоценозов преобладает над скоростью сукцессионных процессов.

ВЛИЯНИЕ ГРУНТОВЫХ ДОРОГ НА ПРИРОДНЫЕ КОМПЛЕКСЫ ТУНДРЫ

Карлова Мария Вячеславовна

Научный руководитель Гуков Александр Юрьевич

ТСОШ 1. Научное общество учащихся «Эврика». Тикси

Кружок краеведения и туризма и Научное общество учащихся Центра внешней работы несколько лет подряд проводит наблюдения над состоянием дорог в поселке Тикси, Тикси-3 и окрестностях. Мы принимали участие в работах по инженерно-геоэкологическому мониторингу грунтовых дорог в Северной Якутии.



Собран гербарий растений в нарушенных (загрязненных) и ненарушенных (фоновых) сообществах растений для проведения сравнительного анализа их состава, состояния и степени развития растений.

Составлена карта дорог Тикси, где выделены места наибольшего негативного воздействия на природную среду. Описание мерзлотных форм рельефа у дорог с картированием местности проводилось на высотах Приморского кряжа. Результатом работы если ее продолжить, должны стать своевременное обнаружение, рекомендации по ослаблению развития негативных процессов (криогенных, геохимических и др.) на участках существующих дорог в Булунском районе и других регионах Крайнего Севера Развитие дорожной сети в окрестностях поселков Булунского района ставит ряд проблем, решение которых требует дополнительных материальных затрат, физических усилий и времени. Следствием прокладки дорог является коренное преобразование местообитаний различных животных и растений.. В итоге, помимо прямого уничтожения части биотопов, происходит и длительное, негативное воздействие на примыкающие к дорогам различные местообитания. Зачастую проложенные коммуникации перекрывают естественные наземные и подземные водные стоки, вызывая заболачивания и гибель больших участков тундры.

Выявлены наиболее устойчивые к загрязнению атмосферного воздуха и почв группы растений. Крестовник якутский является типичным придорожным растением, который наиболее часто встречается на обочинах дороги и ,наоборот, не был встречен в отдалении от нее. То же касается калужницы, дриады, одуванчика, овсяницы и мятлика.

Вероятно, выхлопные газы и ядовитый бензопирен оказывают угнетающее воздействие на многие растения вблизи трассы и они погибают . Наиболее выносливыми можно считать шавель якутский, овсяницу, лисохвост, остролодочник, которые произрастают не только вдали ,но и в непосредственной близости от дороги.

ЭКСПРЕСС-ОЦЕНКА ЭКОЛОГИЧЕСКОГО СОСТОЯНИЯ ПРУДА БАТАЛЬНЫЙ

*Оборин Артем Олегович, Горбатов Дмитрий Владимирович
научный руководитель Харина Татьяна Владимировна*

МОУ СОШ № 45, г. Калининград

Объектом исследования выступает экосистема пруда Батальный, который является составной частью рекреационной зоны Балтийского района г. Калининграда, проектная деятельность по изучению которой ведётся учащимися школы в течение нескольких лет. *Проблемой*, обусловившей выбор данного объекта исследования, стало предположение о неблагоприятном экологическом состоянии пруда и прилегающей к нему территории. *Цель исследования* - дать обобщенную оценку состояния экосистемы пруда по трём основным компонентам – состоянию воды, воздуха и берегов.

Оценка качества воды проводилась по гидрохимическим показателям. Выполнен отбор проб (в трех точках) и проведена лабораторная оценка качества воды. Превышение ПДК зафиксировано по нефтепродуктам, свинцу и меди.

Исследованы берега пруда и прилегающая территория. Состояние берегов изучалось визуально. Сделана оценка качественного и количественного состава мусора.

Измерено и проанализировано распределение транспортных потоков, проходящих вблизи изучаемой территории. Для оценки воздействия автотранспорта были проведены натурные обследования. Подсчет автотранспорта проводился в час пик по трем группам – легковые, грузовые, автобусы. На основании полученных данных был проведен расчет выбросов в атмосферу загрязняющих веществ семи групп от движущегося автотранспорта и автотранспорта, стоящего на запрещающий сигнал светофора. В итоге определен суммарный выброс загрязняющих веществ автомобильным транспортом, проходящим возле пруда Батальный (приблизительно



2000 кг в год), большую часть из них составляет оксид углерода (55 %), диоксид азота (24 %) и углеводороды (20 %).

Рассчитана концентрация загрязнений атмосферного воздуха от автомобильного транспорта (окислы азота, окись углерода и углеводороды) на удалении от проезжей части от 10 до 100 метров. Соответствие норме наблюдается только на расстоянии от 80 метров.

Выполнен расчет загрязнения пруда поверхностными сточными водами с автомобильных дорог. Согласно ему, при смыве загрязняющих веществ с дорожного полотна и поверхности прилегающей к пруду территории в водоем дополнительно за 1 час может попадать примерно 14 кг взвешенных веществ, около 3 г свинца и более 250 г нефтепродуктов. За счет этого происходит увеличение концентрации этих веществ в воде. Наибольшее увеличение концентрации происходит по нефтепродуктам. Это подтверждает наше предположение, что интенсивное автомобильное движение, наряду со сбросами недостаточно очищенных сточных вод промышленными предприятиями, является одной из главных причин повышенного содержания в воде пруда Батальный нефтепродуктов.

Выполненная нами экспресс-оценка экологического состояния экосистемы пруда Батальный показала, что его нельзя считать удовлетворительным.

СИСТЕМЫ ОЧИСТНЫХ СООРУЖЕНИЙ КАНАЛИЗАЦИИ ПРЕДПРИЯТИЯ ПРИ ВОДООТВЕДЕНИИ И ОБЕСПЕЧЕНИИ ЭКОЛОГИЧЕСКОЙ БЕЗОПАСНОСТИ

Голутво Анна Владимировна

научный руководитель Окрут Светлана Васильевна

ФГОУ ВПО «Ставропольский государственный аграрный университет»,

г. Ставрополь

В настоящее время очень остро стоит проблема недостатка чистой воды. Одной из причин ее возникновения стало загрязнение водоемов промышленными и бытовыми стоками.

Сброс канализационных стоков, особенно неочищенных или недостаточно очищенных, оказывает отрицательное влияние на круговорот органического вещества в водоеме, грозит опасность инфекционных заболеваний, в первую очередь человечеству.

Объем хозяйственных стоков в реки европейской части России увеличился в 5 раз и в 2000-е годы составил более 200 млн. м³.

Канализационные сети и сооружения служат для приема, транспортирования, очистки сточных вод до необходимой степени и утилизации полезных веществ, содержащихся в них и в осадке (получаемом при очистке сточных вод), и сброса очищенных сточных вод в водоем.

Ипатовский «Межрайводоканал» занимается оказанием услуг по обеспечению питьевой водой и приему и очистке сточных вод предприятий, организаций и населения.

Цель нашей работы состоит в изучении роли систем очистных сооружений канализации предприятия (на примере Ипатовский «Межрайводоканал» Ставропольского края.) при водоотведении в обеспечении экологической безопасности окружающей природной среды.

Для достижения поставленной цели необходимо решить следующие задачи:

- Определение производственной специализации предприятия-водопользователя и роли очистки сточных вод при водоотведении.

- Проведение измерений и расчетов содержания загрязняющих веществ в сточных водах по ГОСТированным методикам, позволяющих осуществлять контроль за качеством воды на всех стадиях очистки.

- Проведение анализа результатов по обеспечению безопасности сбрасываемых вод в природные экосистемы.

В Ставропольском крае работает 24 сооружения по очистке сточных вод, суммарная про-



пускная способность которых 613,5 тыс. м³/сут. В 2003 году по коммунально-канализационным сетям было пропущено 231,8 тыс. м³ стоков. В ряде крупных населенных пунктов края, таких как села Левокумское, Степное, Летняя Ставка, Арзгир, вообще отсутствуют очистные сооружения.

Очистные сооружения канализации имеют важное значение для охраны водоемов от загрязнения, а вопросы мониторинговых исследований по качеству вод на всех этапах водоотведения являются актуальными.

Новизна работы состоит в том, что впервые проведен анализ мониторинговых исследований по качественным показателям сточных вод по предприятию Ипатовский «Межрайводоканал», определена степень влияния несанкционированных сбросов сточных вод.

КАЧЕСТВЕННОЕ СОСТОЯНИЕ ПОВЕРХНОСТНЫХ ВОД СТАВРОПОЛЬСКОГО КРАЯ

Гусова Оксана Валерьевна

научный руководитель Шевченко Дмитрий Александрович

*ФГОУ ВПО «Ставропольский государственный аграрный университет»,
г. Ставрополь*

Во второй половине XX века стали заметны изменения климата, вызванные человеческой деятельностью. Стало очевидно, что за счет антропогенного воздействия, общая климатическая ситуация может измениться быстрее, чем это происходило в прошлом. Проблема загрязнений водных ресурсов является наиболее актуальной в наше время. Именно поэтому в данной работе мы рассматриваем вопросы качественного состояния и мониторинга поверхностных вод Ставропольского края.

Территория Ставропольского края крайне неравномерно обеспечена водными ресурсами, запасы которых весьма ограничены. Основными источниками поверхностных вод являются реки Кубань, Егорлык, Калаус, Маныч и Кума. В работе представлены результаты их обследований, на основе которых, можно сделать вывод, что в водах Ставропольского края наблюдается повышение количества объектов с превышением нормативов по содержанию: меди, цинка, сульфатов и нитритов; преобладающими загрязнителями водных объектов являются - медь и сульфаты.

Наблюдения на малых реках показали, что превышений ПДК по остаточным количествам пестицидов не выявлено. Уровень минерализации варьирует от пресной до минерализованной, что впрочем, характерно для степных рек, часть из которых имеет горно-ледниковое питание. За последние 3 года, количество превышений нормативов имеет тенденцию к увеличению по марганцу, меди, цинку и нитритам. Остается достаточно стабильным высокое содержание сульфатов, хлоридов и свинца. Наметилась некоторая тенденция к уменьшению содержания кадмия, никеля.

Наблюдения за поверхностными водами непроточного типа проводились на следующих водных объектах – озерах, прудах, водохранилищах, водных объектах рыбохозяйственного водопользования и техногенных водных объектах. Поверхностные воды непроточного типа характеризовались по ПДК для воды водных объектов, имеющих рыбохозяйственное значение. Техногенные водные объекты характеризовались по нормативам концентрации вредных веществ в сточных водах при поступлении на очистку.

Динамика загрязнения водных объектов непроточного типа показывает, за последние 3 года, за исключением, пожалуй, лишь последнего (2008 года) наметилась тенденция увеличения объектов с превышением нормативов содержания контролируемых веществ. Осенью количество объектов с превышением ПДК ниже, но и здесь за последние 3 года их количество повысилось.

На основе предложенного материала можно сделать вывод, что качественное состояние поверхностных вод Ставропольского края не соответствует принятым нормативам в водных объектах.



АНТРОПОГЕННОЕ ВОЗДЕЙСТВИЕ НА ПАМЯТНИК САДОВО-ПАРКОВОГО ИСКУССТВА БУЛЬВАР К.МАРКСА Г. СТАВРОПОЛЯ

Ермолова Антонина Геннадьевна, Цховребова Валерия Валерьевна

научный руководитель Поспелова Оксана Анатольевна

*ФГОУ ВПО «Ставропольский государственный аграрный университет»,
г. Ставрополь*

Городская система способствует изменению биологического круговорота природных территорий: вследствие повышенных рекреационных нагрузок, уплотнения и деградации почвы происходит смена растительного покрова, замена травянистых растений сорными. За последние 160 лет эксплуатации лесов, относящихся к охраняемым территориям г. Ставрополя, значительно изменился их породный состав, выразившийся в почти полном исчезновении бука, замене его грабом, а также в абсолютном и относительном увеличении дубовых и ясеневых насаждений за счет осветления лесов.

На территории г. Ставрополя находится 6 памятников природы садово-паркового искусства, 19 памятников природы (отдельно стоящие деревья), 2 комплексных памятника природы и один памятник природно-ботанический заказник.

Памятники природы утверждены решением соответствующих органов, прошли паспортизацию и взяты на учет. Все памятники имеют научное, историческое, эстетическое, познавательное или рекреационное значение.

Памятник природы садово-паркового искусства Бульвар К. Маркса является историческим центром г. Ставрополя и в настоящее время подвергается большой антропогенной нагрузке. Это приводит к деградации и гибели древесной, кустарниковой и травянистой растительности, загрязнению почвенного покрова. К сожалению, мониторинг экологического состояния памятника не проводился, наблюдение и контроль за его сохранностью проводится крайне редко.

В связи с вышесказанным, целью нашей работы было – определить степень антропогенного воздействия на памятник садово-паркового искусства Бульвар К. Маркса.

Исходя из цели исследований были поставлены следующие задачи:

- определить степень антропогенной нагрузки;
- определить влияние антропогенной нагрузки на биологическую активность почвенного покрова;
- изучить влияние антропогенной нагрузки на древесную растительность Бульвара.

ИЗУЧЕНИЕ КАЧЕСТВА НЕКОТОРЫХ МАРКОВ БУТИЛИРОВАННОЙ НЕГАЗИРОВАННОЙ ВОДЫ

Ву Елизавета Хаевна

научный руководитель Князева Надежда Дмитриевна

МОУ ДОД «Станция юных натуралистов», г. Выборг

Целью моей исследовательской работы стало изучение вкусовых качеств и химического состава некоторых марок бутилированной негазированной воды.

Для этого я поставила перед собой следующие задачи:

1. Исследовать и оценить информацию, данную производителем на этикетке;
2. Определить вкусовые качества исследуемых марок воды;
3. Исследовать общую минерализацию и химический состав воды;
4. Сравнить качество исследуемых марок воды с водопроводной водой г.Выборга;
5. Выявить достоинства и недостатки упаковки.

В исследовании использовались 6 образцов воды: Семь ручьев, Аква Минерале, Берегиня,



Липецкий бьювет, Святой источник и водопроводная вода.

Определение вкуса воды мы проводили по 5-бальной системе, без указания торговой марки. В анкетировании были задействованы 10 учащихся 8 класса. Определение общей минерализации проводилось с помощью карманного измерителя качества воды ТДС-метра; измерялся уровень содержания солей в водопроводной воде и общая жесткость. На основании полученных результатов были сделаны следующие выводы:

1. Наиболее полная информация и составе питьевой воды содержится на этикетках торговых марок «Аква Минерале» и «Липецкий бьювет»; на этикетках других образцов отсутствуют данные о водозаборе, жесткости и содержании некоторых ионов.

2. Безусловными лидерами по вкусовым качествам оказались торговые марки «Берегиня» и «Липецкий бьювет». Как самая невкусная определена вода «Святой источник»; ее вкусовые качества оказались ниже, чем у водопроводной воды; при этом были отмечены неприятный вкус и специфический запах. Также низкие вкусовые качества отмечены у образца воды «Семь ручьев».

3. Проведенные измерения общей минерализации показали, что все образцы соответствуют норме; водопроводная вода г.Выборга ниже нормы.

4. Значительное превышение ПДК по общей жесткости мы обнаружили у воды марки «Святой источник», незначительное превышение имеет вода «Святой источник».

5. По ионному составу в образцах превышение ПДК не обнаружено. Наибольшее содержание хлоридов и карбонатов было определено в воде «Святой источник», этот образец был заявлен производителем как хлоридно-гидрокарбонатный.

6. Водопроводная вода нашего города имеет низкие вкусовые качества и специфический запах. Это мягкая вода, имеет общую минерализацию ниже нормы и повышено содержание ионов железа. Она подвергается хлорированию, что значительно ухудшает ее свойства.

ОЦЕНКА КАЧЕСТВА ВОДЫ СУЗДАЛЬСКИХ ОЗЕР ПУТЕМ ИЗУЧЕНИЯ МАКРОЗООБЕНТОСНЫХ СООБЩЕСТВ

Филиппова Кристина Эдуардовна

научный руководитель Рассохатская Надежда Александровна

МОУ ДОД «Станция юных натуралистов», г. Выборг

Цель исследовательской работы, проведенной на Суздальских озерах в октябре 2009 г. – изучение видового состава донных животных для проведения оценки качества воды в озерах.

Для выполнения поставленной цели были сформулированы следующие **задачи**:

- освоить методики, необходимые для выполнения данной работы;
- научиться определять систематическое положение пресноводных бентосных животных;
- установить видовой состав бентоса и спланировать дальнейшие наблюдения за его динамикой;
- оценить состояние бентосного сообщества при помощи методик биоиндикации.

В ходе проведения исследования были взяты пробы из литорали всех 3-х Суздальских озер (по 3 пробы). Для оценки состояния сообществ макробентоса были использованы биотический индекс Вудивисса и олигохетный индекс Гуднайт-Уитлея.

При изучении видового состава зообентосных сообществ для оценки качества воды Суздальских озер были получены следующие результаты:

1. В Суздальских озерах было обнаружено 36 таксонов бентосных животных, причем практически все они характерны для стоячих водоемов. Среди найденных видов были представители трех типов и семи классов беспозвоночных; наибольшее количество видов относилось к классу насекомых.

Полученный олигохетный индекс –

Верхнее озеро - 46,5%;



Среднее озеро - 52,6%;

Нижнее озеро - 62,8 %

Индекс Вудивисса: Верхнее-7; Среднее-6; Нижнее – 4.

Выводы:

1. Суздальские озера являются умеренно загрязненными
2. Наиболее чистым является Верхнее Суздальское озеро, загрязненность сравнительно небольшая, экологическое качество воды сравнительно хорошее;
 - Среднее озеро имеет умеренную степень загрязнения, экологическое качество воды – умеренное;
 - Нижнее озеро имеет самые худшие характеристики: довольно сильное загрязнение, плохое качество воды.
3. Основные источники загрязнения – строительство новых жилых домов в непосредственной близости от водоемов; большое количество наземного грузового автотранспорта; расположение вблизи озер кладбища; смыв с берегов различной загрязняющей органики.

ПРОБЛЕМЫ БЕЗДОМНЫХ ЖИВОТНЫХ В ОТДЕЛЬНО ВЗЯТОМ РЕГИОНЕ НА ПРИМЕРЕ ГОРОДА САМАРА

Швецова Светлана Олеговна

научный руководитель Дмитриева Ольга Ивановна

Самарский Медико-Технический Лицей, г. Самара

Собака – представитель семейства собачьих. Это плотоядные животные (хищники и падальщики) с длинной узкой мордой и мощными клыками. У них прекрасно развиты зрение, обоняние и слух. Семейство кошачьих – одно из самых распространённых и многочисленных не только среди млекопитающих и хищников, но и всего животного мира нашей планеты. Сейчас часто можно встретить бездомных животных. Их очень много. Вот он, результат безалаберности. Люди просто боятся ответственности, связанной с нашими четвероногими друзьями.

Цель: выявить наличие проблемы и предложить способы её решения. Задачи: 1. Обработать информацию из СМИ о наличии или отсутствии проблемы;

2. Выявить количество бездомных животных в районах города;
3. Провести опрос местных жителей;
4. Обозначить проблему;
5. Составить рекомендации.

Объект исследования: бездомные животные. Предмет исследования: отношения между человеком и животными. Методы:

1. Анкетирование;
2. Интервьюирование;
3. Статистические методы;
4. Аналитические методы.

Выводы:

1. В основном, отношение к брошенным животным – это жалость;
2. У многих возникает желание их приютить;
3. Большая часть респондентов считает, что необходимо срочно менять ситуацию;
4. Выход из этой ситуации – создание приютов.

В настоящее время на улицах городов во всём мире можно встретить огромное количество бездомных животных. Бродячие животные создают много проблем: это и огромные агрессивные стаи, и множество опасных заболеваний, которые переносят больные животные. Однако, если принять общие меры, можно сократить популяцию бездомных животных во много раз, сделать сосуществование людей и животных более комфортным.



ПРОБЛЕМЫ СОХРАНЕНИЯ БИОТОПОВ ВОДНО-БОЛОТНЫХ ПТИЦ НА ОЗЁРА ХАДЫН И ДУС-ХОЛЬ

Саржат-оол Влада Владиславовна

научный руководитель Перфильева Татьяна Ильинична

НОУ «Юные исследователи» Республиканского детского эколого-биологического центра, Республика Тыва, г. Кызыл

Озёра Хадын и Дус-Холь расположены в степной зоне Центральной Тувинской котловины и являются памятниками природы Республики Тыва. Славятся целебными свойствами солёной воды озёр и минеральных пресных источников, лечебных грязей. Летом их посещает много отдыхающих. Озёра являются местом обитания водно-болотных птиц, среди которых есть редкие и занесённые в Красные книги Тыва и России. Озеро Хадын включено в международный каталог ключевых орнитологических территорий «Важнейшие ареалы птиц в Азии». Рекреационные нагрузки, выпас домашнего скота, несоблюдение правил водоохранной зоны при парковке машин и установке палаток, кучи мусора, шум отдыхающих загрязняют озёра и являются фактором беспокойства для птиц.

Целью нашей работы было изучение биотопов и видового состава водно-болотных птиц на озёрах и прилегающих к ним территорий для определения перспектив и разработки предложений по их сохранению. Использованы методы маршрутных, органолептических, химических, метрических обследований, картирование, фото и видеосъемка, работа с научными данными.

Результаты наших обследований показали что:

-географическое положение, особенности рельефа, прибрежная растительность, биоразнообразие гидробионтов создают на озёрах условия для обитания водно-болотных птиц. Выявлено 15 видов: утка серая, чайка серебристая, и озёрная, огарь, черношейная поганка, пеганка, красноголовый нырок, шилоклювка, белохвостый песочник, турпан, цапля серая, широконоска, хохлатая чернеть, журавль-красавка, большой кроншнеп. Доминирующими видами являются утка серая и чайка серебристая. К редким, занесенным в Красные книги Тувы и России, относятся большой кроншнеп, журавль-красавка, шилоклювка и пеганка;

-основные биотопы водно-болотных птиц на озере Хадын расположены на юго-восточном и восточном берегу в небольших заливах, в местах разрастания камышей и осоки, где выделена зона покоя. На оз. Дус-Холь водно-болотные птицы отмечены на противоположном от корпусов берегу, на грязевых участках. Шилоклювка, журавль-красавка, пеганки наиболее уязвимы за счёт беспокойства со стороны отдыхающих, нападения коршунов и выпаса домашнего скота. В местах их обитания на озере и на мелководном водоёме мы планируем установить информационные шиты.

-факторами, негативно влияющим на сохранение биотопов природного комплекса озёр Хадын и Дус-Холь, является разрешённая весенняя охота на водоплавающих птиц, рекреационные нагрузки со стороны отдыхающих. На озёрах отмечено большое количество бытового мусора, так как нет ёмкостей и не оборудованы места для его сбора. Очисткой берегов занимаются общественные организации и школьники.

Результаты наблюдений направлены в ООПТ Министерства экологии и природных ресурсов Республики Тыва, в СМИ. Мы выступили с презентацией о нашей работе перед учащимися РДЭБЦ и школ города.



ИЗУЧЕНИЕ КАЧЕСТВЕННОГО СОСТАВА ПРОДУКТОВ ПИТАНИЯ НА СОДЕРЖАНИЕ ПИЩЕВЫХ ДОБАВОК

Токарева Ксения Михайловна

научный руководитель Котельникова Ольга Ивановна

Воронежский государственный промышленно-гуманитарный колледж г.Воронеж

Здоровье - основа жизненного счастья. Ошибки в структуре питания - причина развития тяжёлых заболеваний. Чем выше уровень пищевых технологий, тем больше удаляется из продуктов полезных веществ. Большинство продуктов питания изготовлены с применением пищевых добавок (ПД). ВОЗ классифицирует ПД как природные соединения и химические вещества. ПД – это группа соединений, специально вносимых в продукты питания для решения конкретных технологических задач: усовершенствования пищевой технологии, получения продуктов специализированного назначения, повышения стабильности, улучшения органолептических свойств. Известно около 500 видов различных ПД. Их классифицируют на группы по происхождению и в зависимости от выполняемых технических функций. Огромное количество ПД вызвали необходимость разработки и апробации в странах Европейского сообщества системы цифровой кодификации ПД с литерой «Е». Она включена в кодекс ФАО/ВОЗ для пищевых продуктов (Codex Alimentarius. Ed. 2.V.1.) как международная цифровая система (International Numbering System) кодификации ПД и рекомендована для использования. Каждой ПД присвоен цифровой трёх- или четырёхзначный код (в Европе с предшествующей литерой «Е»). Статус ПД и трёхзначный идентификационный номер с индексом «Е» означает, что данное вещество безопасно. В колледже проведена акция «За здоровую пищу: что пьём, что едим?» среди студентов I курса, собраны образцы этикеток и упаковок с употребляемых ими продуктов питания. **Цель исследования:** выяснить, какие ПД содержатся в продуктах питания. Проанализировав качественный состав 200 различных продуктов питания выяснили: **содержат ПД– 120(40%); не содержат ПД– 80(60%); наибольшее количество ПД– 8(в майонезе); наименьшее количество ПД – 2 (в овощных консервах, соусах и шоколаде)** Исследуемые продукты мы разделили на 19 групп. 25% продуктов содержат стабилизаторы консистенции, 21% - красители и подсластители, небольшая доля продуктов - эмульгаторы и ароматизаторы. **Выводы:** 1. Большая часть продуктов питания (60%) содержат ПД. 2. ПД являются необходимой составной частью при производстве продуктов питания 3. Более полноценная и здоровая - пища, не содержащая ПД и приготовленная в домашних условиях, не прошедшая промышленную переработку.

СРАВНИТЕЛЬНАЯ ХАРАКТЕРИСТИКА ОРНИТОКОМПЛЕКСОВ ПОЙМЕННЫХ ТЕРРИТОРИЙ Р. ВЕТЛУГА И Р. СЕРЁЖА НИЖЕГОРОДСКОЙ ОБЛАСТИ

Власова Ксения Матвеевна

научный руководитель Лебединский Андрей Артемьевич,

Власова Ольга Александровна

МОУ лицей №28, г. Нижний Новгород

Птицы признаны в качестве хороших индикаторов состояния биоразнообразия территорий и изменений экосистем, и могут быть использованы для стратегического планирования природоохранных действий. Численность редких видов и видовое разнообразие в том или ином районе может быть использовано в качестве показателей важности угодий.

Цель работы: сравнительный анализ луговых орнитокомплексов географически отдаленных пойменных территорий, расположенных в пределах Нижегородской области с использованием современных методов биостатистики.



Задачи: 1. Проведение маршрутных учетов и выявление видового состава птиц.

2. Анализ относительной численности видов птиц луговых орнитокомплексов пойменных территорий реки Ветлуга и реки Сережа.

3. Определение степени различия луговых орнитокомплексов поймы реки Ветлуга и поймы реки Сережа с использованием математических методов (биостатистика).

Гипотеза: луговые орнитокомплексы, находящиеся в разных природных зонах, характеризуются определенными различиями, которые подтверждают их уникальность и свидетельствуют о необходимости сохранения этих комплексов.

Выбор территорий, на которых проводились учеты, обусловлен особенностями маршрута экологических экспедиций, организованных Нижегородским лицеем №28 совместно с кафедрой экологии и кафедрой зоологии Нижегородского государственного университета им. Н.И.Лобачевского в июне 2007, 2008 и 2009 годов.

Для экологической оценки структуры орнитокомплексов определяли ряд показателей, которые рассчитываются методами биостатистики. К таким показателям относят: видовое богатство (число видов в сообществе) – S , индекс разнообразия Симпсона – Δ (чем больше Δ приближается к S , тем разнообразнее сообщество), коэффициент видовой фаунистической общности Жаккара – K_J .

Коэффициент Жаккара может принимать значения от 0 (при полном отсутствии общности) до 100% (при полном совпадении видовых списков). В нашем случае степень сходства видового состава на участке заливных лугов поймы р.Ветлуга и заливных лугов поймы р.Сережа составляет 21,73%, что говорит о существенном различии видового состава орнитофауны на исследуемых территориях.

Индекс разнообразия Симпсона в нашем случае составляет :

$$D = \frac{1}{0,1510629} \approx 6,62 \text{ (для поймы р.Ветлуга),}$$

$$D = \frac{1}{0,1328983} \approx 7,53 \text{ (для поймы р.Сережа)}$$

Видовое разнообразие орнитокомплекса поймы р.Сережи по индексу Симпсона оказалось выше, чем поймы р.Ветлуга, что можно объяснить высокой степенью биотопической неоднородности поймы реки Серёжи (многочисленные пойменные лужи, каналы и протоки, кустарниковые участки, заболоченные и возвышенные участки, участки сукцессий залежных земель).

На основе индекса разнообразия Симпсона и показателя видового богатства высчитывается индекс выравненности Симпсона

$$\text{а) Пойма р.Ветлуга: } E = \frac{6,62}{12} = 0,56 \quad \text{б) Пойма р.Сережа: } E = \frac{7,53}{16} = 0,47$$

БИОТЕХНИЧЕСКИЕ МЕРОПРИЯТИЯ ДЛЯ СОХРАНЕНИЯ КРАСНОКНИЖНЫХ ВИДОВ РАСТЕНИЙ НА ТЕРРИТОРИИ ПУСТЫННОГО ЗАКАЗНИКА

Голикова Анна Ивановна

научный руководитель Шустов Сергей Борисович

МОУ лицей №28, г. Нижний Новгород

Редкие и исчезающие виды растений требуют к себе особого внимания и охраны, так как исчезновение одного, казалось бы, самого незначительного вида растения, отрицательно сказывается на состоянии всей биосферы в целом. Эти виды нуждаются в изучении и усиленной охране.

Цель работы: выявление наиболее оптимальных мер охраны краснокнижных видов растений



на территории Пустынского заказника.

Практическая значимость: результаты моей работы можно будет использовать при проведении природоохранных мероприятий на территории Пустынского заказника, а также на других ООПТ (Особо Охраняемые Природные Территории) Российской Федерации.

В целом, современное состояние популяций краснокнижных видов растений на территории Пустынского заказника нельзя назвать удовлетворительным. В ходе проведенных нами исследований были установлены основные лимитирующие факторы для некоторых из этих видов.

К сожалению, некоторые виды живых организмов поставлены на такую грань, что общепринятых, традиционных мер охраны уже не достаточно. Для их спасения необходимо предпринимать более активные действия, как принято говорить – использовать интенсивные методы охраны.

Таких методов известно достаточно много. Они могут быть направлены как на создание оптимальных условий для размножения, так и на оптимизацию защитных условий среды обитания. Для обозначения различных способов интенсивной охраны живой природы в нашей стране применяется термин «биотехнические мероприятия»

Для определения наиболее подходящих биотехнических мероприятий для каждого краснокнижного вида следует сравнить эти виды по некоторым признакам: по преобладающему способу размножения, длительности развития и толерантности к человеческому воздействию. Для объективного сравнения мной была разработана система оценки краснокнижных видов по этим признакам.

ПОВЫШЕНИЕ ЭКОЛОГИЧЕСКОЙ И ЭНЕРГЕТИЧЕСКОЙ ЭФФЕКТИВНОСТИ В УПРАВЛЕНИИ ЛЕСНЫМ ФОНДОМ ГОРОДОВ И ПРЕДПРИЯТИЯМИ ЛЕСНОЙ ПРОМЫШЛЕННОСТИ

*Баскакова Елена Анатольевна, Жолобова Мария Николаевна,
Соболева Екатерина Дмитриевна*

*научные руководители Каманина Инна Здиславовна,
Савватеева Ольга Александровна*

*ГОУ ВПО МО «Международный университет природы общества и человека
«Дубна», г.Дубна, Московская область*

Тема данного проекта — «Повышение экологической и энергетической эффективности в управлении лесным фондом городов и предприятиями лесной промышленности».

На взгляд авторов данная тематика является очень важной и актуальной, так как в настоящее время значительные объёмы биомассы при переработке леса, а также на мебельных и деревообрабатывающих предприятиях используются нерационально, а чаще — просто сжигаются, как отходы, что негативно влияет на состояние окружающей среды.

В данном проекте освещены такие аспекты, как экономические потери от неэффективного использования лесных ресурсов; большой раздел посвящён утилизации отходов предприятий лесной промышленности, деревообрабатывающих и мебельных производств (что является очень важным из-за большого количества таких отходов). В качестве возможных решений были показаны пути совершенствования переработки леса, разумного проведения лесозаготовок, возможности переработки отходов мебельных предприятий.



СОСНЫ – БИОИНДИКАТОРЫ ЧИСТОТЫ АТМОСФЕРНОГО ВОЗДУХА

Мартыненко Оксана Александровна

научный руководитель Каменских И.П.

МОУ «Пурпейская средняя общеобразовательная школа № 3», п. Пурпе

Актуальность исследовательской работы: «Сосны – биоиндикаторы чистоты атмосферного воздуха» обусловлена одной из острых проблем современного мира - загрязнением воздуха.

Целью работы является изучение состояния хвои сосны обыкновенной как важнейшего индикатора чистоты воздуха.

В соответствии с методикой индикации чистоты атмосферы по состоянию хвои сосны, генеративных органов и прироста деревьев за последний год, удалось выяснить причины, источники и техногенные участки загрязнения воздуха. Полученные результаты доказывают влияние загрязнителей на репродуктивную деятельность сосны.

Анализ полученных результатов показал, что в незагрязненных лесных массивах, основная масса хвои сосны здорова, не имеет повреждений.

Мониторинг экологического состояния атмосферного воздуха в поселке, с использованием в качестве биоиндикатора сосны обыкновенной является наиболее экономичным и простым методом контроля качества окружающей среды.

Используя результаты исследования чистоты атмосферного воздуха в поселке, воздух можно считать чистым.

XXV Юбилейная Всероссийская конференция обучающихся
«ЮНОСТЬ, НАУКА, КУЛЬТУРА»



**ЭКОНОМИКА,
УПРАВЛЕНИЕ,
МЕНЕДЖМЕНТ,
МАРКЕТИНГ**

2010



ЗИМНИЕ ОЛИМПИЙСКИЕ ИГРЫ 2014 ГОДА. КАК ОНИ ПОВЛИЯЮТ НА ЭКОНОМИКУ РОССИИ?

Белозерских Любовь Ивановна

научный руководитель Смышникова О. В.

ФГОУ СПО «Оскольский политехнический колледж», г. Старый Оскол

Решение Международного Олимпийского Комитета о проведении в Сочи Зимней Олимпиады 2014 года является значительным символическим успехом России. Его можно развить – как для российского спорта и здоровья нации, так и для российской экономики и престижа России. Однако авантюризм и непрофессионализм власти могут привести к тому, что возможности, предоставляемые проведением Олимпиады, будут утрачены.

Выбор в пользу Сочи и подготовка к олимпийским играм, безусловно, является мощным стимулом для развития юга России. В ходе подготовки придется решить большой комплекс проблем инфраструктурного характера. Предстоит большая, но приятная созидательная работа. Именно этим определяется актуальность темы данного исследования.

Целью данной работы является рассмотрение экономико-правовой основы проведения Зимних Игр 2014 г. и экономический анализ затрат на проведение Олимпиады в России.

Гипотеза: если часть олимпийских объектов разнести по субъектам РФ, то затраты, связанные с организацией и проведением Олимпийских Игр, будут значительно меньше, чем аналогичные расходы при проведении Олимпиады непосредственно в г. Сочи.

Поэтому для минимизации негативных моментов при подготовке к олимпийским Играм предлагается выгодное решение, которое позволяет сократить олимпийский бюджет, уменьшение которого приведет к экономическому эффекту в размере 17,994 млрд. руб.

Наиболее существенными научными и практическими результатами, полученными в ходе исследования, являются:

- изучение экономических особенностей проведения Зимних Олимпийских Игр 2014 года в городе Сочи;
- сравнительный анализ затрат при проведении Зимних Игр в самом городе Сочи и при размещении объектов Олимпиады по различным субъектам РФ.

Олимпиада 2014 года, не обещает преподнести нам что-то нового, но она обещает классику сделать более красочной и узнаваемой.

АНАЛИЗ СОВРЕМЕННЫХ УСЛОВИЙ ОРГАНИЗАЦИИ И РАЗВИТИЯ МАЛОГО БИЗНЕСА И ПРЕДПРИНИМАТЕЛЬСТВА

Сатаров Дмитрий Александрович

научный руководитель Туровская Н.Ю.

Московский государственный колледж книжного бизнеса и информационных технологий Москва

Предпринимательством может заниматься любой гражданин (группа граждан) на основе равных прав при соблюдении действующего законодательства. Однако соответствующими способностями обладает далеко не каждый (по современным статистическим данным – не более 6-8% людей). Потенциальных предпринимателей можно научить технике ведения бизнеса: как управлять денежными потоками, как совершенствовать организационную структуру фирмы, как составлять финансовый план и т.д. Однако в нашей стране, где степень риска столь велика, что умение действовать в условиях неопределенности и риска является абсолютно необходимым. Малый бизнес вносит весомый вклад в экономику государств. В развитых странах на долю малых предприятий приходится до 40% ВВП. Как свидетельствует статистика, в Москве до 1\3



населения занято в фирмах-«малышах». Отрасль обеспечивает 30% поступлений в бюджет Москвы. По данным на 01.11.09, в городе зарегистрированы 362,4 тысячи малых предприятий и 900 средних. В соответствии с российским законодательством к субъектам малого предпринимательства относятся индивидуальные предприниматели и малые предприятия – коммерческие организации, в которых средняя численность работников не превышает 100 человек. Для получения налоговых, инвестиционных и прочих льгот предприятие фактически должно быть малым, т.е. удовлетворять названным критериям.

Государство в настоящее время предоставило субъектам значительные свободы в области выбора форм собственности, организационно-правовых форм, видов деятельности, ценовой, маркетинговой, сбытовой политики и т.д. Тем не менее, государственное регулирование экономики в России, включающее законодательное, налоговое, антимонопольное, денежно-кредитное, на мой взгляд, не обеспечивает режима благоприятствования развитию малого бизнеса. По сути, этот режим создается самим рынком, предоставляющим гражданам возможность реализовать свои инициативы, получить соответствующее образование, опыт, попробовать свои силы в различных сферах. Поэтому начинающий бизнесмен должен четко усвоить: на рынке «место под солнцем» обеспечено не всем, выживет только сильнейший. Сила же предпринимателя – в четком понимании, оценке современной рыночной ситуации, грамотной, поэтапной организации бизнеса.

Объект исследования: предприятия малого бизнеса. Область применения: пошаговая инструкция человеку решившему заняться предпринимательством. Целью данной научно-исследовательской работы является комплексный анализ микроклимата для развития малого бизнеса в современных условиях. Поставленная цель обуславливает решение ряда задач:

- 1) Пошаговое рассмотрение процесса создания малого предприятия
- 2) Мониторинг различных рынков
- 3) Изучение степени благоприятствования среды для малого предприятия
- 4) Формирование выводов о проблемах создания и функционирования малого предприятия

МАРКЕТИНГОВОЕ ИССЛЕДОВАНИЕ РЫНКА МОЛОДЕЖНОЙ ПАРФЮМЕРИИ

Шумный Родион Тарасович

научный руководитель Воронцова Алла Леонидовна

МБОУ Гимназия №3 в Академгородке г.Новосибирска

Целью моей работы был анализ предпочтений в выборе парфюмерии у молодежи в возрасте 15-16 лет

Мною была разработана анкета для проведения опроса. В ней были как закрытые, так и открытые вопросы. Эта анкета была составлена в соответствии 4 P analysis (англ.), где:

- **1 P – характеристики продукта**

Проанализировав диаграммы, можно сделать предположение, что молодые люди предпочитают использовать парфюмерию в основном в гигиенических целях (дезодорант), а девушки рассматривают парфюмерию как часть своего имиджа и предпочитают сложные парфюмерные композиции (духи)

- **2 P - ценовые предпочтения**

Сумма денег, которую тратят девушки на приобретение парфюма в *месяц*, составляет около тысячи рублей, в то время как молодые люди тратят в районе 300 рублей.

- **3 P - место, где совершают покупки**

Молодые люди предпочитают совершать покупки парфюмерии в специализированных магазинах («О-ля-ля»).

А девушки совершают покупки парфюмерии в любых магазинах, как в универсальных, так



и в специализированных.

- **4 Р - влияние рекламы**

Проанализировав анкеты, было выяснено, молодые люди не связывают свои покупательские предпочтения с рекламой. Но больше всего они предпочитают парфюм фирмы ADIDAS (спортивный стиль), что скорее всего соответствует их образу жизни. А запоминают они рекламу фирмы HUGO BOSS, в роликах которой отображен образ гендерного идеала мужчины, успешного, агрессивного и сексуального.

Девушки же в своих покупательских предпочтениях выделили такие марки как MEXX и PUMA.

В то время как рекламные ролики они предпочитают фирм NINA RICCI и CHANEL, в которых доминирует эротические образы.

По данным, полученным в ходе опроса, было выявлено, что только два процента из ста опрошенных именно приобретают парфюм благодаря какой-либо рекламе.

Полученные результаты полезны для компаний, торгующих парфюмерными продуктами, и имеют прикладной характер.

ВНЕДРЕНИЕ ФРАНЧАЙЗИНГОВЫХ СИСТЕМ В РОССИИ КАК ФАКТОР РАЗВИТИЯ ЭКОНОМИКИ

Бегунова Юлия Олеговна

научный руководитель Трубникова Л.С.

МОУ «Лицей №1», г. Астрахань

В условиях современного развития экономики проявляется необходимость разработки и внедрения новых экономических механизмов. Можно отметить, что одним из приоритетных направлений в данной области является становление франчайзинговых форм организации и взаимодействия бизнеса. Франчайзинг, как специфическая форма ведения бизнеса, применяется во всех странах с развитой рыночной экономикой. Привлекательность франчайзинга заключается в наличии неоспоримых преимуществ:

- реальная возможность организовать бизнес, приносящий стабильный доход;
- расширить и упрочнить позиции на рынке;
- повышение эффективности предпринимательских структур;
- привлечение иностранных инвесторов и т.д.

Для развития франчайзинга в России имеются достаточно широкие возможности, но для реализации данных возможностей необходимо создать определенные условия:

- нужна законодательная инициатива по разработке закона о франчайзинге;
- необходимо внедрять государственные программы по поддержке франчайзинговых систем;
- необходимо создание налоговых льгот, для данных экономических механизмов;
- требуется создание сети консультационных центров, которые будут заниматься квалифицированной подготовкой кадров, а также проводить различного рода консультации об области франчайзинга.



РОЛЬ НЕГОСУДАРСТВЕННЫХ ПЕНСИОННЫХ ФОНДОВ В СОВРЕМЕННОЙ ЭКОНОМИКЕ

Игошева Анастасия Валерьевна

научный руководитель Львовская Г.В.

Факультет среднего профессионального образования ТИ ОрелГТУ, г. Орел

Актуальность исследования определяется тем, что проблема финансового кризиса пенсионной системы свидетельствует о необходимости проведения очередного радикального ее реформирования с целью наиболее полного ее приближения к особенностям функционирования в условиях рыночной экономики. **Цель исследования** – изучить особенности функционирования негосударственных пенсионных фондов, и рассмотреть возникающие в этой сфере проблемы реформирования. Негосударственный пенсионный фонд - некоммерческая организация социального обеспечения. Негосударственные пенсионные фонды созданы в рамках проводимой в России пенсионной реформы. На сегодняшний день осуществляют деятельность 256 НПФ, зарегистрированных в 45 субъектах Российской Федерации. Их суммарное собственное имущество составляет около 544,4 млрд. руб. Число участников в среднем по России в настоящее время составляет только 5,3% экономически активного населения. Для реализации потенциала общественной активности в области самообеспечения в старости необходимо проведение целого ряда организационных мероприятий и законодательных новаций по следующим направлениям: создание экономических (налоговых и иных) стимулов для работодателей и граждан к участию в добровольных пенсионных системах; развитие инфраструктуры рынков негосударственного пенсионного обеспечения и пенсионного страхования; совершенствование методов и форм государственного контроля и защиты прав участников этих рынков. В связи с этим по инициативе Пенсионного фонда РФ начаты эксперименты по реформированию пенсионной системы.

МОДЕЛЬ ИННОВАЦИОННОГО ТЕХНОЛОГИЧЕСКОГО КЛАСТЕРА МАШИНОСТРОЕНИЯ И МЕТАЛЛООБРАБОТКИ В ОРЛОВСКОЙ ОБЛАСТИ

Бондарева Анастасия Юрьевна

научный руководитель Епишина Т.В.

Факультет среднего профессионального образования ТИ ОРЁЛГТУ, г. Орёл

Сегодня нашей стране, как никакой другой, необходимы четкие и быстрые меры по выходу из кризиса. И особое внимание необходимо уделить сфере производства, которая, как известно, является основой экономики. Меры по поддержанию производства должны быть приняты как на общегосударственном уровне, так и, что особенно важно, на уровне отдельных регионов. В тяжелой экономической ситуации необходимо повышать конкурентоспособность предприятий региона, стремиться к упрочению их позиций на местном, общегосударственном, а также мировом рынке. Этого возможно достичь разными путями, в том числе, внедрением на территории страны экономических кластеров. В Орловской области имеется ряд предприятий машиностроения и металлообработки, находящихся в плачевном экономическом состоянии поэтому, объединение их в технологический кластер повысит их конкурентоспособность, приведет к общему оздоровлению их деятельности.

Цель исследования заключается в разработке модели инновационного технологического кластера машиностроения и металлообработки. Технологический кластер создается на базе Орловской промышленной компании. В состав кластера должны войти предприятия машиностроительного комплекса: ООО «ОЛЗиМ»; ЗАО «Автосельмаш»; ЗАО «Дормаш»; ОАО «Коммаш»; ОАО «Ливныпластик». Принцип действия регионального кластера заключается



в непосредственном взаимодействии этих предприятий. При внедрении в практику проекта инновационного технологического кластера машиностроения и металлообработки в Орловской области, рассматриваемые предприятия приобретут неоспоримые конкурентные преимущества. Практическое применение инновационного технологического кластера машиностроения и металлообработки на базе орловской области показывает его эффективность, как для организаций, так и для местного бюджета. Экономическое обоснование модели показывает её эффективное влияние на показатели рентабельности выбранных предприятий, чётко отражает общее снижение издержек производства как на каждом предприятии в отдельности, так и всего объединения, показывает увеличение объёмов продаж. Данный проект должен привести к оздоровлению экономики Орловской области.

ПЕРСОНАЛ КАК ОБЪЕКТ УПРАВЛЕНИЯ В СОВРЕМЕННОЙ ОРГАНИЗАЦИИ

Ставцева Ирина Викторовна

научный руководитель Бондарева С.Р.

Факультет среднего профессионального образования ТИ ОРЁЛГУ, г. Орёл

Сегодня управление персоналом является одним из стратегических направлений развития предприятий, нацеленное на обеспечение всех участников жизнедеятельности организаций высококвалифицированными и мотивированными работниками, на создание творческого трудового коллектива, способного к изменениям, развитию, обновлению.

Цель исследования раскрыть основные теоретико-методологические положения концепции управления персоналом в современной торговой организации. В процессе исследования использовались методы экономического анализа, социологические методы (анкетирование, опрос). Объектом исследования выступает персонал современной организации. Предметом исследования выступают процессы, влияющие на формирование и реализацию современной концепции управления персоналом торговой организации.

В целом тенденции управления персоналом носят глобальный характер и отражают поиски передовых компаний в создании высокоэффективных систем реализации творческого и производительного потенциала. Основопологающим теоретическим положением новых подходов к управлению людьми в деловой организации является признание экономической полезности и социальной ценности человеческих ресурсов, освоение и развитие которых нуждается в инвестиционных вложениях подобно другим видам экономических ресурсов. В наше время в мировой управленческой практике существует большое количество разнообразных моделей управления персоналом, так как менеджеры стремятся получить наивысшую отдачу от человеческих ресурсов для достижения устойчивых конкурентных преимуществ. Анализ концепции управления персоналом в организации ООО «Сказочная планета» показал что, управление персоналом осуществляется через управление посредством мотивации. Эта модель опирается на изучение потребностей, интересов, настроений, личных целей сотрудников, а также на возможность интеграции мотивации с производственными требованиями и целями предприятия. Управление персоналом по данной концепции привело к тому, что текучесть кадров сократилась, создан стабильный коллектив, заинтересованный в результатах работы. А для того, чтобы снизить, воздействие отрицательных мотивов на работников торгового зала предложен комплекс мероприятий, дополняющих модель управления посредством мотивации.



НАЦИОНАЛЬНЫЕ ОСОБЕННОСТИ И НАЦИОНАЛЬНЫЙ ХАРАКТЕР НЕМЦЕВ В ПРЕДСТАВЛЕНИЯХ РУССКОГО ОБЩЕСТВА К КОНЦУ XIX НАЧАЛО XX ВЕКОВ

Котишевский Артём Евгеньевич
научный руководитель Жарких Е.В.

Факультет среднего профессионального образования ТИ ОРЁЛТУ

Стоит учитывать, что восприятие другой нации и ее особенностей всегда идет через призму своих национальных ценностей и характера. Для русских в рассматриваемый период это также было характерно. Круг проблем, интересовавших русских, их реакция и отношение к поступкам и поведению немцев – это все свидетельствует, прежде всего, об их настроениях, а не о реальном положении дел. В конце XIX в. российские и зарубежные исследователи-экономисты, осознавая повышение роли Германии в международных отношениях, особенно в экономической сфере, приступили к внимательному изучению причин экономического усиления Германии. Особый интерес ученые проявляли к специфическим чертам национального характера немцев, которые позволили им в достаточно короткий срок превратиться из страны с ничтожными объемами вывозной торговли в передовых экспортеров промышленных товаров. Огромное количество публикаций на эту тему свидетельствует о том, что волей или неволей русским приходилось обращать внимание на специфические черты национального характера немецкого народа, который в очень короткий срок построил из слабого европейского государства могущественную империю. О высоком уровне подготовки немецких специалистов, русское общество могло судить не только по трудам иностранных и отечественных исследователей, но и наблюдая за деятельностью немецких предпринимателей в России. Немецкие предприниматели за долгие годы работы на российском рынке заработали себе высокий авторитет. Что касается затрат на образование, то здесь знаменитая немецкая экономность отступала на второй план. И.М.Кулишер – чиновник Министерства Финансов, приват-доцент Петербургского Университета, в своем исследовании «Местное обложение в иностранных государствах», вышедшем в свет в 1911г., привел показательные статистические данные. Пользуясь немецкими источниками, он проанализировал распределение различных «коммунальных» расходов в Германии. Выяснилось, что в этой стране четвертая часть всех расходов направлена на народное образование и призрение бедных.

ПУТИ СНИЖЕНИЯ БЕЗРАБОТИЦЫ И ОБЕСПЕЧЕНИЯ ЗАНЯТОСТИ МОЛОДЕЖИ

Гожа Людмила Викторовна, Кабанова Антонина Сергеевна
научный руководитель Курицын А.В., Саакова Э.Б.

*филиал ГОУ ВПО «Ростовский государственный экономический университет
(РИНХ)», г.Георгиевск*

Современный молодежный рынок труда России как часть мирового характеризуется увеличивающимся разрывом между трудовыми притязаниями молодых и возможностями их удовлетворения. Поскольку молодежь, как правило, не имеет практического опыта трудовой деятельности (либо он недостаточен), ее высокие требования к оплате труда делают проблематичным поиск подходящей работы.

Цель: Разработка и предложение путей обеспечения занятости молодых специалистов и снижение безработицы.

Гипотеза: В современных условиях молодые специалисты – выпускники различных уровней образования не могут реализовать полученные знания, творческие возможности для развития экономики и процветания государства.



Описание методик: наблюдение, анкетирование, анализ, очные ставки, обобщение результатов.

Результаты: В Ставропольском крае в 2006 году проживало 713,2 тыс. человек в возрасте от 15 до 29 лет. Из них – экономически активны 342,1 тыс. человек, заняты трудовой деятельностью 306,3 тыс. молодых людей, в числе безработных – 32,5 тыс. молодежи, официально зарегистрированы в органах службы занятости – 9,2 тыс. человек.

Решение вопроса обеспечения гарантий в сфере труда и занятости молодежи создаст взаимовыгодные условия для всех участников производственно-финансовых отношений:

— предприятия получат возможность создавать дополнительные финансовые ресурсы и фонды финансовых резервов;

— молодежь будет трудоустроена и сможет активно реализовывать свои знания, умения, внедрять новые прогрессивные методы организации управления производством с целью повышения его результативности и эффективности, что обеспечит на макро-уровне экономический рост;

— интересы государства выражаются в снижении безработицы, приросте ВВП и НД и повышении уровня благосостояния граждан.

ОСНОВНЫЕ ПРОБЛЕМЫ ЧЕЛОВЕЧЕСКОГО КАПИТАЛА В РОССИИ НА ПРИМЕРЕ КАЛИНИНГРАДСКОЙ ОБЛАСТИ

Ильина Виктория Дмитриевна

научный руководитель Бирulina А.Ф.

МОУ гимназия №32, г. Калининград

С 1992 года в России отмечается постоянная убыль населения – депопуляция. На данном этапе развития в России это обусловлено высокими показателями смертности, низким уровнем рождаемости и высокой эмиграцией. Помимо этого важными проблемами являются алкоголизация населения, наркомания, а также курение и его последствия. Цель моего исследования – привлечь внимание молодежи к данным проблемам. Гипотеза – 1) большой процент респондентов собираются эмигрировать из страны и 2) среди молодежи наблюдается высокий процент употребляющих спиртные напитки, табачные изделия и наркотические средства. Методы исследования: анкетирование, социологический опрос.

Выводы:

1. Эти проблемы сейчас активно затрагивают молодежь, а поэтому имеют большое влияние на экономику и будущее нашей страны.

2. Основные причины эмиграции - это отсутствие перспектив для развития и карьерного роста, низкий уровень жизни и социального обеспечения населения, личные мотивы, экологическая обстановка и высокий уровень преступности и другие. Основные причины распространения курения, пьянства и наркомании среди молодежи – это проблемы в личной жизни и учёбе, пример окружающих, пропаганда в СМИ и другие причины.

3. По результатам моего исследования можно судить, что выявленные проблемы имеют огромный масштаб и активно затрагивают молодежь. В нашей области особенно актуальной является проблема эмиграции, что обусловлено её географическим положением

4. Проблемы человеческого капитала в России можно и нужно решать, для этого учащиеся должны вырабатывать в себе активную социальную и гражданскую позицию, вести здоровый образ жизни и пропагандировать его среди младших классов.

В нашей гимназии уделяется большое внимание пропаганде здорового образа жизни и формированию активной гражданской позиции. Мы имеем возможность через ученическое самоуправление принимать активное участие в решении разных проблем, участвуем в жизни школы и микрорайона через социальные проекты. Мы считаем, что для того, чтобы изменить ситуацию в России, нужно начинать с себя, нельзя оставаться равнодушными или молчать. И мы предлагаем решение заявленных проблем на примере того, что делается в нашей школе.



ПРОБЛЕМЫ РАЗВИТИЯ АВТОКРЕДИТОВАНИЯ В РОССИИ

Гальчук Ильяна Владимировна
научный руководитель Раздрокров Е.Н.

ГОУ ВПО «Югорский государственный университет», г.Ханты-Мансийск

Развитие рынка автокредитования стало одной из основных движущих сил российского автомобильного рынка последних лет. Объем продаж новых легковых автомобилей как в количественном, так и в денежном выражении достаточно быстро растет именно за счет притока на рынок кредитных ресурсов.

Цель: определение перспектив дальнейшего развития автокредитования в России.

Гипотеза: В процессе становления банковской системы России и института потребительского кредитования кредиты на приобретение автомобиля получили широкое распространение и являются одним из перспективных направлений банковской деятельности. Это связано с тем, что за счет залога приобретаемого автомобиля банковские риски в данном направлении кредитования ниже, чем в секторе кредитных карт и потребительских кредитов.

Методы: сравнение, обобщение, описание, индукция, дедукция, количественный, качественный, структурный, табличный, графический и аналитический методы исследования

Результаты:

Объем рынка автокредитов за 2006-2008гг увеличился на 11,5 млрд. \$.

За период с 2006 по 2008 год средние процентные ставки по автокредитам снизились с 17 до 13%.

В 2009 году произошло падение рынка автокредитования до уровня 5,6 млрд.\$.

В 2009 году средний уровень ставок резко увеличился до 25 — 30% годовых.

Из выше полученных результатов мы можем сделать следующие выводы:

1. Основными факторами роста рынка автокредитования в РФ в 2006-2008 гг являлись рост благосостояния населения, а также благоприятная макроэкономическая ситуация, которая позволяла банкам регулярно улучшать условия выдачи автокредитов.

2. Положительное влияние на объем автокредитования в условиях кризиса оказывают спец-программы автопроизводителей и государственная программа льготного автокредитования.

3. По оптимистичному сценарию российский рынок автокредитования восстановится к 2012 году, а по пессимистичному - к 2014 г.

ПРОБЛЕМЫ УПРАВЛЕНИЯ БАНКОВСКИМИ РИСКАМИ В РОССИИ

Ляпина Людмила Валерьевна
научный руководитель Раздрокров Е.Н.

ГОУ ВПО «Югорский государственный университет», г.Ханты-Мансийск

Современный банковский рынок немислим без риска. Риск присутствует в любой операции, только он может быть разных масштабов и по-разному «смягчаться», компенсироваться. Следовательно, для банковской деятельности важным является предвидение риска и снижение его до минимального уровня.

Цель: Изучение проблем и перспектив развития управления банковскими рисками.

Гипотеза: В условиях экономического кризиса проблема профессионального управления банковскими рисками, оперативный учет факторов риска приобретают первостепенное значение для коммерческих банков, т.к. неэффективное управление такими рисками может привести к разорению.

Результаты:

в 2009 году было ликвидировано почти 200 коммерческих банков, что в два раза больше,



чем в 2008 г.

в 2007 году рост доли просроченной задолженности за первые 6 месяцев 2008 года составил почти 0,08 процентных пункта: с 0,92% до 1%.

Из выше полученных результатов можно говорить о необходимости снижения банковских рисков, а именно за счет:

1. создание конкурентных преимуществ: интеграция управления рисками в планирование и стратегическое управление; применение более жесткого процесса оценки рисков; оптимизация процесса распределения капиталов и ресурсов; соотнесение рисков с основными направлениями деятельности банка; осознанное принятие рисков, неприемлемых конкурентами;

2. оптимизация затрат по управлению рисками: адекватная оценка рисков сделок, комплексных решений о переводе и принятие рисков; упрощение структуры контроля за рисками;

3. повышение эффективности банковского бизнеса: прогнозирование и выявление рисков, присущих установленным целям деятельности; количественное измерение эффектов от применения различных стратегий; выработка более глубокого понимания рисков, влияющих на прибыль и капитал;

4. хеджирование.

ОРГАНИЗАЦИЯ ФИНАНСОВ ХАНТЫ-МАНСЙСКОГО ОТДЕЛЕНИЯ ПЕНСИОННОГО ФОНДА

Яни Алина Евгеньевна

Научный руководитель – А.С. Гиленко

Югорский государственный университет

Государственные внебюджетные фонды играют важную роль в реализации социальной политики государства, в решении задач социального развития и социальной защищенности населения. Вопросы формирования источников социальных ресурсов, в частности пенсионного обеспечения, механизма его функционирования, приобретают в настоящее время особую актуальность.

За 18 лет своего существования Отделение без задержек финансирует выплату пенсий в округе. По показателю сбора средств Отделение прочно занимает второе место по России, что обеспечивает выплату пенсий примерно миллионам пенсионеров.

Анализ данных за 2006-2008 год показал, что увеличились страховые взносы в ПФ, что привело к увеличению размера пенсии. Также наблюдается снижение дефицита бюджета, повышение коэффициента замещения пенсией заработной платы.

С 1 января 2010 года произошло много изменений, касающейся деятельности Пенсионного фонда. Отменен ЕСН, его заменили страховые взносы во внебюджетные фонды, что позволяет вернуться к страховым принципам формирования бюджета пенсионного фонда, т.е. позволяет сосредоточить учет и контроль поступления денежных средств, что называется, в одних руках. Вступили в действие социальные программы: валоризация и установление материального обеспечения населения не ниже прожиточного минимума пенсионера в соответствующем регионе. Трудовая пенсия по старости теперь состоит из двух частей - страховой и накопительной.

Наиболее перспективным, с точки зрения реализации пенсионной реформы в России, представляется внедрение опыта государственного стимулирования добровольного пенсионного накопления средств граждан, которое является дополнительным источником средств пенсионного обеспечения, и также изыскание других источников формирования бюджета Пенсионного фонда.



ВЛИЯНИЕ МИРОВОГО ФИНАНСОВОГО КРИЗИСА НА РАЗВИТИЕ ФИНАНСОВ РОССИИ И ПУТИ ПРЕОДОЛЕНИЯ НЕСТАБИЛЬНОСТИ

Л. А. Марьянская

научный руководитель Гиленко А. С.

«Югорский государственный университет», г. Ханты-Мансийск

Экономический кризис в России нельзя однозначно считать ни «инфекцией», занесенной из западной экономики, ни чисто российским циклическим кризисом. Сочетание внешних и внутренних факторов придает ему известную уникальность.

Влияние финансового кризиса исследовалось по четырем направлениям: поступление доходов в Бюджетную систему РФ и финансирование расходов, развитие финансового и страхового рынков, состояние реального сектора экономики. В ходе исследования было обнаружено, что впервые за последние десять лет расходы бюджета превысили доходы. Дефицит федерального бюджета составил порядка 5,9% ВВП. В то время как западные страны возвращаются к кейнсианству, Россия гордится своим беспрецедентным просоциальным бюджетом, который не в состоянии обеспечить должный экономический рост, т.к. происходит переключение с инвестиционных расходов на текущие (выплаты зарплат бюджетникам, на социальные нужды и т.п.). Фондовые рынки и банковский сектор в последнем полугодии 2009 года вновь ожили, но не благодаря глубинным изменениям в структуре экономики государства, а начавшим дорожать энергоносителям. В Россию опять потекли нефтедоллары. А это свидетельствует о том, что производные финансовые инструменты будут снова напрямую зависеть от уровня цен на нефть, а экономика страны в целом так и останется сырьевой. Что касается рынка страхования, то здесь активно идут структурные перестройки – рынок избавился от массы компаний «однодневок» и обновился, произошел отказ от ценовой конкуренции в пользу неценовой. Что вызывает тревогу так это лихорадочный переход отечественных предприятий на резкое сокращение издержек, массовые увольнения, взаимозачеты, векселя и т.п. экстренные экстенсивные меры. В то время как лучше и эффективнее было бы кардинально перестроить структуру производства путем: внедрения новых технологий в производство, использования новшеств в системе управления финансами предприятий, повышения качества и быстроты обратной связи между производством и управляющим центром. В результате проведенного исследования и выявленных тенденций можно говорить о дальнейшем усугублении технологического отставания российского реального сектора и усиления экспортно-сырьевой зависимости экономики.

КАРЬЕРА В ЖИЗНИ ЧЕЛОВЕКА: УПРАВЛЕНИЕ ВЫБОРОМ НА ОСНОВЕ ПОВЕДЕНЧЕСКИХ ФАКТОРОВ

Нестерова Анна Владимировна

научный руководитель Зеленина Л.Г

МОУ гимназия №39, г.Орел

Планирование карьеры является индивидуальным процессом. Каждый из нас имеет уникальную систему ценностей, интересов, трудового и личного опыта.

Индивидуальное поведение человека следует рассматривать как единство и взаимодействие биологических, психологических и социальных факторов, как врожденных, так и приобретенных в процессе его жизни.

Изучение и систематизация индивидуальных характеристик разных людей по определенным критериям, которые определяются целями исследований, позволяет выделить основные типы поведения людей и соответствующие им области профессиональной и трудовой деятельности.

Карьеру как накопленный в течение жизни опыт, связанный с работой, следует рассматривать



с экономической и с психологической точки зрения.

Нами было проведено аналитическое исследование предпочтительных мотивационных тенденций учащихся 10–х классов. Цель этого исследования – выявить, что является определяющим в выборе карьеры на самом начальном этапе ее формирования.

Среднестатистический старшеклассник в качестве основных мотивов выбора будущей карьеры имеет обеспечение своего будущего, завоевание достойного места в жизни, признание и уважение, возможность развивать свои способности. Мотив зарабатывать много денег сохраняет лидирующую позицию, но не является главным для большинства. К возможности вести спокойную жизнь и иметь свободное время стремиться очень маленький процент. Это вполне объясняется тем, что при ранговой оценке личных качеств наибольшее предпочтение отдавалось таким качествам, как энергичность, жизнерадостность, настойчивость. У большинства опрошенных достаточно высокий уровень личной самооценки. Вместе с тем он находится в пределах совместимости, то есть возможности отдельного человека находиться в коллективе. Очень небольшой процент старшеклассников и выпускников не определены в жизни после школы. Большинство ориентировано на продолжение образования и уже имеют представление о своей будущей профессии и карьере.

ИНФОРМАЦИОННЫЙ МЕНЕДЖМЕНТ

Стасенко Владимир Анатольевич

научный руководитель Востриков Ю.Б.

НОУ ВПО «Московская гуманитарно-техническая академия», г. Москва

Под информационным менеджментом понимается специальная область менеджмента, выделившаяся как самостоятельное направление в последние годы и все более приобретающая специфические особенности.

Информационный менеджмент охватывает все аспекты проблемы менеджмента в сфере создания и использования информационных ресурсов.

Цель информационного менеджмента: повышение эффективности деятельности предприятия на основе использования информационных систем (ИС) и технологий (ИТ).

Предмет информационного менеджмента: процессы создания, эксплуатации и развития ИС предприятия.

Основные направления информационного менеджмента:

- управление информационной системой (ИС) на всех этапах ее жизненного цикла;
- стратегическое развитие ИС;
- маркетинг ИС.

Задачи информационного менеджмента:

- Формирование технологической среды информационной системы;
- Развитие информационной системы и обеспечение ее обслуживания;
- Планирование в среде информационной системы;
- Формирование организационной структуры в области информатизации;
- Использование и эксплуатация информационных систем;
- Формирование инновационной политики и осуществление инновационных программ;
- Управление персоналом в сфере информатизации;
- Управление капиталовложениями в сфере информатизации;
- Формирование и обеспечение комплексной защищенности информационных ресурсов.

Можно сделать вывод относительно ИС, что они увеличивают скорость производства товаров, и уменьшают волокиту документов. Но, есть несколько проблем при внедрении ИС.

Основными являются следующие:

- 1) дополнительная нагрузка для персонала в процессе внедрения, так как какое-то время



приходится вести как новую, так и старую информационные технологии;

2) изменение функциональных обязанностей лиц, принимающих решения в системе управления, вследствие внедрения информационных технологий. В результате у них либо появляются дополнительные обязанности, либо они сокращаются, что вызывает увольнение сотрудников.

ПОСЛЕДСТВИЯ ФИНАНСОВОГО КРИЗИСА ДЛЯ УПРАВЛЕНИЯ РАЗВИТИЕМ МАЛЫХ ГОСТИНИЦ В РЕГИОНЕ

Ушакова Светлана Павловна

научный руководитель Кушнарченко Екатерина Петровна

ГОУ ВПО «Санкт-Петербургский государственный инженерно-экономический университет», г. Чебоксары

В работе исследуются основные тенденции в сфере гостиничного хозяйства; современное состояние гостиничного бизнеса в Российской Федерации; анализ сферы гостиничного хозяйства в Чувашской Республике; маркетинговое исследование предприятий гостеприимства в г. Чебоксары; экономическое обоснование бизнес-плана инвестиционного проекта малой гостиницы.

Целью работы является разработка экономически обоснованного бизнес-плана инвестиционного проекта малой гостиницы на основании маркетингового исследования сферы гостиничного бизнеса в г. Чебоксары.

Актуальность темы данной работы обусловлена как с точки зрения формирования туристской привлекательности города, так и потребностью качественного расширения выбора мест проживания и отдыха для зарубежных и российских гостей столицы в соответствии с целями приезда и индивидуальными предпочтениями.

В результате выполнения работы пришли к выводу, что гостиничная сфера г. Чебоксары требует расширения и одним из перспективных подходов в этом направлении является реализация проектов малых гостиниц, которые формируют туристскую привлекательность города, способствуют развитию малого бизнеса и созданию новых рабочих мест в сфере услуг в посткризисных условиях.

ЭКОНОМИЧЕСКАЯ ОЦЕНКА АЛЬТЕРНАТИВНЫХ ПУТЕЙ ЭКСПЛУАТАЦИИ ЭКОЛОГИЧЕСКИ ОПАСНЫХ МЕСТОРОЖДЕНИЙ РФ

Шевелева Надежда Александровна

научный руководитель Лындин В.Н.

РГУ нефти и газа им. И.М. Губкина, г. Москва

На сегодняшний день на территории РФ расположены месторождения углеводородов, которые представляют собой экологическую угрозу местному населению. Например, в районах Коми, Урала, Дагестана зафиксированы заражения грунтовых вод, почвенного слоя, атмосферного воздуха сульфидами, фенолами, болезнетворными микроорганизмами – причиной этому послужило нерациональное ведение нефтепромысловых работ на данных участках, которые, кроме этого, характеризуются специфическим тектоническим строением. С учетом того, что на данных месторождениях следует не только ликвидировать экологические проблемы, но и повышать коэффициент выработанности запасов, необходимо создать новую систему бизнеса, которая, наряду с извлечением прибыли, будет решать экологические проблемы регионов.

Создание новой ниши станет возможным при выполнении одного из смоделированных сценариев взаимодействия государства и нефтяных компаний:

1. Модель частичного снятия налогового бремени;



2. Введение системы налоговых льгот и покрытия расходов на восстановление месторождений со стороны государства;
3. Модель, ориентированная на предоставление экологически опасных участков предприятиям среднего бизнеса и иные варианты.

Проанализировав модели стимулирования недропользователей со стороны государства на примере одного из месторождений Дагестана, был выявлен вариант, характеризующийся наилучшими технико-экономическими показателями. Во всех моделях учтены расходы на очистку проблемных участков от загрязнений, капитальный ремонт скважин, внедрение эффективных методов увеличения нефтеотдачи.

Поиск баланса интересов государства, населения и фирм-недропользователей, в рамках соблюдения Конституции РФ в сфере решения экологических, экономических проблем и вопросов благосостояния был сведен к построению и доказательству эффективности функционирования данных моделей и выявлению лучшей из них, которой оказалось вовлечение в данную отрасль предприятий среднего бизнеса.

ЭНЕРГЕТИЧЕСКИЙ РЫНОК И ЕГО ТАРИФЫ

Легашов Вячеслав

научный руководитель Бенюкова Т.А.

БУ СПО «Мегионский Профессиональный Колледж» г.Мегион

Цель: Изучить энергетический рынок и его тарифы.

Задачи: 1. Определить тарифы на продукцию комбинированного производства. 2. Определить какие есть режимы тарифов на ТЭЦ

Теплофикация всегда конкурирует с раздельным производством энергии (КЭС и котельные). В настоящее время, в связи с переходом на рыночные отношения в энергетике эта конкуренция резко обострилась не в пользу теплофикации. Известно, что энергетический рынок состоит из Федерального оптового рынка электрической энергии и мощности (ФОРЭМ) и регионального (потребительского) рынка теплоты, куда входят ТЭЦ АО-энерго, котельные централизованного теплоснабжения, автономные котельные предприятий и жилищно-коммунального хозяйства (ЖКХ). В данном проекте предпринята попытка обосновать тарифы на продукцию ТЭЦ с позиций известных математических пропорций, не разделяя топливо и общие затраты по станции на производство электрической и тепловой энергии.

Суммарный доход от продажи продукции ТЭЦ на ФОРЭМ, как и на потребительском рынке не зависит от методики расчета тарифов на действующей ТЭЦ, так как взаимосвязь тарифов на электрическую и тепловую энергии определяется единой для данной станции функцией полезности U . *Выводы:*

1. Разработан упрощенный метод оценки тарифов на продукцию ТЭЦ с позиций математических пропорций (арифметической, «золотого» сечения), без разделения топлива и общих затрат на электрическую и тепловую энергии.

2. Если считать главной задачей ТЭЦ производство теплоты, а дополнительной — выработку электроэнергии, то предпочтение в оценке тарифов на продукцию ТЭЦ имеет метод пропорции «золотого» сечения при $a > P$, близкий к эксергетическому методу.

3. Коммерческий эффект действующей ТЭЦ при заданной функции полезности не зависит от методик расчета тарифов на продукцию, так как продажа продукции ТЭЦ на ФОРЭМ и региональном рынке приводит к равному доходу.



РАЗВИТИЕ АУДИТОРСКО – КОНСАЛТИНГОВЫХ УСЛУГ В РОССИИ

Литвинова Наталья Юрьевна

научный руководитель Таничева Т.С.

Губкинский филиал ГОУ ВПО «Белгородский государственный технологический университет им. В.Г. Шухова», Губкин

Передача организацией определённых бизнес-процессов или производственных функций на обслуживание другой компании, специализирующейся в соответствующей области называется аутсорсингом.

В отличие от услуг сервиса и поддержки, имеющих разовый, эпизодический, случайный характер и ограниченных началом и концом, на аутсорсинг передаются обычно функции по профессиональной поддержке бесперебойной работоспособности отдельных систем и инфраструктуры на основе длительного контракта (не менее 1 года). Наличие бизнес-процесса является отличительной чертой аутсорсинга от различных других форм оказания услуг и абонентского обслуживания.

Объектом исследования в данной работе является предприятия России. В российской предпринимательской практике на аутсорсинг чаще всего передаются такие функции, как ведение бухгалтерского учета, обеспечение функционирования офиса, переводческие услуги, транспортные услуги, поддержка работы компьютерной сети и информационной инфраструктуры, рекламные услуги.

По мнению специалистов Института аутсорсинга (Outsourcing Institute, США), аутсорсинг бизнес-процессов является динамично развивающимся видом оптимизации деятельности предприятий, причем наибольший рост наблюдается в сфере финансов и бухгалтерского учета. Статистика, собранная в 1997 году Американской ассоциацией менеджмента, показала, что уже тогда 20 % из числа 600 опрошенных фирм передали на аутсорсинг хотя бы некоторую часть финансовых и бухгалтерских операций, а 80 % — часть административных функций.

ПРОБЛЕМА СОЗДАНИЯ И РАЗВИТИЯ СЕМЬИ НА ПРИМЕРЕ БЕЛГОРОДСКОЙ ОБЛАСТИ

Лобкова Анастасия Викторовна

научный руководитель Таничева Т.С.

Губкинский филиал ГОУ ВПО «Белгородский государственный технологический университет им. В.Г. Шухова», Губкин

Хотим ли мы, чтобы общество было стабильным, динамично развивалось, уровень его духовной культуры был высоким?! Разумеется, да. А основой и социальной ценностью любого государства является семья. Гибель семьи неминуемо влечет гибель нравственности, культуры, личности, наконец, самой нации. Из истории известно немало примеров развала и гибели тех государств, где семья переставала быть ценностью.

Семья – это лучшее, что придумало человечество. Семья была рождена самой цивилизацией, и она помогает удерживать некую общность людей вместе, воспроизводит и само общество, и людей, и его нравственные ценности, и культуру. Семья от многого предостерегает: семейный человек менее склонен к авантюрам, он более разумен и степенен. В случае опасности для общества он идет защищать жену, детей, дом. Семейными людьми труднее манипулировать – они более устойчивы и консервативны. Полноценная семья – это то, что позволяет человеку с наибольшей степенью раскрыть свои таланты и возможности. Все это определяет актуальность темы нашей конкурсной работы.

Объектом исследования явились Российские семьи. В отличие от концепций семейной поли-



тики, ориентирующих на социально-экономическую поддержку семей, нужна реализация концепции управления семьей как социально-экономической системой, учитывающей факторы внешнего и внутреннего управления, включая самоуправление нематериальными и материальными ресурсами семей. Это ориентирует семейную политику на институциональное (нормативное) управление и использование внутренних ресурсов семьи.

Процесс управления такой системой, как семья, может оказаться более эффективным не как прямое воздействие (часто это невозможно), а как воздействие латентное, принимающее формы: а) благоприятных условий для жизнедеятельности семей, б) формализации норм и ценностей семейного образа жизни, в) создания системы социальной, экономической и информационной поддержки семьи и ее безопасности

ПОДХОД К ОЦЕНКЕ ФИНАНСОВЫХ РИСКОВ В НАЦИОНАЛЬНОЙ ЭКОНОМИКЕ

Мусолов Станислав Николаевич

научный руководитель Зубарева В. Д.

ГОУ ВПО Российский государственный университет нефти и газа им. И. М. Губкина, г. Москва

Наблюдение и анализ процессов в национальной экономике позволяют говорить о диалектическом единстве сферы материального производства и финансового сектора экономики. В то же время, проводя систематизацию причин экономических кризисов во второй половине XX века, можно констатировать, что в подавляющем большинстве случаев экономические потрясения начинались именно в финансовом секторе. Отсюда следует, что ни одна из форм организации финансовой системы не смогла обеспечить стабильность и благополучие общества.

В последние полвека можно наблюдать превращение классической цепочки $T - \Delta - T$ (деньги, в первую очередь, являются средством обмена) в цепочку $\Delta - T - \Delta$ (деньги являются целевой функцией, товар (ценные бумаги) выступают лишь как средство получения денег). Так, с 1970 г. доля портфельных инвестиций семи промышленно развитых стран увеличилась с 26,3 % до 44,8 %. В глобализирующемся мире тенденция превращения денег в целевую функцию экономики является системной. В этой связи наиболее действенным методом предотвращения разрушительного экономического кризиса является мониторинг ключевых параметров финансовой системы и удержание их в рамках установленных пределов.

Главная идея научной работы состоит в желании показать, что существуют коэффициенты и нормативные значения к ним, которые позволяют оценить финансовые риски в национальной экономике и управлять ими.

Автором проведен анализ причин долгового кризиса развивающихся стран в начале 1980-х гг., азиатского кризиса 1997 г., финансового кризиса в России 1998 г., финансовых потрясений 2000-2002 гг. в Аргентине и Бразилии, мирового финансового кризиса 2008-2009 гг. Используя методы сравнения, анализа, систематизации были получены: 1) система индикаторов, оценивающих степень концентрации финансовых рисков в экономике; 2) система индикаторов, которая оповещает о начале реализации системных рисков.

Результаты исследования могут быть использованы при выполнении Концепции создания международного финансового центра в Российской Федерации.



ИССЛЕДОВАНИЕ УРОВНЯ ОБСЛУЖИВАНИЯ ПОКУПАТЕЛЕЙ В СКЕЙТШОПАХ ЕКАТЕРИНБУРГА

Брашко Иван Сергеевич

научный руководитель Брашко Евгения Владимировна

МОУ СОШ № 67 – МОУ МУК «Импульс», г.Екатеринбург

Одними из самых молодых в сфере торговли являются скейтшопы (магазины по продаже скейтбордов и аксессуаров к ним). Я попытался сопоставить уровень обслуживания покупателей в скейтшопах города. Все магазины расположены в центре города, вблизи остановок общественного транспорта. То есть место для торговли выбрано удачно. Учтены грузопотоки пассажиров, которые могут стать потенциальными покупателями. У каждого магазина есть «карман» для парковки машин. Площадь магазинов – от 100 м². Это позволяет покупателю чувствовать себя свободно, комфортно и не торопясь выбирать нужный товар. Критерии исследования: заинтересованность в покупателе; консультация покупателя; размещение товара в магазине; заинтересованность продавца в реализации товара. Во всех магазинах, с моей точки зрения, ощущается неудачная работа продавцов и менеджеров: мелкие товары (наклейки, шнурки, пряжки для ремня) свалены в кучу в застекленных витринах, которые к тому же служат рабочими столами для продавцов. Продавцы не обращают внимание на покупателей, не заинтересованы в совершении покупки. Такая картина не только у нас в городе, но и столичных скейтшопах. Для сравнения уровня обслуживания я стал заходить в другие магазины и наблюдать за тем, как там обращают внимание на покупателей. И заметил, что в магазинах одежды, мебели, обуви, бытовой техники продавцы ведут себя иначе. Их не приходится разыскивать. Весь товар размещен на доступной высоте, необходимая информация – на ценнике, который находится рядом с товаром. На вопросы даются исчерпывающие ответы. Следовательно, можно говорить о том, что в скейтшопах работают не профессиональные продавцы-консультанты, а люди, имеющие отношения к скейтбордингу и сноубордингу, но не умеющие общаться с покупателями профессионально или имеющие низкий уровень своей культуры. И проблема эта не только города Екатеринбурга.

АНАЛИЗ ОПЕРАЦИЙ С ДРАГОЦЕННЫМИ МЕТЕЛЛАМИ НА ПРИМЕРЕ АКБ «РОСБАНК»

Бормотова Екатерина Александровна

научный руководитель Кузьмова Г. Ф.

ГОУ СПО «Калужский торгово-экономический колледж», г. Калуга

Рынок драгоценных металлов в России начал формироваться в 90-х годах этому способствовало принятие соответствующих документов: Закона Российской Федерации «О валютном регулировании и валютном контроле», ФЗ «О драгоценных металлах», Положением ЦБ РФ «О совершении кредитными организациями операций с драгоценными металлами на территории Российской Федерации и порядке проведения банковских операций с драгоценными металлами». Деятельность банков на рынке драгоценных металлов в настоящий момент приобретает все большую активность, что связано с тем, что в последние годы до нынешнего кризиса наша страна постоянно увеличивала золотой запас страны, вложения в драгоценные металлы стали приобретать популярность у богатых слоев населения, предприятия и организации проявляют повышенный интерес к открытию обезличенных металлических счетов.

В последние годы произошел очень существенный рост цен на золото на мировых товарных рынках, что было вызвано нестабильностью развития мировой экономики, а также курса доллара США. Соответственно, замедление темпов роста экономики США и ослабление курса доллара в последние годы способствовали повышению цены золота. Золотой запас государств остается су-



шественным фактором его мощи. Особенно заметным это становится во времена экономической нестабильности: даже не слишком глубокий кризис с неизбежностью влечет за собой рост цен на золото. Если учесть к тому же, что объемы мировой добычи и производства золота падают, а спрос на благородный металл, напротив, растет (не только со стороны финансовых институтов, но и авиационной, космической, ювелирной промышленности, а также медицины), легко сделать вывод, что золотодобыча по-прежнему является выгодным и социально значимым бизнесом.

Для сохранности средств от инфляционных процессов рациональнее будет вложить их в золото и серебро, для получения краткосрочной выгоды – в платину и палладий, но есть риск прогадать и потерять прибыль.

УПРАВЛЕНИЕ АКТИВАМИ АКБ «СТРАТЕГИЯ»

Резчикова Ольга Ивановна

научный руководитель Зинина А. С.

ГОУ СПО «Калужский торгово-экономический колледж», г. Калуга

Осуществление банком «Стратегия» активных операций создает факторы риска, что потребовало в свою очередь особого подхода к ограничению их влияния, получившего название «управление активами». Управление рисками также можно рассматривать как уменьшение последствий риска до уровня, не вызывающего значительных негативных влияний на финансовые результаты и капитал банка.

Управление активами обеспечивается всей финансовой политикой и стратегией банка «Стратегия», а усложнение его деятельности, быстрый рост процентных ставок и изменений валютного курса значительно обострило влияние рыночных рисков на конечные результаты, что привело к возникновению особой функции «управление активами». Анализ динамики состава и структуры активов дает возможность установить размер абсолютного и относительного прироста или уменьшения, как в целом так и отдельных его видов. Уровень ликвидности АКБ «Стратегия» – дело, прежде всего самого банка, квалификации и профессионализма его руководства, которое определяет соответствующую политику и выбирает предпочтительный уровень ликвидности.

Правильное построение организационной структуры управления активами обеспечивает более полное распределение полномочий и обязанностей между соответствующими подразделениями банка. Комитет по управлению активами несет ответственность за положение банка в области риска и прибыли.

Основными рисками при управлении активами банка являются: риск изменения процентных ставок, риск ликвидности, рыночный (ценовой) риск: валютный риск и риск неплатежеспособности (риск банкротства).

Управление рисками в банковской деятельности представляет собой сложный и многоплановый процесс, направленный на выявление источников риска, оценку и минимизацию последствий идентифицированных рисков с целью снижения их негативного воздействия на конечные результаты деятельности коммерческих банков и величину собственного капитала. Успешное решение этой задачи зависит от правильного выбора и применения существующих методов управления рисками.

В настоящее время АКБ «Стратегия» находится на передовых линиях банковского бизнеса России. Выбранный банком девиз – «Сотрудничество с банком «Стратегия» – залог вашего успеха» подтверждается жизнью вот уже в течение 10 лет его успешного существования.



ОСОБЕННОСТИ УЧЕТА ТОВАРНЫХ ОПЕРАЦИЙ В ПРЕДПРИЯТИЯХ ОБЩЕСТВЕННОГО ПИТАНИЯ (НА ПРИМЕРЕ СТОЛОВОЙ ОАО «КАДВИ»)

Ронин Алексей Александрович

Научный руководитель Грачева Н. Н.

ГОУ СПО «Калужский торгово-экономический колледж», г. Калуга

Предприятия общественного, как и торговые предприятия, относятся к сфере обращения, несмотря на то, что в них наряду с чисто торговыми операциями присутствуют операции производства обеденной продукции. Кроме того, на предприятиях общественного питания организуется потребление произведенной обеденной продукции и покупных товаров.

Для исполнения функций, возложенных на них общественным разделением труда, предприятия общественного питания приобретают у поставщиков сырье, покупные товары, тару, основные средства и другие ценности. Порядок заключения договора, документального оформления поступления ценностей на предприятия общественного питания практически не отличается от описанного порядка, действующего на торговых предприятиях. Специфика деятельности предприятия общественного питания начинает проявляться в момент отражения в учете поступления ТМЦ (сырья, товаров) в его кладовую. Затем полученные ценности передают в производственное подразделение или в буфет, и, наконец, через обеденный зал происходит реализация произведенной продукции. Как видно из выше перечисленного, общественное питание является разновидностью торгового предприятия, но имеет кроме всего прочего и производство (кухня), поэтому имеются определенные особенности в учете.

В столовой в ОАО «КАДВИ» и на предприятиях общественного питания цены на реализуемую продукцию и товары формируются исходя из свободных отпускных цен или цен закупки на эту продукцию (товары) и единой наценки вместо торговой надбавки и наценки или торговой надбавки и наценки.

Органы исполнительной власти субъектов РФ могут вводить государственное регулирование наценок на продукты (товары), реализуемые на предприятиях общественного питания при общеобразовательных школах, профтехучилищах, средних специальных и высших учебных заведениях.

В ходе исследования изучена документация по учету, оформлению хозяйственных операций в пищеблоке, отражение этих операций в учете, проведен анализ деятельности столовой, в ходе которого выявлено, что пищеблок стал работать более рентабельно, однако имеются еще скрытые резервы.

РАЗРАБОТКА НОВЫХ АНТИКОРРОЗИОННЫХ ЛАКОКРАСОЧНЫХ ПОКРЫТИЙ ДЛЯ РЕМОНТНОЙ ОКРАСКИ В ПОЛЕВЫХ УСЛОВИЯХ

Сморгунова Валентина Сергеевна

научный руководитель Меньшиков В.В.

*ГОУ ВПО «Российский Химико-Технологический Университет
имени Д.И. Менделеева», г. Москва*

Надежность и продолжительность срока службы стальных конструкций и изделий во многом определяется эффективностью их противокоррозионной защиты. Существующие ремонтные лакокрасочные материалы по технологии своего применения требуют специальной подготовки поверхности перед окраской, сопряженной с высокими временными и финансовыми затратами. Данная работа является исследованием по разработке технологии получения лакокрасочных материалов, применяемых для ремонтной окраски металлоконструкций и изделий, находящихся



под прямым воздействием окружающей среды.

В работе решены следующие задачи: проанализировано влияние преобразователей ржавчины и ингибиторов коррозии различной химической природы и функциональности на процессы коррозионного разрушения; выбран оптимальный модификатор для композиции лакокрасочного материала АМР-95; разработаны предварительные композиции антикоррозионных ремонтных лакокрасочных материалов, наносимых непосредственно по ржавой поверхности, на основе связующих различного химического типа (антикоррозионная композиция на основе эпоксидных смол, антикоррозионная композиция на основе алкидно-уретанового лака).

Результаты работы будут интересны тем предприятиям, деятельность которых сопряжена с использованием массивных или стационарных металлических конструкций и изделий, сельхозтехники и спецтехники, содержанием автодорожного и железнодорожного хозяйства, монтажом металлоконструкций, предприятиям нефтегазового комплекса. Разработка носит оригинальный характер, имеющий новизну и отличительные признаки от ранее известных технических и композиционных решений.

ЭКОЛОГО-ЭКОНОМИЧЕСКАЯ ОПТИМИЗАЦИЯ ПРЕДПРИЯТИЙ НЕФТЕГАЗОХИМИЧЕСКОГО КОМПЛЕКСА

Медведева Анна Алексеевна

научный руководитель Заходякин Г. В.

*ГОУ ВПО «Российский химико-технологический университет
имени Д.И. Менделеева», г. Москва*

Для генерации необходимых процессам нефтепереработки теплоты, пара и электроэнергии применяются энергоустановки, в которых сжигается топливо. Продуктом сгорания являются дымовые газы, очистка которых требует капиталовложений. При этом необходимо найти компромисс для двух конфликтующих целей: снижением воздействия на окружающую среду и повышением прибыльности предприятия.

Целью работы является разработка оптимизационной модели, позволяющей минимизировать затраты нефтеперерабатывающего завода (НПЗ) при реализации проектов снижения выбросов в атмосферу. Для достижения поставленной цели в работе решены следующие задачи:

- проведен анализ объекта моделирования – процессов нефтепереработки и энергосистемы НПЗ для получения необходимых количественных данных и уравнений материального и энергетического баланса (на примере НПЗ топливного профиля);
- проведен анализ методик и моделей экономической оценки ущерба от загрязнения окружающей среды;
- проведен анализ технологических решений для повышения экологической эффективности нефтепереработки;
- разработана модель эколого-экономической оценки операционной деятельности НПЗ, учитывающая как факторы затрат, так и оценку ущерба окружающей среде.

В работе предложена содержательная и математическая постановка задачи минимизации затрат при снижении уровня газовых выбросов НПЗ, которая представляет собой задачу смешанного нелинейно-целочисленного программирования. При этом рассматриваются различные технологические решения, например использование различных доступных видов топлива, перераспределение нагрузки между процессами получения и переработки полупродуктов, внедрение технологий очистки газовых выбросов. Представленная модель может использоваться для принятия эффективных решений о модернизации технологических установок и энергосистем НПЗ с целью достижения целевых показателей энергоемкости и уровней выбросов в атмосферу.



РАЗРАБОТКА НАПРАВЛЕНИЙ ПОВЫШЕНИЯ ЭФФЕКТИВНОСТИ ИСПОЛЬЗОВАНИЯ ОСНОВНЫХ СРЕДСТВ ОРГАНИЗАЦИИ НА ОСНОВЕ ОЦЕНКИ ИХ НАЛИЧИЯ, СОСТОЯНИЯ И ДВИЖЕНИЯ

Малыхина Надежда Алексеевна

научный руководитель Болтенков Андрей Николаевич

ОУ ВПО Белгородский университет потребительской кооперации, г. Белгород

Состояние и использование основных фондов – один из важнейших аспектов аналитической работы, так как именно они являются материальным воплощением научно-технического прогресса – главного фактора повышения эффективности производства.

Основная цель анализа основных средств – определение путей повышения эффективности их использования.

Полнота и достоверность результатов анализа основных фондов зависит от качества, содержания экономической информации, используемой в анализе. Возможности анализа основных средств в организации ограничены низким уровнем организации оперативно-технического учета времени и простоев оборудования, их производительности и степени загрузки, отсутствием аналитических, финансовых результатов по операциям с объектами основных фондов.

Для эффективного использования основных фондов организации можно предположить осуществление следующих мероприятий:

- совершенствовать структуру основных фондов, увеличить долю их активной части, сокращать неиспользованные основные фонды;
- переориентировать инвестиционную стратегию развития на использование современных технологий, расширение лизинговых отношений;
- не допускать необоснованных целодневных и внутрисменных простоев машин, оборудования, транспортных средств;
- контролировать возрастной состав разных видов оборудования, определить годное оборудование, требующее капитального ремонта, негодное и подлежащее к списанию и проводить своевременную замену устаревшего оборудования, ускорять ввод в действие неустановленного оборудования, модернизацию и реконструкцию действующего, внедрять технические и технологические новшества;
- усилить контроль и повысить экономическую обоснованность заключаемых арендных договоров, сдаваемых в аренду, предусматривать условия проведения ремонта.;
- обеспечить полное раскрытие в учетной политике организации критериев отнесения ее активов к основным фондам, принципов и применяемых способов начисления вопросов учета арендных и других вопросов связанных с основными фондами;
- разрабатывать обоснованную амортизационную политику, направленную на снижение издержек обращения.

УПРАВЛЕНИЕ ИННОВАЦИОННОЙ ДЕЯТЕЛЬНОСТЬЮ ХОЗЯЙСТВЕННЫХ СУБЪЕКТОВ В УСЛОВИЯХ ДИНАМИЧНО ИЗМЕНЯЮЩЕЙСЯ ВНЕШНЕЙ СРЕДЫ

Дубинина Александра Андреевна

научный руководитель Чичерин Юрий Александрович

ОУ ВПО «Белгородский университет потребительской кооперации», г. Белгород

Рыночные условия хозяйствования представляют новые возможности для реализации в сферах, связанных с инновационной активностью. Главным условием развития организации является эффективная инновационная политика, т.е. деятельность, конечной целью которой



является внедрение новых, передовых, обеспечивающих качественный скачок вперед технологий, техники, форм организации труда и управления. Инновации увеличивают доходы организации, ускоряют их рост, привлекают потребителей, служат основой для конкурентного преимущества. Для этого организации проводят научные исследования и разработки новой продукции с целью диверсификации производства, модернизации, создания высоких технологий и современного производственного потенциала посредством замены машин и оборудования. Под влиянием возрастающей внутренней и внешней конкуренции инновации становятся важнейшим элементом менеджмента организации.

Процесс планирования инноваций независимо от вида планов распадается на три формальные фазы расчетов: постановка задачи планирования, разработка плана и реализация планового решения. Процесс, представленный на рисунке, имеет циклический характер.

Цикличность планирования инновационной деятельности в организации обеспечивается прямыми и обратными связями и обуславливается, с одной стороны, необходимостью последовательной детализации плановых заданий по отдельным периодам времени, иерархическим уровням планов и содержанию заданий, а с другой – требованиями актуализации планов в соответствии с возникающими отклонениями или новыми управленческими решениями. Следовательно, обеспечивается пропорциональность, оптимальное соотношение между потреблением и накоплением ресурсов, что является условием конкурентоспособности предприятия. Организация в управлении инновациями обеспечивает рациональное сочетание во времени и в пространстве всех элементов инновационной деятельности с целью наиболее эффективного выполнения принятых плановых решений и обеспечения конкурентоспособности.

Вторая задача организации инноваций заключается в сочетании всех элементов инновационной деятельности во времени, то есть в определении наиболее рациональной последовательности и сроков выполнения работ по проектам. На решение этой задачи оказывает влияние содержание самих проектов, состав участников и имеющихся ресурсов, организационная структура предприятия и многие другие факторы.

Контроль как предметная функция управления инновациями завершает управленческий цикл в инновациях и таким образом обеспечивает эффективность осуществления всех остальных функций. Сущность контроля в управлении инновациями состоит в том, что он обеспечивает выполнение установленных плановых заданий, направленных на безусловное достижение принятых целей развития в заданных организационных условиях.

Организация контроля обеспечивает конкурентоспособность организации, а, следовательно, и устойчивость развития. При этом разнообразные виды и формы контроля позволяют создавать целостную систему эффективного управления инновациями, в которой централизованное управление оптимально сочетается с научной и хозяйственной самостоятельностью и инициативой структурных звеньев, что, по нашему мнению, является условием конкурентоспособности.

«МЕТОДИЧЕСКИЕ ПОДХОДЫ К ОЦЕНКЕ ДЕБИТОРСКОЙ И КРЕДИТОРСКОЙ ЗАДОЛЖЕННОСТИ ОРГАНИЗАЦИИ И ОПРЕДЕЛЕНИЮ ПУТЕЙ ИХ СНИЖЕНИЯ»

Чекина Наталья Викторовна

научный руководитель Болтенков Андрей Николаевич

ОУ ВПО Белгородский университет потребительской кооперации, г. Белгород

Анализ дебиторской и кредиторской задолженности - это одна из актуальных тем хозяйствующих субъектов развивающейся Российской рыночной экономики. Целью проведения аналитических процедур по любому участку анализа является изыскание путей устранения выявленных в их процессе недостатков в хозяйственной деятельности объекта исследований.

Анализ состояния дебиторской задолженности начинают с общей оценки динамики её объема



в целом и в разрезе статей. Количественный (оценочный) анализ дебиторской задолженности позволяет перейти к анализу качественного состояния дебиторской задолженности. Качественный анализ дебиторской задолженности позволяет определить динамику абсолютного и относительного размера просроченной краткосрочной и долгосрочной дебиторской задолженности.

Кредиторскую задолженность, как и дебиторскую, изучают в динамике по предприятию в целом, по отдельным ее видам и суммам. Для оценки кредиторской задолженности определяют удельный ее вес в формировании финансовых ресурсов предприятия, выделив ту часть кредиторской задолженности, которая является одним из основных источников покрытия оборотных активов. При определении реального размера снижения или повышения кредиторской задолженности следует учитывать кредиторскую и депонентскую задолженности с истекшими сроками исковой давности, перечисленную на увеличение доходов (прибыли) предприятия.

Снижение дебиторской и кредиторской задолженности можно осуществить с помощью следующих способов:

- не предоставлять отсрочки или рассрочки платежа дебиторам, у которых высокий риск неоплаты;
- планирования дебиторской задолженности на год, с разбивкой по кварталам, месяцам, по заказчикам;
- при продаже товаров немедленно выставлять счета покупателям;
- вовремя осуществлять расчеты с бюджетом по уплате налогов и платежей, расчетов с персоналом;
- стимулировать заказчиков, осуществляющих предоплату, с помощью скидки с цены.

МЕТОДИКА ФАКТОРНОГО ЭКОНОМИЧЕСКОГО АНАЛИЗА И ЕГО ИСПОЛЬЗОВАНИЕ В УПРАВЛЕНИИ ПРЕДПРИЯТИЕМ

Жукова Елена Сергеевна

Научный руководитель Кузьменкова Клавдия Семеновна

ГОУ СПО «Бузулукский лесхоз-техникум», г.Бузулук, Оренбургская область

В научно – исследовательской работе отражена методика факторного экономического анализа и его использование в управлении предприятием.

В рассмотрена методика факторного анализа, приведена классификация факторов в анализе хозяйственной деятельности и раскрыт факторный анализ как инструмент поиска резервов повышения эффективности деятельности предприятия.

Далее проведен анализ влияния использования основных фондов, материальных и трудовых ресурсов ООО «Бузулуктехсервис» на объем производства и реализации продукции, а также дана общая оценка финансового состояния предприятия и проанализировано влияние факторов на его платежеспособность.

Затем исследованы факторы и резервы роста объема реализации продукции ООО «Бузулуктехсервис» и методические аспекты совершенствования факторного анализа и его использования в управлении предприятием.



СОВРЕМЕННЫЕ ТЕХНОЛОГИИ МОНИТОРИНГА И УПРАВЛЕНИЯ ПРОИЗВОДСТВОМ

Тюкин Максим Юрьевич

Научный руководитель Дулова Екатерина Анатольевна

ГОУ СПО «Бузулукский лесхоз-техникум», г.Бузулук, Оренбургская область

Мониторинг - специально организованное, систематическое наблюдение за состоянием объектов, явлений, процессов с целью их оценки, контроля.

Цели и задачи мониторинга:

- Непрерывно следить за положением и состоянием подвижных объектов, автомобилем (передача в диспетчерский центр местоположения и состояния автомобиля с заданной периодичностью; выдача данных после прохождения заданного расстояния; воспроизведение пройденного ранее пути).

- Обеспечивает охрану объектов, в том числе и движущихся - например, автотранспорта.
- Вести наблюдение, контролировать выполнение маршрутных заданий

Существует несколько типов систем применяемых на АТП:

1. Системы мониторинга BusinessNavigator® - это эффективный инструмент повышения прибыльности транспортных компаний за счет решения задач контроля и управления транспортом, а также обеспечения безопасности грузоперевозок.

2. BN-Global - транспорт на любой территории.

3. BN-City - транспорт в городе (решение для мониторинга в режиме реального времени автофургонов, уборочной техники, машин экстренных служб и инкассаторов, мотоциклистов, такси и общественного транспорта)

4. BN-Complex

5. BN-GlobalCargo – для контроля местоположения перевозимых грузов и транспорта, не оборудованного системами мониторинга.

В основном структура систем мониторинга выглядит следующим образом: сигнал от спутника навигационной системы передается транспортному средству на специальное средство. Через сеть и тематический сервер информация поступает в диспетчерскую службу, где происходит её сбор и обработка, далее информация поступает в службу эксплуатации и при необходимости руководителю. Информационная система производит анализ информации и отправляет ее в архив.

Целями систем мониторинга является:

1. «Левые» рейсы, использование водителями служебных машин в личных целях.

Система мониторинга транспорта позволяет в режиме реального времени видеть, где находятся Ваши транспортные средства и просматривать маршруты их движения за неограниченный период времени.

2. Хищение топлива. Обналичивание топливных карточек.

Пользуясь зимними и летними нормативами расхода топлива можно с высокой точностью посчитать фактический расход по реальному пробегу машины. Это, предотвратит кражу денег, выданных на излишнюю заправку техники топливом. При желании можно установить топливный датчик, который покажет, когда и где произошел слив топлива, сколько было похищено или недозаправлено.

3. Проблемный водитель. Не отвечает на звонки. Машина простаивает, в то время когда она должна доставлять груз или пассажира. Можно с Вашего компьютера заблокировать работу двигателя автомобиля и отправить другого сотрудника к машине, чтобы произвести замену водителя.

4. Несоблюдение заданных параметров маршрута. Хищение грузов. Вы можете легко проконтролировать в какое время и когда Ваши машины посещали заданные места остановок, погрузок и разгрузок. Например, после подключения датчиков к дверям кузова можно проконтролировать



их несанкционированное открытие в незапланированных местах.

5. Нарушение режима эксплуатации транспортных средств. С помощью системы мониторинга транспорта производится контроль скоростного режима, как в режиме реального времени, так и при просмотре отчетов за любой период времени.

В заключение своего выступления хотелось бы проанализировать применение навигационных систем на АТП нашего города. В основном применяются системы мониторинга М2М. Навигационные системы являются приоритетным направлением в автоматизации производственного процесса АТП, организации перевозок грузов и пассажиров.

ИССЛЕДОВАНИЕ ФАКТОРОВ ИЗМЕНЕНИЯ ЦЕН НА ЯПОНСКОМ РЫНКЕ УГЛЯ

Агапова Александра Валерьевна

Научный руководитель: Блайвас Дмитрий Максимович

*ГОУ ВПО Южно-Якутский институт железнодорожного транспорта – филиал
ДВГУПС, Нерюнгри*

Экспорт угля имеет большое значение для нашего города и для ДВЖД. В свою очередь объем экспорта, доходы угледобывающих предприятий и регионов сильно зависят от изменения цен на угольном рынке. Одно из важнейших направлений экспорта, как нерюнгринского угля, так и угля из других бассейнов, перевозимого по ДВЖД – это Япония. Кроме того, цена угля в Японии (CIF Japan) является индикатором цен на уголь для всего Тихоокеанского региона. Поэтому в своей работе я поставила задачу изучить факторы, влияющие на японские цены угля. Актуальность данной темы усиливается тем, что в перспективе ожидается увеличение импорта угля странами данного региона (Японией, Южной Кореей).

В качестве факторов объясняющих цены на уголь взяты: цена на нефть и размер валового внутреннего продукта (ВВП) страны импортера - Японии. Участие в модели объясняющих переменных, взятых с временным лагом, позволяет прогнозировать такой важный для нашего города экономический показатель, как цена на уголь CIF Japan.

В результате анализа определены коэффициенты регрессионной модели, связывающие изменения цен на коксующийся и энергетический уголь с динамикой объясняющих переменных.

ПРОСТЫЕ И СЛОЖНЫЕ ПРОЦЕНТЫ В БАНКОВСКОМ ДЕЛЕ И ДРУГИХ ОБЛАСТЯХ НАШЕЙ ЖИЗНИ

Пальмина Анна Игоревна

Ямало-Ненецкий автономный округ, г. Ноябрьск,

*муниципальное общеобразовательное учреждение «Средняя общеобразовательная
школа № 6 муниципального образования г. Ноябрьск», 9 класс*

Формулы простого и сложного роста по школьной программе не изучаются, однако в контрольно-измерительные материалы ЕГЭ по математике систематически включаются задачи по данной теме, поэтому целью исследования является изучение формул простого и сложного процентного роста и определения значимости этих формул в повседневной жизни. Метод исследования - теоретический, основанный на анализе различных литературных источников и других источников информации.

В ходе работы по теме исследования систематизированы теоретические сведения, рассмотрены задачи из контрольно-измерительных материалов Единого государственного экзамена по математике и приведены способы их решения; проведена сравнительная характеристика



вкладов, предлагаемых вкладчикам различными банками г. Ноябрьска с целью определения размера прибыли, показан способ расчета пени за несвоевременную оплату коммунальных платежей в г. Ноябрьске, приведены примеры.

Значимость работы заключается в возможности ее использования учащимися старших классов

- для подготовки к ЕГЭ по математике;
- как источника дополнительной информации по данной теме;
- как материала, способствующего повышению интереса к процессу изучения школьного курса математики.

Простой и сложный процентный рост часто встречается в повседневной жизни человека, и знание формул простого и сложного процентного роста облегчает решение многих практических задач, например, определение размера прибыли, которую может получить вкладчик в различных банках, размер пени, если не удалось вовремя заплатить за квартиру, цену товара после нескольких снижений и т.д.

СИСТЕМА НОРМАТИВНОГО РЕГУЛИРОВАНИЯ БУХГАЛТЕРСКОГО УЧЁТА И ОТЧЁТНОСТИ РФ, И ЕЁ РЕФОРМИРОВАНИЕ В СООТВЕТСТВИИ С МСФО

Салбиева Нелли

Научный руководитель: Доева А.К.

*Северо-Осетинский государственный университет им. К.Л. Хетагурова,
г. Владикавказ*

Хозяйственный учёт возник и развивался одновременно с появлением и развитием человеческой цивилизации. История показывает, что развитие бухгалтерского учёта - это продукт «многих рук и многих земель», в частности и в России. Но объединительные процессы в мировой экономике потребовали гармонизации национальных учётных систем. Мировое сообщество двигалось к переходу на Международные Стандарты Финансовой Отчётности.

В настоящее время вопросы перехода российских предприятий на Международные Стандарты Финансовой Отчетности приобрели чрезвычайную актуальность. Это обусловлено признанием МСФО в качестве одного из главных инструментов, гарантирующего предоставление прозрачной и унифицированной информации о финансовом состоянии компании для широкого круга участников рынка, в том числе и зарубежных.

Внедрение международных стандартов отчетности в нашей стране идет с большими затруднениями. Это и неудивительно, ведь у нас исторически сложились собственные нормы и правила учета. А ломать старое всегда непросто. В настоящий момент ведение учета по МСФО в России интересно в первую очередь тем компаниям, которые пытаются выйти на мировой рынок, имеют в качестве акционеров зарубежные компании или физические лица либо хотят привлечь иностранные инвестиции. Но здесь, необходимо отметить, что внедрение МСФО в России даст возможность российским компаниям повысить доверие иностранных инвесторов за счет повышения прозрачности и надежности финансовых отчетов и сопоставимости их с теми, которые применяются в западных компаниях.

В данной работе был отражен исторический обзор развития учёта, на основе которого ныне сформировались, и усвершенствуются Международные Стандарты Финансовой Отчетности; освещены все плюсы и минусы глобального перехода на МСФО, результаты их применения в различных странах, а также факторы, препятствующие этому.



ОСНОВЫ МЕНЕДЖМЕНТА НА ПРИМЕРЕ РОССИЙСКИХ ИСТОРИЧЕСКИХ ЛИДЕРОВ

Комиссаров Виктор , Чечикова Людмила

научный руководитель Тимофеева Валентина Владимировна

*НОУ ВПО Российская Международная Академия Туризма Калининградский
институт туризма г.Калининград*

Работа выполнена в рамках образовательного процесса по дисциплине «Основы менеджмента». Актуальность работы диктуется возросшей потребностью в духовно-нравственном и патриотическом воспитании Российской молодежи. В этой связи особую актуальность представляет собой обращение к историческому опыту отечественной управленческой деятельности и создание на базе него современной Отечественной модели управления.

Большинство книг и учебных пособий по менеджменту и управлению основано, на иностранном материале, что является не верным, так как Российские руководители оставили нам в наследство Великую страну и у них есть чему поучиться.

Новизна работы заключается в создании материалов для продвижения положительного образа Российских исторических лидеров.

Главной целью проекта явилось формирование управленческой компетенции в процессе моделирования профессиональной деятельности.

Смысл работы заключался в синтезе знаний по истории, социологии, маркетингу, психологии, менеджменту и организации нашей реальной деятельности.

Основными задачами исследования рассматриваемой работы являются:

- создание положительного бренда Российского менеджмента (разбудить интерес к Отечественному уникальному управленческому опыту);
- изучение и адаптация к современным условиям Российского исторического управленческого опыта (методов, средств, моделей, принципов);
- создание Российской модели управления.

Работа проводилась в следующих рамках:

- 1.- патриотическое воспитание (факты, вызывающие гордость);
- 2.- компетентностный подход (модель профессиональной компетентности менеджера: статьи, интервью, рекламные компании, информационные поводы);
- 3.- инновационность – интерес (весело, увлекательно и т.д.);
- 4.- применение (адаптированного опыта).

После проведения исследовательской работы, анализа материала, выделены универсальные управленческие методы и коммуникативные приемы, которые можно с успехом использовать и в современной деятельности.

НЕКОТОРЫЕ АСПЕКТЫ СТАНОВЛЕНИЯ И РАЗВИТИЯ ОСОБОЙ ЭКОНОМИЧЕСКОЙ ЗОНЫ В КАЛИНИНГРАДСКОЙ ОБЛАСТИ В ДОКРИЗИСНЫЙ ПЕРИОД

Гришанова Юлия Евгеньевна

научный руководитель Прасолова Юлия Анатольевна

МОУ СОШ № 41, г. Калининград

1 апреля 2006 г. вступил в силу закон от 10.01.2006 года № 16-ФЗ «Об Особой экономической зоне в Калининградской области и о внесении изменений в некоторые законодательные акты Российской Федерации», призванный обеспечить благоприятный инвестиционный климат в регионе, повысить конкурентоспособность производимых товаров, создать эффективно



работающий механизм экономических отношений в Калининградской области, обеспечивающий развитие эксклава как региона российско-европейской экономической интеграции. Цель данной работы заключается в том, чтобы изучить особенности Особой экономической зоны в Калининградской Области и выявить проблемы в её функционировании.

Темпы развития экономики Калининграда и Калининградской области стали в 2006 г. по ряду макроэкономических показателей выше, чем в целом по стране и по Северо-западному федеральному округу. Вместе с тем, в работе выявлен ряд проблем, которые затрудняли функционирование Свободной экономической зоны: проблема сроков освоения капиталовложений; 2) Из-за вложения капитала быстрее, чем того требует закон и из-за большой суммы для небольших предприятий 150 млн. руб. новые инвесторы стали появляться всё реже. Потеря инвестиций затрудняет реализацию основных направлений социально-экономического развития свободной экономической зоны в Калининградской области. Совершенно очевидно, что необходимо совершенствование законодательства, правоприменительной практики, нацеленных на более благоприятный инвестиционный режим.

СЛУЖБА МАРКЕТИНГА И ЕЕ РОЛЬ НА ПРЕДПРИЯТИИ

Горностаева Анна Александровна

научный руководитель Айдова Елена Михайловна

ГОУ СПО Нижегородский технологический техникум, г. Нижний Новгород

Маркетинг – это комплексная система организации производства и сбыта продукции, которая ориентирована на удовлетворение потребности покупателей и получения прибыли на основе исследования и прогнозирования рынка, изучение внутренней и внешней среды предприятия, разработки стратегии и тактики поведения на рынке с помощью специальных маркетинговых программ.

Основная цель, которую преследуют маркетологи, заключается в поиске потребности, нуждающейся в удовлетворении и стремлении её удовлетворить. При этом оказывается, что этой цели подчиняется все сферы деятельности предприятия. Именно для этого проводится исследование рынка, наилучшим образом организуется производство, создается система сбыта, ведутся научные исследования, внедряются новые технологические разработки и т.д. Для осуществления этой деятельности на предприятии требуется создание служб маркетинга.

В настоящее время без маркетинговых служб, обеспечивающих проведение маркетинговых исследований по изучению перспектив спроса, конкуренции, требований потребителей к свойствам и качеству товаров, производителям трудно выжить в конкурентной борьбе. Конечной целью функционирования маркетинговых служб является подчинение всей производственной и коммерческой деятельности предприятия законом существования и развития рынка.

Служба маркетинга является самостоятельным структурным подразделением предприятия, подчиняется непосредственно коммерческому директору и руководствуется в своей деятельности действующим законодательством, указаниями и приказами, утвержденными планами работ.

Работа службы ориентирована на гибкое приспособление всей хозяйственно-коммерческой деятельности предприятия к изменениям экономической ситуации в стране, учет требований потребителей и сочетает в себе комплексные работы экономического, планирующего, технико-производственного, бытового и исследовательского характера.

Цели службы маркетинга сводятся к удовлетворению потребностей покупателей и к снижению затрат за счет более полного использования потенциала предприятия.



ИСПОЛЬЗОВАНИЕ РЕЗУЛЬТАТОВ ЭКОНОМИЧЕСКОГО АНАЛИЗА ДЛЯ СОВЕРШЕНСТВОВАНИЯ ДЕЯТЕЛЬНОСТИ ПРЕДПРИЯТИЙ СФЕРЫ ОБСЛУЖИВАНИЯ

Ким Виктория Сергеевна

научный руководитель Тяпкина Наталья Владимировна

ГОУ СПО «Нижегородский технологический техникум», г. Нижний Новгород

Основной целью работы является разработка путей для снижения себестоимости выпуска продукции на основе чего, будет достигнуто снижение цен на продукцию предприятий массового питания, что привлечет увеличение количества посетителей этих предприятий.

Объект исследования: ресторан «Токио».

Задачи:

- Исследование производственно-финансовой деятельности предприятия;
- Объективная оценка деятельности;
- Разработка рекомендаций по совершенствованию финансово-хозяйственных показателей.

Считаю, что рекомендации, разработанные в ходе исследования предприятия, могут быть применимы для совершенствования деятельности всех предприятий массового питания.

В работе использованы следующие методы анализа: опрос и наблюдение, сводки и группировки, технико-экономических расчетов, графический, балансовый.

Основной объем работы составляет исследование маркетинговой политики в сфере обслуживания, анализ себестоимости выпуска основного ассортимента продукции собственного производства предприятия массового питания, анализ эффективности использования основного и оборотного капитала, эффективности использования кадров, финансовых ресурсов предприятия.

Исследование проводилось на основе экономических показателей ресторана «Токио», который специализирован на производстве блюд японской кухни. Выбор анализируемого предприятия был случайным – я руководствовалась возможностью доступа к показателям этого предприятия. Однако, исследование показало, что предприятие имеет черты деятельности, характерные для всех предприятий массового питания, что позволило мне сделать выводы которые могут быть учтены всеми предприятиями.

Проведенные в работе исследования позволили выработать конкретные рекомендации по повышению эффективности деятельности предприятия. Особую ценность исследования является возможность применения разработанных рекомендаций для оптимизации деятельности всех предприятий сферы обслуживания.

АНАЛИЗ АССОРТИМЕНТНОЙ ПОЛИТИКИ ТОРГОВЫХ ОРГАНИЗАЦИЙ Г.Н.НОВГОРОДА В ОТНОШЕНИИ СНЕКОВ

Скобелин Михаил Сергеевич

научный руководитель Красильникова Елена Валерьевна

ГОУ СПО «Нижегородский технологический техникум», г.Нижний Новгород

Перекусить на ходу - стало обычным явлением XXI века. Сегодня, в связи с возросшим темпом жизни современного общества все меньше и меньше времени остается на традиционный прием пищи за обеденным столом. Рынок снеков является одним из перспективных сегментов российского рынка продуктов быстрого питания: чипсы, сухарики, рыбные снеки, морепродукты, орешки, экструдированные снеки, попкорн, соленые крендельки. Это обуславливает



актуальность темы.

Объект моего исследования – «снеки», цель исследования – анализ ассортиментной политики торговых фирм-лидеров: на примере крупных, однородных по площади, типу и специализации – гипермаркетов «Карусель» и «О'кей» г.Н.Новгорода.

Исследование ассортимента снеков я проводил по трем направлениям: широте, устойчивости и степени новизны. Анализ показал, что в обоих магазинах достаточно широкий ассортимент снековой продукции, но наиболее рациональную политику проводит магазин «Карусель», т.к. сумел обеспечить устойчивость ассортимента и разнообразить его за счет товаров-новинок. Использование социологического метода (разработал анкету и провел опрос 50 респондентов), подтвердило, что в «Карусели» формированию ассортимента снеков уделяется больше внимания, учитывается своеобразие потребления снеков в России (в основном, как закуски к пиву) и связанной с этим сезонности продаж. С другой стороны в ассортиментной политике прослеживается репозиционирование продукции, как внесезонной, и как самостоятельного продукта быстрого питания.

- Ситуация на рынке снеков неоднозначна. Рынок прогрессивно развивается (результаты можно оценить на примере крупных магазинов).

- Ассортимент снеков формируется в таких направлениях, как: сокращение («невостребованного»), расширение (за счёт новинок), стабилизация, обновление, совершенствование (оптимизация), гармонизация.

- Необходимо более тщательно подходить к анализу мнений потенциальных потребителей, проводя социологические опросы, выставки-продажи, покупательские конференции, дегустации, для своевременной корректировки ассортиментной политики.

- Считаю целесообразным изучать инновационный опыт зарубежных фирм по позиционированию ассортимента снеков, но органично проводить политику в отношении отечественной продукции («Покупай Российское!», «Покупай Нижегородское!»). Набор снеков, предлагаемый отечественной индустрией, как правило, демонстрирует высокое качество по разумной цене, привлекательным является их безопасность для потребителя (min канцерогенных веществ, max - полезных), выраженные направленные свойства.

ПРОБЛЕМА ФАЛЬСИФИКАЦИИ ЮВЕЛИРНЫХ ИЗДЕЛИЙ

Шумилкина Екатерина Андреевна

научный руководитель Яснева Людмила Анатольевна

ГОУ СПО «Нижегородский технологический техникум», г.Нижний Новгород

Ситуация, сложившаяся на потребительском рынке в связи с массовым поступлением фальсифицированной продукции вызывает тревогу и озабоченность не только у миллионов наших сограждан, но и у всех добросовестных российских предпринимателей и зарубежных инвесторов. Сформировался мощный сектор теневой экономики, оказывающий активное противодействие усилиям государства по формированию цивилизованного рынка. Ежегодно бюджет страны теряет миллиардные суммы налоговых поступлений. Помимо прямого ущерба экономике страны и незаконного обогащения «теневых сторон», сложившаяся ситуация наносит прямой урон международному престижу России, ограничивается приток в страну инвестиций.

По утверждению экспертов, до 30% товаров народного потребления на российском рынке - поддельные, каждое второе ювелирное изделие фальсифицировано.

Результаты анкетного опроса 100 респондентов, жителей города Нижний Новгород показал, что 83% из них обеспокоены проблемой фальсификации товаров, 70% сталкивались с покупкой некачественных товаров, 8% непосредственно с покупкой фальсифицированных ювелирных товаров, 80% опрошенных респондентов свои надежды на улучшение ситуации связывают с усилением роли государства в защите рынка от фальсифицированной продукции. Свыше 65%



считают возможным понести дополнительные затраты, связанные с использованием методов, способных защитить потребителя от фальсифицированной продукции.

Если фальсификация программного обеспечения, аудиопродукции для покупателей обобщается только потерей материальной, то подделка ювелирных товаров наносит:

- психологический вред, так как ювелирные товары в основном служат памятным дорогим подарком для любого человека;

- негативное действие на здоровье человека, так как ювелирные изделия, изготовленные из драгоценных камней некоторых месторождений имеют повышенную радиоактивность;

- материальный ущерб, так как разница в стоимости «самоварного» золота или вставки из синтетических камней и природных камней велика.

Назрела необходимость в улучшении функционирования всей системы защиты рынка от недоброкачественной продукции. Для этого необходимо объединение усилий государства, поставщиков товаров и покупателей.

Необходимо создать на рынке такие условия, когда незаконная деятельность «черного» и «серого» ювелирного бизнеса потеряет свою экономическую целесообразность.

Для эффективной борьбы с выпуском фальсифицированной продукции необходимо:

- совершенствовать законодательную базу по формированию цивилизованного ювелирного рынка, исключению случаев бесконтрольного производства ювелирных товаров и их реализации физическими лицами;

- осуществлять меры по поддержке отечественных производителей за счет повышения пошлин на ввозимую ювелирную продукцию из-за рубежа, освобождения предприятий от уплаты НДС при покупке драгоценных металлов и камней, облегчения процесса получения лицензии для вывоза ювелирных изделий за рубеж.

ОБЕСПЕЧЕНИЕ КОНКУРЕНТОСПОСОБНОСТИ СФЕРЫ ГОСТИНИЧНЫХ УСЛУГ

Белых Ирина Витальевна

научный руководитель Прахова Татьяна Николаевна

*ГОУ ВПО Нижегородский государственный архитектурно-строительный
университет, г. Нижний Новгород*

Туризм является крупнейшей сферой деятельности по оказанию услуг, а гостиничный бизнес - важнейшая часть сферы обслуживания, связанная с туризмом. На сферу гостиничных услуг приходится основная часть поступлений средств от туризма. Российская сфера гостиничных услуг в настоящее время отстает в своем развитии из-за ряда проблем связанных с материальными ресурсами, но главным образом из-за неправильного понимания термина «гостиничная услуга». В западном понимании это гостеприимство, щедрость и дружелюбие, в Российском – гостиничное хозяйство как совокупность гостиниц всех типов. В современных условиях перед организациями сферы гостиничных услуг встает проблема оптимизации системы управления, поиска новых форм и методов повышения эффективности работы гостиничных предприятий.

В работе проведены классификация и анализ рисков в индустрии гостеприимства, проанализированы потребительские и хозяйственные риски гостиничных комплексов, предложена методика выявления хозяйственных рисков и эффективные методы управления.

Для обеспечения эффективного и результативного управления при минимальных затратах предложены графические методы анализа результатов контроля процессов оказания гостиничных услуг. К ним относятся графики, показывающие соотношение показателей качества гостиничных услуг за разные периоды времени, динамику показателей (круговой и ленточный график), а так же графики, позволяющие проанализировать причины дефектов (диаграмма Парето и диаграмма Исикава).



В заключение предложен комплекс мероприятий позволяющих повысить качество оказываемых услуг и, соответственно, конкурентоспособность предприятий индустрии гостеприимства.

РАЗВИТИЕ СИСТЕМЫ МАТЕРИАЛЬНОГО СТИМУЛИРОВАНИЯ КАК СОСТАВЛЯЮЩЕЙ ИНТЕНСИФИКАЦИИ ПРЕДПРИЯТИЙ ПРОМЫШЛЕННОСТИ

Челомин Александр Владимирович

научный руководитель Дмитриев Михаил Николаевич

*ГОУ ВПО Нижегородский государственный архитектурно-строительный
университет, г.Нижний Новгород*

Резерв повышения эффективности использования основных фондов и производственных мощностей предприятий заключается в сокращении времени внутрисменных простоев оборудования, которые достигают 15—20% всего рабочего времени и зависит от квалификации кадров, мастерства рабочих, обслуживающих машины, механизмы, агрегаты и другие виды производственного оборудования.

Необходимо стремиться, чтобы тарифы, а по возможности и вся заработная плата были бы скорректированы на рост цен если не 1:1, то в той пропорции, которую максимально позволяет спрос на продукцию предприятия при повышении им цен.

Работа по совершенствованию нормирования труда в новых условиях должна быть максимально направлена на повышение качества норм, и, прежде всего, на обеспечение равной напряженности норм для всех видов труда и для всех групп служащих.

Равная напряженность норм на различных производственных участках достигается либо за счет установления равных или близких по численному значению коэффициентов напряженности на отдельные элементы трудового процесса (прием, операция и т.п.) или виды работ, либо путем учета в нормах определенного уровня интенсивности труда.

О равной напряженности норм можно судить на основе их сравнения с данными, полученными в результате проведения хронометражных наблюдений по наиболее важным или часто повторяющимся видам работ (операций). Отклонения в пределах +/- 10% считаются нормальными. При оценке норм необходимо учитывать степень соответствия существующих организационно-технических условий на отдельных рабочих местах нормативным.

Если фактические организационно-технические условия отклоняются от заложенных в нормах труда, затраты труда отдельных работников значительно возрастут или, наоборот, снизятся. Организационно-технические условия на таких рабочих местах необходимо привести в соответствие с нормативными или пересмотреть норму.

Оплата труда с учетом совокупности других факторов оказывает воздействие на прибыль и конкурентоспособность предприятия, поэтому основная задача предприятия состоит в том, чтобы разработать такой механизм материального стимулирования, который нацеливал бы трудовые коллективы на достижение высоких конечных результатов.

ПЛАНИРОВАНИЕ РИСКОВ В СИСТЕМЕ ЭКОНОМИЧЕСКОЙ БЕЗОПАСНОСТИ ПРЕДПРИЯТИЙ

Селишева Светлана Игоревна

научный руководитель Губанов Роман Сергеевич

АКАДЕМИЯ ФСИН РОССИИ, г.Рязань

Осуществление рыночного предпринимательства в любой его форме связано с риском.



С целью достижения наиболее высокого уровня экономической безопасности предприятие должно следить за обеспечением максимальной безопасности основных функциональных составляющих своей работы.

Существование рисков как неотъемлемой части предпринимательской деятельности привело к необходимости разработки конкретных методов и приемов их выявления при принятии и реализации управленческих решений.

Для эффективного управления риском на предприятиях может создаваться специальное подразделение — отдел управления рисками. Во главе его стоит риск-менеджер, который занимается исключительно проблемами управления риском и координирует деятельность всех подразделений в плане регулирования риска и обеспечения компенсации возможных потерь и убытков. Риск-менеджер формирует организационную структуру управления риском на предприятии и разрабатывает основные положения и инструкции, связанные с этой деятельностью.

Риск-планирование на предприятии базируется на использовании трех основных его систем:

1. Перспективного планирования деятельности предприятия.
2. Текущего планирования деятельности предприятия.
3. Оперативного планирования деятельности предприятия.

Существуют четыре основных варианта поведения в потенциально рискованных ситуациях: игнорирование самого факта возможности риска, избегание риска, хеджирование риска, перелача риска.

Методы идентификации и учета фактора риска, равно как и умение выполнять финансовые вычисления исключительно важны для финансового менеджера, а, точнее, для любого специалиста, которому приходится иметь дело с анализом, обоснованием или принятием решений финансового характера. Соответствующие методы входят в число ключевых в арсенале методов количественной оценки специалиста финансовой службы

Анализируя основные виды рисков, можно сделать вывод о том, что все риски находятся на одном уровне.

СОВЕРШЕНСТВОВАНИЕ СИСТЕМЫ СТИМУЛИРОВАНИЯ И МОТИВАЦИИ ТРУДА В ОРГАНИЗАЦИИ

Карпенко Ольга Петровна

научный руководитель Урядова Т.Н.

ФГОУ ВПО «Ставропольский государственный аграрный университет»

Скудность мотивации и неразвитость потребностей, удовлетворяемых посредством трудовой деятельности, делают работника трудноуправляемым, практически неподвластным к стимулированию.

Важнейшим фактором выхода национальной экономики из кризиса является материальная заинтересованность работников в результатах своего труда. Современные условия хозяйствования требуют коренных изменений в организации материального и нематериального стимулирования, ставится задача сбалансировать индивидуальность каждого работника и групповые мотивы.

Основной проблемой современного управления персоналом является формирование эффективной системы материального и нематериального стимулирования труда и основ психологического гуманного управления работниками.

В условиях невозможности более широкого применения материального стимулирования или в условиях его демативирующего влияния все более практический интерес имеет нематериальное стимулирование труда.

Особый интерес, по нашему мнению, представляет апробация методики формирования работоспособной команды, основанная на оптимальном подборе и распределении ролей в соответствии с устойчивыми комплексами характерологических качеств человека. Это позволяет



сочетать индивидуальные и групповые мотивации и скорректировать коллектив для повышения эффективности его функционирования.

Целью исследования является разработка системы мер по совершенствованию действующей системы мотивации труда персонала конкретной организации.

В качестве объекта исследования выбран Александровский сельскохозяйственный колледж, расположенный в Александровском районе Ставропольского края и являющийся государственным образовательным учреждением.

Основными методами исследования являются анкетирование, социологическая оценка социотипов.

ПЕРСПЕКТИВЫ РАЗВИТИЯ СЕВЕРО - КАВКАЗСКОГО ФЕДЕРАЛЬНОГО ОКРУГА КАК ЭЛЕМЕНТ РЕАЛИЗАЦИИ СОЦИАЛЬНО- ЭКОНОМИЧЕСКОЙ СТРАТЕГИИ РОССИИ

Бондаренко Юлия Александровна, Колядина Олеся Сергеевна,

Осин Евгений Андреевич

научный руководитель Лапина Е.Н.

ФГОУ ВПО «Ставропольский государственный аграрный университет»

г. Ставрополь

В современных условиях необходимо осознание роли социального и экономического развития отдельных территорий России, которое отражается на национальном достоянии страны, позиционировании страны в глобальной экономике, безопасности мира, на сохранении планеты, на сохранении коренных народов и их традиционных знаний, на инновационном развитии страны и модернизации экономики.

Развитие Северного Кавказа становится частью реализации социально-экономической стратегии России. Это закономерное следствие перехода от советского периода к открытой модели развития страны. Для России важно, как будут протекать процессы социального и экономического развития Кавказа. Поэтому России необходимо сосредоточить особое внимание на развитии южных территорий.

Сложившиеся уровень и качество жизни в регионах Кавказа и их муниципальных образованиях пока что не позволяют в достаточной мере большинству населения решать накопившиеся проблемы. Это связано с низким уровнем государственной поддержки, нерациональным использованием бюджетных средств, отсутствием стратегических программ развития.

В связи с этим необходимо пересмотреть традиционные подходы и концепции развития южных территорий России. На наш взгляд, для эффективного развития Северо - Кавказского Федерального округа как элемента реализации социально-экономической стратегии России необходимо сформировать и реализовать определённый концептуальный подход, который должен включать 3 стратегических направления развития СКФО. А именно:

1. Эффективное развитие экономики региона путем развития приоритетных производственных отраслей, обеспечивающих высокие темпы экономического роста;
2. Развитие инфраструктуры жизнедеятельности, создание условий для сохранения и развития человеческого потенциала, повышения эффективности предоставления населению социальных услуг;
3. Организационная и нормативно-законодательная деятельность, направленная на повышение конкурентоспособности региона, создание благоприятного предпринимательского и инвестиционного климата, развитие инфраструктуры бизнеса, совершенствование системы государственного управления.

Реализация Концепции позволит улучшить инвестиционный климат, максимизировать уро-



вень государственной поддержки, повысить социальные показатели Кавказского региона хотя бы до уровня среднероссийских, а также решить множество проблем, являющихся наиболее актуальными для местного населения.

ФОРМИРОВАНИЕ ПРОФЕССИИ СОВРЕМЕННОГО БУХГАЛТЕРА – СПЕЦИАЛИСТА ВНУТРЕННЕГО И ВНЕШНЕГО АУДИТА

Назарова Диана Дмитриевна

научный руководитель Мариненко Анна Александровна

ФГОУ ВПО «Ставропольский государственный аграрный университет»

С момента зарождения идеи письменной регистрации фактов экономической жизни в специальных (бухгалтерских) книгах до современного уровня понимания и постановки бухгалтерского дела человечество прошло большой путь.

Руководство организации должно уделять большое внимание созданию детальных должностных инструкций для работников, связанных с материальной ответственностью, бухгалтерским учетом и выполнением контрольных функций. При отсутствии четкого распределения прав и обязанностей работников значительно затрудняется определение виновности или невиновности конкретного лица, что ведет к безответственности отдельных работников.

Должностные обязанности специалистов по бухгалтерскому делу и главного бухгалтера определены в Квалификационном справочнике должностей руководителей, специалистов и других служащих, утвержденном постановлением Минтруда России от 21.08.98 № 37 (с измен. от 12.11.2003).

Еще в середине прошлого века в определениях бухгалтерского учета основное внимание концентрировалось на традиционных функциях бухгалтера, связанных с ведением счетов.

Современный бухгалтер занимается не только ведением счетов, но и осуществляет обширную деятельность, включающую планирование и принятие решений, контроль, обзор деятельности предприятия, ее оценку, информирование руководства о потенциальных опасностях и резервах, внутреннее аудирование. Он обязан удовлетворять потребности тех, кто использует учетную информацию, независимо от того, являются ли они внутренними или внешними потребителями этой информации.

Требования к финансистам растут с каждым днем. Иногда уже недостаточно знания бухгалтерского и налогового учетов и диплома о высшем образовании. Все чаще от бухгалтеров требуют отличного навыка работы с правовыми базами, специальными программами и нормативными актами. Бухгалтеры стараются выйти на новый уровень: повышают квалификацию, обучаются на различных курсах.

Выбранная организацией учетная и балансовая политика оказывает существенное влияние на величину показателей себестоимости продукции, прибыли, налогов на прибыль, добавленную стоимость и имущество, показателей финансового состояния организации. Следовательно, учетная и балансовая политика организации является важным средством формирования величины основных показателей деятельности организации, налогового планирования, ценовой политики. Без ознакомления с учетной и балансовой политикой организации, нельзя осуществлять сравнительный анализ показателей деятельности организации за различные периоды и тем более сравнительный анализ различных организаций.



ЖИЗНЬ В ДОЛГ

Баряева Александра Евгеньевича

научный руководитель Тетуева Гульбахар Эскандеровна

МОУ «средняя школа №3, г. Когалым, ХМАО-Югра

Возможность и желание человека жить в долг — один из важнейших критериев, характеризующих стабильность в обществе. Давно известно, что жизнь в долг более выгодна, чем на собственные средства. **Кредит** (лат. creditum – ссуда) – ссуда в денежной или товарной форме на условиях возвратности, платности и срочности

Кредитор предоставляет ссуду на время, оставаясь собственником ссуженной стоимости. **Заемщик** получает ссуду и обязуется ее возвратить к обусловленному сроку

Развитая система кредита позволяет нам не откладывать надолго получение благ. Но все не так просто, как может показаться на первый взгляд. Федеральная антимонопольная служба, изучив российский рынок потребительских кредитов, пришла к выводу, что банки обманывают население, скрывая реальные процентные ставки по займам. Банкиры же в ответ отметили, что использование скрытых тарифов при кредитовании – общая практика рынка и они пока не собираются от нее отказываться. Дело в том, что обычно потребителю кредитных услуг сообщают не все важные для него цифры. Например, говорят о годовой процентной ставке, но часто «забывают» рассказать о комиссии за открытие кредитной линии, за ведение расчетно-кассовых операций, возможностях досрочного погашения займа. Или напротив, увлекательно заывают кредитом без первоначального взноса, но умалчивают о внушительной процентной ставке. На мой взгляд, собрать необходимую информацию особого труда не составляет, однако наши граждане не очень утруждают себя выяснением таких сведений. Что, конечно, на руку продавцам. Потенциальный заемщик должен быть ознакомлен с условиями кредитования перед тем, как он сделает первые шаги для получения займа. В российском законодательстве подобные нюансы прописаны весьма расплывчато, а правовая грамотность населения оставляет желать лучшего. И хотя степень риска можно уменьшить, но определенный риск всегда присутствует. Жизнь показывает, что, беря в долг, всегда надо помнить о связанной с этим ответственностью. Надо помнить о том, что «берешь чужие и на время, а отдаешь свои и навсегда». Поэтому, выгодно ли жить «в кредит» именно Вам – не знаю: ответьте на этот вопрос сами.

ОПРЕДЕЛЕНИЕ ЭФФЕКТИВНОГО СТИЛЯ РУКОВОДСТВА В СОВРЕМЕННЫХ ЭКОНОМИЧЕСКИХ УСЛОВИЯХ

Шекочихина Анастасия Николаевна

научный руководитель Шекочихина Лариса Александровна

МОУ Глазковской СОШ Мичуринского района Тамбовской области, с. Глазок

На рынке труда сегодня происходят серьезные изменения, требующие соответствующих корректив в таких сферах, как отношение к работникам, политика их привлечения, удержание и мотивация.

Предметом исследования стали стратегии менеджмента, инновационные решения старых проблем. В работе я хотела выявить стиль руководства, адаптировать стратегии менеджмента к новой обстановке, чтобы достигнуть максимальной продуктивности, качества и доходности. Работа основана на изучении различных стилей менеджмента и на результатах социологического опроса. В ходе работы было установлено, что стиль менеджмента, основанный на традиционной концепции, эффективный при управлении людьми, родившимися в период демографического взрыва, не подходит для работы с теми, кто составляет рабочую силу, двигающую современную экономику.



В современных условиях особенно важно максимально использовать навыки каждого сотрудника и предоставлять ему возможности для личного роста и развития. Важно контролировать, побуждать и помогать сотрудникам, чтобы, с одной стороны, создать все условия для наиболее полной реализации их профессионального багажа, с другой стороны — сформировать желание трудиться качественно и производительно.

Системы участия работников в прибыли следует рассматривать не столько как способ платить работникам, сколько как способ управлять процессом труда, контролировать его так, чтобы постоянно стимулировать совершенствование производства за счет рационализаторской деятельности людей. Процесс управления персоналом требует следования определенной тактике, основанной на здравом смысле. Необходимо быть последовательными во всех начинаниях. Но выработанные стратегии иногда бывает нужно изменять в соответствии с требованиями клиента или покупателя.

Традиционным ценностям, таким как безопасность, лояльность, следование правилам, сегодня приходят на смену вызов, веселье, независимость и открытые возможности.

Перемены порождают возбуждение, возбуждение – интерес, интерес – креативность, креативность – и инновационные идеи, а инновационные идеи – новые концепции, новые товары, услуги и продукты для мировых рынков.

ПРОБЛЕМА ВЫБОРА УПРАВЛЕНЧЕСКОГО РЕШЕНИЯ В УСЛОВИЯХ МНОГОКРИТЕРИАЛЬНОСТИ НА ПРИМЕРЕ ОТДЕЛЬНОЙ КОМПАНИИ

Анчутина Анна Сергеевна

научный руководитель Пруцкова Лариса Алексеевна

ЧОУ «Гимназия №1», г. Новороссийск

Актуальность данного исследования заключается в том, что компании часто сталкиваются с проблемами выбора решения, эффективность которых описывается не одним критерием. Особенно важны теоретическая основа, использование методов вычисления при выборе решения, когда речь идёт о развитии, расширении организации. Рассматриваемая в работе компания «НТК» на рынке с 2005 года, и занимается предоставлением услуги беспроводного доступа к сети Интернет (www.skline.ru).

Цель работы – проанализировать каждый из путей развития организации, выбрать наиболее подходящий, опираясь на результаты вычислений в соответствии с выбранными методами, дать рекомендации организации «НТК».

На основе SWOT-анализа выявлены причины необходимости расширения. Выбраны три альтернативы решения проблемы расширения компании. Отобран набор критериев, которые наиболее качественно характеризуют успех каждой альтернативы. Оценена важность каждого критерия по 10-балльной шкале, найден коэффициент важности, дана оценка каждому из решения по 10-балльной шкале.

В данном исследовании использованы количественные методы выбора управленческого решения: метод максимальной взвешенной суммы, метод гарантированных достоинств и недостатков, метод взвешенного произведения, метод близости к идеалу. Применение методов выбора оптимального решения в условиях многокритериальности показали, что с меньшим риском фирма добьётся успеха при принятии второй альтернативы, которая характеризуется обслуживанием клиентуры близлежащих городов через агентов, занятых в однородной деятельности.

На основании проделанной работы можно сделать следующие выводы:

Для успешного принятия решения важны определение целей, которых стремится достичь организация, анализ и диагностика ситуации, разработка оценочной системы, экспертная оценка и выводы. После этого решение принимается.

Таким образом, руководству следует принять во внимание результаты данного исследования и принять решение, которое приведёт организацию к успеху.



ФОРМИРОВАНИЕ СТРАТЕГИЙ СОЦИАЛЬНО-ЭКОНОМИЧЕСКОГО РАЗВИТИЯ РЕГИОНОВ РФ (НА ПРИМЕРЕ ВЛАДИМИРСКОЙ ОБЛАСТИ)

Ольшевская Юлия Игоревна

научный руководитель Новоселова Ирина Алексеевна

Муромский институт Владимирского Государственного университета, г. Муром

Экономический рост региональной экономики, улучшение жизни ее населения, стабильность экономической ситуации обусловлены повышением эффективности деятельности отдельных субъектов, величина которой свидетельствует о неодинаковом их вкладе в достижение высокого уровня развития национального хозяйства.

Главной из причин этого является использование различных конкурентных преимуществ регионов страны. В связи с этим, каждый регион РФ может быть конкурентоспособным только в тех направлениях своего развития, для реализации которых в нем есть необходимый экономический потенциал.

Сегодня регион – главный субъект социально-экономических и политических отношений.

Успешное функционирование региональной экономики во многом зависит от возможностей и умения региональных органов власти принимать оптимальные решения, учитывающие интересы центра и регионов. «Лицо» каждого региона определяется способами управления экономикой, социально-экономическими отношениями, экологической ситуацией, рациональным использованием региональных преимуществ, поиском методов сочетания федеральных и региональных социально-экономических интересов, которые могут находиться в противоречии.

Процесс социально-экономических преобразований в стране породил значительную дифференциацию населения, предприятий, регионов, в результате чего возникают явные и скрытые социальные конфликты. Для эффективного функционирования экономики в регионе в настоящее время необходимо иметь, прежде всего, благоприятную социальную среду.

Одним из важнейших направлений социально-экономического развития страны является формирование гармоничных и благоприятных региональных отношений. Для осуществления эффективной политики в сфере социально-экономических отношений необходимо иметь ясную и обоснованную концепцию развития региона. Цель работы состоит в решении научной проблемы формирования стратегий регионального социально-экономического развития.

Достижение данной цели предполагало постановку и решение следующих задач:

- выявить региональные аспекты социально-экономической политики, определяющие приоритеты при разработке комплекса мероприятий, обеспечивающих развитие регионов;
- выявить особенности социально-экономического развития регионов ЦФО;
- провести диагностику состояния и развития региональной инфраструктуры, и на этой основе уточнить характеристики инвестиционных процессов в регионе;
- обозначить стратегические приоритеты регионального социально-экономического развития на период до 2015 г.;
- определить способы повышения конкурентоспособности региональной экономики с целью обеспечения устойчивого социально-экономического развития национального хозяйства в целом.



ПЕРСПЕКТИВЫ РАЗВИТИЯ ТРАНСПОРТОРЕМОНТНОГО ЗАВОДА ЗАО «КАЛУГАТРАНСМАШ-СЕРВИС» НА ОСНОВЕ АНАЛИЗА ОБОРОТНЫХ АКТИВОВ

Валиахметова Гульнара Рамилевна

научный руководитель Якушев Анатолий Алексеевич

*Филиал Всероссийского заочного финансово-экономического института,
г. Челябинск*

Поддержание железнодорожных машин в рабочем состоянии, их модернизация, напрямую связаны со скоростью товарообмена в регионе. Существование и эффективная деятельность предприятия, обеспечивающего исправным парк железнодорожных машин в регионе задача актуальная.

Целью статьи является разработка мероприятия по совершенствованию существующей методики управления дебиторской задолженностью на предприятии ЗАО «Калугатрансмаш-сервис». Сферой деятельности предприятия является предоставление услуг по капитальному ремонту, техническому обслуживанию и модернизации железнодорожных кранов, путевой техники, укладочных кранов, моторных платформ, снегоочистительных и прочих машин.

Анализ финансового состояния предприятия, в т.ч. анализ состояния, структуры и динамики дебиторской задолженности позволил вскрыть причины нахождения предприятия в состоянии финансового кризиса. Имеет место низкая финансовая устойчивость и низкая ликвидность.

В целях повышения эффективности управления дебиторской задолженностью предложен ряд мероприятий и оценена их экономическая эффективность:

1 Факторинговая операция, как единовременная для погашения долгов позволит ему вернуть в оборот 6 376 тыс. руб., которые до этого были «омертвлены» в дебиторской задолженности. При этом расходы на осуществление факторинга составят 389,43 тыс. руб.

2. Для досрочного расчета за полученный товар в случае оплаты работ в 10-дневный срок, вместо 15-дневного срока покупателю предполагается скидка в размере 3% от общей суммы ремонта. Сокращение срока ремонта техники до 10 дней обеспечит сокращению срока пребывания техники в ремонте. Количество высвобождаемых дней за год примерно равно сроку ремонта одной дополнительной техники, т.е. вместо 10 единиц в год стали ремонтировать 11. Такие бонусы планируются применять постоянно.

Таким образом, применение разработанной методики управления дебиторской задолженностью привело к повышению финансовой устойчивости и ликвидности предприятия. Кроме того, предприятие будет конкурентоспособным и принесет пользу области.

СТРАТЕГИЧЕСКОЕ ПРОГНОЗИРОВАНИЕ РАЗВИТИЯ ООО «ПРОФИТ ЦЕНТР» НА ОСНОВЕ СТОИМОСТНОГО ПОДХОДА

Ворошилова Виктория Евгеньевна

научный руководитель Якушев Анатолий Алексеевич

*Филиал Всероссийского заочного финансово-экономического института,
г. Челябинск*

Сейчас наблюдается важная тенденция — отход от оперативного управления корпорацией ее собственников. Происходит полномасштабное разделение функций владения и управления. Актуальной задачей становится необходимость изучения отношений между акционерами и менеджментом, влияние моделей корпоративного управления на эффективность деятельности компании и соответственно на ее стоимость.

Компания ООО «Профит Центр» работает с 2004г., занимается производством деталями



и принадлежностями для подвижного железнодорожного состава. Для быстрой диагностики финансового состояния компании предлагается выделить показатели - рентабельность собственного капитала и рентабельность совокупного капитала. Рассмотрен показатель добавленной стоимости акционерного капитала (*SVA*). Показатель добавленной рыночной стоимости (*EVA*) оценивает доходы (*NOPAT*) и одновременно учитывает капитал, использованный для получения этих доходов. Можно заметить сходство движения традиционных показателей и показателей стоимости компании, но показатель Добавленной рыночной стоимости восстановился быстрее традиционных показателей после кризисных значений.

Авторы модели добавленной рыночной стоимости Стерн и Стюарт определили список поправок данных бухгалтерского учета, который насчитывает до 164 статей. Для упрощения и уточнения расчета проектируемых показателей стоимости компании в прогнозируемом периоде разработана формула расчета добавленной рыночной стоимости (*EVA*), с применением традиционного показателя рентабельность совокупного капитала (*ROA*).

На основании проведенного анализа и рекомендаций предлагается разработка нового направления развития компании. Это технология применения композиционных материалов - достаточно новая технология, которая требует детального анализа внедрения ее в производство.

Расчеты традиционных показателей эффективности управления финансами компании в прогнозируемом периоде имеют значения выше нормативных, однако имеют отрицательную динамику. Расчет инвестиционного проекта также дает положительный ответ по внедрению проекта в жизнь. Все показатели имеют значения выше нормативных.

Оценивая инвестиционный проект стоимостным методом, приходим к выводу о неэффективном решении. Показатель добавочной рыночной стоимости (*EVA*) к концу проекта имеет отрицательное значение, т.е. рыночная стоимость компании уменьшится. Показатель добавочного акционерного капитала (*SVA*) так же имеет отрицательное значение на конец прогнозируемого периода, т.е. акционерный капитал уменьшится. Следовательно, инвестиционный проект стоит отклонить, либо скорректировать.

Несмотря на сходство, каждый метод содержит свои «плюсы» и явные «промахи», вследствие чего рекомендуется использовать их комбинацию с последующим сравнительным анализом результатов.

РОЛЬ ЭФФЕКТИВНОГО УПРАВЛЕНИЯ ОБОРОТНЫМИ АКТИВАМИ В СИСТЕМЕ МЕР ПО СОХРАНЕНИЮ ФИНАНСОВОЙ СТАБИЛЬНОСТИ ЭКСПЛУАТАЦИОННОГО ВАГОННОГО ДЕПО ЧЕЛЯБИНСК

Журилова Галина Александровна

научный руководитель Граф Анастасия Андреевна

*Филиал Всероссийского заочного финансово-экономического института,
г. Челябинск*

Структура размещения имущества, а также эффективное управление им носит всегда острый характер, особенно в отношении оборотных активов. Решение столь трудной задачи осложняется в условиях существующего сейчас кризиса. Актуальность выбранной темы обусловлена недостаточным вниманием к управлению оборотными активами (*OA*) в общей структуре управления wybranного для исследования предприятия.

Целью данного исследования является разработка методики совершенствования управления *OA* Эксплуатационного вагонного депо Челябинск. Основным видом деятельности данного предприятия является осуществление текущего ремонта вагонов.

Анализ финансового состояния предприятия показал, что, несмотря на снижение объемов выполняемых работ на фоне общего сокращения перевозок, депо является финансово устойчивым и финансово независимым. Предприятие функционирует за счет собственных источников



финансирования, большая часть которых направлена на формирование низколиквидных активов. С другой стороны привлечение заемных краткосрочных источников ставит под угрозу платежеспособность депо в краткосрочной перспективе. Результативность деятельности предприятия на 01 октября 2009 г. имеет уровень в 8-10% (рентабельность активов и собственного капитала). Деловая активность предприятия значительно снизилась в сравнении с началом анализируемого периода. Это связано со снижением эффективности управления ОА. Решение руководства о введении режима неполного рабочего времени привело в конечном итоге к значительному снижению эффективности управления дебиторской задолженностью (ДЗ).

В качестве мер по совершенствованию управления ОА предлагается вывести сотрудников, непосредственно связанных с работой с клиентами, на режим полного рабочего времени и ввести в штатное расписание ставку бухгалтера по работе с дебиторами. Это позволит в дальнейшем предприятию применять в своей деятельности предоплатную систему расчетов. В совокупности затраты на данные предложения при условии их применения в течение 9 месяцев 2009 года составляют 385 854,40 рублей.

По результатам предложенных мероприятий составлена прогнозная отчетная документация по состоянию на 01.10.2009 г. Анализ финансового состояния по ней показал, что увеличение затрат при неизменном уровне реализованных работ не ухудшает финансовое состояние предприятия. Оно остается финансово независимым и устойчивым. Качественным сдвигом в управлении ОА явилось увеличение оборачиваемости ДЗ на 16,4 оборота, сокращение периода оборачиваемости активов на 81 день и снижение общего уровня ДЗ на 82% (4 903 685,10 руб.). Кроме того, это привело к мобилизации денежных средств и сокращению уровня заемных обязательств на 4 595 000,78 руб., а также к увеличению оборачиваемости кредиторской задолженности практически на 7 оборотов. В конечном итоге это исключает риск потерь от инфляции и неплатежей по ДЗ. Таким образом, поставленная в исследовании цель достигнута.

ФИНАНСОВАЯ СТАБИЛИЗАЦИЯ ПРЕДПРИЯТИЯ ПИЩЕВОЙ ПРОМЫШЛЕННОСТИ ООО «УРАЛЬСКИЕ ПРЯНИКИ» НА ОСНОВЕ ОЦЕНКИ ФИНАНСОВОГО СОСТОЯНИЯ

Колина Екатерина Викторовна

научный руководитель Якушев Анатолий Алексеевич

*Филиал Всероссийского заочного финансово-экономического института,
г. Челябинск*

Оценка финансового состояния предприятия играет немаловажную роль в эффективном его управлении независимо от экономической формации и времени года. В связи с этим тема данного исследования является актуальной.

Целью научной работы определена разработка программы эффективного управления капиталом предприятия ООО «Уральские пряники», основным направлением деятельности которого является производство мучных кондитерских изделий.

Анализ финансового состояния предприятия по данным бухгалтерской отчетности за 2008-2009 гг. показал, что оно имеет сверхнормативную задолженность по краткосрочным кредитам и обязательствам перед поставщиками, так как управление оборотными средствами организации нерационально. Финансовое состояние и результативность деятельности ООО «Уральские пряники» оценивается как неудовлетворительное, и, кроме того, велик риск его банкротства.

Для стабилизации финансового положения предприятия в работе предлагается сдать в аренду неиспользуемые производственные площади. В прогнозном периоде (2010 г.) это принесет дополнительный доход в размере 8,3 млн. руб. Закупить оборудование для расфасовки оливок. Приобретение обойдется предприятию в 3,1 млн. руб. Разгрузка склада путем реализации товаров повысит выручку организации до 2,9 млн. руб. Принять на аутсорсинг упаковывание



плодоовощных консервов. Чистые денежные потоки инвестиционного проекта по аутсорсингу составляют 925-928 тыс. руб. ежемесячно.

На основе рассчитанных доходов и издержек, связанных с реализацией предложенных мероприятий, проведен анализ составленной прогнозной отчетности предприятия (Бухгалтерского баланса и Отчета о прибылях и убытках) на 2010 г., который говорит о значительном улучшении финансового состояния и результативности деятельности ООО «Уральские пряники». Диагностика банкротства предприятия в прогнозном периоде свидетельствует о том, что оно является финансово устойчивым и риск банкротства минимален.

Таким образом, проведенное исследование показывает, что применение разработанной методики улучшения финансового положения организации эффективно, поскольку реализация предложенных мероприятий позитивно отразилась на финансовом состоянии предприятия, повысила его устойчивость и в целом репутацию на рынке. Об этом свидетельствует полученный Акт о внедрении результатов исследования в деятельность ООО «Уральские пряники».

ПЕРСПЕКТИВЫ РАЗВИТИЯ КОМПАНИИ ОАО «М.ВИДЕО» НА ОСНОВЕ УПРАВЛЕНИЯ ЕЕ ФИНАНСОВОЙ УСТОЙЧИВОСТЬЮ

Миронова Ксения Сергеевна

научный руководитель Якушев Анатолий Алексеевич

*Филиал Всероссийского заочного финансово-экономического института,
г. Челябинск*

В условиях сегодняшнего кризиса вопросы оценки и анализа финансовой устойчивостью выходят на одно из первых мест в области управления финансами российских предприятий. Определение финансовой устойчивости относится к числу наиболее важных экономических проблем предприятия, поскольку недостаточная финансовая устойчивость может привести к утрате платежеспособности и, в конечном счете, к банкротству. Поэтому данная тема исследования актуальна.

Целью данной работы является разработка предложений по укреплению финансовой устойчивости компании.

Объектом исследования является холдинговая компания ОАО «М.видео». Основной ее целью является владение, и управление контрольным пакетом акций Торговой сети «М.видео». Компания «М.видео» - одна из крупнейших российских розничных сетей по продаже электроники и бытовой техники.

Анализ финансового состояния и финансовой устойчивости компании показал, что она имеет в достаточном количестве собственных средств, формирующих активы. Компания не зависит от внешних источников финансирования. У нее уменьшается кредиторская задолженность. С другой стороны у компании не достаточно свободных денежных средств. У компании имеет место краткосрочная дебиторская задолженность в сумме 122011 тыс. руб., увеличившаяся за год на 41835 тыс. рублей.

Для расширения рынка сбыта и получения дополнительной прибыли разработан инвестиционный проект по открытию нового магазина бытовой техники в центре города Челябинска. Для создания магазина по предварительным расчетам потребуются первоначальные инвестиции в размере 11070 тыс. руб., которые компания планирует внести из собственных средств. Новый магазин будет находиться в «красной черте» города. Общая площадь магазина - 2800 кв. м. Экономическая оценка эффективности инвестиционного проекта показывает, что при планируемой выручке он окупится через шесть месяцев и позволит получить дополнительную прибыль в размере 11199 тыс. руб. Анализ показателей экономической эффективности проекта, абсолютных и относительных показатели финансовой устойчивости компании показал, что в результате его реализации сеть магазинов «М.видео» повысит экономические показатели деятельности и, как следствие, улучшит финансовое состояние.



МЕТОДИКА СНИЖЕНИЯ БАНКОВСКОГО РИСКА ПРИ ФИНАНСИРОВАНИИ ЛИЗИНГОВЫХ КОМПАНИЙ

Павлов Дмитрий Юрьевич

научный руководитель Мальшев Евгений Александрович

*Филиал Всероссийского заочного финансово-экономического института,
г. Челябинск*

В связи с существующей в России проблемой обновления производственных фондов, развитие института лизинга может рассматриваться, как один из важнейших способов обеспечить необходимыми капитальными вложениями потребности российской экономики.

Банк, при принятии решения о финансировании лизинговой компании, не может и не должен рассматривать ее, как просто организацию. Он должен учитывать специфику данного вида бизнеса, дополнительные риски лизинговой компании, связанные с вложениями зачастую в специфическое весьма дорогостоящее оборудование. Поэтому банку, помимо финансового анализа лизинговой компании, необходима количественная оценка качества лизингового портфеля, которая должна становится одним из определяющих факторов при принятии решения о ее финансировании. Таким образом, исследование, проведенное в работе, весьма актуально.

Основной целью работы является разработка методики количественной оценки качества лизингового портфеля потенциального заемщика.

На примере оценки кредитоспособности реальной лизинговой компании показана недостаточная эффективность существующей методики, предложены дополнительные критерии количественной оценки качества лизингового портфеля с помощью модели «CreditRisk+» компании CREDIT SUISSE и анализа диверсификации портфеля с помощью кривой Лоренца и оценки значения коэффициента Джини.

В результате получилась двух этапная методика количественной оценки качества лизингового портфеля:

- количественная оценка риска портфеля и способности лизинговой компании его обеспечить;
- количественная оценка диверсификации портфеля по клиентам, сигнализирующая о его возможной опасной концентрации.

Разработанная методология учитывает недостатки существующей в банке методике, связанные с недооценкой значимости лизингового портфеля для анализа финансового состояния лизинговых компаний.

В результате дополнительный анализ с помощью предложенной методики выявил дополнительные факторы риска, неучтенные существующей методикой, при оценке кредитоспособности исследуемой лизинговой компании, что подтвердило способность снижать риски при финансировании лизинговых операций.

ФИНАНСОВАЯ СТАБИЛИЗАЦИЯ ПОЛОЖЕНИЯ КОМПАНИИ ОАО «МАКФА» НА ОСНОВЕ УПРАВЛЕНИЯ СЕБЕСТОЙМОСТЬЮ

Федюшина Мария Сергеевна

научный руководитель Якушев Анатолий Алексеевич

*Филиал Всероссийского заочного финансово-экономического института,
г. Челябинск*

Компания ОАО «Макфа» является одним из лидеров на российском рынке макаронных изделий.

В первом полугодии 2009 года «Макфа» привлекла большой объем заемных средств на



строительство торгового комплекса в связи с чем, как показал анализ финансовой отчетности, ухудшилось ее финансовое состояние, снизились платежеспособность и ликвидность, и компания перешла в категорию предприятий с неустойчивым финансовым положением.

Для улучшения финансового состояния компании был разработан проект, направленный на снижение затрат, путем переработки возвратных отходов. Это позволит увеличить (высвободить) дополнительный объем денежных средств в оборот.

В качестве возвратных отходов принимается тесто, остающееся на стенках смесительной камеры и матрицы линии.

Суть предлагаемого мероприятия заключается в установке технологической линии по переработке возвратных отходов. То есть данная линия после переработки позволит использовать отходы в качестве исходного сырья (муки), и, следовательно, стоимость возвратных отходов станет равной стоимости сырья, но более низкого качества.

Для реализации проекта необходимо приобрести оборудование по переработке возвратных отходов, стоимость которого с доставкой и установкой составит 1950 тыс. руб. Внедрение предполагаемого оборудования позволит перерабатывать и реализовывать оставшееся тесто в виде муки, что принесет компании выручку в размере 1440 тыс. руб. за полугодие, а также повлечет снижение себестоимости продукции порядка 250 тыс. руб. за полугодие. Длительность мероприятия составит 4 полугодия. Поступления от реализации продукции начнутся со второго периода, то есть с первого полугодия 2010 года.

Благодаря реализации проекта у компании вырастет статья денежных средств, повысится ликвидность и платежеспособность компании. И к 1 полугодю 2011 года финансовое положение компании станет абсолютно устойчивым.

Таким образом, тема данной статьи является актуальной, особенно сейчас, в условиях финансового кризиса, когда многие предприятия имеют неустойчивое финансовое положение.

СОВЕРШЕНСТВОВАНИЕ ТЕХНОЛОГИИ УПРАВЛЕНИЯ СТРУКТУРОЙ КАПИТАЛА ООО «ЗДОРОВЬЕ» НА ОСНОВЕ ПРОЦЕССНОГО ПОДХОДА

Чернакова Василина Анатольевна

научный руководитель Якушев Анатолий Алексеевич

*Филиал Всероссийского заочного финансово-экономического института,
г. Челябинск*

Для того, чтобы эффективно конкурировать на рынке в настоящее время, необходима сертифицированная система менеджмента качества. Выдача сертификата - это подтверждение правильно разработанной, внедренной и действующей системы менеджмента качества. На конец 2007 года количество организаций, имеющих сертификаты систем качества, соответствующих требованиям МС ИСО (регламентирующие требования к системам менеджмента качества) серии 9001 версии 2000 г., во всем мире составляло 510 616, в том числе в США – 37026, Японии – 27385, Китай – 57783, Россия – 1517. Цифры говорят сами за себя. С принятием МС ИСО 9001:2000 в основу построения системы менеджмента качества организации официально заложен процессный подход, предполагающий определение сети бизнес-процессов компании и последующую работу по их улучшению. Методики моделирования являются в настоящее время одним из важнейших инструментов повышения эффективности бизнеса. Поэтому выбор темы предопределил ее актуальность.

Данная статья резюмирует исследование по повышению эффективности управления структурой капитала ООО «Здоровье», производящего приборы измерения, контроля и регулирования технологических процессов, на основе процессного подхода в рамках будущего проведения сертификации предприятия.

В результате проведенного анализа финансового состояния на основании документов бухгал-



терской отчетности предприятия было выявлено двукратное снижение основных показателей по сравнению с предыдущим периодом, структура капитала предприятия не является оптимальной.

Для управления структурой капитала предприятия была разработана методика оптимизации структуры капитала на основе процессного подхода, включающая в себя:

- модель управления структурой капитала в нотации IDEFO программы BPWin;
- регламент этого процесса;
- методическую инструкцию по применению процессного подхода для повышения эффективности управления структурой капитала.

В результате применения методики совокупный экономический эффект составит 96, 232 млн. рублей в год, в 3 раза превышающий показатель чистой прибыли предприятия на данный момент, что доказывает эффективность методики обеспечивает реализацию процессного подхода в соответствии с требованиями МС ИСО 9001:2000.

УЛУЧШЕНИЕ ФИНАНСОВОЙ УСТОЙЧИВОСТИ ОАО «МЕГАФОН» НА РЫНКЕ УСЛУГ СВЯЗИ В ПРОЦЕССЕ ИНТЕГРАЦИИ

Чурикова Мария Радиковна

научный руководитель Якушев Анатолий Алексеевич

*Филиал Всероссийского заочного финансово-экономического института,
г. Челябинск*

В современных экономических условиях важно сохранить финансовое положение компании, которое определяется его финансовым состоянием. Финансовая устойчивость компании является одной из ключевых характеристик финансового состояния, представляя собой наиболее емкий, концентрированный показатель, отражающий степень безопасности вложения средств в это предприятие. В связи с этим тема научной работы особенно актуальна в современных экономических условиях.

Цель исследования состоит в комплексной оценке платежеспособности и финансовой устойчивости компании ОАО «МегаФон» и корректировке комплекса мероприятий по их улучшению. Данная компания предоставляет услуги сотовой связи.

Анализ баланса показал, что компания придерживается устойчивой бизнес-политики. Компания перманентно выполняет свои финансовые обязательства перед бизнес-партнерами, что, в свою очередь, верифицирует ее как надежного контрагента и партнера, увеличивая рейтинг и позволяя строить и развивать бизнес на основе долгосрочного финансирования. Вместе с тем, доминирование в стратегии компании заемных источников финансирования несколько снижает ее финансовую устойчивость, ставя в определенную зависимость от финансовой политики кредиторов в частности, и глобального рынка кредитно-финансовых взаимоотношений.

Опираясь на результаты, полученные в ходе исследования, целесообразно видится операция поглощения другой компании с целью усиления положения на рынке услуг связи. Основным мотив проведения поглощения для ОАО «МегаФон» заключается в получении дополнительного дохода, обусловленного в частности эффектом синергии. В качестве компании-цели была выбрана организация ОАО «Связной Урал», занимающаяся розничной торговлей радио- и телеаппаратурой.

В ходе проведения промежуточной оценки инвестиционной привлекательности компании было выявлено, что она не является максимально привлекательной. Произведенные расчеты позволили определить, что коэффициент инвестиционной привлекательности компании равен 0,51, который в свою очередь не превышает удовлетворительный уровень инвестиционной привлекательности.

Одним из результатов сделки поглощения выступает достижение синергетического эффекта, который по расчетам составил 3129135 тыс. руб. Обоснованием целесообразности сделки поглощения является показатель ее эффективности, который составил 3112691 тыс. руб.



МИРОВОЙ ФИНАНСОВЫЙ КРИЗИС И ЕГО ВЛИЯНИЕ НА ЭКОНОМИКУ Г. МАГНИТОГОРСКА

Кузнецова Татьяна Олеговна и Кузьменко Влада Владиславовна

научный руководитель Бешимова Айгуль Кунсбаевна

МООУ «Санаторная школа-интернат № 2», г. Магнитогорск

Мировой финансовый кризис 2008 года — экономический кризис, проявившийся в форме ухудшения основных экономических показателей в большинстве стран.

Проблема экономических кризисов актуальна в настоящее время в нашей стране, так как мы находимся в нём. В настоящее время существуют лишь теории возникновения экономических кризисов, с которыми соглашаются или предоставляют свою точку зрения другие экономисты. Однако этот вопрос остается открытым и по сегодняшний день.

Гипотеза исследования: мы считаем, что нынешний финансовый кризис существенно повлиял на экономику г.Магнитогорска.

Цель исследования: изучение влияния финансового кризиса на экономику г. Магнитогорска, используя социологический опрос горожан.

В соответствии с целью и выдвинутой гипотезой поставлены следующие задачи:

1. Сравнить действие кризиса на мировую экономику, российскую и нашего города Магнитогорска. Обобщить пути выхода из кризиса.
2. Провести эксперимент в форме социологического опроса по исследованию влияния финансового кризиса на экономику г. Магнитогорска. Узнать, как отразился кризис на материальном положении семей, насколько процентов снизился их месячный доход.

Для получения информации мы составили анкету, которую раздавали родителям учеников, а также работникам Магнитогорского металлургического комбината. Нами было опрошено 100 жителей Магнитогорска.

Таким образом, ясно, что мировой финансово – экономический кризис существенно отразился на экономике г. Магнитогорска, так как градообразующее предприятие ММК снизило объемы производства, по официальным данным, на 20%. А доход работников комбината в период с 2008 по 2009 гг. сократился от 10% до 40%, по результатам опроса.

Всякий кризис имеет положительную сторону в том смысле, что люди стремятся понять случившееся, изменить что-то в лучшую сторону, получить урок и набраться мудрости для принятия верных решений.

ОЦЕНКА ФАКТОРОВ ПРОСТРАНСТВЕННОГО РАЗМЕЩЕНИЯ ОБСЛУЖИВАЮЩИХ ПРЕДПРИЯТИЙ

Бугров Сергей Александрович, Шавров Павел Дмитриевич

научный руководитель Минченко Михаил Михайлович

Лицей информационных технологий № 1537, г. Москва

Цель работы – реализация методики, обеспечивающей оценку пространственного размещения обслуживающих предприятий (предприятий сферы услуг).

Отсутствие предприятий, магазинов и складов, обеспечивающих конкретный конечный сервис (предоставление товара-услуги, бытовое обслуживание населения и т.п.) в какой-либо части региона приводит к необходимости логистического сервиса, приближающего потребителя к производителю конкретного товара или услуги. При этом возникают логистические наценки на товары потребления и услуги конечных подотраслей сервиса. Это делает актуальной решаемую в рамках данного исследования задачу изучения существующей между обслуживающими пред-



приятными и формирующими спрос на соответствующие услуги социально-экономическими агентами системы прямых и обратных связей, опосредованных действием других экономических агентов соответствующей территориальной системы.

Использованные методы: В основу разработки положены принципы построения геополя транспортной (логистической) наценки при максимальном уровне предоставления услуг на основе соответствующих математических моделей. Учитывается взаимное влияние населенных пунктов и зон хозяйствования различных типов (окружающая хозяйственная зона, удаленная хозяйственная зона) на транспортную наценку.

Основным результатом работы стала реализация математической модели выбора рационального места пространственного расположения нового обслуживающего предприятия в соответствии со следующими этапами:

- 1) на основе имеющихся исходных данных определяются параметры территории и выполняется ее дефрагментация на элементарные территориальные единицы;
- 2) для каждой из элементарных территориальных единиц выполняется расчет покупательной способности (потенциальный спрос) целевых групп потребителей в отношении соответствующих товаров или услуг;
- 3) выполняется процедура выбора наилучшего местоположения обслуживающего предприятия на основе сопоставления соответствующих математических оценок пространственной достижимости (с возможностью привязки к географическим координатам) и итоговых оценок логистических наценок.

ВЛИЯНИЕ ПРОЦЕССОВ ГЛОБАЛИЗАЦИИ НА ЭКОНОМИЧЕСКИЙ РОСТ

Геворгизов Яков Александрович

научный руководитель Минченко Михаил Михайлович

Лицей информационных технологий № 1537, г. Москва

Цель работы – выявление влияния глобализации на экономический рост, а также определение причинно-следственной зависимости между глобализацией и экономическим ростом. Объект исследования – процесс глобализации мировой экономики, заключающийся в росте объемов мировой торговли и активизации международного движения факторов производства. Предмет исследования – экономические отношения и связи, возникающие по поводу влияния глобализации мировой экономики на равенство стран мира по уровню благосостояния населения. Основным методом исследования стали модели экономического роста с включением факторов глобализации.

Наблюдаемые в последние годы процессы глобализации мировой экономики оказывают неоднозначное влияние на экономический рост государства, и имеют противоречивые последствия для его экономического развития. В условиях нарастания общемировой экономической нестабильности увеличивается число противников глобализации, которые рассматривают ее как основную причину кризисных явлений в мировой финансовой системе, четко обозначившихся в 2008 г. От степени влияния глобализации на экономическое развитие стран мира во многом будет зависеть выбор приоритетного направления экономической политики развитых и развивающихся стран, т.е. выбор вектора либерализации или вектора усиления протекционизма. В этой связи анализ влияния процессов глобализации на экономическое развитие стран мира становится чрезвычайно актуальной исследовательской задачей.

В результате выполнения работы: проанализированы основные тенденции глобализации мировой экономики в XX – начале XXI века; исследована теоретическая модель экономического роста страны, на основе которой определено влияние различных составляющих глобализации на экономический рост. Научно обоснована модель влияния международной торговли на эконо-



мическое неравенство стран мира в условиях увеличения разнообразия потребляемых товаров, что позволяет сделать вывод о возможном уменьшении экономического неравенства стран в процессе глобализации международной торговли.

БИЗНЕС — ПЛАН «ВЕСЕЛЫЙ ДЕЛЬФИН»

Ахметова Нелли Ильинична

научный руководитель Самарина Елена Викторовна

ФГОУ СПО Орский нефтяной техникум, г.Орск, Оренбургская область

Цели проекта:

- разработка и описание путей создания организации, предоставляющей развлекательные услуги, определение ее организационно-правовой формы;
- определение предполагаемого места положения создаваемой организации на рынке (рыночной ниши);
- описание услуг, которые организация будет предоставлять потребителям;
- анализ целесообразности создания подобной организации с точки зрения рентабельности и прибыльности;
- выбор оптимальных путей решения поставленных в проекте задач;
- разработка конкретных мероприятий, связанных с реализацией проекта.

Задачи для достижения поставленной цели следующие:

- разработка мероприятий по оказанию услуг населению города и области в сфере развлечения.
- расчет доходности предлагаемого аквапарка.

Объектом исследования является туристический гидроресурс города Орска.

Предмет исследования - культурно-развлекательный комплекс аквапарк «Весёлый Дельфин».

Этапы исследования:

1 этап подготовительный. На данном этапе проводится определение с целью и объектом исследования. Собирается информация подбирается литература.

2 этап исследовательский. На данном этапе изучаются отобранные источники, рассмотрение конкурентов.

3 этап организационный. На данном этапе проводится разработка документации, составление расчетов.

Работа состоит из введения, основных разделов, заключения и приложений.

Бизнес аквапарков зародился в России недавно - в конце 90-х. Первые аквапарки открылись в столице и старались соответствовать западным стандартам. С приходом бизнеса в регионы, качество начало страдать - зачастую под вывеской «аквапарк» скрывался обычный бассейн с водной горкой.

Сегодня ситуация меняется - бизнес растет, улучшается качество. Потребитель диктует условия и хочет отдыхать весело, необычно и безопасно. Целевая аудитория аквапарков - это семьи с детьми в возрасте до 13-15 лет. Именно на них стоит ориентироваться, не забывая при этом о том, что отдохнуть, поплывавшись в воде предпочитают молодежь, и люди преклонного возраста.

XXV Юбилейная Всероссийская конференция обучающихся
«ЮНОСТЬ, НАУКА, КУЛЬТУРА»



АВТОРЫ

2010



Абаев Николай Петрович	112	Ахметова Нелли Ильинична	590
Абдрахимова Яна Наильевна	332	Ахунова Эльмира Ильнуровна	459
Абдуллаева Камилат Тагировна	395	Бабина Ирина Викторовна	229
Абдуллаева Тамара Курбановна	393	Багенц Давид Сергеевич	325
Абдуллаева Тамара Курбановна	394	Бадмаев Бама Геннадьевич	462
Абдуллаева Тамара Курбановна	395	Баева Анастасия Викторовна	187
Абоев Ахсарбек	527	Байгужин Азат Ринатович	290
Абрамов Юрий Леонидович	374	Байда Марк Глебович	174
Абрамова Елена Ивановна	523	Бакайнова Наталья Дмитриевна	133
Абрамушина Евгения Леонидовна	498	Бакулина Мария Дмитриевна	270
Агапова Александра Валерьевна	567	Балашова Светлана Петровна	359
Агапова Н.А.	448	Балтиков Алексей Александрович	300
Агарков Олег Владимирович	286	Банеев Юрий Геннадьевич	133
Адьянова Е.С.	150	Баранов Максим Николаевич	475
Адьянова Е.С.	151	Барчукова А.Я.	114
Азаренок Анастасия Юрьевна	498	Баряева Александра Евгеньевича	578
Айдова Елена Михайловна	570	Басалаева Алёна Александровна	517
Акеньшина О. А.	249	Басангова В.Б.	457
Акимова Галина Владимировна	525	Баскаева Ж.Х.	358
Акимова Надежда	156	Батищева Елена Александровна	460
Аксакова О. П.	153	Батовский Сергей Геннадьевич	413
Аксенова Елена Евгеньевна	211	Батракова Наталья Ивановна	267
Аксенова Наталья Сергеевна	255	Бауэр Владислав Иванович	295
Аксунова Наталья Анатольевна	272	Бачурина Н. В.	185
Алагулова Татьяна Александровна	155	Бачурина Н. В.	351
Александрова Екатерина Михайловна	289	Бачурина Н. В.	352
Александрова Татьяна Сергеевна	119	Бачурина Н. В.	352
Алексеев Андрей Алексеевич	293	Бачурина Н. В.	380
Алексеев В.Г.	282	Башмакова Елена Владимировна	280
Алексеева Римма Робертовна	502	Баязитова Розалия Рафкатовна	188
Алешина Анастасия Геннадьевна	187	Бегунова Юлия Олеговна	546
Алиева Ольга Абаевна	404	Безручко Виктория Владимировна	306
Алпатова Наталия Владимировна	191	Безуглая Лина Викторовна	263
Алферова Елена Сергеевна	452	Белешкая Алла Юрьевна	198
Амброзьяк Анна Вадимовна	119	Белич Артем Александрович	460
Амирханова Лалита Чингисхановна	221	Белов Юрий Олегович	475
Андреев Сергей Александрович	283	Белова Дарья Юрьевна	296
Андряускас Сергей Вячеславович	158	Белозерских Любовь Ивановна	544
Анесян Феня Араратовна	319	Белокурова Екатерина Витальевна	139
Анчутина Анна Сергеевна	579	Белюсов Артем Михайлович	455
Арефьев Сергей Сергеевич	292	Белушенко Олеся Вячеславовна	285
Арианова Галина Васильевна	168	Белых Ирина Витальевна	573
Арианова Галина Васильевна	516	Беляева И.О.	473
Артюхова Софья Александровна	336	Бенюкова Т.А.	556
Артюнова Алла Михайловна	204	Бенюкова Татьяна Анатольевна	512
Архипова В.М.	385	Березин Михаил Владимирович,	331
Архипова Ольга Борисовна	480	Березуцкая Екатерина Александровна	155
Астахова Любовь Олеговна	282	Береснев Павел Олегович	412
Асфандияров Н.А.	417	Беркен-Хаева Л.И.	116
Ахметдинова Валентина Алесандровна	242	Бессонова Виктория Викторовна	403
Ахметов Ильнур Ямильевич	485	Бешерян А. А. , Жадеева М. В.	422



Бешимова Айгуль Кунсбаевна	588	Васильев Валерий Гаврильевич	175
Бикмурзин Андрей Геннадьевич	420	Васильева Вероника Сергеевна	230
Бирулина А.Ф.	550	Васильева Мария Валерьевна	174
Блайвас Дмитрий Максимович	567	Васина Елена Рюриковна	506
Блейх Н.О.	391	Ватаману Вера Алексеевна	192
Блинова А.В.	130	Велиева С.В.	364
Бобровская Галина Егоровна	118	Величко Ольга Борисовна	399
Богач Е.П.	216	Вербенко В.Н.	112
Богач Елена Петровна	227	Вербицкий Иван Иванович	491
Богданова Валерия Олеговна	489	Веревкин Михаил Борисович	435
Богданова Елена Леонидовна	152	Веровская Светлана Викторовна	279
Божко Евгений Сергеевич	424	Вечеря Елена Владимировна	328
Бойко Даниил Александрович	333	Вешкурцева Юлия Владимировна.	500
Бойкова Анна Вадимовна	321	Вилисова Галина Васильевна	517
Болонева Г.В.	460	Винникова Е. Г.	450
Болоцкая Анастасия Валерьевна	200	Винникова Мария Анатольевна	450
Болтенков Андрей Николаевич	563	Виноградова Анастасия Валерьевна	359
Болтенков Андрей Николаевич	564	Вист Елизавета Геннадьевна	328
Бондарева Анастасия Юрьевна	547	Власов Е.В.	289
Бондарева С.Р.	182	Власова Ксения Матвеевна	538
Бондарева С.Р.	548	Власова Ольга Александровна	538
Бондаренко Вероника Витальевна	525	Власова Ольга Владимировна	209
Бормина Л.В.	476	Водянкин Алексей Юрьевич	436
Бормотова Екатерина Александровна	559	Вокуева Александра Анатольевна	396
Бородина Олеся Игоревна	182	Волина Галина Николаевна	154
Борцова М. В.	362	Волков Богдан Николаевич	526
Босенкова Галина Ивановна	165	Волкова Юлия Сергеевна	260
Бочарова Г.Н.	353	Воробьева Дарья Сергеевна	275
Бочина Татьяна Геннадьевна	226	Воробьева Елена Сергеевна	177
Братченко Ирина Николаевна	245	Воробьева Ирина Владимировна	164
Браун Вячеслав Павлович	205	Воронин Алексей Михайлович	434
Брашко Евгения Владимировна	384	Воронина Екатерина Викторовна	248
Брашко Евгения Владимировна	559	Воронцова Алла Леонидовна	179
Брашко Иван Сергеевич	559	Воронцова Алла Леонидовна	545
Брич Елена Александровна	260	Воротова Анна Алексеевна	332
Буймилова Надежда Васильевна	193	Ворошилова Виктория Евгеньевна	581
Буймилова Светлана Владимировна	193	Воскресенская Светлана Юрьевна	230
Буканова С.А.	315	Востриков Ю.Б.	554
Бурлаченко Виктория Владимировна	461	Вострухин Александр Витальевич	436
Бусарова Виктория Сергеевна	522	Ву Елизавета Хаевна	534
Буянтуева Сэсэг Бимбаевна	185	Вячеславова Алёна Сергеевна	246
Бычкова Т. В.	469	Габбасова Л. М.	147
Вавин Данила Сергеевич	297	Габбасова Л. М.	466
Валиахметова Гульнара Рамилевна	581	Габдрахманов Роман	195
Валиуллина Ильдия Рустамовна	413	Гаврилов Дмитрий	168
Вануркина Анна Анатольевна	382	Гаврилова Валентина Петровна	145
Вардзелян Ламара Артуровна	144	Гаврилова Лидия Сергеевна	120
Варфоломеева Светлана Александровна	159	Газиева Азалия Игоревна	167
Варшавцев Лев Игоревич	300	Гайворонская Вера Александровна	455
Василетник Кристина Андреевна	119	Гайворонский Денис	299
Васильев Александр Васильевич	262	Гайтукиева Лидия Солсовна	482



Галеева Ирада Шамильевна	218	Гримова О.А.	265
Галиева О. В.	526	Гринштейн Т.Д.	223
Галиева О. В.	314	Гришанова Юлия Евгеньевна	569
Галиуллин Айрат Азаматович	286	Гришина Л. В.	146
Галицкая И. А.	307	Громова Виктория Васильевна	266
Галицкий Даниил Васильевич	307	Грошева Галина Анатольевна	333
Галкина Татьяна Юрьевна	443	Грунина Людмила Владимировна	155
Галкина Татьяна Юрьевна	443	Грынгазова З.А.	141
Гальчук Ильяна Владимировна	551	Губанов Роман Сергеевич	574
Гаранжа Анна Ивановна	343	Гудиев Олег Юрьевич	161
Гарлюпин Вячеслав Олегович	403	Гудим Ксения Вячеславовна	286
Гармоница Анна Сергеевна	168	Гудкова Елена Александровна	189
Гатаулина Ф. Ф.	290	Гуков А. Ю.	157
Геворгизов Яков Александрович	589	Гуков А. Ю.	157
Гелетина Надежда Сергеевна	310	Гуков А. Ю.	530
Генин Максим Юрьевич	327	Гуков Александр Юрьевич	158
Герасимова Наталья Николаевна	431	Гуков Александр Юрьевич	530
Гиленко А. С.	553	Гукова Наталья Васильевна	113
Гиленко А.С.	552	Гукова Наталья Васильевна	138
Гладкая Оксана Юрьевна	400	Гукова Наталья Васильевна	139
Гладкова Татьяна Евгеньевна	360	Гуляева Ирина Алексеевна	518
Глазкова Анастасия Сергеевна	406	Гуреева Дарья Евгеньевна	434
Глазкова Наталья Ивановна	311	Гуреева Мария Евгеньевна	434
Глотова Валерия Владимировна	140	Гурещкая Алина Сергеевна	194
Гобети Элиза	389	Гурещкая Елена Григорьевна	387
Голикова Анна Ивановна	539	Гуржапова Дулма Дымбрыловна	185
Головатая Анастасия Олеговна	118	Гурьевская Ксения Геннадьевна	190
Голубев Денис Юрьевич	467	Гурьянова Людмила Станиславовна	302
Голубев Роман Андреевич	417	Гусева Людмила Владимировна	238
Голубева Дарья Сергеевна	395	Гусева Людмила Владимировна	239
Голубева Кира Владимировна	432	Гусова Оксана Валерьевна	533
Голубенко Петр Геннадьевич	121	Гутиева Э.Т.	222
Голутво Анна Владимировна	532	Давидюк Елена Владимировна	504
Гольцова Мария Александровна	528	Давлетова А. И.	362
Гончар Лариса Адиковна	332	Давлетханов Вадим Игоревич	127
Гончаров Борис Борисович	122	Давыденко Евгений Владимирович	291
Гончаров Сергей Сергеевич	139	Данилов Сергей Александрович	479
Горбунов Дмитрий Евгеньевич	295	Даршт Мария Юрьевна	258
Гордеев Борис Александрович	432	Дарюшина Елена Викторовна	367
Гордеева Валерия Михайловна	113	Дасаева Жаннета Наилевна	252
Гордина Дина Борисовна	225	Дворянинов Денис Максимович	523
Горностаева Анна Александровна	570	Денисов Сергей Михайлович	166
Горяева Г.Э.	457	Денисова Евгения Георгиевна	127
Горячева Е.Г.	472	Деуниева Е.Н.	180
Граф Анастасия Андреевна	582	Джаджиева О.Е.	260
Грачева Н. Н.	561	Джаджиева О.Е.	261
Гребенникова Кристина Владимировна	384	Дзамукова Мария Родионовна	310
Гребенникова Мария Владимировна	239	Дзаурова Ася Сафарбековна	116
Гресь Олег	428	Дзаурова Лидия Абдурахмановна	268
Гречишников Юлиа Романовна	181	Дмитриев Михаил Николаевич	574
Григорьева Надежда Владимировна	364	Дмитриева Майя Владимировна	282



Дмитриева Н. В.	204	Ефрина Екатерина Геннадьевна	405
Дмитриева Наталья Викторовна	206	Ефименко В.Н.	293
Дмитриева Наталья Викторовна	249	Ефремов Петр Александрович	454
Дмитриева О.И.	324	Ефремова Д.Н.	261
Дмитриева Оксана Александровна	368	Ефремова Екатерина Вячеславовна	261
Дмитриева Ольга Ивановна	364	Жаринова Анжелика Вячеславовна	386
Дмитриева Ольга Ивановна	505	Жарких Е.В.	549
Дмитриева Ольга Ивановна	536	Жданов Максим Сергеевич	524
Додонова София Сергеевна	314	Жеребцов Александр Николаевич	288
Доева А.К.	568	Жеребцова Н.Н.	469
Долгирев Павел Евгеньевич	297	Жигалин Сергей Николаевич	445
Долгих Валерия Александровна	461	Жиганова С.В.	488
Долингер Маргарита Викторовна	287	Жирнова Юлия Владимировна	212
Долматова Т.В.	379	Жужгина Юлия Сергеевна	382
Доманский Александр Валерьевич	499	Жукова Елена Сергеевна	565
Донченко А.А.	294	Жуланова Е.П.	320
Донченко А.А.	424	Жулупова Наталья Михайловна	281
Донченко Максим Анатольевич	425	Журилова Галина Александровна	582
доцент	219	Забрыгина Татьяна Григорьевна	139
Дроздов Евгений Андреевич	144	Забрыгина Татьяна Григорьевна	140
Дрягалова Елена Александровна	360	Завадская Юлия Александровна	528
Дубинина Александра Андреевна	563	Заварзина Мария Романовна	401
Дубогрей Т. Ф.	346	Заводчиков Николай Андреевич	244
Дубровина Р.Н.	149	Зайцева Евгения	168
Дубровка А.М.	509	Закиров Руслан Бадриевич	485
Дубцова Юлия Юрьевна	310	Закотин В.Е.	121
Дуисеева Алина Романовна	344	Залевский Евгений Александрович	279
Дулова Екатерина Анатольевна	566	Засыпкин В.П.	209
Дурбан Ольга Николаевна	340	Захаренко Елена Викторовна	171
Дьяченко Диана Олеговна	311	Захаренко Елена Викторовна	375
Е.А.	340	Захарова Анастасия Олеговна	243
Евдокимова О.И.	136	Заходякин Г. В.	562
Евлахова Ольга Николаевна	312	Зверькова Елена Игоревна	443
Евстафьев Александр Константинович	272	Зеленина Л.Г.	553
Евтушенко Ксения Вячеславовна	260	Зеленчукова Диана Сергеевна	178
Егерва Александра Анатольевна	354	Землянушнова Надежда Юрьевна	437
Егорова Александра Николаевна	306	Землянушнова Надежда Юрьевна	439
Егорова Лариса Юрьевна	234	Зенчик Николай Романович	426
Егорова Юлия Юрьевна	485	Зимин Александр Олегович	110
Егорян Эмма	357	Зинатуллина Р.Р.	347
Елистратова А. Ю.	386	Зинина А. С.	560
Елькина О.С.	458	Зинковская В. Н.	412
Ельникова И. А.	184	Злобина Л. А.	426
Епимахова Е.Э. Сычева О.В.	119	Зонов Михаил Федорович	124
Епишина Т.В.	547	Зонов Михаил Федорович	436
Еремеева Светлана Михайловна	172	Зотов Дмитрий Игоревич	433
Ермакова Н.М.	470	Зубаков Алексей Михайлович	112
Ермолина Дарья Сергеевна	201	Зубарева В. Д.	558
Ершов Алексей Андреевич	490	Зуева Кристина Сергеевна	147
Ершова Ирина Лагантиевна	274	Зуевская Анна Павловна	132
Ефанова Анастасия Сергеевна	164	Зыкова М.Н.	246



Ибрагимова Гульназ Тимергалиевна	323	Калугин Дмитрий Васильевич	160
Иванов А.А.	422	Калугина С.А.	465
Иванов Александр Анатольевич	409	Камалетдинова Алина	195
Иванов В.Г., Мустафин К. М.	421	Каманина Инна Здиславовна	540
Иванов В.Г., Таймасова М.Р.	422	Каменских И.П.	541
Иванов В.Г.	409	Камерлох Ирина Рейновна	137
Иванов В.Г.	409	Камкина С.В.	132
Иванов В.Г.	410	Камнева Алёна Александровна	399
Иванов Сергей Викторович	503	Камолова Динара Тулкиновна	230
Иванова Г.Н.	208	Камолова Динара	443
Иванова Елена Викторовна	115	Камышанская Инна Викторовна	396
Иванова Л.А.	344	Кананыхина Анна Сергеевна	205
Иванова Людмила Анатольевна	365	Кананыхина Анна Сергеевна	250
Иванова Маргарита Юрьевна	324	Канторович И.М.	412
Иванова Нина Юрьевна	306	Капаца Анастасия Сергеевна	289
Иванова Татьяна Дмитриевна	470	Капралова Екатерина Александровна	148
Иванова Татьяна Семеновна	369	Карабажак Кенжеслу Амангалиевна	228
Иванова Татьяна Семеновна	369	Карабельский В.И.	411
Иванцова Н.А.	181	Карабут Ольга Петровна	194
Иванцова Татьяна Евгеньевна	181	Карасева Елена Владимировна	522
Иванчиков Владимир Иванович	520	Карасюк Павел Константинович, Смирнов Николай Владимирович	295
Ившин В.Г.	377	Каримов Альберт Русланович	356
Игнатова И.Ю.	318	Карлова Мария Вячеславовна	530
Игнатъева Надежда Владимировна	505	Карпенко Ольга Петровна	575
Игошева Анастасия Валерьевна	547	Карпуков Андрей Сергеевич	256
Икаева Мадина	222	Карпушов Александр Дмитриевич	445
Ильин Борис Сергеевич	443	Касторнова Елена Фёдоровна	126
Ильина Виктория Дмитриевна	550	Касторнова Елена Фёдоровна	273
Ильина Е.А.	354	Катаев В. Ф.	430
Ильясова Гульмира Ахмаровна.	201	Качурин Александр Владимирович	388
Инкина Яна Сергеевна	347	Кашинина Юлия Александровна	451
Иняшева Е. Л.	235	Кваша Анастасия Андреевна	265
Исаенко Р. Р.	386	Келарева Дина Анатольевна	251
Искаков Азамат Токтарович	316	Кесаева Карина	391
Исупова Маргарита Александровна	163	Кизяева Алена Матвеевна	428
Исупова Маргарита Александровна к. филол. н. Сабурова Н.А.	165	Килессо Т.Н.	255
к.п.н., доцент	358	Килессо Т.Н.	256
к.ф.н., доцент	198	Ким Александра Виссарионовна	229
Кабанова Наталья Владимировна	419	Ким Виктория Сергеевна	571
Каденкова И. А.	252	Кимайкина И.Н.	428
Кадникова Алена Николаевна	462	Киреев Максим Петрович	198
Кадохова Алёна Эльбрусовна	154	Кирилловых Владимир Сергеевич	458
Кадзулина Татьяна Станиславовна	228	Кирюхина Е. Н.	343
Казармшикова Л.В.	528	Кисель Полина Олеговна	214
Казармшикова Л.В	529	Кислицына Валентина Александровна	342
Казаченко Александр Васильевич	381	Кисурина Л.Г.	202
Кайда Е.Е.	279	Кисурина Лилия Григорьевна	203
Калигин М.С.	310	Кисурина Лилия Григорьевна	247
Калманова А.С.	390	Кисурина Лилия Григорьевна	247
Калошина Алёна Павловна	351	Клейменов Дмитрий Юрьевич	445



Клименко Ксения Николаевна	161	Косилова Н. А.	208
Климов А.Н.	413	Кособоков Андрей Сергеевич	423
Климова Е.Ю.	147	Косолапов Александр Владимирович	125
Клочан Анастасия Николаевна	170	Костин Семен Константинович	235
Клочкова Дарья Сергеевна	464	Костров Ян Сергеевич	419
Князева Надежда Дмитриевна	534	Кострова И.М.	262
Ковалева Наталья Ивановна	186	Кострова И.М.	420
Ковалевская Виктория Михайловна	380	Кострова Ирина Михайловна	419
Коваленко Г.Ф.	220	Кострова Ирина Михайловна	350
Коваленко Дарья Андреевна	513	Кострова Ирина Михайловна	350
Коваленко Т.В.	175	Кострова Ирина Михайловна	356
Кодзоев Магомед Мусаевич	482	Кострова Ирина Михайловна	356
Кодзоева Марина Микаиловна	221	Кострова Ирина Михайловна	511
Кожевин Алексей Александрович	300	Косянкова Н. А.	285
Кожевников С.А.	421	Котельникова Ольга Ивановна	538
Кожевников Сергей Алексеевич	409	Котикова Анна Анатольевна	115
Козлова Галина Сергеевна	187	Котишевский Артём Евгеньевич	549
Колга Е.Г.	336	Котляр Нина Леонидовна	463
Колдоркина Людмила Анатольевна	399	Котова Анастасия Анатольевна	196
Колесникова Анастасия Алексеевна	215	Кочеткова Галина Андреевна	238
Колесникова Карина Андреевна	367	Кошарнова Юлия	510
Колесникова Светлана Викторовна	367	Кошикова Ольга Владимировна	464
Колина Екатерина Викторовна	583	Кравцова Ксения Юрьевна	345
Колобова Г.И.	415	Кравцова Ксения Юрьевна	464
Колодина Ксения Александровна	165	Крамская Л.А.	254
Колодкина Виктория Юрьевна	214	Крапивин Дмитрий Анатольевич	126
Колокольников Александр Игоревич	336	Красилов Юрий Петрович	286
Колотилова Алина Эдуардовна	227	Красилов Юрий Петрович	417
Комарова А.В.	144	Красильникова Елена Валерьевна	571
Комарова А.В.	144	Краснова Наталья Викторовна	426
Кондаков Алексей Сергеевич	377	Краснощеченко И. П.	355
Копейкина Г.А	471	Крейс Иван Викторович	430
Копосов Евгений Васильевич	433	Криволапов Владислав Жанович	289
Копылов Кирилл Константинович	291	Кривченко Роман Сергеевич	469
Копылова Мария Сергеевна	384	Криницына Юлия Олеговна	342
Коржов Игорь Валерьевич	344	Кровякова Мария Витальевна	430
Кормашова О.И.	135	Крохалева Антонина Владимировна	317
Корнева Диана Олеговна	136	Кручинин С.В.	327
Королёва Лилия Юрьевна	525	Крушельницкий Николай Владимирович	402
Королёва Софья Евгеньевна	137	Куватов Никита Андреевич	463
Королькова Л.Н.	115	Кудакаева Т.Г.	323
Коростелева Е.Н.	309	Кудаков Павел Александрович	272
Короткая Юлия Андреевна	464	Кузнецов Максим Сергеевич	408
Корсакова М.И..	309	Кузнецова Людмила Владимировна	176
Корсакова М.И.	338	Кузнецова М.М.	448
Корсакова Марина Игоревна	339	Кузнецова О.Н.	283
Корсакова Марина Игоревна	374	Кузнецова Т.В.	110
Корсакова Марина Игоревна	375	Кузнецова Татьяна Олеговна и Кузьменко	
Кортелева Анастасия Олеговна	452	Влада Владиславовна	588
Коршунов Евгений Юрьевич	414	Кузнецова Юлия Николаевна	367
Корюшкина Ксения Олеговна	153	Кузьменкова Клавдия Семеновна	565



Кузьмина Алёна Андреевна	184	Лукашевич Оксана Евгеньевна	436
Кузьмина Арина Александровна	364	Лукьяненко М.А.	363
Кузьмова Г. Ф.	559	Лушавин Александр Викторович	216
Кулиш Наталья Валентиновна	398	Лушавин Александр Викторович	227
Кунакова	340	Лушикова Т.А.	156
Кунгуров А.Ю.	314	Лызлова Арина Андреевна	509
Кунгурова И.М.	342	Лындин В.Н.	555
Курбанов Рустам Залимханович	394	Лыскова Наталья Олеговна	232
Куркина Диана	269	Львова Ольга Николаевна	366
Кусжанова Айсулу Коянбаевна	348	Льговская Г.В.	547
Кусина Александра Сергеевна	190	Любовь Ивановна Суслова	485
Кустова Н. В.	244	Лялина Л.В.	324
Кутырева И.А.	490	Лянгузова Наталия Михайловна и Жидков	
Куц О.М.	313	Денис Андреевич	415
Кучер Людмила Константиновна	200	Ляпина Людмила Валерьевна	551
Кушнарченко Екатерина Петровна	555	Мажура Ангелина Михайловна	330
Кушнарченко Павел Павлович	125	Мазаева Инна	223
Лавриненко Асия Искандаровна	225	Мазжухина Ирина Вячеславовна	214
Лазарева Людмила Александровна	406	Мазжухина Ирина Вячеславовна	379
Лапина Е.Н.	576	Майкова Т.Н.	175
Лапковский Константин Юрьевич	473	Майкова Т.Н.	200
Лапшин Михаил Эдуардович	452	Макаров Петр Васильевич	376
Лапшин Тимофей Дмитриевич	249	Макарова Галина Станиславовна	376
Лашилова Вера Сергеевна	153	Макарова Маргарита Михайловна	113
Лебедев Артём Владимирович	163	Макарова Нина Павловна	503
Лебедев Артём Владимирович	399	Максеева Алия Мансуровна	412
Лебедев М.А.	461	Малыгин Евгений Николаевич	437
Лебедев М.А.	461	Мальхина Надежда Алексеевна	563
Лебединский Андрей Артемьевич	538	Мальшев Евгений Александрович	585
Лёвкина Л.И.	251	Мальшева Л.В.	160
Левченко Надежда Владимировна	441	Мальцев Леонид Алексеевич	271
Легашов Вячеслав	556	Мамаева Т.П.	467
Легута Илья Евгеньевич	356	Манина Ксения Сергеевна	156
Лемперт Александр Александрович	413	Манько Галина Семёновна	218
Леонтьев Иван Иванович	138	Марина Дмитриевна Решетова	491
Лесив Алексей Валерьевич	496	Мариненко Анна Александровна	577
Лесухина Анастасия Андреевна	378	Маринина Вероника Сергеевна	183
Лисицына Галина Александровна	257	Маркабаева Диана Булатовна	477
Литвинова Александра Ивановна	122	Мартыненко Оксана Александровна	541
Литвинова Елизавета Сергеевна	402	Мартынов Алексей Владимирович	520
Литвинова Наталья Юрьевна	557	Мартынова Александра Дмитриевна	438
Лишук А.П.	313	Марьяна Ольга Николаевна	122
Лобачевская С.Б.	453	Марьянская Л.А.	553
Лобачевский Илья Борисович	453	Масалова Валерия Вадимовна	210
Лобкова Анастасия Викторовна	557	Маслова Елена Витальевна	483
Логачева Валерия	247	Мастепаненко максим Алексеевич	438
Логонова Елена Алексеевна	474	Матвеев Алексей Олегович	392
Лодомпилова Валентина Гомбожаповна	303	Матвиенко Татьяна Николаевна	452
Лопатин Артем Юрьевич	314	Махота Марина Владимировна	199
Лоскутова Марина Александровна	149	Мацина Анастасия Константиновна	263
Луганская Ирина Олеговна	154	Мачкалиди В.И.	143



Мачкалиди В.И.	214	Муранов В. А.	289
Машихина Татьяна Петровна	291	Муртазалиев Александр Айдунович	119
Маштак Леонид Александрович	492	Муртазина Л.А., Шарафутдинова Г.Т.	315
Медведева Анна Алексеевна	562	Мусолов Станислав Николаевич	558
Медведева Н.Н.	510	Мухамадьшова Эльзана Рустемовна	218
Мезинова Анастасия Сергеевна	326	Мухина З.З.	459
Мезинова Елена Николаевна	326	Мухина З.З.	460
Мелешин А.С.	294	Мухина Татьяна Геннадьевна	359
Мельникова А.С.	279	Мхитарян Аннаида Камоевна	488
Мельникова Антонина Семёновна	278	Мякишев Алексей Геннадьевич	297
Мельникова Е.Б.	500	Мясковская Э.И.	272
Мельникова Татьяна Алексеевна	521	Набокова Людмила	117
Меньшиков В.В.	561	Надршина Мария Константиновна	202
Мизгирева Лилия Васильевна	478	Назарова Галина Митрофановна	517
Миляхова Лариса Станиславовна	374	Назарова Диана Дмитриевна	577
Минаев Игорь Георгиевич	438	Насакова Бальжин Жамсарановна	217
Минакова Марина	117	Насакова Хандажап Доржиевна	133
Миннигалиева Элина Марселевна	466	Насекина Ольга Сергеевна	365
Минченко Михаил Михайлович	300	Насыров Э.М.	348
Минченко Михаил Михайлович	301	Наумчик Тамара Яковлевна	400
Минченко Михаил Михайлович	444	Наумчик Тамара Яковлевна	402
Минченко Михаил Михайлович	588	Наумычева Любовь Витальевна	333
Минченко Михаил Михайлович	589	научный руководитель Якушев Анатолий Алексеевич	581
Миняев Михаил Евгеньевич	494	научный уководитель Зарипова З.В.	418
Миронова Виктория Анатольевна	259	Неверова Елена Георгиевна	165
Миронова Ксения Сергеевна	584	Неверова Кристина Игоревна	136
Мирошкина С.М.	112	Невзорова Н.В.	147
Мирошкина С.М.	498	Неволина И. Я.	347
Мирошкина С.М.	498	Неганова Ольга Васильевна	166
Мирошкина С.М.	499	Неганова Ольга Васильевна	167
Мирчук Марина Валентиновна	181	Недолуга Екатерина Михайловна	352
Митрофанов Юрий Алексеевич	493	Нелюбов Владимир Николаевич	294
Митькина Полина Андреевна	469	Нестерова Анна Владимировна	553
Михайленко Елена Валерьевна	366	Нефёдов Вячеслав Владимирович	435
Михайлишин Александр Валерьевич	240	Нечипуренко Анна Александровна	311
Михайлов Сергей Сергеевич	331	Нечитайло Алексей Николаевич	419
Михалев Тимофей Антонович	494	НИИЭМ им. Пастера	324
Михеева Екатерина Игоревна	512	Никитенко Евгений Андреевич	379
Мишерин Андрей Михайлович	123	Никитина Кристина Юрьевна	267
Мовенко Анна Андреевна	471	Никитина Маргарита Геннадьевна	454
Моисеева Татьяна	247	Никифоров С. П.	253
Моисеенко Ольга Ивановна	141	Николаева Т.Р.	211
Моргунов Александр Сергеевич	439	Николенко Татьяна Александровна	404
Мордовина Елена Андреевна	355	Никулин Роман Игоревич	287
Морозов В.А.	299	Никулина Ирина Ивановна	392
Морозов С.В.	130	Никулина Ирина Ивановна	480
Морозова Ксения Васильевна	489	Нилова Ирина Сергеевна	468
Морозова Наталья Александровна	332	Ничипорчук Анна Николаевна	504
Московская Н.В.	186	Новгородов Александр Анатольевич	149
Мошкина Зоя Вениаминовна	404	Новикова Александра Федоровна	189
Мудрицкая Светлана Викторовна	119		



Новикова Т.Ф.	227	Плаксина Светлана Геннадьевна	254
Новикова Татьяна Владимировна	490	Плотникова Кристина Алексеевна	426
Новоселова Ирина Алексеевна	580	Плужников Геннадий	457
Носкова Татьяна Сергеевна	342	Подкладнева Л. В.	349
Ночный Максим Леонидович	483	Подкорытова Анастасия Андреевна	249
Нуриев А.И.	421	Подолько Н. М.	416
Обуховская Анна Соломоновна	115	Подрезова С.В.	322
Овсянников Денис Сергеевич	440	Поздеева Мария Авксентьевна	135
Овчаркина Евгения Юрьевна	448	Покровская Маргарита Владимировна	331
Окрут Светлана Васильевна	532	Поливаев Алексей Геннадьевич	316
Оленина Мария Михайловна	257	Поливаев Алексей Геннадьевич	317
Ольшевская Юлия Игоревна	580	Полишук Татьяна Анатольевна	448
Омельченко Юлия Владимировна	387	Половко Л. В.	133
Оноприенко А. А.	416	Полосин Виталий Тихонович	485
Орехова Анна Андреевна	121	Полунин А.И.	288
Оробец Владимир Александрович	488	Полужтова Н.В..	200
Осин Евгений Андреевич	576	Полужтова Н.В..	207
Остапенко Елена Анатольевна	397	Полякова Л.Н.	244
Ошкина Мария Владимировна	481	Поляница Н.В.	321
Павленко Полина Николаевна	157	Полянская Анна Ивановна	292
Павлов Дмитрий Юрьевич	585	Понушкова Кристина	273
Пак Инна Ильинична	240	Попов А.И.	336
Пак Инна Ильинична	240	Попов Л.А.	507
Пак Инна Ильинична	241	Попова Анна Александровна	345
Пальмина Анна Игоревна	567	Попова Наталья Фёдоровна	339
Панихина Дарья Васильевна	363	Попова С. В.	314
Панова В.И.	471	Попова Т.А.	238
Пантелеева Ирина Николаевна	196	Порватова Карина Александровна	467
Панферова И.В., Черепанов А.Н.	409	Порватова Наталья Анатольевна	324
Панченко Екатерина Анатольевна	195	Порывкина Н.В., Бубин А. Р.	235
Пасичная Н.А.	187	Поспелова Оксана Анатольевна	534
Паскевич Н.Я.	192	Потапова Светлана Александровна	179
Паскевич Н.Я.	265	Прасолова Юлия Анатольевна	393
Паславский Леонид Сергеевич	387	Прасолова Юлия Анатольевна	569
Пашенко М.О.	183	Прахова Татьяна Николаевна	434
Первушкин Максим Иванович	146	Прахова Татьяна Николаевна	573
Пергаменцев Юрий Львович	428	Предеина Анна Александровна	480
Перегада Екатерина Николаевна	433	Привалов Александр Андреевич	297
Перепечко О.С.	451	Привалов Александр Андреевич	296
Перминова Юлия Сергеевна	212	Привалов Александр Андреевич	297
Персикова Дарья Геннадьевна	478	Пришепа Дмитрий Вячеславович	284
Перфильева Татьяна Ильинична	537	Прожога Артём Юрьевич	379
Петров Алексей Сергеевич	142	Пронина Ирина Константиновна	337
Петров Иван	278	Пруцкова Лариса Алексеевна	579
Петрова Е. В.	198	Прыткова Анжелика Викторовна	398
Петрунин Виктор Васильевич	423	Пуртова Анастасия Алексеевна	190
Петухова Л.Н.	178	Пуртова Неля Павловна	218
Пешхоев Адам Марзабекович	511	Пускина Надежда Александровна	349
Пильшикова Алена Андреевна	471	Пушкарёва Юлия Сергеевна.	339
Писаренко Марина Сергеевна	126	Пынько К.А	203
Письмарова А.И.	468	Радышев Владислав	476



Раздроков Е.Н.	551	Самаева Пикрия	358
Раздроков Е.Н.	551	Самарина Елена Викторовна	590
Размыслова Людмила Ивановна	232	Самовьян Мария Андреевна	317
Ракутина Валерия Алексеевна	131	Самохина Екатерина Романовна	238
Рассахатская Надежда Александровна	535	Сапогова Юлия Евгеньевна	251
Ревтова Т.П.	266	Саржат-оол Влада Владиславовна	537
Резчикова Ольга Ивановна	560	Сарманаева Р.М	457
Реймер Елена Яковлевна	177	Сатаева Диана Михайловна	434
Реутова Екатерина Алексеевна	128	Сатановская Кристина Игоревна	217
Речкова Татьяна	354	Сатаров Дмитрий Александрович	544
Ржаницына М.Г.	312	Сафина Зульфия Миргарифановна	456
Ризванова З.А.	174	Сафонова Светлана Владимировна	224
Ровенко Ольга Владимировна	401	Сафронова Валентина Прокопьевна	126
Рожкова Елена Вячеславовна	231	Сафронова Дарья Александровна	160
Розина Татьяна Александровна	286	Сахарленк О.А.	504
Романов Алексей Евгеньевич	465	Сбитнева Полина Алексеевна	286
Романцев Александр Петрович	520	Сбродова Ксения Юрьевна	271
Ронин Алексей Александрович	561	Свиридов Никита Михайлович	465
Рубинштейн Т.Г.	142	Свиридова Ольга Сергеевна	318
Рубцова Елена Евгеньевна	395	Севастьянов М. А.	467
Руденко Анна Александровна	434	Севастьянов М. А.	468
Руденко Николай Ефимович	440	Севостьянова Ольга Игоревна	488
руководитель Воробьёва О.О.	344	Седельникова Юлия	224
Руководитель: Карнаушенко Е.А.	430	Секаева Наталия Михайловна	291
Русак Т.В.	354	Селишева Светлана Игоревна	574
Русакова Ольга Александровна	370	Семёнов	258
Русакова Ольга Александровна	371	Семенова И.Г.	257
Русанова Ольга Сергеевна	159	Семёнова И.Е.	377
Рыбакова Юлия Владимировна	377	Семенова Ирина Геннадьевна	243
Рыжаков Виктор Васильевич	445	Семенов Екатерина Дмитриевна	198
Рыжков Александр Михайлович	301	Семке Андрей Иванович	445
Рыжков Роман Александрович	152	Сенина Мария Сергеевна	490
Рындина Елена Викторовна	231	Серая Анна Александровна	362
Рявкин Василий Сергеевич	220	Сергеева Ксения Владимировна	142
Рязанова Наталья Васильевна	230	Серёгина Валиса Рудольфовна	148
Сабитова Гульназ Гафуровна	501	Серегина Галина Ивановна	402
Сабурова Н.А.	220	Серегина Галина Ивановна	483
Савватеева Ольга Александровна	540	Серик Артём Юрьевич	442
Савельев Владимир Иванович	411	Серова Елена Александровна	195
Савина Татьяна Сергеевна	161	Сибиряков Сергей Львович	388
Савинова С. В.	183	Сивохип Жанна Тарасовна	524
Савченко Александр Юрьевич	350	Сидоренко Кристина Викторовна	219
Сагадиева Эльвира Радиковна	410	Сидяченко Екатерина Николаевна	199
Сагидулина Р.Р.	315	Сизинцева Надежда Вадимовна	179
Садовщикова Светлана Сергеевна	124	Сизинцева Надежда Вадимовна	205
Саенко Наталья Владимировна	441	Сильнеева Ж.В.	462
Саенко Наталья Владимировна	442	Симакова Ольга Владимировна	320
Сазонова В.В.	113	Симоненко И.Г.	414
Сайбединов Александр Геннадьевич	339	Симонова Наталья Михайловна	369
Саламон Анастасия Игоревна	259	Синдеева В.Б.	205
Салбиева Немли	568	Синица Анна Александровна	329



Синица Е.Ю.; Варенцова Г.А.	329	Стуров Алексей Леонидович	302
Синица Е.Ю.	156	Суварова Нурана Назар кызы	244
Синица Е.Ю.	270	Султалиева Зарема Маратовна	393
Синяшкина Анна Анатольевна	230	Сунгурия Валентина Абеловна	346
Сиротин Алексей	512	Сундикова Екатерина Олеговна	151
Скиндер А.Б.	328	Сурина Виктория Павловна	274
Скиперский Иван Александрович	381	Сурова О.А.	149
Склярова Юлия Михайловна	434	Сусенко Наталья Васильевна	209
Скобелин Михаил Сергеевич	571	Суслова Любовь Ивановна	486
Скурихина Анастасия Максимовна	163	Суханова Е.В.	319
Смелковская М.Ю.	257	Сухитченко Александр Викторович	426
Смирнова Анна Олеговна	128	Сухова Анастасия Викторовна	261
Смирнова Наталья Васильевна	233	Сухорукова Е. Н.	216
Смоленская Полина Игоревна	483	Сырова Нина Михайловна	332
Смольников Игорь Русланович	112	Сысоева Татьяна Ивановна	489
Смольская Виктория Александровна	143	Сычева Ольга Владимировна	441
Сморгунова Валентина Сергеевна	561	Сюняева Венера Рафиковна	308
Смышникова О. В.	544	Сюняева Венера Рафиковна	501
Соболева Екатерина Дмитриевна	540	Тайлакова Екатерина Сергеевна	258
Собчук Владимир Лукьянович	519	Такмовцева Марина Викторовна	480
Собчук Владимир Лукьянович	520	Таничева Т.С.	557
Соколенко Светлана Васильевна	124	Таничева Т.С.	557
Соколов С.В.	425	Тарабара Вероника Александровна	264
Соколова Евгения Валерьевна	168	Тарабара Татьяна Николаевна	263
Солнцева Алина Витальевна	185	Тарабара Татьяна Николаевна	263
Соловьева Н.А.	148	Тарабара Татьяна Николаевна	264
Солодкая Юлия Денисовна	213	Тараева Виктория Олеговна	203
Соломатина Екатерина Валерьевна	206	Таран И.И.	341
Соломаха Ксения Олеговна	250	Тараник А.П.	408
Соплякова Ирина Александровна	507	Тарасова Дарья Алексеевна	224
Соседова Любовь Владимировна	118	Тасьманова Анастасия Юрьевна	309
Сотниченко Евгения Александровна	515	Татарчук Мария Владимировна	175
Сотруева Вера Борисовна	338	Тебенькова Светлана Алексеевна	284
Спасёнов Алексей Юрьевич	444	Тегаева Людмила	390
Спасов Вадим Александрович	445	Терентьев Александр Олегович	493
Спектор Л. А.	382	Терехова Наталья Юрьевна	190
Спектор Людмила Александровна	384	Тетуева Гульбахар Эскандеровна	578
Ставцева Ирина Викторовна	548	Тимофеева Валентина Владимировна	569
Старшин Николай Николаевич	130	Тимошкина Н. В.	357
Стасенко Владимир Анатольевич	554	Тищенко Оксана Юрьевна	232
Стаценко Светлана Владимировна	187	Ткач Л. И.	282
Стежка Елена Владимировна	486	Токарева Ксения Михайловна	538
Степанова Валентина Семеновна	162	Толкачева И.А.	212
Степанова Любовь Семеновна	162	Толкачева И.А.	212
Степанова Наталья Алексеевна	253	Толкачева И.А.	213
Степанова О.Ю.	207	Толстая С.Ф.	285
Степанова Юлия Васильевна	115	Томашевич Наталья Сергеевна	114
Стороженко Артур Сергеевич	207	Томшина Таисия Юрьевна	160
Струкова Дарья Владимировна	233	Торгашинова Галина Зотеевна	215
Струкова Е.А.	318	Трегубова Елена Николаевна	231
Стукаленко Екатерина Николаевна	361	Трегубова Елена Николаевна	232



Трёкина Т. И.	450	Фомина Анастасия Ивановна.	176
Трифилова Анна Александровна	431	Фофанова Марина Олеговна	183
Трифонова Н. В.	224	Фоя Виктория Викторовна	383
Трубина Ирина Александровна	438	Фролова Кристина Олеговна	169
Трубникова Л.С.	546	Хабаева З.Г.	117
Труфанова Дарья Олеговна	370	Хаврова Анна Анатольевна	317
Трушкин Федор Александрович	207	Хаердинова Гузель Фликсовна	449
Турбина Анна Геннадьевна	371	Хайруллин Рустам Санирович	484
Туровская Н.Ю.	544	Хакимова Диана Варисовна	417
Турсунбекова Бубусайра	418	Халина Мария Эдуардовна	209
Тутуржанс Людмила Васильевна	123	Ханина Татьяна Сергеевна	245
Тюгаева Елена Сергеевна	429	Харина Татьяна Владимировна	531
Тюгаева Елена Сергеевна	529	Харитиди Анастасия Владимировна	241
Тюкин Максим Юрьевич	566	Харитоновна Светлана Александровна	525
Тюрюханов Алексей Андреевич	172	Хацаева Ф.М.	527
Тян Надежда Евгеньевна	240	Хачиров Сослан	479
Тяпкина Наталья Владимировна	571	Хвостов Виталий Викторович	330
Удовенко Андрей Андреевич	319	Хизова Юлия Владимировна	322
Удовенко Ирина Леонидовна	319	Хисматуллин Данил Динарович	509
Удовенко Оксана Андреевна	507	Хисматуллина Алина Даяновна	188
Удодова Ольга Александровна	362	Хисматуллина Алита Даяновна	188
Уймёнова Л.И.	378	Хлебникова Алина Дмитриевна	157
Ульянова Кристина Николаевна	374	Хлебникова Анастасия Игоревна	502
Упорова Мария Евгеньевна	145	Хмыров Денис Евгеньевич	496
Уразметова Н.А.	509	Ходырева Олеся Михайловна	484
Уразова Светлана Альбертовна	481	Хорев А. А.	429
Урядова Т.Н.	575	Хорева Олеся Владимировна	190
Учакина Карина Сергеевна	393	Хоханова Екатерина Александровна	470
ученица 11 класса	472	Хохлова Р.Н.	500
учитель математики	278	Храмова Виктория Викторовна	147
Ушаков Роман Юрьевич	352	Худеньких Е. О.	216
Ушакова Екатерина	391	Хуснуллина Римма Йосьфовна	285
Ушакова Светлана Павловна	555	Хуснутдинова Л.Г.	422
Фальшина О.И.	151	Хуторцева Мария Валерьевна	294
Фарафонтова Лилия Анатольевна	430	Цаликова М.Б.	389
Фархутдинова Л.В.	322	Царакова Марина	222
Фаттахов Марат Ирекович	456	Цветкова Алёна Алексеевна	208
Федоренко Людмила Петровна	387	Цветкова Н.В.	344
Федорова Дарья	220	Цепилова Елена Николаевна	322
Фёдорова Екатерина Алексеевна	341	Шибина Галина Алексеевна	385
Федорова О.Н.	153	Цюриева Елена Руслановна	477
Федорова Т.М.	174	Цховребов Валерий Сергеевич	160
Федота Наталья Викторовна	120	Цыбикова Сэсэгма Жигжитовна	234
Федотова Вера Владимировна	124	Цыбулько Юлия Александровна	280
Федотова Т.И.	504	Цыренова Руслана Викторовна	490
Федюшина Мария Сергеевна	585	Чакин Данил	508
Фесько Елена Викентьевна	131	Чеботарева Анна Александровна	404
Филимонова Е.А.	462	Чекал Антон Юрьевич	369
Филиппова Кристина Эдуардовна	535	Чекина Наталья Викторовна	564
Филиппова Людмила Васильевна	360	Челобиева Дарья Николаевна	274
Фокина Ирина Владимировна	163	Челомин Александр Владимирович	574



Ченкураев Борис Саналович	476	Шогина С.В.	528
Черепанов А.Н.	409	Шор Екатерина Артуровна	419
Черепанов А.Н.	410	Шпыгова Валентина Михайловна	122
Черепанов А.Н.	421	Шубин Дмитрий Владимирович	508
Черепанов А.Н.	422	Шумаков Максим Константинович	130
Чернакова Василина Анатольевна	586	Шумакова Е.Н.	130
Черникова Алина Игоревна	115	Шумилкина Екатерина Андреевна	572
Чернобай Евгений Николаевич	122	Шумило Мария Сергеевна	441
Черняева Юлия Сергеевна	441	Шумный Родион Тарасович	545
Чиглинцева Н.Е.	408	Шураев Данзан Николаевич	150
Чикановский Александр Владимирович	468	Шураев Данзан Николаевич	151
Чиркова Татьяна Михайловна	328	Шурышкарский район,	171
Чирцова Виктория Юрьевна	306	Шустов Сергей Борисович	539
Чистякова Марина Александровна	359	Шапов Иван Валерьевич	235
Читанова Тамара Вангелевна	218	Шекочихина Анастасия Николаевна	578
Чихиркина Ангелина Ильинична	430	Шекочихина Лариса Александровна	578
Чичерин Юрий Александрович	563	Шербак Татьяна Фёдоровна	191
Чопикашвили Л.В.	117	Шербак Татьяна Фёдоровна	169
Чумаков А.Н.	210	Шербак Татьяна Федоровна	170
Чупрова Н.В.	128	Шербак Татьяна Фёдоровна	274
Чурикова Мария Радиковна	587	Шербак Татьяна Федоровна	275
Чусов Денис Александрович	492	Шербакова Елена Евгеньевна	361
Чуткова Людмила Александровна	474	Шербакова Н.В.	507
Шавалиев Ленар Фанилович	457	Юлия Дмитриевна Южина	521
Шадеркина Дарья Алексеевна	281	Юрченко Анастасия Александровна	472
Шакирова Е.Н.	449	Юрьева И.А.	391
Шаляпин Родион Игоревич	353	Ягжина Юлия Евгеньевна	179
Шаова Диана Ихсановна	180	Яким Алена	156
Шаркова Олеся Викторовна	190	Якимов Дмитрий Витальевич	350
Шарманджиева Л.Б.	476	Яковенцева Евгения Валерьевна	426
Шарыгина Е.В.	242	Яковлев Александр Дмитриевич	134
Шафоростова Анастасия Владимировна	376	Яковлева О.Р.	287
Шахов Вячеслав Александрович	479	Якушев Анатолий Алексеевич	581
Шахова Инна Павловна	368	Якушев Анатолий Алексеевич	583
Шашкая Людмила Ивановна	405	Якушев Анатолий Алексеевич	584
Швецова Светлана Олеговна	536	Якушев Анатолий Алексеевич	585
Шевелева Надежда Александровна	555	Якушев Анатолий Алексеевич	586
Шевченко Дмитрий Александрович	533	Якушев Анатолий Алексеевич	587
Шевченко Л.В.	397	Ямало-Ненецкий автономный округ	171
Шевченко О.В.	285	Яндиева Амина Исаевна	268
Шерстюк Н.П.	337	Яни Алина Евгеньевна	552
Шестак Мария Геннадиевна	309	Янченко Галина Андреевна	347
Шехов Никита Владимирович	454	Яппарова Венера Нагимовна	226
Шехова О.В.	454	Ярмак Анастасия	203
Шигапова Гузель Ильфакловна	308	Ярлова Анна Васильевна	134
Шильников Галина Алексеевна.	142	Ярцева Дарья Анатольевна	251
Шишкин Алексей Александрович	325	Ярыкина И.Г.	136, 248
Шишкин Алексей Александрович	382	Яснева Людмила Анатольевна	572
Шишкин Алексей Александрович	383	Ятманкина Мария Сергеевна	258
Шишкина Екатерина Александровна	255	Яхина Д. Ш.	286
Шишкина С.А.	255	Яхонтова Елена Евгеньевна	311